

FULLY

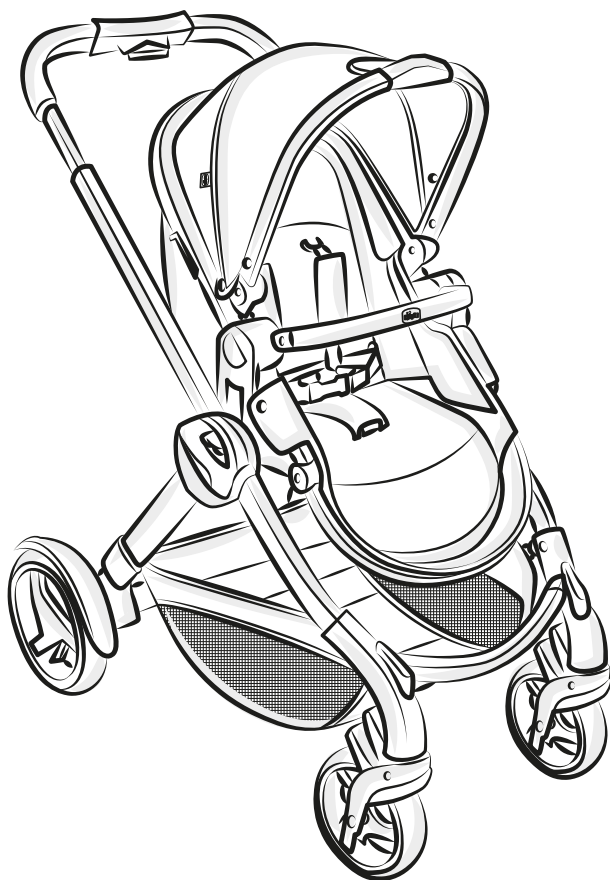

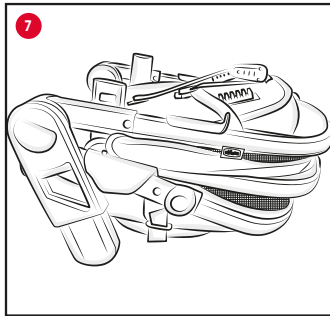

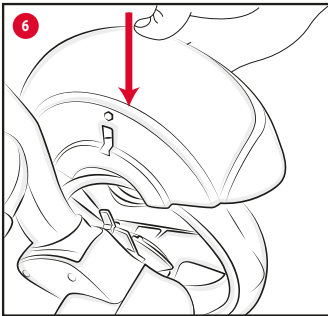

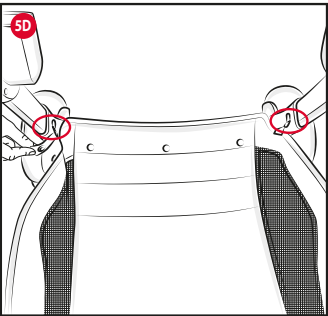
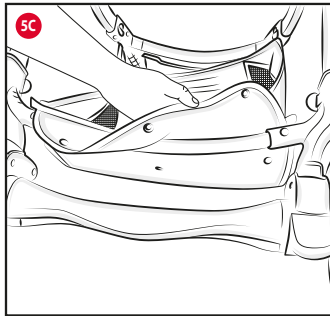
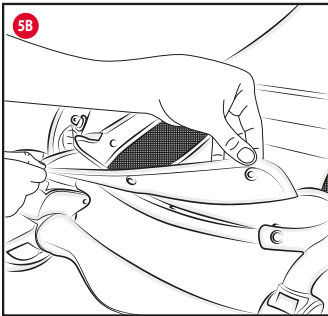
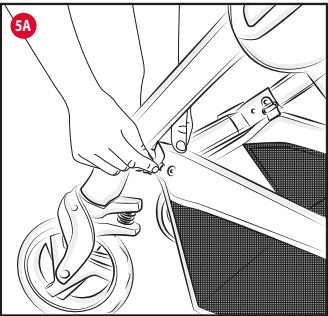
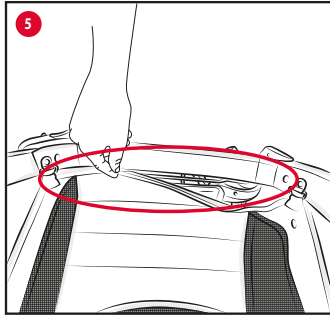
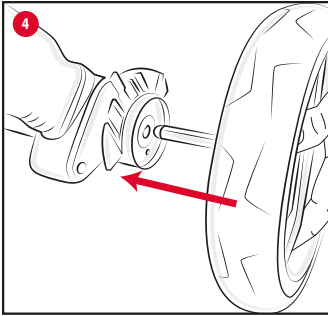
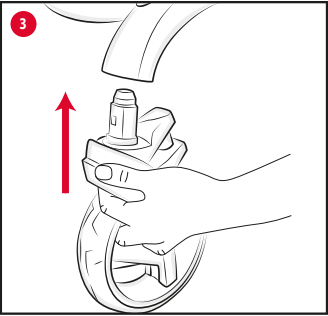
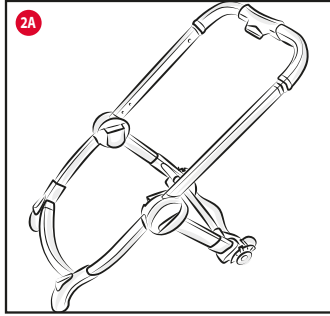
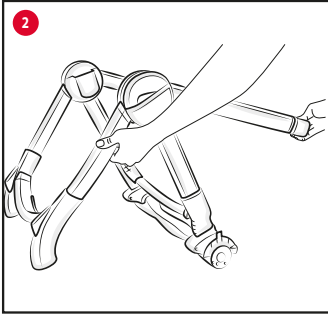
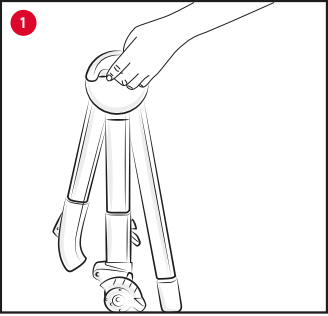
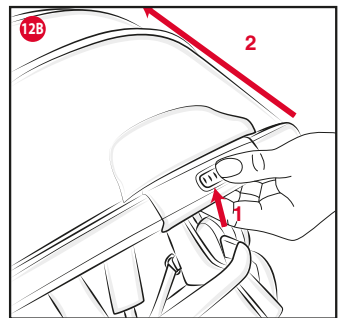
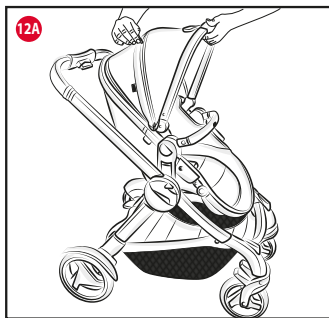
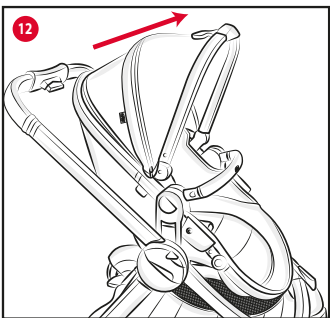
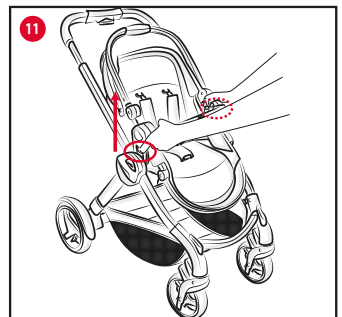
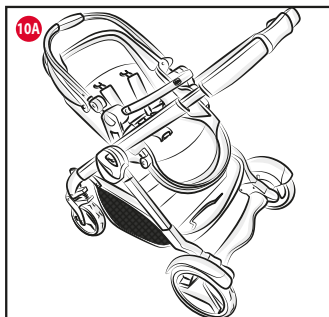
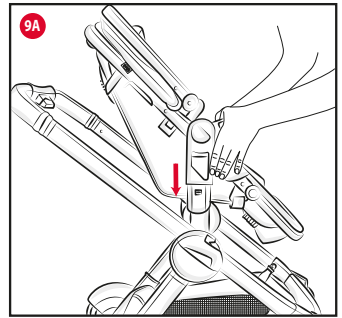
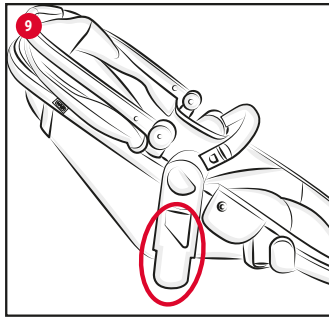
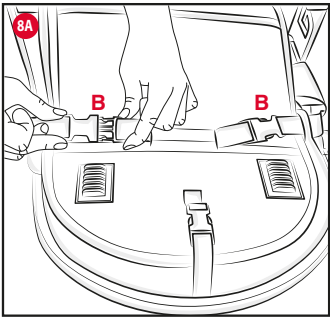
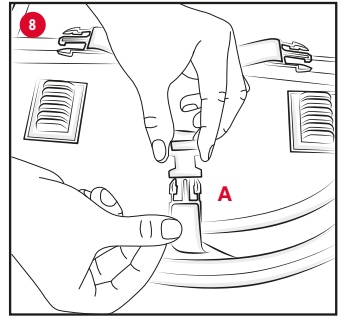
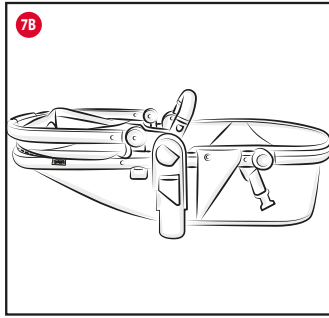
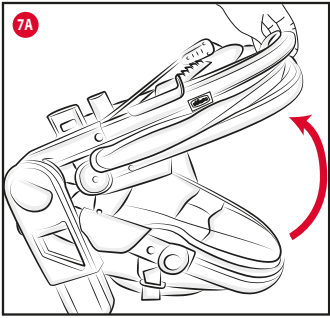

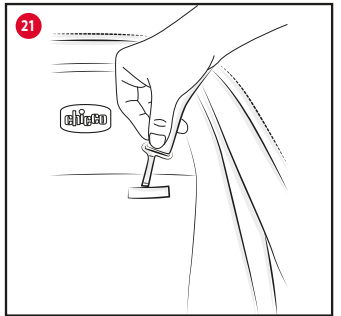
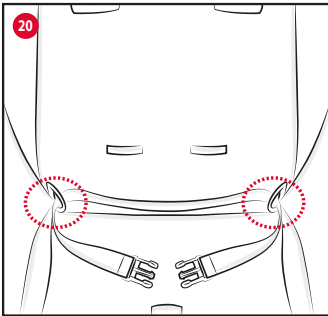
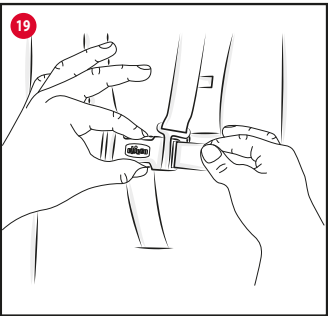
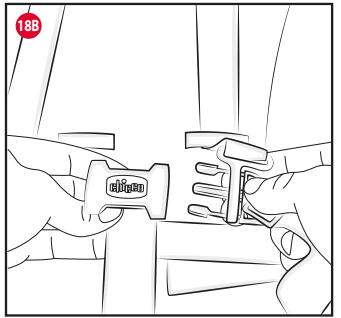
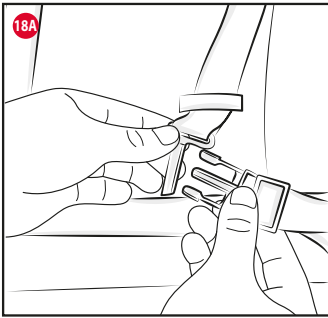
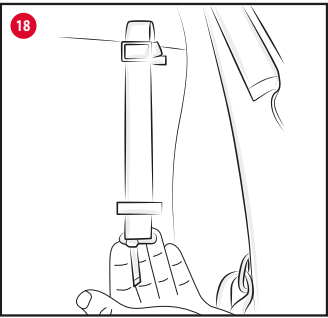
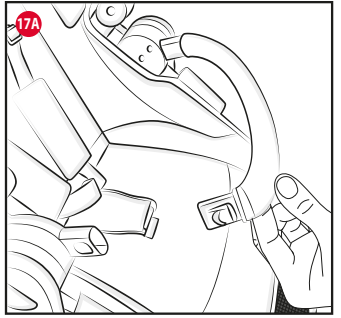
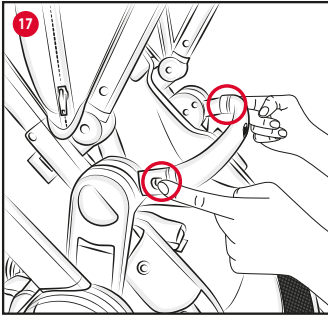
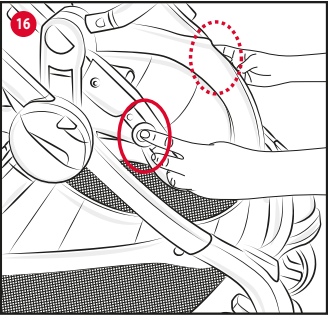
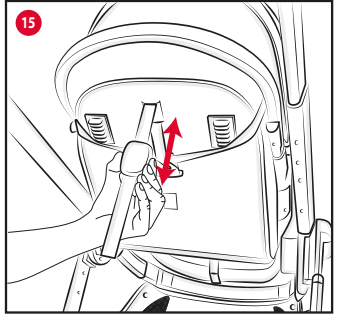
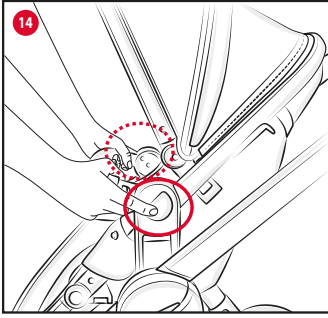
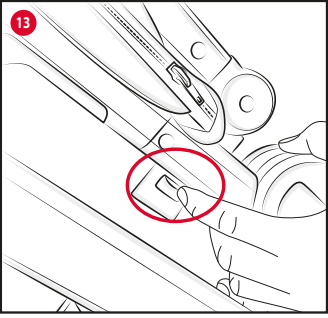

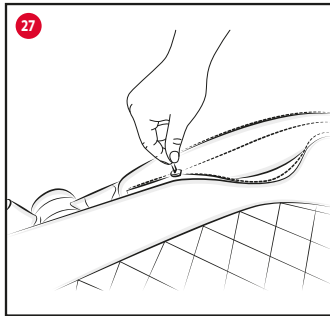
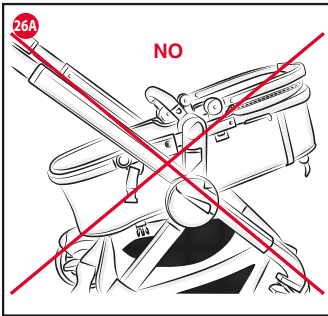
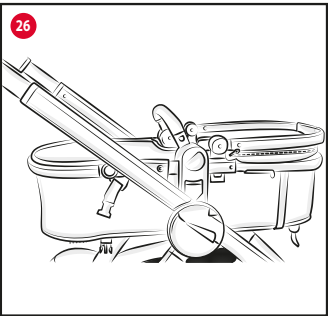
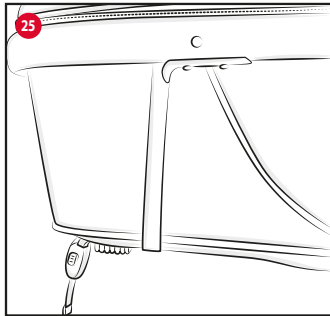
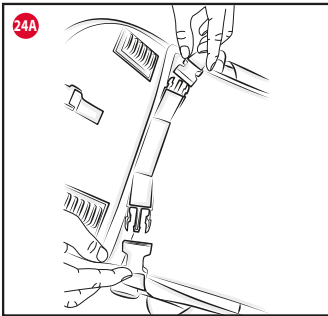
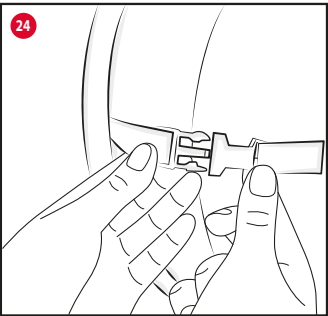
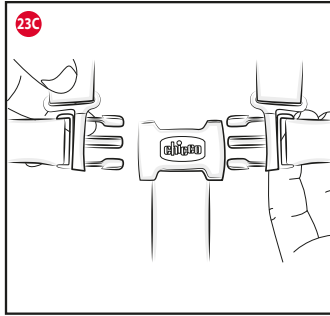
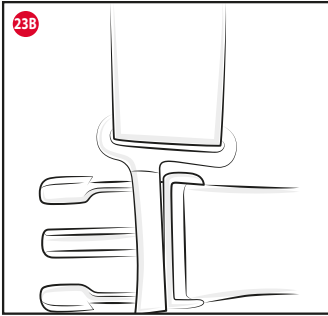
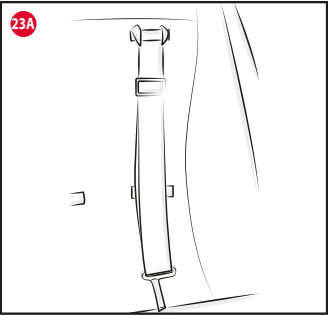
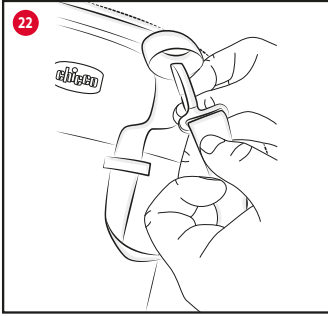
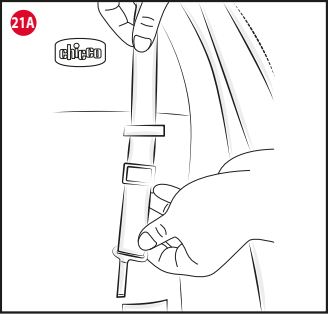

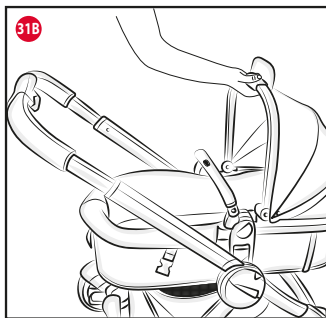
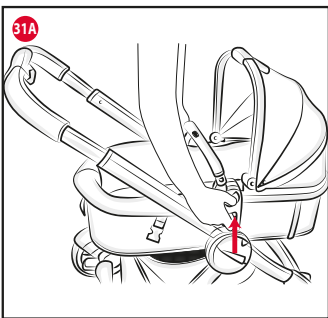
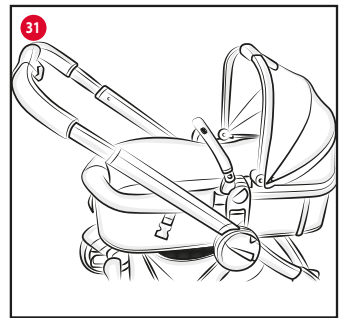
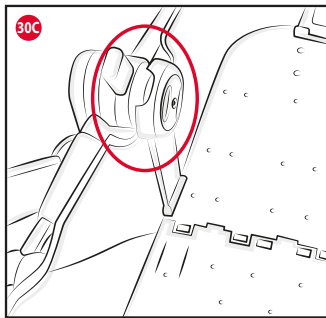
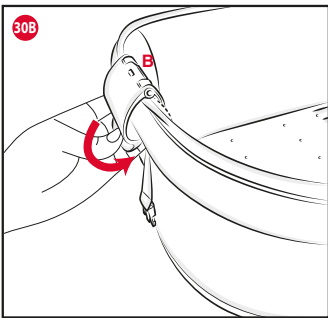
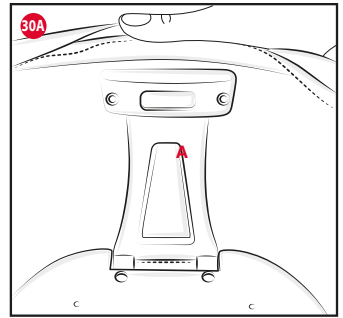
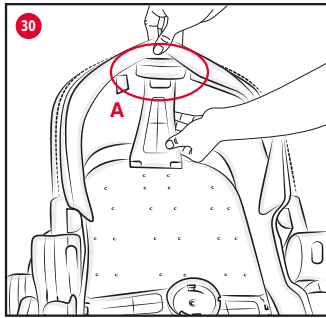
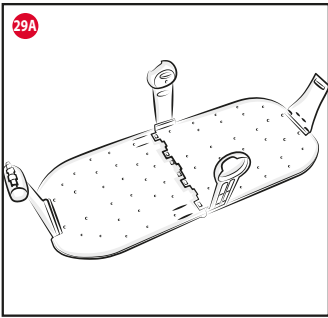
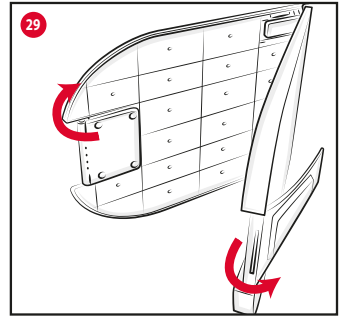
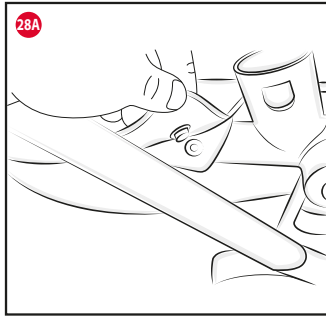
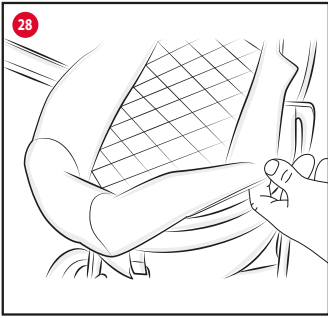

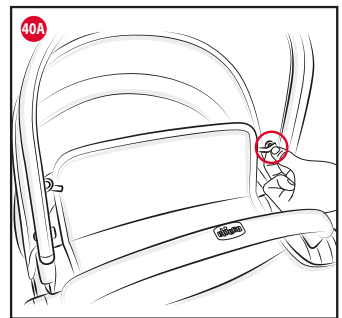
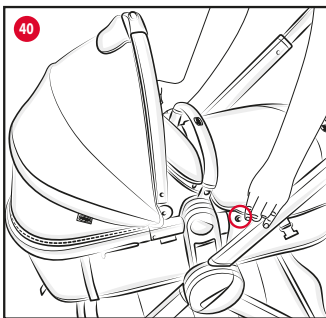
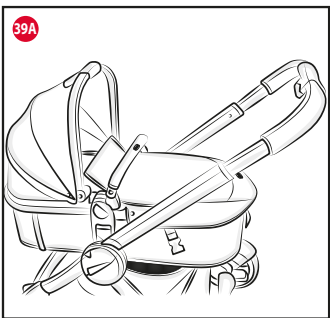
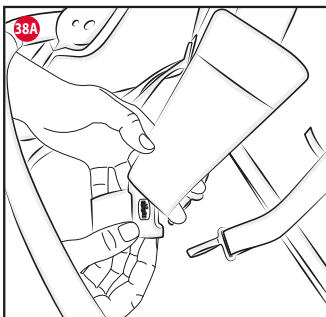
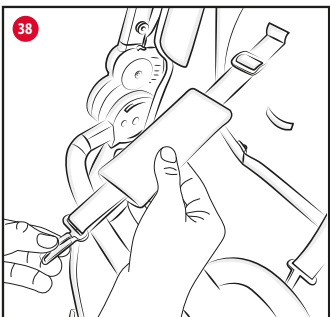
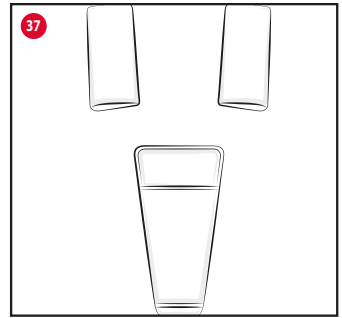
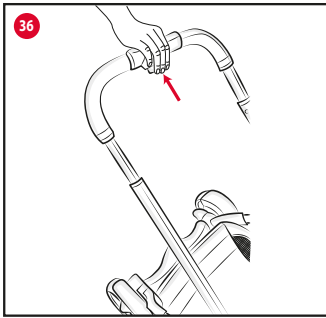
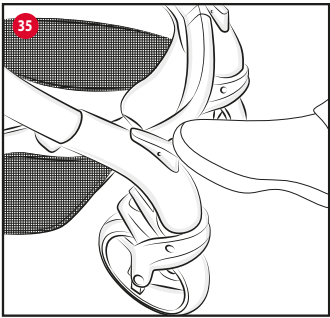
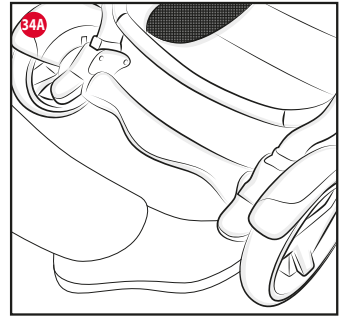
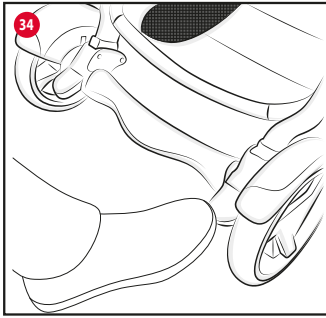
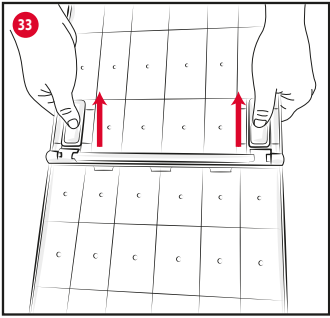

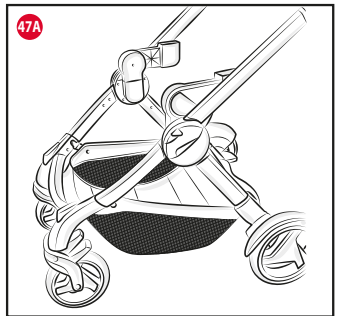
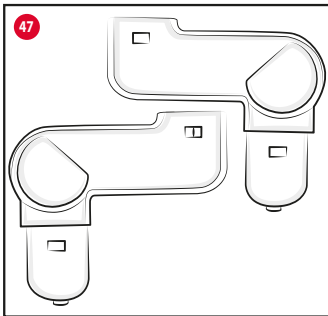
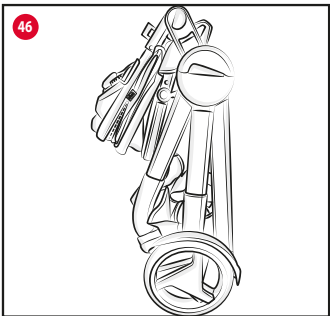
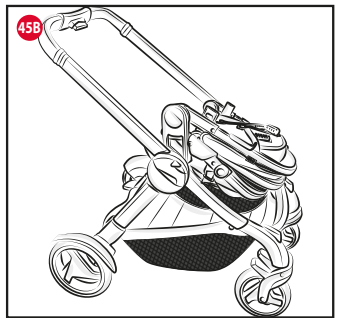
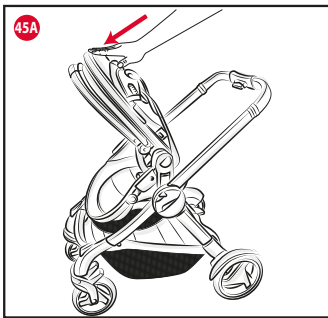
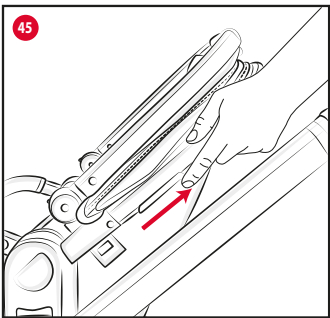
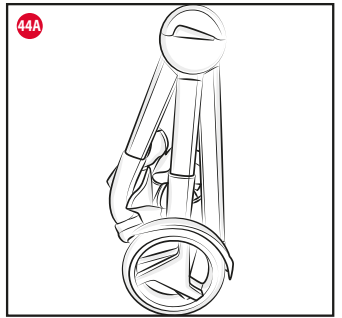
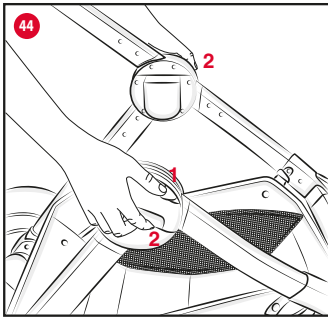
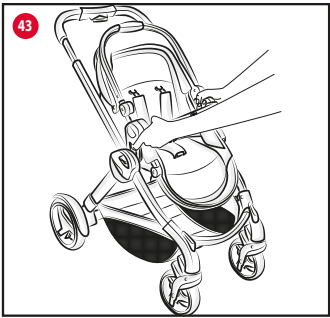
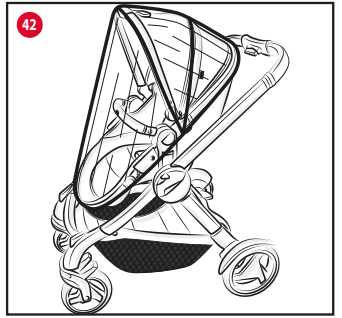
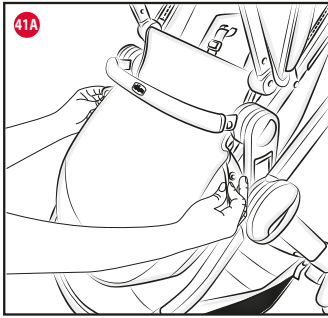
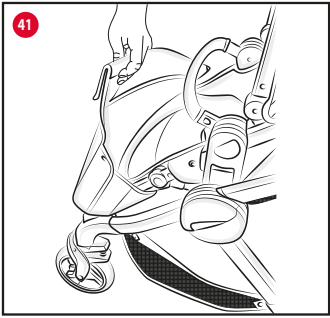

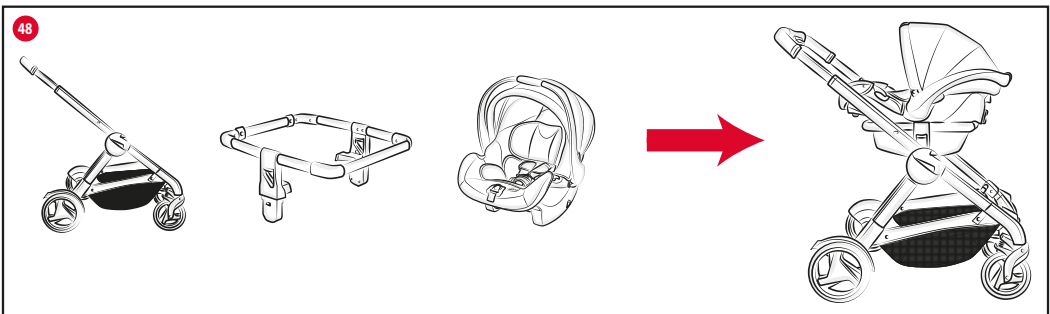
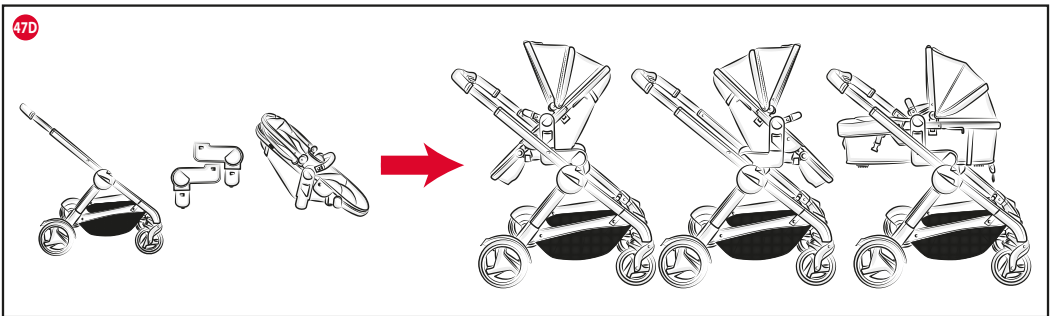
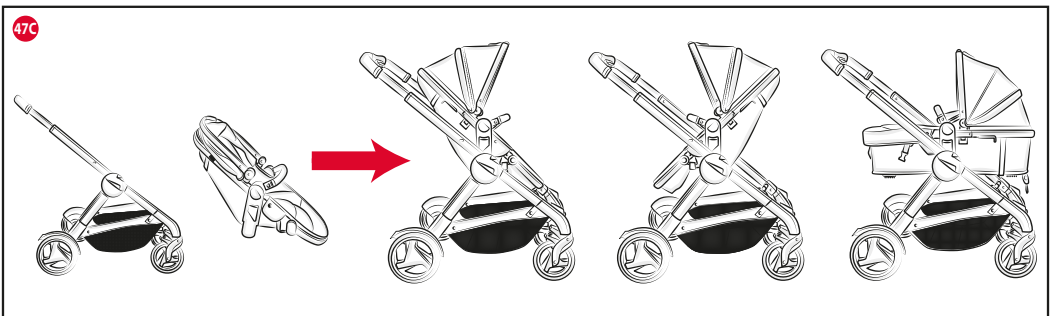
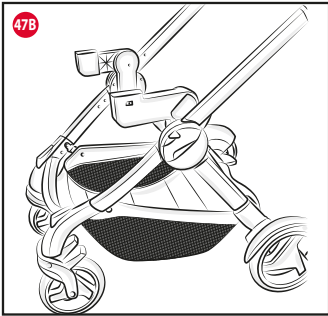

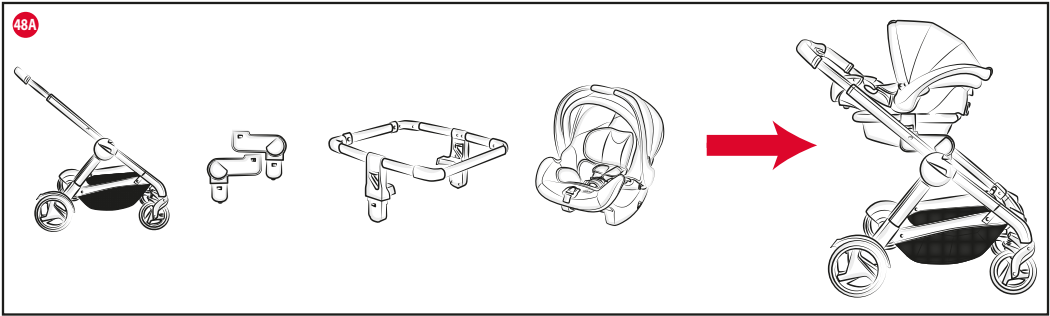

IT ISTRUZIONE D'USO

IMPORTANTE – LEGGERE ATTENTAMENTE E CONSERVARE PER FUTURO RIFERIMENTO.

ATTENZIONE: PRIMA DELL'USO RIMUOVERE ED ELIMINARE EVENTUALI SACCHETTI DI PLASTICA E TUTTI GLI ELEMENTI FACENTI PARTE DELLA CONFEZIONE DEL PRODOTTO O COMUNQUE TENERLI LONTANI DALLA PORTATA DEI BAMBINI.

AVVERTENZE

- **ATTENZIONE:** Non lasciare mai il bambino incustodito.
- **ATTENZIONE:** Prima dell'uso assicurarsi che tutti i meccanismi di bloccaggio siano correttamente agganciati.
- **ATTENZIONE:** Per evitare lesioni o ferimenti assicurarsi che il bambino sia a debita distanza durante le operazioni di apertura e chiusura del prodotto.
- **ATTENZIONE:** Non lasciare che il bambino giochi con questo prodotto.
- **ATTENZIONE:** Utilizzare sempre il sistema di ritenuta.
- **ATTENZIONE:** Prima dell'uso controllare che i meccanismi di aggancio della seduta, della navicella o del seggiolino auto siano correttamente agganciati.
- **ATTENZIONE:** Questo prodotto non è adatto per correre o pattinare.
- **ATTENZIONE:** L'uso del passeggino è consentito a bambini di età compresa tra 0 e 36 mesi, sino ad un massimo di 15 kg di peso.
- **ATTENZIONE:** Per bambini dalla nascita fino a circa 6 mesi d'età, il passeggino deve essere utilizzato

in configurazione carrozzina o sacca porta bambini semi rigida o con il Seggiolino Auto installato.

- **ATTENZIONE:** Questo prodotto, nella configurazione carrozzina, è adatto a un bambino che non è in grado di stare seduto autonomamente, di girarsi e di tirarsi su appoggiandosi alle mani e alle ginocchia. Peso massimo del bambino: 9 Kg.
- Solo il Seggiolino Auto CHICCO KEYFIT dotato dell'apposito dispositivo di aggancio compatibile può essere agganciato al passeggino tramite l'apposito adattatore (optional).
- **ATTENZIONE:** Se si acquista separatamente un materassino, da aggiungere al rivestimento tessile interno, verificare che si adatti bene al prodotto. Dimensioni: L. 780 mm, W. 300 mm, H. 15mm. Non aggiungere un altro materasso sulla parte superiore del materasso delle dimensioni raccomandate dal fabbricante.
- **ATTENZIONE:** Il dispositivo di frenatura deve essere sempre inserito quando si posiziona e rimuove il bambino.
- Non lasciare mai il passeggino su un piano inclinato, con dentro il bambino, anche se con i freni azionati.
- Utilizzare il dispositivo frenante ogni qualvolta si sosti.
- Non sovraccaricare il cestello. Peso massimo 3 kg.
- Ogni peso attaccato ai manici e / o sullo schienale e / o sui lati del passeggino potrebbe compromettere la stabilità del passeggino.
- Non trasportare più di un bambino alla volta (due bambini nella versio-

ne Fully Twin).

- Non applicare al passeggino accessori, parti di ricambio o componenti non fornite o approvate dal costruttore.
- Dopo la rimozione delle cinture di sicurezza assicurarsi che le cinture siano riassemblate correttamente usando i punti di ancoraggio. Le cinghie devono essere nuovamente regolate. Per assicurarsi che le cinture siano agganciate correttamente, una volta messo il bambino e fissato, tirare con forza la parte finale delle cinture.
- Con il Seggiolino Auto installato sul passeggino, questo veicolo non sostituisce una culla o lettino. Se il bambino necessita di dormire, allora dovrebbe essere collocato in una navicella, culla o lettino.
- Verificare prima dell'assemblaggio che il prodotto e tutti i suoi componenti non presentino eventuali danneggiamenti dovuti al trasporto, in tal caso il prodotto non deve essere utilizzato e dovrà essere tenuto lontano dalla portata dei bambini.
- Non usare il prodotto se alcune parti sono rotte, strappate o mancanti.
- Il prodotto deve essere assemblato esclusivamente da un adulto.
- Questo prodotto deve essere utilizzato esclusivamente da un adulto.
- Assicurarsi che gli utilizzatori del passeggino siano a conoscenza dell'esatto funzionamento dello stesso.
- Nelle operazioni di regolazione assicurarsi che le parti mobili del passeggino non vengano a contatto con il corpo del bambino.

- Non usare il passeggino sulle scale o sulle scale mobili: si potrebbe perdere improvvisamente il controllo.
- Prestare attenzione quando si sale e scende un gradino o il marciapiede.
- Non permettere al bambino di salire sul tubolare del cestello porta oggetti; potrebbe rompersi, arrecare danni al bambino o causare il ribaltamento del passeggino.
- Per evitare rischi di strangolamento, non dare al bambino e non riporre vicino al bambino oggetti muniti di corde.
- Se lasciate il passeggino esposto al sole per molto tempo, aspettate che si raffreddi prima di mettervi il bambino.
- L'esposizione prolungata al sole può causare cambiamenti di colore nei materiali e tessuti.
- Evitare il contatto del passeggino con acqua salina per prevenire la formazione di ruggine.
- Non utilizzare il passeggino in spiaggia.
- Tenere la borsa porta adattatori lontana dalla portata dei bambini.
- Non appendere la borsa porta adattatori con qualsiasi peso alla struttura del passeggino.
- Quando non in uso, il passeggino va tenuto lontano dalla portata dei bambini.

LISTA DEI COMPONENTI

- Telaio
- Seduta
- 2 Ruote posteriori
- 2 Ruote anteriori
- 2 Parafanghi posteriori
- Manicotto paracolpi
- Capotta
- Cestello porta oggetti
- Rivestimento tessile per configurazione carrozzina / sacca



- semi rigida
- Kit comfort (Spallacci e spartigambe imbottiti)
- Coprigambe / Copertina
- Base sacca semi rigida
- Mantellina parapigioggia
- Borsa porta adattatori
- Adattatori "1"

Nota importante: le immagini e le istruzioni contenute in questo libretto si riferiscono ad una versione del passeggino; alcune componenti ed alcune funzionalità qui descritte possono variare a seconda della versione da voi acquistata.

CONSIGLI PER LA PULIZIA E MANUTENZIONE

Questo prodotto necessita di manutenzione periodica. Le operazioni di pulizia e manutenzione devono essere effettuate solo da un adulto.

PULIZIA

Il passeggino e la sacca non sono sfoderabili. Pulire le parti in tessuto mediante una spugna umida e del sapone neutro. Pulire le parti in plastica periodicamente con un panno umido. Asciugare la parti in metallo, dopo eventuale contatto con acqua, al fine di evitare il formarsi di ruggine. Non utilizzare solventi o prodotti abrasivi. Il materassino imbottito della sacca sfoderabile, può essere lavato seguendo le indicazioni riportate sull'etichetta di composizione. Di seguito vengono riportati i simboli di lavaggio e i relativi significati:



Lavare a mano in acqua fredda



Non candeggiare



Non asciugare meccanicamente



Non stirare



Non lavare a secco

MANUTENZIONE

Lubrificare le parti mobili, in caso di necessità, con olio secco al silicone. Controllare periodicamente lo stato di usura delle ruote e tenerle pulite da polvere e sabbia. Assicurarsi che tutte le parti in plastica che scorrono sui tubi in metallo siano pulite da polvere, sporco e sabbia, al fine di evitare attriti che possano compromettere il corretto funzionamento del passeggino. Tenere il passeggino in un posto asciutto.

PRIMO MONTAGGIO DEL PASSEGGINO

1. Premere il tasto grigio posto sullo snodo circolare sinistro (Fig.1).
2. Successivamente estendere completamente la struttura aprendo il tubo gambe anteriore e tubo impugnatura fino ad udire il clack di bloccaggio (Fig. 2-2A).
3. Agganciare la ruota anteriore inserendola nell'apposito foro, fino a sentire il click di bloccaggio (Fig. 3). Ripetere la stessa operazione per l'altra ruota.
4. Per montare le ruote posteriori inserire il perno della ruota nel foro del tubo gamba posteriore (Fig.4), facendo combaciare la parte piatta del perno con la sua corrispondente nel foro del telaio. Ripetere la stessa operazione per l'altra ruota.

ATTENZIONE: Prima di utilizzare il passeggino accertarsi che le ruote siano ben fissate alla struttura.

5. La parte anteriore del cestello presenta una zona sagomata. Montare il cestello avvolgendo la parte sagomata sul tondino metallico anteriore vincolandola con il velcro (Fig. 5), far passare i nastri presenti sulla parte anteriore del cestello attraverso gli anelli a "D" posizionati sulle gambe anteriori del passeggino, fissando i nastri con i bottoni automatici su entrambi i lati (Fig. 5A). Sulla parte posteriore del telaio avvolgere la patella tessile sul tubo (fig. 5B) e richiuderla su se stessa con i bottoni automatici (fig. 5C). Far passare i nastri presenti sulla parte posteriore del cestello attraverso gli anelli a "D" posizionati sulle gambe posteriori del passeggino e chiudere i bottoni (Fig. 5D)
6. Completare il montaggio del passeggino posizionando i parafanghi sulle ruote posteriori (Fig. 6). Ciascun parafango è dotato di un simbolo, ripetuto sulle gambe posteriori, che indica il corretto accoppiamento per il montaggio.

MONTAGGIO DELLA SEDUTA: CONFIGURAZIONE PASSEGGINO

Nell'imballo sono presenti il telaio passeggino e la seduta chiusa.

7. Per montare la seduta sul passeggino è necessario aprirla agendo sulla stessa (Fig. 7 – 7A), fino ad udire il clack di avvenuto bloccaggio (Fig. 7B).
8. Agganciare la fibbia "A", posta esternamente nella zona piedi della seduta (Fig. 8); in seguito agganciare le fibbie "B", posizionate sotto la seduta (Fig. 8A).
9. Per montare la seduta inserire i due innesti (Fig. 9) nelle apposite sedi posizionate all'interno degli snodi del passeggino (Fig. 9A), fino ad udire il click di bloccaggio.

ATTENZIONE: Accertarsi dell'effettiva installazione della seduta tirando la stessa verso l'alto.

10. La seduta può essere montata sul passeggino in entrambe le direzioni: sia in configurazione fronte strada (Fig. 10) sia fronte genitore (Fig. 10A).
11. Per rimuovere la seduta dal telaio premere i pulsanti laterali e tirare verso l'alto (Fig. 11).

ATTENZIONE: Queste operazioni non devono essere eseguite con il bambino all'interno della seduta.

ATTENZIONE: Non rimuovere la seduta dal passeggino con il bambino all'interno.

CAPOTE

La seduta è dotata di capote estensibile.

12. Per regolare la capotte (in tre posizioni) spingere in avanti la stessa fino al blocco (Fig. 12). Per aumentare l'estensione aprire la cerniera (Fig. 12A) e successivamente spingere in avanti.
- Per chiudere la capote agire sul tasto presente sulla parte centrale del maniglione e spingerla verso lo schienale (Fig. 12B).
13. Per rimuovere la capotta aprire completamente la sua cerniera in prossimità del tubo schienale e premere i pulsanti posizionate all'esterno degli innesti della capotta e tirarla verso l'alto (Fig. 13).

Per agganciare la capotte seguire in senso inverso le operazioni precedentemente descritte.

ATTENZIONE: L'operazione di fissaggio della capotta deve avvenire su entrambi i lati del passeggino. Verificare il corretto bloccaggio della stessa.



REGOLAZIONI SEDUTA

Una volta montata la seduta sul telaio, è possibile inclinarla in tre diverse posizioni.

14. L'intera seduta può essere regolata azionando contemporaneamente i tasti posti sopra lo snodo centrale (Fig. 14).
15. Si può modificare l'inclinazione dello schienale rispetto alla seduta agendo sul regolatore posto dietro lo schienale (Fig. 15).
16. E' possibile regolare il poggia gambe in diverse posizioni premendo contemporaneamente i tasti laterali (Fig. 16).
17. Il passeggino è dotato di manicotto paracolpi rimovibile. Per rimuoverlo è sufficiente agire sui pulsanti posti lateralmente (Fig. 17).

Per posizionare e rimuovere il bambino è possibile sganciare il manicotto da un solo lato (Fig. 17A).

ATTENZIONE: Allacciare sempre le cinture di sicurezza. Il manicotto NON è un dispositivo di ritenuta del bambino.

ATTENZIONE: Il manicotto non deve essere utilizzato per sollevare il passeggino con il bambino all'interno.

UTILIZZO DELLE CINTURE DI SICUREZZA

Il passeggino è dotato di sistema di ritenuta a cinque punti di ancoraggio costituito da due spallacci, due asole di regolazione, una cintura girovita ed uno spartigambe con fibbia, già montati.

18. **ATTENZIONE:** Per adattare le cinture alla corporatura del bambino è possibile utilizzare gli spallacci facendoli prima passare attraverso le due asole di regolazione (Fig. 18). Dopo aver adagiato il bambino nel passeggino, allacciare le cinture facendo passare prima le due forchette nell'asola degli spallacci (Fig. 18A) e poi inserendole nella fibbia spartigambe (Fig. 18B); regolare la lunghezza delle cinture facendole aderire alle spalle e al corpo del bambino.

19. Per sganciare la cintura girovita, premere e tirare le forchette laterali (Fig. 19).

20. La cinghia girovita deve essere sempre fatta passare attraverso ai 2 anelli a "D" presenti sulle parte laterali della seduta del passeggino (Fig. 20).

ATTENZIONE: Utilizzare sempre i sistemi di ritenuta. Per la sicurezza del tuo bambino utilizzare tutti e cinque punti di ancoraggio delle cinture di sicurezza.

RIMOZIONE DELLE CINTURE DI SICUREZZA

Le cinture di sicurezza sono removibili (per il lavaggio o per l'uso nella configurazione carrozzina/ sacca semi rigida).

Per rimuovere le cinture occorre sfilare la cinghia girovita dagli appositi anelli a "D" e gli spallacci dalle asole tessili presenti sullo schienale. Dopo la rimozione delle cinture di sicurezza assicurarsi che le cinture siano riassemblate correttamente usando i punti di ancoraggio.

ATTENZIONE: Una volta rimosse le cinture di sicurezza conservarle lontano dalla portata del bambino e conservarle per l'utilizzo futuro.

Per rimontare i sistemi di ritenuta seguire attentamente la sequenza indicata sotto:

21. Inserire la cinghia nell'asola superiore (Fig. 21) facendo attenzione che il regolatore della lunghezza sia posizionato come in figura 21A.
22. Impugnare l'asola plastica degli spallacci ed inserirla nell'anello tessile della cinghia (Fig. 22).
23. Dopo aver eseguito correttamente questa operazione,

tirare verso il basso la cinghia fino a risvoltare l'anello tessile (Fig. 23-23A).

ATTENZIONE: Assicurarsi a fine montaggio che le asole plastiche siano montate correttamente. Verificare che le asole plastiche, una volta montate sulle rispettive forchette, abbiano le relative parti sporgenti orizzontali rivolte verso l'esterno della seduta (Fig. 23B-23C).

Al termine del montaggio, le cinture devono essere nuovamente regolate in base alla taglia del vostro bambino.

TRASFORMAZIONE DELLA SEDUTA: CONFIGURAZIONE SACCA MORBIDA

Per trasformare la seduta seguire i passaggi descritti di seguito:

24. Sganciare le fibbie poste sotto la seduta (Fig. 24 – 24A).

25. Posizionare il poggia gambe orizzontalmente, regolare lo schienale nella posizione più bassa (Fig.25), reclinare la seduta agendo sui tasti mostrati in figura 14, e portare la carrozzina in posizione orizzontale.

Successivamente rimuovere le cinture di sicurezza (vedere paragrafo RIMOZIONE DELLE CINTURE DI SICUREZZA).

26. **ATTENZIONE:** La sacca deve essere utilizzata solo in posizione orizzontale (Fig. 26). Non regolare la sacca in posizione inclinata (Fig. 26A).

27. Inserire il rivestimento tessile avendo cura di agganciarlo al tessuto del passeggino tramite l'apposita cerniera interna (Fig.27) posizionata nella zona testa del bambino.

28. Successivamente avvolgere la parte elastica del rivestimento tessile sul tubo della struttura in zona piedi (Fig.28). In ultimo agganciare i bottoni posizionati su entrambi i lati (Fig. 28A).

ATTENZIONE: In configurazione sacca morbida non è possibile rimuovere la seduta con il bambino all'interno.

TRASFORMAZIONE DELLA SEDUTA: CONFIGURAZIONE SACCA SEMI RIGIDA

AVVERTENZE

IMPORTANTE - LEGGERE ATTENTAMENTE LE ISTRUZIONI PRIMA DELL'USO E CONSERVARLE PER FUTURO RIFERIMENTO.

- Per l'utilizzo del passeggino, far riferimento alle istruzioni del passeggino.

- **ATTENZIONE:** Questo prodotto è adatto a un bambino che non è in grado di stare seduto autonomamente, di girarsi e di tirarsi su appoggiandosi alle mani e alle ginocchia. Peso massimo del bambino: 9 Kg.

- Età di utilizzo indicativa: 0 – 5/6 mesi.

- **ATTENZIONE:** Utilizzare soltanto su una superficie stabile, orizzontale, piana e asciutta.

- **ATTENZIONE:** Non lasciare che altri bambini giochino senza sorveglianza vicino alla sacca porta bambini.

- **ATTENZIONE:** Non utilizzare se una qualsiasi parte della sacca è rotta, strappata o mancante.

- **ATTENZIONE:** Non lasciare mai il tuo bambino incustodito.

- **ATTENZIONE:** Non usare mai la sacca porta bambini su un supporto.

- Utilizzare solo parti di ricambio fornite o approvate dal fabbricante.

- Non applicare al prodotto accessori, parti di ricambio e componenti non forniti dal costruttore. Eventuali modifiche apportate ai prodotti sollevano il costruttore da ogni responsabilità.



- Tenere conto dei rischi derivanti da fiamme e altre sorgenti di calore, come stufe elettriche, stufe a gas, ecc. Non lasciare la sacca vicina a queste fonti di calore.
- Verificare periodicamente l'integrità fisica e strutturale del prodotto. In particolare la maniglia di trasporto e del fondo della sacca. Nel caso presentasse segni di danneggiamento o di usura evidenti, non utilizzarla e tenerla lontano dalla portata dei bambini.
- Assicurarsi che la maniglia, prima del trasporto della sacca sia nella corretta posizione d'utilizzo.
- La testa del bambino nella sacca non dovrebbe mai essere più bassa rispetto al corpo.
- **ATTENZIONE:** Se si acquista separatamente un materasso, da aggiungere al rivestimento tessile interno, verificare che si adatti bene al prodotto. Dimensioni: L. 780 mm, W. 300 mm, H. 15mm. Non aggiungere un altro materasso sulla parte superiore del materasso delle dimensioni raccomandate dal fabbricante.
- Verificare prima dell'assemblaggio che il prodotto e tutti i suoi componenti non presentino eventuali danneggiamenti dovuti al trasporto, in tal caso il prodotto non deve essere utilizzato e dovrà essere tenuto lontano dalla portata dei bambini.
- Non lasciare all'interno della sacca alcun oggetto che possa ridurre la profondità.
- Tenere i sacchetti di plastica lontani dal bambino, per evitare rischi di soffocamento.
- I prodotti lasciati al sole si surriscaldano, lasciarli raffreddare prima di mettervi il bambino.
- Non utilizzare la sacca per far dormire il bambino per tempi prolungati: questo prodotto non può sostituire un lettino.
- Quando non in uso, la sacca va tenuta lontana dalla portata dei bambini.

La seduta Fully può essere trasformata in sacca semi rigida utilizzando la base in dotazione. Per la trasformazione in sacca semi rigida seguire i passaggi descritti di seguito. Sganciare le fibbie poste sotto la seduta come descritto al punto 24, e portare la seduta in posizione orizzontale. In configurazione sacca semi rigida si consiglia di rimuovere le cinture di sicurezza (vedere paragrafo "RIMOZIONE DELLE CINTURE DI SICUREZZA").

29. Aprire la base della sacca semi rigida portandola in posizione orizzontale fino ad udire il clack di avvenuto bloccaggio (Fig. 29 – 29A).
30. Posizionare la base per la sacca semi rigida all'interno della seduta avendo cura di inserire il supporto "A" nell'apposita sede posta nella zona testa del bambino della struttura (Fig. 30 – 30A). Successivamente chiudere il supporto "B" intorno al tubo della zona piedi (Fig. 30B), e agganciare i due supporti laterali sui relativi snodi. Per montare il supporto laterale ruotare la leva centrale in senso antiorario tenendolo appoggiato allo snodo e rilasciarlo per completare l'aggancio (Fig.30C). Ripetere l'operazione anche sull'altro supporto.

A questo punto è necessario inserire il rivestimento tessile agganciandolo al tessuto del passeggino tramite la cerniera interna posta nella zona testa e, nella zona piedi, avvolgere la parte elastica e agganciare i bottoni, come descritto ai punti 27-28.

In configurazione sacca semi rigida questa può essere rimossa dal passeggino con il bambino all'interno. La capote

è dotata di un tubo con funzione maniglione di trasporto con apposita impugnatura.

31. Prima di rimuovere la sacca dal telaio posizionare il maniglione in verticale (Fig. 31), premere i due pulsanti grigi posti sugli snodi laterali (Fig. 31A) e sollevare la sacca semi rigida impugnando il maniglione (Fig.31B).

32. La sacca semi rigida, una volta rimossa dal telaio del passeggino con il bambino all'interno, può essere posizionata su una superficie piana (Fig. 32).

Per ritornare alla configurazione passeggino o carrozzina occorre rimuovere il rivestimento tessile e la base della sacca semi rigida precedentemente installata.

Per rimuovere la base ripetere le operazioni di montaggio precedentemente descritte (vedi punto 30) in senso inverso.

33. La base, una volta rimossa dalla seduta, può essere piegata su se stessa per una maggiore compattezza agendo contemporaneamente sui due tasti scorrevoli posizionati nella parte inferiore (Fig. 33).

ATTENZIONE: Quando non in uso, tenere la piastra lontano dai bambini.

FRENO DI STAZIONAMENTO

Il passeggino è dotato di un freno di stazionamento a pedali posizionati sull'asse posteriore.

34. Per inserire il freno di stazionamento occorre premere uno dei due pedali verso il basso (Fig. 34). Per disinserire il freno di stazionamento è necessario spingere verso l'alto uno dei due pedali (Fig. 34A).

ATTENZIONE: Utilizzare sempre il freno quando si sosta. Non lasciare mai il passeggino su un piano inclinato con dentro il bambino anche se il freno di stazionamento è inserito.

ATTENZIONE: Dopo aver azionato il freno di stazionamento, assicurarsi che i freni siano correttamente innestati su entrambi i gruppi ruota posteriori.

RUOTE PIROETTANTI

Il passeggino è dotato di ruote anteriori piroettanti/fisse.

Si consiglia di utilizzare le ruote fisse quando si percorrono terreni particolarmente accidentati. Le ruote in modalità piroettante, invece, sono consigliate per aumentare la manovrabilità del passeggino su fondo stradale normale.

35. Per rendere le ruote anteriori piroettanti, spingere verso il basso con il piede il pulsante anteriore (Fig. 35). Per rendere le ruote anteriori fisse, premere nuovamente il pulsante con il piede. Indipendentemente dalla posizione in cui si trova la ruota, essa si bloccherà in posizione dritta.

ATTENZIONE: Entrambe le ruote devono essere sempre contemporaneamente bloccate o sbloccate.

REGOLAZIONE MANIGLIONE

Il passeggino possiede un maniglione regolabile in altezza.

36. È possibile regolarlo agendo sul pulsante di sblocco posizionato al centro dell'impugnatura (Fig. 36). Dopo essere passati da una posizione all'altra, verificare che il meccanismo di blocco automatico sia correttamente ingaggiato.

KIT COMFORT

37. In dotazione con la seduta è presente un kit comfort comprensivo di due spallacci e spartigambe (Fig. 37).

38. Per il montaggio inflare le bretelle negli spallacci (Fig.



38) e lo spartigambe nell'apposita imbottitura (Fig. 38A).

COPRIGAMBE/COPERTINA

39. Lo stesso elemento può essere utilizzato in due diverse modalità: come coprigambe in configurazione passeggino (Fig. 39) e come copertina in configurazione carrozzina / sacca semi rigida (Fig. 39A).
40. In configurazione carrozzina adagiare la copertina sul telaio ed agganciare i due bottoni esterni laterali (Fig.40). Per una maggior protezione è possibile sollevare la pannello tessile della copertina vincolandola mediante i bottoni alle asole poste ai lati interni della capote (fig.40A).
41. In configurazione passeggino inserire il coprigambe facendo attenzione che la tasca tessile rimanga sotto il poggiatesta/seduta (Fig.41). Successivamente agganciarlo ai due bottoni esterni laterali (Fig. 41A).

MANTELLINA PARAPIOGGIA

42. Il passeggino è dotato di mantellina parapioggia. Per fissare la mantellina parapioggia, aprire completamente la capote del passeggino ed avvolgere la mantellina al tubo esterno della seduta (Fig. 42). A fine utilizzo, lasciare asciugare all'aria la mantellina (qualora fosse bagnata) prima di ripiegare e riporre la mantellina lontano dalla portata dei bambini.

ATTENZIONE: Usare la mantellina parapioggia fornita in dotazione e montata sulla capote completamente aperta. La mantellina parapioggia non può essere utilizzata sul passeggino sprovvisto di capote; può provocare il soffocamento del bambino.

ATTENZIONE: La mantellina parapioggia in dotazione deve essere utilizzata sotto la supervisione di un adulto.

ATTENZIONE: La mantellina parapioggia in dotazione deve essere utilizzata solo sul Passeggino Fully.

ATTENZIONE: Quando in uso, assicurarsi che la mantellina parapioggia non entri in contatto con il viso del bambino. Quando la mantellina parapioggia è montata sul passeggino, non lasciare mai lo stesso esposto al sole con dentro il bambino per evitare il rischio di surriscaldamento.

CHIUSURA DEL PASSEGGINO

Per chiudere il passeggino, si consiglia di regolare il maniglione nella posizione più bassa e di lasciare le ruote anteriori non bloccate. È possibile chiudere il passeggino in due differenti modalità: senza la seduta oppure con la seduta agganciata al telaio.

CHIUSURA DEL PASSEGGINO SENZA SEDUTA

43. Rimuovere la seduta premendo i tasti grigi posti in concomitanza degli snodi della seduta (Fig. 43).
44. Chiudere il passeggino facendo scorrere il pulsante 1 e, successivamente, premendo i pulsanti 2 contemporaneamente (Fig. 44 – 44A).

CHIUSURA DEL PASSEGGINO CON LA SEDUTA

45. Chiudere la capote agendo sul tasto centrale (vedi punto 12 CAPOTE); a seguire chiudere la seduta tirando verso l'alto i due grilletti posti dietro il tubo della stessa (Fig. 45), spingerla in avanti fino a raggiungere la posizione di massima compattezza (Fig. 45A – 45B).
46. Chiudere il passeggino come descritto al punto 44. Il passeggino è ora chiuso con la seduta agganciata al telaio (Fig. 46).

Nota importante: Le immagini e le istruzioni contenute in questo libretto si riferiscono ad una versione della sacca; alcune componenti ed alcune funzionalità qui descritte possono variare a seconda della versione da voi acquistata.

UTILIZZO ADATTATORE "1"

47. Il passeggino Fully è dotato di adattatori (Fig. 47) per variare la posizione di seduta/carrozzina/seggiolino auto. Gli adattatori si agganciano agli snodi centrali e possono essere posizionati sia fronte genitore (Fig.47A) sia fronte strada (Fig.47B).

ATTENZIONE: Durante l'installazione verificare sempre che i pulsanti neri degli adattatori siano rivolti verso l'esterno.

Il passeggino Fully può essere utilizzato anche con un secondo bambino in configurazione doppia, con l'utilizzo della seconda seduta e degli appositi adattatori, acquistabili separatamente.

ATTENZIONE: Tutte le modalità d'uso possibili con l'utilizzo degli elementi presenti in questa configurazione del passeggino da voi acquistata sono rappresentate nelle figure 47C – 47D.

ADATTATORE PER SEGGIOLINO AUTO

48. Sul Passeggino Fully è possibile installare il Seggiolino Auto Chicco Keyfit utilizzando l'apposito "Adattatore per seggiolino auto" (venduto separatamente). L'adattatore KeyFit per per il passeggino Fully può essere installato direttamente al telaio (Fig. 48) o, in alternativa, sugli "adattatori 1" (Fig. 48A). Per il corretto montaggio dell' "Adattatore per seggiolino auto" fare riferimento al relativo manuale di istruzioni.

GARANZIA

Il prodotto è garantito contro ogni difetto di conformità in normali condizioni di utilizzo secondo quanto previsto dalle istruzioni d'uso. La garanzia non sarà applicata, dunque, in caso di danni derivanti da un uso improprio, usura o eventi accidentali. Per la durata della garanzia sui difetti di conformità si rinvia alle specifiche previsioni delle normative nazionali applicabili nel paese d'acquisto, dove previste.

EN INSTRUCTIONS FOR USE

IMPORTANT - READ CAREFULLY AND KEEP FOR FUTURE REFERENCE.

WARNING: BEFORE USE, REMOVE AND DISPOSE OF ALL PLASTIC BAGS AND PACKAGING MATERIALS AND KEEP THEM OUT OF REACH OF CHILDREN.

WARNINGS

- **WARNING:** Never leave the child unattended.
- **WARNING:** Ensure that all the locking devices are engaged before use.
- **WARNING:** To avoid injury ensure that the child is kept away when unfolding and folding this product.
- **WARNING:** Do not let the child play with this product.
- **WARNING:** Always use the restraint system.
- **WARNING:** Check that the pram body or seat unit or car seat attachment devices are correctly engaged before use.
- **WARNING:** This product is not suitable for running or skating.
- **WARNING:** The stroller is intended for use with children aged between 0 and 36 months, up to 15 kg weight.
- **WARNING:** From newborns to children of 6 months of age, the stroller should be used in pram or semi-rigid carrycot configuration or with the car seat installed.
- **WARNING:** This product in pram configuration is only suitable for children who cannot sit up unaided, roll over and cannot push up on their hands and knees. . Maximum weight

of the child: 9 kg.

- Only the CHICCO KEYFIT Car Seat equipped with the appropriate compatible attach device can be fastened to the stroller using the appropriate adaptor (optional).
- **WARNING:** If you purchase a mattress to add to the internal lining separately, make sure it is suitable for the product. Dimensions: L. 780 mm, W. 300 mm, H. 15mm. Do not add another mattress on the upper part of the mattress of the size recommended by the manufacturer.
- **WARNING:** The parking device should be engaged when placing and removing the children.
- Never leave the stroller on a sloped surface, with a child on board, even with the brakes are on.
- Always apply the brakes when the stroller is stationary.
- Do not overload the storage basket. Maximum weight 3 kg.
- Any additional load placed on the handle and/or on the backrest and/or on the sides of the stroller will affect the stability of the stroller.
- Do not carry more than one child at a time (two children in the Fully Twin version).
- Do not use accessories, replacement parts, or any component not supplied or approved by the manufacturer / distributor.
- After removing the safety harnesses, make sure that the belt IS re-assembled properly using the anchoring points. The harness must be re adjusted. To make sure that the belts are fastened properly to the anchoring points, after placing your child inside the stroller, pull

the end parts of the belts firmly.

- For car seats used in conjunction with a chassis, this vehicle does not replace a cot or a bed. Should your child need to sleep, then it should be placed in a suitable pram body, cot or bed.
- Before assembly, ensure that the product and its components have not been damaged during transportation. In this case, do not use and keep out of reach of children.
- Do not use this product if any part is broken, torn or missing.
- The product must only be assembled by an adult.
- This product must only be used by an adult.
- Make sure that the person using the stroller knows how to operate it in the safest way.
- Ensure that during these operations the moveable parts of the stroller do not come into contact with your child.
- Never use the stroller on staircases or escalators: you could suddenly lose control of it.
- Always pay attention when going up and down steps or pavements.
- Do not let your child climb onto the structure of the storage basket; it could break the basket, injure the child or overturn the stroller.
- To avoid all risk of suffocation, never give children objects with cords or strings attached, or leave them close to such objects.
- If the stroller is left exposed to direct sunlight for an extended period of time, allow it to cool down before placing your child inside.
- Prolonged exposure to direct sun-

light may cause the material and fabric to fade.

- Prevent the stroller from coming into contact with salt water. It may cause rusting.
- Do not use the stroller on the beach.
- Keep the adaptors bag out of reach of children.
- Do not hang the adaptors bag with any weight on the structure of the stroller.
- When not in use, the stroller should be kept out of reach of children.

LIST OF COMPONENTS

- Frame
- Seat
- 2 Rear wheels
- 2 Front wheels
- 2 Rear mudguards
- Bumper bar
- Hood
- Storage basket
- Fabric lining for pram/semi-rigid carrycot configuration
- Comfort kit (padded shoulder and crotch straps)
- LEGCOVER/PRAM APRON
- Semi-rigid carrycot base
- Rain cover
- Adaptors bag
- Adaptors "1"

Important Note: The pictures and instructions contained in the booklet are referred to the complete stroller model. Some of the components and functions described here may vary depending on the model purchased.

ADVICES FOR CLEANING AND MAINTENANCE

This product requires periodical maintenance. The cleaning and maintenance of the product must only be carried out by an adult.

CLEANING

The lining of the stroller and the carrycot cannot be removed. Clean the fabric parts using a wet terry towel and neutral soap. Periodically wipe the plastic parts clean with a soft damp cloth. Dry the metal parts, after possible contact with water, in order to avoid the formation of rust. Do not use solvents or abrasive products. The padded mattress of the carrycot with removable lining can be washed following the instructions on the materials label. The washing symbols and relative meanings are indicated below:





Hand wash in cold water



Do not bleach

 Do not tumble dry

 Do not iron

 Do not dry clean

MAINTENANCE

If necessary, lubricate the moving parts with dry silicone lubricant. Regularly check the condition of the wheels and clean off all dust and sand. To avoid friction that may compromise the correct functioning of the stroller, make sure that all plastic parts that slide on the metal tubes are free of dust, dirt and sand. Keep the stroller in a dry place.

FIRST ASSEMBLY OF THE STROLLER

1. Press the grey button on the left circular joint (Fig.1).
2. Then extend the structure completely, by opening the front leg tube and the handle tube until hearing a locking click (fig. 2-2A).
3. Fit the front wheel into the appropriate hole until hearing a locking click (Fig. 3). Repeat the same operation for the other wheel.
4. To mount the rear wheel, insert the wheel pin into the hole on the rear leg tube (Fig. 4), ensuring that the flat part of the pin corresponds with the hole in the frame. Repeat the same operation for the other wheel.

WARNING: Before using the stroller, make sure that the wheels are well secured to the structure.

5. The front part of the basket has a shaped area. Mount the storage basket by wrapping the shaped part on the front metal bar and securing it with the velcro (Fig. 5), thread the straps located on the front part of the basket through the "D"-shaped rings located on the front legs of the stroller, securing the straps with the press stud buttons on both sides (fig. 5A). Wrap the textile flap on the tube on the rear part of the frame (fig. 5B) and close it on itself with the snap buttons (Fig. 5C). Thread the straps located on the rear part of the basket through the "D"-shaped rings located on the front legs of the stroller and close the buttons (Fig. 5D).
6. Complete the assembly of the stroller by positioning the mudguards on the rear wheels (Fig. 6). Each mudguard features a symbol, repeated on the rear legs, indicating the correct coupling for mounting.

ASSEMBLY OF THE SEAT: STROLLER CONFIGURATION

The packaging includes the disassembled stroller frame and closed seat.

7. To fit the seat on the stroller, open it (Fig. 7 – 7A) until you hear the locking click (Fig. 7B).
8. Fasten the buckle A, placed externally in the area of the seat near the child's feet (Fig. 8); Then fasten buckles B, located under the seat (Fig. 8A).
9. To attach the seat, place the two hooks (Fig. 9) in the relative slots located inside the articulated joints of the stroller (fig. 9A) until hearing a locking click.

WARNING: Make sure the seat is installed properly by pulling it upwards.

10. The seat can be assembled on the stroller in both directions: in forward facing configuration (Fig. 10) and parent facing configuration (fig. 10A).
11. To remove the seat from the frame, press the side buttons and pull upward (fig. 11).

WARNING: These operations must not be performed when the child is inside the seat.

WARNING: Do not remove the seat from the stroller when the child is inside it.

HOODS

The seat features an extensible hood.

12. To adjust the hood (in three positions) push it forward as far as it goes (Fig. 12). To increase the extension, open the zipper (Fig. 12A) and then push forward.
- To close the hood, act on the button on the central part of the handle and push it towards the backrest (Fig. 12B).
13. To remove the hood, open the zipper near the tube of the backrest completely and press the buttons located outside on the hood's joints; then pull the hood upwards (Fig. 13).

To fasten the hood, follow the steps described above in reverse order.

WARNING: The canopy must be fixed to both sides of the stroller. Ensure that the canopy is correctly fastened.

SEAT ADJUSTMENTS

Once the seat is fitted on the frame, it can be reclined in three different positions.

14. The entire seat can be adjusted by pressing simultaneously the buttons located above the central articulated joint (fig. 14).
15. The angle of the backrest can be modified compared to the seat by acting on the adjuster located behind the backrest (Fig. 15).
16. It is possible to adjust the leg rest in various positions, by pressing simultaneously the side buttons (Fig. 16).
17. The stroller is equipped with removable bumper bar. To remove it, press the buttons located on the sides (Fig. 17). To position and remove the child, unhook the bar from one side only (Fig. 17A).

WARNING: Always fasten the safety harnesses. The bar IS NOT a device for containing your child.

WARNING: The bar must not be used to lift the stroller with the child inside of it.

HOW TO USE THE SAFETY HARNESS

The stroller is equipped with a retaining system with five anchoring points, consisting of two shoulder straps, two adjusting holes, a waist belt and a crotch strap with buckle, already assembled.

18. **WARNING:** To adapt the belts to the body of the child, use the shoulder straps, passing them through the two regulation holes (Fig. 18). After laying the child in the stroller, fasten the belts by threading first the two forks inside the shoulder straps' slot (fig. 18A) and then introduce them inside the crotch strap buckle (fig. 18B); adjust the length of the straps, ensuring that they adhere to the child's shoulders and body correctly.
 19. To unfasten the waist belt, press and pull the lateral prong (Fig. 19).
 20. The waist belt must always be passed through the 2 D-shaped rings on the sides of the stroller seat (fig. 20).
- WARNING:** Always use the restraint systems. For the safety of your child use all five fixing points of the safety harness belts.

REMOVING THE SAFETY BELTS

The safety belts can be removed (to be washed or used in

pram/semi-rigid carrycot configuration).

To remove the belts, unfasten the waist belt from the relative "D"-shaped rings and the shoulder straps from the fabric slots located on the backrest. After removing the safety belts, make sure that the belts are re-assembled properly using the anchoring points.

WARNING: Once the safety belts are removed, keep them out of the reach of children and store them for future use. To re-assemble the safety harnesses, carefully follow the steps below:

21. Pass the belt through the upper slot (Fig. 21), making sure that the length adjuster is positioned as shown in Fig. 21A.
22. Take the plastic slot end of the shoulder straps and introduce it into the safety belt's fabric ring (Fig. 22).
23. Having performed this operation correctly, pull the harness downwards until the fabric ring is turned inside out (Fig. 23-23A).

WARNING: At the end of assembly, make sure that the plastic slots are properly assembled. Check that the plastic slots, once assembled on the relative safety harness buckle forks, feature the relative horizontal protruding parts facing the seat's exterior (fig. 23B-23C).

Once assembled, the belts must be adjusted once again according to the size of your child.

CONVERTING THE SEAT: SOFT CARRYCOT CONFIGURATION

To transform the seat, follow the steps below:

24. Unfasten the buckles located under the seat (fig. 24 – 24A).
25. Position the foot rest horizontally, adjust the back rest in the lowest position (Fig. 25), recline the seat by pressing the buttons shown in Fig. 14, and bring the pram into the horizontal position.

Then remove the safety belts (see paragraph REMOVE SAFETY BELTS).

26. **WARNING:** The carrycot must be used only in horizontal position (Fig. 26). Do not adjust the carrycot when inclined (Fig 26A).
27. To introduce the fabric lining, fasten it to the fabric of the stroller by using the internal zip (Fig. 27) located in the child's head area.
28. Then wrap the elastic part of the fabric lining around the tube of the structure in the foot area (Fig. 28). Lastly, fasten the press stud buttons positioned on both sides (Fig. 28A).

WARNING: In soft carrycot configuration, do not remove the seat from the stroller when the child is inside it.

CONVERTING THE SEAT: SEMI-RIGID CARRY COT CONFIGURATION

WARNINGS

IMPORTANT - READ THE INSTRUCTIONS CAREFULLY BEFORE USE AND KEEP THEM FOR FUTURE REFERENCE.

- Please refer to the instructions booklet before using the stroller.
- **WARNING:** This product is only suitable for a child who cannot sit up unaided. Maximum weight of the child: 9 kg.
- Indicative age of use: 0 – 5/6 months.
- **WARNING:** Only use on a firm, horizontal level and dry

surface.

- **WARNING:** Do not let other children play unattended near the carry cot.
- **WARNING:** Do not use if any part of the carry cot is broken, torn or missing.
- **WARNING:** Never leave your child unattended.
- **WARNING:** Never use this product on a stand.
- Only use spare parts supplied or approved by the manufacturer.
- Do not fit to the carrycot any accessories, spare parts or components not supplied or approved by the manufacturer. Any unauthorised modifications made to the product will relieve the manufacturer of all responsibility.
- Always be aware of the risk of open fires and other sources of heat, such as electric stoves, gas stoves etc. Never leave the carrycot in the vicinity of such heat sources.
- Check regularly the handles and bottom of the carry cot in order to notice any possible damage or wear and tear. In particular, the carrying handle and the bottom of the carrycot. Should any damage or signs of wear and tear be noticeable, do not use the product and keep out of reach of children.
- Make sure that the handle is in the correct position for use before transport in the carrycot.
- In the carrycot your child's head must never be lower than their body.
- **WARNING:** If you purchase a mattress to add to the internal lining separately, make sure it is suitable for the product. Dimensions: L. 780 mm, W. 300 mm, H. 15mm. Do not add another mattress on the upper part of the mattress of the size recommended by the manufacturer.
- Before assembly, ensure that the product and its components have not been damaged during transportation. In this case, do not use and keep out of reach of children.
- Do not leave anything inside the carrycot that might reduce its depth.
- Keep the plastic bags away from children to prevent choking hazards.
- Products left in the sun will overheat; leave them to cool down before placing your child in.
- The carrycot is not designed for children to sleep in for long periods of time: this product is not a substitute for a cot.
- When folded, store the carrycot away from children.

The Fully seat can be used as a semi-rigid carrycot with the supplied base. To transform the semi-rigid carrycot, follow the steps below.

Release the buckles under seat as described in step 24, and position the seat horizontally.

In semi-rigid carrycot configuration, remove the safety belts (see paragraph REMOVE SAFETY BELTS).

29. Open the base of the semi-rigid carrycot positioning it horizontally until you hear the locking click (Fig. 29 – 29 A).
30. Position the base for the semi-rigid carrycot inside the seat making sure to insert support "A" in the relevant slot in the area of the child's head on the structure (fig. 30 – 30 A). Then close the support "B" around the tube in the area of the feet (Fig. 30B) and fasten the two side supports in the relevant joints. To mount the side support, rotate the central lever counter-clockwise holding it against the joint and release it to complete coupling (Fig. 30C). Repeat this operation on the other support.

Now fit the fabric lining fastening it to the fabric of the stroller with the internal zip in the head area and wrap the elastic part and fasten the buttons in the area of the feet as described in steps 27-28.

In semi-rigid carrycot configuration, it can be removed from the stroller when the child is inside it. The hood features a tube to be used as a handle for carrying with an appropriate grip.

31. Before removing the carrycot from the frame, position the handle vertically (Fig. 31), press the two grey buttons on the lateral joints (fig. 31A) and lift the semi-rigid carrycot holding the handle (fig. 31B).

32. Once the semi-rigid carrycot accommodating your child is removed from the stroller frame, it can be placed on a flat surface (Fig. 32).

To return to the stroller or pram configuration, it is necessary to remove the fabric lining and the semi-rigid carrycot base previously fitted.

To remove the base, repeat the assembly operations previously described (see point 30) in reverse order.

33. Once removed from the seat, the base can be folded on itself to make it more compact acting on the two sliding buttons in the lower part at the same time (Fig. 33).

WARNING: When not in use, keep the plate out of reach of children.

PARKING BRAKE

The stroller is equipped with a pedal parking brake located on the rear axle.

34. To engage the parking brake, press one of the two pedals down (Fig. 34). To disengage the parking brake, push one of the two pedals upwards (Fig. 34A).

WARNING: Always apply the brakes whenever the stroller is stopped. Never leave the stroller on a sloping surface with your child inside it, even if the parking brake is engaged.

WARNING: After engaging the parking brake, make sure the brakes are properly enabled on both rear wheels.

SWIVEL WHEELS

The stroller has front swivel/fixe wheels.

It is recommended to use the wheels in the fixed mode on particularly changeable surfaces. The use of the wheels in the swivel mode is recommended in order to increase the control of the stroller on a normal road surface

35. To engage the front swivel wheels, push the front button downward with your foot (Fig. 35). To engage the fixed wheels, press the button with your foot once again. On fixed mode, all the wheels will remain locked in straight position.

WARNING: Both wheels must always be locked or unlocked at the same time.

HANDLE ADJUSTMENT

The stroller features a handle that can be adjusted in height. It can be adjusted by pressing the release button located on the centre of the handle (Fig. 36). After switching from one position to the other, make sure the automatic locking mechanism is properly engaged.

COMFORT KIT

37. Included with the seat is a comfort kit including two shoulder straps and a crotch strap (Fig. 37).

38. For assembly, insert the shoulder straps (Fig. 38) and the

crotch strap in the relevant padding (Fig. 38A).

LEGCOVER / PRAM APRON

39. This component can be used in two different ways: as legcover in stroller configuration (Fig. 39) and as an apron in pram/semi-rigid carrycot configuration (Fig. 39A).

40. In the stroller configuration, lay the cover on the frame and fasten the two external side buttons (Fig.40). For greater protection, it is possible to lift the fabric flap of the cover by fastening it to the slots on the inner sides of the hood using the buttons (fig.40A).

41. In stroller configuration, insert the leg cover, making sure that the fabric pocket remains under the legrest/ seat (Fig.41). Then fasten it to the two external side buttons (Fig. 41A).

RAIN COVER

42. The stroller is equipped with a rain cover. To secure the rain cover, completely open the stroller's hood and wrap the raincover around the external tube of the seat (Fig. 42). After use, hang the rain cover to dry (if it is wet) before folding and storing it away out of the reach of children.

WARNING: Use the rain cover supplied and mounted on the hood fully open.

The rain cover cannot be used on the stroller without the hood; it may represent a suffocation hazard for the child.

WARNING: The rain cover supplied must be used under the supervision of an adult.

WARNING: The rain cover supplied should only be used on the Fully stroller.

WARNING: When it is being used, make sure the rain cover does not come into contact with your child's face.

When the rain cover is fitted on the stroller, never leave it exposed to direct sunlight with the child inside, as the temperature will rise considerably.

FOLDING THE STROLLER

To fold the stroller, adjust the handle in the lowest position and leave the front wheels unlocked. It is possible to close the stroller in two different modes: without the seat or with the seat fastened to the frame.

FOLDING THE STROLLER WITHOUT SEAT

43. To remove the seat, press the grey buttons located near the seat's joints (Fig. 43).

44. To close the stroller, slide button 1 and then press buttons 2 and 3 at the same time (Fig. 44 - 44A).

FOLDING THE STROLLER WITH SEAT

45. Close the hood using the central button (see point 12 HOOD); then close the seat by pulling the sliding buttons behind the seat tube upwards (fig. 45), and push it forward until it reaches the most compact position (fig. 45A - 45B).

46. Fold the stroller as described in step 44. The stroller is now folded with the seat fastened to the frame (Fig. 46).

Important Note: The images and instructions in this manual refer to a single carrycot version. Some of the components and functions described here may vary depending on the model purchased.

USE OF ADAPTOR "1"

47. The Fully stroller features adaptors (Fig. 47) to vary the

sitting position/stroller/car seat position. The adaptors are fastened to the central joints and can be positioned either parent facing (Fig.47A) or street facing (Fig.47B).

WARNING: During installation, always make sure that the black buttons of the adaptors face outwards.

The Fully stroller can also be used with a second child in double configuration, with the use of the second seat and specific adaptors, which can be purchased separately.

WARNING: All the possible modes of use with the use of the components present in this configuration of the stroller you have purchased are shown in figures 47C - 47D.

CAR SEAT ADAPTOR

48. A Chicco Keyfit car seat can be installed on the Fully stroller, using the specific "Car seat adaptor" (sold separately). The KeyFit adaptor for the Fully stroller can be installed directly on the frame (Fig. 48) or, alternatively, on "adaptors 1" (Fig. 48A). To properly assemble the "Car seat adaptor", refer to the relative instruction manual.

WARRANTY

The product is guaranteed against any conformity defect in normal conditions of use as provided for by the instructions. The warranty shall not therefore apply in the case of damage caused by improper use, wear or accidental events. For the duration of the warranty on conformity defects please refer to the specific provisions of applicable national laws in the country of purchase, where appropriate.

FR NOTICE D'EMPLOI

IMPORTANT – A LIRE ATTENTIVEMENT ET À CONSERVER POUR RÉFÉRENCE ULTÉRIEURE.

AVERTISSEMENT : AVANT L'EMPLOI, ENLEVER ET ÉLIMINER TOUS LES SACS EN PLASTIQUE ET ÉLÉMENTS QUI FONT PARTIE DE L'EMBALLAGE DU PRODUIT ET LES TENIR HORS DE PORTÉE DES ENFANTS.

AVERTISSEMENTS

- **AVERTISSEMENT :** Ne jamais laisser un enfant sans surveillance.
- **AVERTISSEMENT :** S'assurer que tous les dispositifs de verrouillage sont enclenchés avant utilisation.
- **AVERTISSEMENT :** Pour éviter toute blessure, maintenir l'enfant à l'écart lors du dépliage et du pliage du produit.
- **AVERTISSEMENT :** Ne pas laisser un enfant jouer avec ce produit.
- **AVERTISSEMENT :** Toujours utiliser le système de retenue.
- **AVERTISSEMENT :** Vérifier que les dispositifs de fixation de la nacelle, du siège ou du siège-auto sont correctement enclenchés avant utilisation.
- **AVERTISSEMENT :** Ce produit ne convient pas pour faire du jogging ou des promenades en rollers.
- **AVERTISSEMENT :** L'utilisation de la poussette est autorisée pour les enfants d'un âge compris entre 0 et 36 mois (jusqu'à un poids maximum de 15 kg).
- **AVERTISSEMENT :** Pour les enfants 0 à 6 mois, la poussette doit être utilisée dans la configuration landau ou nacelle semi-rigide ou avec le siège-auto installé.

- **AVERTISSEMENT :** Cet article, dans la configuration landau, convient à un enfant qui ne sait pas s'asseoir seul, rouler sur lui-même ni se redresser en appui sur les mains et les genoux. Poids maximal de l'enfant : 9 kg.
- Seul le siège-auto CHICCO KEY FIT équipé du dispositif de fixation compatible peut être accroché à la poussette à l'aide de l'adaptateur prévu à cet effet (option).
- **AVERTISSEMENT :** En cas d'achat séparé d'un matelas, à ajouter au revêtement en tissu interne, vérifier qu'il s'adapte bien au produit. Dimensions : L. 780 mm, l. 300 mm, H. 15mm. Ne pas superposer un autre matelas en présence du matelas ayant les dimensions recommandées par le fabricant.
- **AVERTISSEMENT :** Le système de freinage doit être actionné avant de positionner ou retirer l'enfant.
- Ne jamais laisser la poussette sur un plan incliné avec l'enfant à l'intérieur, même avec le frein actionné.
- Utiliser le dispositif de freinage chaque fois que la poussette est à l'arrêt.
- Ne pas mettre dans le panier de poids supérieur à 3 kg.
- Tout poids suspendu aux poignées et/ou au dossier et/ou sur les côtés de la poussette pourrait compromettre sa stabilité.
- Ne pas transporter plus d'un enfant à la fois (deux enfants dans la version Fully Twin).
- Ne pas monter sur la poussette d'accessoires, pièces de rechange ou composants non fournis ou non approuvés par le constructeur.
- Après avoir enlevé les harnais de



sécurité, vérifier qu'ils ont été réassemblés correctement à l'aide des points d'ancrage. Les sangles doivent être de nouveau réglées. Pour s'assurer que le harnais est bien accroché, après avoir installé et attaché l'enfant, tirer avec force la partie finale des sangles.

- Une fois le siège-auto fixé à la poussette, le dispositif ne remplace pas un berceau ou un lit enfant. Si votre enfant veut dormir, il faut l'installer dans une nacelle, un berceau ou un lit enfant.
- Avant l'assemblage, vérifier que le produit et tous ses composants ne présentent aucun dommage dû au transport ; dans le cas contraire, le produit ne doit pas être utilisé et il devra être tenu hors de la portée des enfants.
- Ne pas utiliser la poussette si des parties sont cassées, arrachées ou manquantes.
- Le produit doit être monté uniquement par un adulte.
- Ce produit doit être utilisé uniquement par un adulte.
- Vérifier que les utilisateurs de la poussette connaissent le fonctionnement exact de celle-ci.
- Pendant les opérations de réglage, s'assurer que les parties mobiles de la poussette n'entrent pas en contact avec le corps de l'enfant.
- Ne pas utiliser la poussette dans les escaliers ou sur un escalator : elle pourrait être déséquilibrée.
- Faire attention quand on monte ou descend le trottoir.
- Ne pas laisser l'enfant monter sur le tube du panier porte-objets ; celui-ci pourrait se casser et lui causer

des blessures ou provoquer le renversement de la poussette.

- Pour éviter tout risque d'étranglement, ne pas donner à l'enfant ni poser près de l'enfant d'objets munis de cordes.
- En cas d'exposition prolongée au soleil, attendre que la poussette refroidisse avant d'y positionner l'enfant.
- L'exposition prolongée au soleil peut provoquer des changements de couleur des matériaux et des tissus.
- Éviter tout contact de la poussette avec de l'eau salée pour empêcher la formation de rouille.
- Ne pas utiliser la poussette à la plage.
- Garder le sac porte-adaptateurs hors de la portée des enfants.
- Ne pas accrocher le sac porte-adaptateurs contenant un poids à la structure de la poussette.
- Lorsque la poussette n'est pas utilisée, la ranger hors de portée des enfants.

LISTE DES COMPOSANTS

- Châssis
- Assise
- 2 roues arrière
- 2 roues avant
- 2 garde-boues arrière
- Arceau de sécurité
- Capote
- Panier porte-objets
- Revêtement en tissu pour configuration landau/nacelle semi-rigide
- Kit confort (couvre-harnais et entrejambe rembourrés)
- Couvre-jambes / Couverture
- Base nacelle semi-rigide
- Habillage-pluie
- Sac porte-adaptateurs
- Adaptateurs « 1 »

Note importante : les images et les instructions contenues dans cette notice concernent une version de la poussette ; certains composants et certaines fonctions décrites ici pourraient varier en fonction du modèle choisi.



CONSEILS DE NETTOYAGE ET D'ENTRETIEN

Ce produit doit être entretenu régulièrement. Les opérations de nettoyage et d'entretien doivent être effectuées par un adulte.

NETTOYAGE

Les revêtements de la poussette et du landau ne sont pas amovibles. Nettoyer les parties en tissu avec une éponge humide et du savon neutre. Nettoyer régulièrement les parties en plastique avec un chiffon humide. Sécher les parties en métal après tout contact avec l'eau, afin d'éviter la formation de rouille. Ne pas utiliser de solvants ni de produits abrasifs. Le matelas rembourré du landau peut être lavé en suivant les indications de l'étiquette de composition. Voici les symboles de lavage et leurs significations :



Laver à la main à l'eau froide



Ne pas blanchir



Ne pas sécher en machine



Ne pas repasser



Ne pas laver à sec

ENTRETIEN

En cas de besoin, lubrifier les parties mobiles avec de l'huile sèche de silicone. Contrôler régulièrement l'état d'usure des roues, et les tenir à l'abri de la poussière et du sable. Vérifier que toutes les parties en plastique qui coulisent sur les tubes en métal sont dépourvues de poussière, saleté et sable, afin d'éviter que des frottements nuisent au bon fonctionnement de la poussette. Ranger la poussette dans un endroit sec.

PREMIER MONTAGE DE LA POUSSETTE

- Appuyer sur le bouton gris situé sur l'articulation circulaire gauche (Fig.1).
- Ensuite, déplier complètement la structure en ouvrant le tube des roues avant et le tube de la poignée jusqu'au déclic de blocage (Fig. 2-2A).
- Fixer la roue avant en l'introduisant dans le trou prévu à cet effet jusqu'à percevoir le déclic de blocage (Fig. 3). Répéter la même opération pour l'autre roue.
- Pour monter les roues arrière, introduire l'axe de la roue dans le trou du tube arrière (Fig. 4), en faisant coïncider la partie plate de l'axe avec la partie correspondante dans le trou du châssis. Répéter la même opération pour l'autre roue.

AVERTISSEMENT : Avant d'utiliser la poussette, vérifier que les roues sont bien fixées à la structure.

- La partie avant du panier possède une zone façonnée. Monter le panier en entourant la partie façonnée sur la tige métallique avant et en la fixant avec le velcro (Fig. 5), faire passer les rubans situés sur le devant du panier à travers les anneaux en « D » placés sur les tubes de roues avant de la poussette, et fixer les rubans des deux côtés à l'aide des boutons à pression (Fig. 5A), à l'arrière du châssis, enrouler le rabat en tissu autour du tube (Fig. 5B) et le refermer sur lui-même à l'aide des boutons à pression (Fig. 5C). Faire passer les rubans situés à l'arrière du panier à travers les anneaux en « D » placés sur les tubes de

- roues arrière de la poussette, et fixer les boutons (Fig. 5D)
6. Compléter le montage de la poussette en positionnant les garde-boues sur les roues arrière (Fig. 6). Chaque garde-boue reporte un symbole, répété sur les tubes de roues arrière, qui indique le bon couplage pour le montage.

MONTAGE DE L'ASSISE : CONFIGURATION POUSSETTE

L'emballage contient le châssis de la poussette et l'assise pliée.

7. Ouvrir l'assise pour la monter sur la poussette (Fig. 7 – 7A), jusqu'au déclic de blocage (Fig. 7B).
8. Accrocher la boucle « A » placée à l'extérieur dans la zone des pieds de l'assise (Fig. 8) ; attacher ensuite les boucles « B » situées sous l'assise (Fig. 8A).
9. Pour installer l'assise, introduire les deux fixations (Fig. 9) dans leurs logements situés à l'intérieur des croisements de la poussette (Fig. 9A), jusqu'au déclic de blocage.
10. L'assise peut être installée sur la poussette dans les deux directions : face à la route (Fig. 10) ou face aux parents (Fig. 10A).
11. Pour enlever l'assise du châssis, il suffit d'appuyer sur les boutons latéraux et de tirer vers le haut (Fig. 11).

AVERTISSEMENT : Ces opérations ne doivent pas être effectuées lorsque l'enfant est dans l'assise.

AVERTISSEMENT : Ne pas ôter l'assise de la poussette lorsque l'enfant est dedans.

CAPOTE

Le siège est équipé d'une capote extensible.

12. Pour régler la capote (sur trois positions), la pousser vers l'avant jusqu'à ce qu'elle se bloque (Fig. 12). Pour augmenter l'extension, ouvrir la fermeture (Fig. 12A), puis pousser vers l'avant.
13. Pour refermer la capote, appuyer sur le bouton situé sur la partie centrale de la poignée et la pousser vers le dossier (Fig. 12B).
13. Pour enlever la capote, défaire complètement la fermeture située le long du tube et appuyer sur les boutons situés à l'extérieur des fixations de la capote, puis tirer cette dernière vers le haut (Fig. 13).

Pour accrocher la capote, suivre les opérations décrites précédemment mais dans l'ordre inverse.

AVERTISSEMENT : L'opération de fixation de la capote doit être effectuée des deux côtés de la poussette. Vérifier que la capote est fixée correctement.

RÉGLAGES DE L'ASSISE

Une fois l'assise installée sur le châssis, il est possible de l'incliner sur trois différentes positions.

14. L'ensemble de l'assise peut être réglé en appuyant simultanément sur les boutons situés au-dessus du croisement central (Fig. 14).
15. L'inclinaison du dossier par rapport à l'assise peut être modifiée à l'aide du régulateur situé à l'arrière du dossier (Fig. 15).
16. Il est possible de régler le repose-jambes sur différentes positions en appuyant simultanément sur les boutons latéraux (Fig. 16).
17. La poussette est équipée d'un arceau de sécurité amovible. Pour l'ôter, il suffit d'appuyer sur les boutons latéraux (Fig. 17).



Pour installer et sortir l'enfant de la poussette, il est possible de décrocher l'arceau de sécurité d'un seul côté (Fig. 17A).

AVERTISSEMENT : Toujours attacher les harnais de sécurité. L'arceau de sécurité N'EST PAS un dispositif de retenue de l'enfant.

AVERTISSEMENT : L'arceau ne doit pas être utilisé pour soulever la poussette lorsque l'enfant est à l'intérieur.

UTILISATION DES HARNAIS DE SÉCURITÉ

La poussette est équipée d'un système de retenue à cinq points d'ancrage constitué de deux épaulières, deux fentes de réglage, une sangle abdominale et un entrejambe avec une boucle, déjà montés.

18. **AVERTISSEMENT :** Afin d'adapter les harnais au corps de l'enfant, il est possible d'utiliser les harnais en les faisant d'abord passer dans les deux fentes de réglage (Fig. 18). Après avoir installé l'enfant dans la poussette, attacher les harnais en faisant tout d'abord passer les deux fourches dans la fente des couvre-harnais (Fig. 18A) puis en les introduisant dans la boucle de l'entrejambe (Fig. 18B) ; régler la longueur des ceintures de sorte qu'elles adhèrent bien aux épaules et au corps de l'enfant.
19. Pour détacher la sangle abdominale, appuyer et tirer sur les fourches latérales (Fig. 19).
20. Toujours faire passer la sangle abdominale dans les 2 anneaux en forme de « D » présents sur les parties latérales de l'assise de la poussette (Fig. 20).

AVERTISSEMENT : toujours utiliser le système de retenue. Pour garantir la sécurité de l'enfant, utiliser les cinq points d'ancrage des harnais de sécurité.

COMMENT ENLEVER LES HARNAIS DE SÉCURITÉ

Les harnais de sécurité sont amovibles (pour le lavage et l'utilisation en configuration landau/ nacelle semi-rigide). Pour enlever les harnais, il faut ôter la sangle abdominale des anneaux en forme de « D » et les épaulières des fentes en tissu situées sur le dossier. Après avoir enlevé les harnais de sécurité, vérifier qu'ils ont été réassemblés correctement à l'aide des points d'ancrage.

AVERTISSEMENT : Une fois les harnais de sécurité enlevés, les tenir hors de portée de l'enfant et les conserver pour une utilisation ultérieure.

Pour remettre les systèmes de retenue, suivre attentivement les étapes ci-dessous :

21. Introduire la sangle dans la fente supérieure (Fig. 21) en veillant à ce que le régulateur de longueur soit placé comme dans la Fig. 21A.
22. Introduire le crochet en plastique des épaulières dans l'anneau en tissu de la sangle (Fig. 22).
23. Une fois cette opération effectuée correctement, tirer la sangle vers le bas jusqu'à ce que l'anneau en tissu se retourne (Fig. 23-23A).

AVERTISSEMENT : Une fois le montage terminé, vérifier que les crochets en plastique sont montés correctement. Vérifier que les parties saillantes horizontales des crochets en plastique, une fois ces derniers installés sur leurs fourches, sont orientées vers l'extérieur de l'assise (Fig. 23B-23C).

À la fin du montage, les harnais doivent de nouveau être réglés selon la taille de votre enfant.

TRANSFORMATION DE L'ASSISE : CONFIGURATION NACELLE SOUPLE

Pour transformer l'assise, suivre les étapes ci-après :

24. Décrocher les boucles situées sous l'assise (Fig. 24–24A).
25. Placer le repose-pieds à l'horizontale, régler le dossier dans la position la plus basse (Fig. 25), incliner l'assise à l'aide des boutons illustrés dans la Figure 14, et mettre le landau à l'horizontale.

Puis enlever les harnais de sécurité (voir le paragraphe COMMENT ENLEVER LES HARNAIS DE SÉCURITÉ).

26. **AVERTISSEMENT :** La nacelle ne doit être utilisée qu'à l'horizontale (Fig. 26). Ne pas régler la nacelle dans la position inclinée (Fig. 26A).
27. Insérer le revêtement en tissu en l'accrochant au revêtement de la poussette à l'aide de la fermeture éclair interne prévue à cet effet (Fig. 27) placée dans la zone de la tête de l'enfant.
28. Ensuite, enrouler la partie élastique du revêtement en tissu sur le tube de la structure dans la zone des pieds (Fig. 28). Pour finir, accrocher les boutons situés des deux côtés (Fig. 28A).

AVERTISSEMENT : Dans la configuration nacelle souple, il n'est pas possible d'ôter l'assise lorsque l'enfant est à l'intérieur.

TRANSFORMATION DE L'ASSISE : CONFIGURATION NACELLE SEMI-RIGIDE

AVERTISSEMENTS

IMPORTANT - LIRE LES INSTRUCTIONS SUIVANTES ATTENTIVEMENT AVANT UTILISATION ET LES CONSERVER POUR LES BESOINS ULTÉRIEURS DE RÉFÉRENCE.

- Pour utiliser la poussette, consulter la notice d'emploi de la poussette.
- **AVERTISSEMENT :** Cet article convient pour un enfant qui ne sait pas s'asseoir seul, rouler sur lui-même ni se redresser en appui sur les mains et les genoux. Poids maximal de l'enfant : 9 kg.
- Âge d'utilisation : 0 – 5/6 mois.
- **AVERTISSEMENT :** Ne posez que sur une surface plane horizontale, ferme et sèche.
- **AVERTISSEMENT :** Ne pas laisser d'autres enfants jouer sans surveillance à proximité du couffin.
- **AVERTISSEMENT :** Ne pas utiliser si l'un des éléments du couffin est cassé, déchiré ou manquant.
- **AVERTISSEMENT :** Ne jamais laisser votre enfant sans surveillance.
- **AVERTISSEMENT :** Ne jamais poser ce produit sur un support.
- Utiliser uniquement des pièces de rechange fournies ou approuvées par le fabricant.
- Ne pas ajouter d'accessoires, pièces de rechange et éléments non fournis par le fabricant sur le produit. Toute modification du produit dégage le fabricant de toute responsabilité.
- Tenir compte des risques dérivant de flammes ou d'autres sources de chaleur, comme les poêles électriques, à gaz, etc. à proximité immédiate du couffin.
- Vérifier régulièrement si le produit est en bon état, vérifier, en particulier, la poignée de transport et le fond du couffin. En cas de signes d'endommagement ou d'usure évidents, ne pas l'utiliser et le tenir hors de portée des enfants.
- Veiller, avant le transport du couffin, à ce que la poignée soit dans la position correcte d'utilisation.





- La tête de l'enfant dans du couffin ne devrait jamais être plus basse que le corps.
- **AVERTISSEMENT** : En cas d'achat séparé d'un matelas, à ajouter au revêtement en tissu interne, vérifier qu'il s'adapte bien au produit. Dimensions : L. 780 mm, l. 300 mm, H. 15mm. Ne pas superposer un autre matelas en présence du matelas ayant les dimensions recommandées par le fabricant.
- Avant l'assemblage, vérifier que le produit et tous ses composants ne présentent aucun dommage dû au transport ; dans le cas contraire, le produit ne doit pas être utilisé et il devra être tenu hors de la portée des enfants.
- Ne laisser aucun objet dans du couffin pouvant réduire sa profondeur.
- Tenir les sachets en plastique hors de portée de l'enfant, afin d'éviter tout risque d'étouffement.
- Les produits laissés au soleil surchauffent, les laisser refroidir avant d'y installer l'enfant.
- Ne jamais utiliser du couffin pour faire dormir l'enfant pendant des périodes prolongées : ce produit ne remplace pas un lit.
- Lorsque du couffin n'est pas utilisée, la ranger hors de portée des enfants.

L'assise Fully peut être transformée en nacelle semi-rigide en utilisant la base fournie. Pour transformer l'assise en nacelle semi-rigide, suivre les étapes décrites ci-après.

Décrocher les boucles situées sous l'assise comme indiqué au point 24 et placer l'assise en position horizontale.

Dans la configuration nacelle semi-rigide, il est recommandé d'enlever les harnais de sécurité (voir le paragraphe « COMMENT ENLEVER LES HARNAIS DE SÉCURITÉ »).

29. Déplier la base de la nacelle semi-rigide en la plaçant en position horizontale jusqu'au dé clic de blocage (Fig. 29 – 29A).

30. Positionner la base pour la nacelle semi-rigide à l'intérieur de l'assise en veillant à insérer le support « A » dans le logement de la structure situé dans la zone de la tête de l'enfant (Fig. 30 – 30A). Refermer ensuite le support « B » autour du tube de la zone des pieds (Fig. 30B) et accrocher les deux supports latéraux sur les croisements correspondants. Pour monter le support latéral, tourner le levier central dans le sens antihoraire en l'appuyant contre le croisement et le relâcher pour compléter la fixation (Fig.30C). Répéter l'opération sur l'autre support.

Insérer ensuite le revêtement en tissu en l'accrochant au revêtement de la poussette à l'aide de la fermeture éclair interne située dans la zone de la tête et, dans la zone des pieds, enrouler la partie élastique puis accrocher les boutons comme indiqué aux points 27-28.

Dans la configuration nacelle semi-rigide, celle-ci peut être enlevée de la poussette avec l'enfant à l'intérieur. La capote est munie d'un tube ayant la fonction de poignée de transport avec une poignée spéciale.

31. Avant de retirer la nacelle du châssis, positionner la poignée à la verticale (Fig. 31), appuyer sur les deux boutons gris situés sur les croisements latéraux (Fig. 31A) et soulever la nacelle semi-rigide en saisissant la poignée (Fig.31B).

32. Une fois enlevée du châssis de la poussette avec l'enfant à l'intérieur, la nacelle semi-rigide peut être placée sur une surface plane (Fig. 32).

Pour retourner à la configuration poussette ou landau, en-

lever le revêtement en tissu et la base de la nacelle semi-rigide précédemment installée.

Pour enlever la base, répéter les opérations de montage précédemment décrites (voir point 30), mais dans l'ordre inverse. 33. Une fois enlevée de l'assise, la base peut être pliée sur elle-même pour être plus compacte en agissant simultanément sur les deux boutons coulissants positionnés dans la partie inférieure (Fig. 33).

AVERTISSEMENT : Lorsque la base n'est pas utilisée, la ranger hors de portée des enfants.

FREIN DE STATIONNEMENT

La poussette est équipée d'un frein de stationnement à pédales placées sur l'axe arrière.

34. Pour enclencher le frein de stationnement, il faut pousser l'une des deux pédales vers le bas (Fig. 34). Pour débloquer le frein de stationnement, il faut pousser l'une des deux pédales vers le haut (Fig. 34A).

AVERTISSEMENT : Toujours utiliser le dispositif de freinage chaque fois que la poussette est à l'arrêt. Ne jamais laisser la poussette sur un plan incliné lorsque l'enfant est à l'intérieur, même si le frein de stationnement est enclenché.

AVERTISSEMENT : Après avoir enclenché le frein de stationnement, vérifier que les freins bloquent correctement les deux groupes de roues arrière.

ROUES PIVOTANTES

La poussette est munie de roues avant pivotantes ou fixes. Il est conseillé d'utiliser les roues fixes sur les terrains particulièrement accidentés. En revanche, pour une meilleure manœuvrabilité de la poussette sur route normale, il est conseillé d'utiliser les roues pivotantes.

35. Pour rendre les roues avant pivotantes, appuyer sur le bouton avant avec le pied (Fig. 35). Pour rendre les roues avant fixes, appuyer de nouveau sur le bouton avec le pied. La roue se bloquera en position droite indépendamment de la position dans laquelle elle se trouve.

AVERTISSEMENT : Les deux roues doivent toujours être verrouillées ou déverrouillées en même temps.

RÉGLAGE DE LA POIGNÉE

La poussette est équipée d'une poignée réglable en hauteur.

36. Elle peut être réglée en agissant sur le bouton de déblocage situé au centre de la poignée (Fig. 36). Après être passé d'une position à l'autre, vérifier que le mécanisme de blocage automatique est correctement enclenché.

KIT CONFORT

37. Le siège est fourni avec un kit confort comprenant deux couvre-harnais et un entrejambe (Fig. 37).

38. Pour le montage, enfiler les bretelles dans les couvre-harnais (Fig. 38) et faire passer l'entrejambe dans le rembourrage (Fig. 38A).

COUVRE-JAMBES/COUVERTURE

39. Cet élément peut être utilisé selon deux modes différents : comme couvre-jambes dans la configuration poussette (Fig. 39) et comme couverture en configuration landau / nacelle semi-rigide (Fig. 39A).

40. Dans la configuration poussette, placer la couverture sur le châssis et attacher les deux boutons extérieurs latéraux (Fig.40). Pour une meilleure protection, il est



possible de soulever le rabat en tissu de la couverture et de la fixer au moyen des boutons aux boutonnères situées sur les côtés intérieurs de la capote (Fig. 40A).

41. Dans la configuration poussette, insérer le couvre-jambes en veillant à ce que la poche en tissu reste sous le repose-jambes / l'assise (Fig.41). Puis l'accrocher aux deux boutons extérieurs latéraux (Fig. 41A).

HABILLAGE-PLUIE

42. La poussette est équipée d'un habillage-pluie. Pour fixer l'habillage-pluie, ouvrir complètement la capote de la poussette et enrouler l'habillage-pluie autour du tube extérieur de l'assise (Fig. 42). En fin d'utilisation, laisser l'habillage-pluie sécher à l'air (s'il est mouillé) avant de le replier et de le ranger hors de la portée des enfants.

AVERTISSEMENT : Utiliser l'habillage-pluie fourni et monté sur la capote complètement dépliée.

L'habillage-pluie ne peut pas être utilisé sur la poussette sans capote, car il pourrait étouffer l'enfant.

AVERTISSEMENT : L'habillage-pluie fourni doit être utilisé sous la surveillance d'un adulte.

AVERTISSEMENT : L'habillage-pluie fourni doit être utilisé uniquement sur la poussette Fully.

AVERTISSEMENT : Pendant l'utilisation, s'assurer que l'habillage-pluie n'entre pas en contact avec le visage de l'enfant.

Si l'habillage-pluie est monté sur la poussette, ne jamais la laisser exposée au soleil avec l'enfant à l'intérieur pour éviter tout risque de surchauffe.

PLIAGE DE LA POUSSETTE

Pour plier la poussette, il est conseillé de régler la poignée dans la position la plus basse et de débloquent les roues avant. Il est possible de plier la poussette de deux façons différentes : sans l'assise ou avec l'assise fixée au châssis.

PLIAGE DE LA POUSSETTE SANS L'ASSISE

43. Pour enlever l'assise, appuyer sur les boutons gris situés sur les croisements de l'assise (Fig. 43).
44. Pour plier la poussette, faire coulisser le bouton 1 puis appuyer simultanément sur les boutons 2 et 3 (Fig. 44 - 44A).

PLIAGE DE LA POUSSETTE AVEC L'ASSISE

45. Plier la capote en agissant sur le bouton central (voir point 12 CAPOTE) ; plier ensuite l'assise en tirant vers le haut les deux gâchettes situées derrière le tube de l'assise (Fig. 45), puis la pousser en avant jusqu'à atteindre la position de compacité maximale (Fig. 45A - 45B).
46. Plier la poussette comme indiqué au point 44. La poussette est maintenant pliée avec l'assise fixée au châssis (Fig. 46).

Note importante : les images et les instructions contenues dans cette notice concernent une version de la nacelle ; certains composants et certaines fonctions décrites ici pourraient varier en fonction du modèle choisi.

UTILISATION DE L'ADAPTATEUR « 1 »

47. La poussette Fully est équipée d'adaptateurs (Fig. 47) pour changer la position de l'assise / landau / siège-auto. Les adaptateurs s'accrochent aux croisements centraux et peuvent être positionnés soit face aux parents (Fig. 47A) soit face à la route (Fig. 47B).

AVERTISSEMENT : Lors de l'installation, toujours vérifier que les boutons noirs des adaptateurs sont tournés vers l'extérieur.

La poussette Fully peut également être utilisée avec un deuxième enfant dans la configuration double, avec l'utilisation de la deuxième assise et des adaptateurs prévus à cet effet, qui peuvent être achetés séparément.

AVERTISSEMENT : Tous les modes d'utilisation possibles avec les éléments présents dans cette configuration de la poussette que vous avez achetée sont illustrés dans les figures 47C - 47D.

ADAPTATEUR POUR SIÈGE-AUTO

48. Sur la poussette Fully il est possible d'installer le siège-auto Chicco Key Fit à l'aide de l'« adaptateur pour siège-auto » spécifique (vendu séparément). L'adaptateur Key Fit pour la poussette Fully peut être installé directement sur le châssis (Fig. 48) ou, dans l'alternative, sur les « adaptateurs 1 » (Fig. 48A). Consulter la notice de l'« adaptateur pour siège-auto » afin de l'installer correctement.

GARANTIE

Le produit est garanti contre tout défaut de conformité dans des conditions normales d'utilisation selon les indications figurant sur la notice d'utilisation. La garantie ne sera donc pas appliquée en cas de dommages dérivant d'un usage inapproprié, de l'usure ou d'événements accidentels. En ce qui concerne la durée de la garantie contre les défauts de conformité, consulter les conditions prévues par les normes nationales applicables, le cas échéant, dans le pays d'achat.

DE GEBRAUCHSANLEITUNG

WICHTIG - BITTE SORGFÄLTIG LESEN UND FÜR SPÄTERES NACHLESEN UNBEDINGT AUFBEWAHREN.

WARNUNG: VOR DEM GEBRAUCH EVENTUELLE POLYBEUTEL UND ALLE ELEMENTE, DIE TEIL DER PRODUKTVERPACKUNG SIND, ABNEHMEN UND ENTSORGEN SOWIE VON KINDERN FERNHALTEN.

SICHERHEITSHINWEISE

- **WARNUNG:** Lassen Sie das Kind nie unbeaufsichtigt.
- **WARNUNG:** Vergewissern Sie sich vor Gebrauch, dass alle Verriegelungen eingerastet sind.
- **WARNUNG:** Vergewissern Sie sich, dass das Kind beim Aufklappen und Zusammenklappen des Wagens außer Reichweite ist, um Verletzungen zu vermeiden.
- **WARNUNG:** Lassen Sie das Kind nicht mit dem Produkt spielen.
- **WARNUNG:** Verwenden Sie immer das Rückhaltesystem.
- **WARNUNG:** Vergewissern Sie sich vor der Verwendung, dass der Kinderwagenaufsatz oder der Sitzeinheit oder die Befestigungselemente des Autositzes korrekt eingerastet sind.
- **WARNUNG:** Dieses Produkt ist nicht zum Joggen oder Skaten geeignet.
- **WARNUNG:** Die Verwendung des Sportwagens ist für Kinder im Alter zwischen 0 und 36 Monaten, bis zu einem Körpergewicht von 15 kg zulässig.
- **WARNUNG:** Für Kinder ab der Geburt bis ca. dem 6. Lebensmonat

muss der Sportwagen in der Konfiguration Kinderwagen oder mit installiertem Autokindersitz verwendet werden.

- **WARNUNG:** Dieses Produkt in der Kinderwagen-Konfiguration ist nur für ein Kind geeignet, das sich noch nicht selbst aufsetzen bzw. auf die Seite rollen oder sich auf Hände und Knie stützen kann. Maximales Gewicht des Kindes: 9 kg.
- Nur der Kinderautositz CHICCO KEYFIT mit der speziellen kompatiblen Andockvorrichtung kann durch den entsprechenden Adapter (optional) am Sportwagen befestigt werden.
- **WARNUNG:** Wenn eine Matratze zusätzlich zum Stoffbezug im Inneren separat gekauft wird, vergewissern Sie sich, dass sie zu dem Produkt passt. Größe: L. 780 mm, B. 300 mm, H. 15 mm. Keine weitere Matratze auf die Matratze in der vom Hersteller empfohlenen Größe legen.
- **WARNUNG:** Die Bremse muss immer angezogen sein, wenn Sie das Kind hineinsetzen oder herausheben.
- Lassen Sie den Sportwagen niemals mit dem Kind darin auf einer schrägen Fläche stehen, selbst wenn die Bremsen angezogen sind.
- Verwenden Sie stets die Bremse, wenn Sie anhalten.
- Der Korb darf nicht mit über 3 kg beladen werden.
- An den Griffen und/oder an der Rückenlehne und/oder an den Seiten des Sportwagens angehängte Gegenstände beeinträchtigen die Standfestigkeit des Wagens.
- Das Produkt ist nur für 1 Kind aus-

gelegt. Ein zweites darf nicht gleichzeitig hinein gelegt werden (für zwei Kinder steht die Version Fully Twin zur Verfügung).

- Bringen Sie an dem Sportwagen kein Zubehör, Ersatzteile oder Komponenten an, die nicht vom Hersteller mitgeliefert oder genehmigt wurden.
- Wenn die Sicherheitsgurte entfernt wurden, vergewissern Sie sich, dass sie wieder korrekt an den Verankerungspunkten montiert werden. Die Ringe befinden sich an der Rückenlehne des Sportwagens auf der rechten und linken Seite. Um sich zu vergewissern, dass die Gurte korrekt befestigt sind, fest am Ende der Gurte ziehen, nachdem man das Kind hineingesetzt und angeschnallt hat.
- Mit dem am Sportwagen befestigten Autokindersitz ersetzt diese Version nicht die Wiege oder das Kinderbett. Wenn das Baby schlafen möchte, sollte es in einen Kinderwagenaufsatz, eine Wiege oder ein Bettchen gelegt werden.
- Vor dem Zusammenbau prüfen, ob das Produkt und seine Komponenten keine Transportschäden aufweisen. Im Falle einer Beschädigung darf das Produkt nicht benutzt werden und ist von Kindern fernzuhalten.
- Benutzen Sie das Produkt nicht mehr, wenn Teile davon gebrochen, abgerissen oder verlorengegangen sind.
- Das Produkt darf nur von einem Erwachsenen zusammengebaut werden.
- Dieses Produkt darf ausschließlich

von Erwachsenen benutzt werden.

- Vergewissern Sie sich, dass auch andere Benutzer über die richtige Funktion des Sportwagens Kenntnis haben.
- Vergewissern Sie sich bei der Verstellung, dass die beweglichen Teile des Sportwagens nicht mit dem Körper des Kindes in Berührung kommen.
- Benutzen Sie den Sportwagen nicht auf Treppen oder Rolltreppen: Sie könnten unvorhergesehener Weise die Kontrolle darüber verlieren.
- Achten Sie auf einzelne Stufen oder Bordsteinkanten.
- Erlauben Sie dem Kind nicht, auf die Stange des Einhängekorbs zu steigen; sie könnte auseinanderbrechen und dem Kind Schaden zufügen sowie den Sportwagen umkippen.
- Um eine Erdrosselungsgefahr zu vermeiden, dem Kind keine Gegenstände mit Kordeln geben oder diese in seine Nähe legen.
- Falls der Sportwagen länger in der Sonne stand, vergewissern Sie sich bitte, bevor Sie Ihr Kind in den Sportwagen setzen, dass kein Teil überhitzt ist.
- Wird der Sportwagen über längere Zeit der Sonne ausgesetzt, kann dies Farbveränderungen bei Materialien und Stoffen verursachen.
- Vermeiden Sie den Kontakt des Sportwagens mit Salzwasser, damit sich kein Rost bildet.
- Den Sportwagen nicht am Strand verwenden.
- Die Adaptertransporttasche entfernt von der Reichweite von Kindern aufbewahren.

- Die Adaptertransporttasche nicht mit Gewicht an das Gestell des Sportwagens hängen.
- Wird der Sportwagen nicht verwendet, muss er für Kinder unzugänglich aufbewahrt werden.

VERZEICHNIS DER BESTANDTEILE

- Gestell
- Sitzfläche
- 2 Hinterräder
- 2 Vorderräder
- 2 hintere Radabdeckungen
- Frontbügel
- Verdeck
- Korb
- Stoffbezug für die Konfiguration Kinderwagen
- Komfort-Set (bestehend aus Polstern für Schultergurte und Schrittgurt)
- Fußdecke/Decke
- Boden Kinderwagenaufsatz
- Regenschutz
- Adaptertransporttasche
- Adapter "1"





Wichtiger Hinweis: Die in dieser Gebrauchsanleitung enthaltenen Bilder und Anweisungen beziehen sich auf eine Produktversion des Kinderwagens; einige hier beschriebene Komponenten, Zubehör und Funktionen können je nach der von Ihnen gekauften Version variieren.

TIPPS FÜR PFLEGE UND WARTUNG

Dieses Produkt benötigt regelmäßige Pflege und Wartung. Die Reinigungs- und Wartungsarbeiten dürfen nur von einem Erwachsenen durchgeführt werden.

REINIGUNG

Der Bezug von Sportwagen und Tragetasche kann nicht abgenommen werden. Die Stoffteile mit einem feuchten Schwamm und Neutraseife reinigen. Reinigen Sie die Kunststoffteile regelmäßig mit einem feuchten Tuch. Die Metallteile nach einem eventuellen Kontakt mit Wasser abtrocknen, um Rostbildung zu vermeiden. Verwenden Sie keine Lösungs- oder Scheuermittel. Die abziehbare gepolsterte Matratze des Kinderwagens kann nach den Angaben auf dem Pflegeetikett gewaschen werden. Nachstehend sind die Reinigungssymbole und ihre Bedeutung aufgeführt:

-  Handwäsche kalt
-  Nicht bleichen
-  Nicht im Trockner trocknen
-  Nicht bügeln
-  Keine chemische Reinigung möglich

WARTUNG

Die beweglichen Teile sollten, wenn notwendig, mit trockenem Silikonöl geschmiert werden. Kontrollieren Sie regelmäßig den Zustand der Räder und säubern Sie diese bitte, wenn sie staubig oder sandig sind. Vergewissern Sie sich, dass alle Kunststoffteile, die auf den Metallrohren gleiten, frei von Staub, Schmutz und Sand sind, um eine Reibung zu vermeiden, die das korrekte Funktionieren des Kindersportwagens beeinträchtigen könnte. Den Sportwagen an einem trockenen Ort aufbewahren.

ERSTE MONTAGE DES KINDERSPORTWAGENS

1. Die graue Taste auf der linken Seite des runden Gelenks drücken (Abb.1).
2. Öffnen Sie daraufhin das Gestell ganz, indem Sie das Rohr der Vorderbeine und das Griffrohr öffnen, bis es mit einem Klicken einrastet (Abb. 2-2A).
3. Befestigen Sie das Vorderrad indem Sie es in die vorgesehene Bohrung einsetzen, bis Sie ein Klicken hören, dass das Einrasten anzeigt (Abb. 3). Wiederholen Sie diesen Vorgang für das andere Rad.
4. Um die Hinterräder zu montieren, stecken Sie die Radachse in die Öffnung des hinteren Rohrs (Abb. 4) und richten Sie dabei die flache Seite des Zapfens mit der entsprechenden Seite der Öffnung aus. Wiederholen Sie diesen Vorgang für das andere Rad.

WARNUNG: Bevor Sie den Kindersportwagen benutzen, vergewissern Sie sich, dass die Räder gut am Gestell befestigt sind.

5. Der Vorderteil des Einhängekorbs hat einen geformten Bereich. Befestigen Sie den Korb, indem Sie das geformte Teil auf den vorderen Metallstab wickeln und mit Klettverschluss verbinden (Abb. 5). Führen Sie die Bänder an der Vorderseite des Korbes durch die D-förmigen Ringe an den Vorderbeinen des Sportwagens und befestigen Sie die Bänder mit den Druckknöpfen auf beiden Seiten (Abb. 5A). Auf der hinteren Seite des Gestells das Stoffteil auf das Rohr (Abb. 5B) wickeln und mit den Druckknöpfen schließen (Abb. 5C). Führen Sie die Bänder auf der hinteren Seite des Korbes durch die D-förmigen Ringe an den hinteren Beinen des Sportwagens durch und schließen Sie die Knöpfe (Abb. 5D)
6. Schließen Sie die Montage des Sportwagens ab, indem Sie die Radabdeckungen an den Hinterrädern positionieren (Abb. 6). Jede Radabdeckung ist mit einem Symbol ausgestattet, das sich an den hinteren Beinen wiederholt, was die richtige Kupplung für die Montage anzeigt.

MONTAGE DES SITZES: KONFIGURATION SPORTWAGEN

In der Verpackung sind das Gestell des Sportwagens und die geschlossene Sitzfläche enthalten.

7. Um den Sitz auf den Sportwagen zu montieren, muss man ihn betätigen, um ihn zu öffnen (Abb. 7 - 7A), bis er mit einem Klicken einrastet (Abb. 7B).
8. Das Gurtschloss "A", das sich außen im Fußbereich des Sitzes befindet, einhaken (Abb. 8); schließen Sie dann die Gurtschlösser „B“ unter der Sitzfläche (Abb. 8A).
9. Um den Sitz zu montieren, fügen Sie die beiden Verbindungen (Abb. 9) in die entsprechenden Aufnahmen auf der Innenseite der Gelenke des Kindersportwagens ein (Abb. 9A), bis sie mit einem Klick einrasten.

WARNUNG: Vergewissern Sie sich, dass der Sitz richtig montiert ist, indem Sie ihn nach oben ziehen.

10. Der Sitz kann in beide Richtungen auf den Sportwagen montiert werden: sowohl mit Blickrichtung zur Straße (Abb. 10) als auch mit Blickrichtung zu den Eltern (Abb. 10A).
11. Um den Sitz vom Gestell zu entfernen, drücken Sie die seitlichen Tasten und ziehen Sie ihn nach oben (Abb. 11).

WARNUNG: Diese Arbeiten dürfen nicht ausgeführt werden, wenn das Kind im Wagen sitzt.

WARNUNG: Nehmen Sie den Sportwagenaufsatz nicht mit dem Kind darin ab.

VERDECK

Der Sitz verfügt über ein ausfahrbares Verdeck.

12. Um das Verdeck (in drei Positionen) einzustellen, dieses bis zum Anschlag nach vorne drücken (Abb. 12). Um das ausfahrbare Verdeck zu vergrößern, öffnen Sie den Reißverschluss (Abb. 12A) und drücken Sie es dann nach vorne.

Um das Verdeck zu schließen, betätigen Sie die Taste auf dem mittleren Teil des Tragebügels und drücken Sie es zur Rückenlehne (Abb. 12B).

13. Um das Verdeck zu entfernen, seinen Reißverschluss in der Nähe der Rückenlehne vollständig öffnen und die Tasten außerhalb der Aufnahmen des Verdecks drücken und es nach oben ziehen (Abb. 13).

Um das Verdeck zu befestigen, die oben beschriebenen Vorgänge in umgekehrter Reihenfolge durchführen.

WARNUNG: Die Befestigung des Verdecks muss auf beiden Seiten des Sportwagens erfolgen. Vergewissern Sie sich, dass es korrekt blockiert ist.

EINSTELLUNG DES SITZES

Nachdem der Sitz auf das Gestell montiert ist, kann er in drei verschiedenen Positionen geneigt werden.

14. Man kann den gesamten Sitz verstellen, indem man gleichzeitig die Tasten über dem zentralen Gelenk drückt (Abb. 14).
15. Man kann die Neigung der Rückenlehne zur Sitzfläche ändern, indem man den Regler betätigt, der sich hinter der Rückenlehne befindet (Abb. 15).
16. Die Fußstütze kann in verschiedene Positionen verstellt werden, indem man gleichzeitig die seitlichen Tasten (Abb. 16) drückt.
17. Der Kindersportwagen ist mit einem abnehmbaren Frontbügel ausgestattet. Um ihn zu entfernen, braucht man nur die seitlich angebrachten Tasten zu betätigen (Abb. 17).

Um das Kind in den Wagen zu setzen und herauszunehmen kann man den Frontbügel auf nur einer Seite ablösen (Abb. 17A).

WARNUNG: Stets die Sicherheitsgurte anlegen. Der Frontbügel ist KEINE Kinderrückhaltevorrichtung.

WARNUNG: Der Frontbügel darf nicht verwendet werden, um den Sportwagen mit dem Kind darin anzuheben.

GEBRAUCH DER SICHERHEITSGURTE

Der Sportwagen ist mit einem 5-Punkt-Rückhaltesystem ausgestattet, das aus zwei Schultergurten mit zwei Verstellösen, einem schon montierten Beckengurt und einem Schrittgurt mit Gurtschloss besteht.

18. **WARNUNG:** Um die Sicherheitsgurte der Körpergröße des Kindes anzupassen, ziehen Sie zuerst die Schulter-

gurte durch die zwei Verstellösen (Abb. 18). Nachdem Sie das Kind in den Sportwagen gelegt haben, schließen Sie die Sicherheitsgurte, indem Sie zuerst die zwei Gabeln durch die Öse der Schultergurte ziehen (Abb. 18A) und sie dann in das Gurtschloss des Schrittgurts einfügen (Abb. 18B). Stellen Sie nun die Gurtlänge so ein, dass die Gurte an den Schultern und dem Körper des Kindes anliegen.

19. Zum Öffnen des Beckengurts die Gabeln seitlich drücken und herausziehen (Abb. 19).
20. Der Beckengurt muss stets durch die 2 D-förmigen Ringe auf der Seite der Sitzfläche des Sportwagens geführt werden (Abb. 20).

WARNUNG: Verwenden Sie immer das Rückhaltesystem. Für die Sicherheit Ihres Kindes, verwenden Sie den 5-Punkt-Sicherheitsgurt.

ENTFERNEN DER SICHERHEITSGURTE

Die Sicherheitsgurte können herausgenommen werden (zur Reinigung oder für die Verwendung in der Konfiguration Kinderwagen).

Um die Gurte zu entfernen, müssen der Beckengurt aus den speziellen D-förmigen Ringen und die Schultergurte aus den Stoffösen an der Rückenlehne gezogen werden. Wenn die Sicherheitsgurte entfernt wurden, vergewissern Sie sich, dass sie wieder korrekt an den Verankerungspunkten montiert werden.

WARNUNG: Nachdem die Sicherheitsgurte entfernt wurden, diese außerhalb der Reichweite des Kindes für den späteren Einsatz aufbewahren.

Zum Wiedereinbau der Rückhaltesysteme gewissenhaft in der unten angegebenen Reihenfolge vorgehen:

21. Fügen Sie den Gurt in die obere Öse (Abb. 21) ein und achten Sie dabei darauf, dass der Längenregler wie in Abbildung 21A positioniert ist.
22. Greifen Sie die Kunststofföse der Schultergurte und fügen Sie diese in den Stoffring des Gurts ein (Abb. 22).
23. Nachdem Sie diesen Arbeitsgang korrekt ausgeführt haben, ziehen Sie den Gurt nach unten, bis der Stoffring umgekehrt wird (Abb. 23-23A).

WARNUNG: Vergewissern Sie sich nach der Montage, dass die Kunststoffösen korrekt montiert sind. Stellen Sie sicher, dass die vorstehenden waagerechten Teile der Kunststoffösen nach ihrer Montage auf den jeweiligen Gabeln zur Außenseite der Sitzfläche gerichtet sind (Abb. 23B-23C). Nach der Montage müssen die Gurte erneut auf die Körpergröße Ihres Kindes eingestellt werden.

UMWANDLUNG DER SITZFLÄCHE: KONFIGURATION KINDERWAGEN

Um den Sitz umzuwandeln, gehen Sie wie folgt vor:

24. Lösen Sie die Gurtschnallen unter der Sitzfläche (Abb. 24 – 24A).
25. Stellen Sie die Fußstütze waagrecht und die Rückenlehne in die niedrigste Position (Abb. 25), neigen Sie die Sitzfläche zurück, indem Sie die in Abbildung 14 gezeigten Tasten betätigen und bringen Sie den Kinderwagen in waagerechte Position.

Daraufhin die Sicherheitsgurte entfernen (siehe Abschnitt ENTFERNEN DER SICHERHEITSGURTE).

26. **WARNUNG:** Der Kinderwagenaufsatz darf nur in waagerechter Position verwendet werden (Abb. 26). Verstellen Sie den Kinderwagenaufsatz nicht in die geneigte



- Position (Abb. 26A).
27. Den Stoffbezug einfügen und ihn am Stoff des Sportwagens mit dem speziellen Innenreißverschluss (Abb. 27) befestigen, der sich im Kopfbereich des Kindes befindet.
28. Wickeln Sie daraufhin den elastischen Teil des Stoffbezugs im Fußbereich um das Rohr des Gestells (Abb. 28). Zuletzt die Knöpfe auf beiden Seiten befestigen (Abb. 28A).

WARNUNG: In der Konfiguration Kinderwagen kann der Sportwagenaufsatz nicht mit dem Kind darin abgenommen werden.

UMWANDLUNG DER SITZFLÄCHE: KONFIGURATION HALBFESTER KINDERWAGENAUFSATZ

SICHERHEITSHINWEISE WICHTIG - ANLEITUNGEN FÜR SPÄTERE RÜCKFRAGE AUFBEWAHREN.

- Für die Verwendung des Sportwagens die Anweisungen des Sportwagens lesen.
- **WARNUNG:** Dieses Produkt ist nur für ein Kind geeignet, das sich noch nicht selbst aufsetzen kann. Maximales Gewicht des Kindes: 9 kg.
- Ungefähreres Verwendungsalter: 0 – 5/6 Monate.
- **WARNUNG:** Nur auf einem festen, waagerechten, trockenem Untergrund verwenden.
- **WARNUNG:** Lassen Sie andere Kinder nicht unbeaufsichtigt in der Nähe der Tragetasche spielen.
- **WARNUNG:** Verwenden Sie die Tragetasche nicht, wenn Teile gebrochen oder eingerissen sind oder fehlen.
- **WARNUNG:** Lassen Sie Ihr Kind nie unbeaufsichtigt.
- **WARNUNG:** Diese Produkt nie auf einem Ständer benutzen.
- Nur Ersatzteile verwenden, die vom Hersteller geliefert oder genehmigt wurden.
- An dem Produkt kein Zubehör, Ersatzteile oder Komponenten anbringen, die nicht vom Hersteller geliefert wurden. Eventuelle an den Produkten angebrachte Änderungen entheben den Hersteller jeglicher Haftung.
- Die Risiken berücksichtigen, die von Flammen und anderen Wärmequellen wie elektrischen Öfen, Gasöfen usw. herrühren. Den Kinderwagenaufsatz nicht in der Nähe dieser Wärmequellen lassen.
- Überprüfen Sie regelmäßig den Zustand des Produktes, insbesondere den Tragebügel und den Boden des Kinderwagenaufsatzes. Im Fall von Beschädigung oder Verschleiß darf das Produkt nicht mehr verwendet werden und ist für Kinder unzugänglich aufzubewahren.
- Sicherstellen, dass der Bügel sich vor Transport des Kinderwagenaufsatzes in der korrekten Gebrauchsposition befindet.
- Im Kinderwagenaufsatz sollte der Kopf des Kindes niemals niedriger liegen als der Rest des Körpers.
- **WARNUNG:** Wenn eine Matratze zusätzlich zum Stoffbezug im Inneren separat gekauft wird, vergewissern Sie sich, dass sie zu dem Produkt passt. Größe: L. 780 mm, B. 300 mm, H. 15 mm. Keine weitere Matratze auf die Matratze in der vom Hersteller empfohlenen Größe legen.
- Vor dem Zusammenbau prüfen, ob das Produkt und seine Komponenten keine Transportschäden aufweisen. Im Falle einer Beschädigung darf das Produkt nicht benutzt werden und ist von Kindern fernzuhalten.
- Keine Gegenstände im Kinderwagenaufsatz zurücklassen,

durch die seine Tiefe verringert werden könnte.

- Plastikbeutel von Kindern fernhalten, da Erstickenungsgefahr besteht.
- In der Sonne heizen die Produkte sich auf. Lassen Sie sie abkühlen, bevor Sie das Kind hineinlegen.
- Verwenden Sie den Kinderwagenaufsatz nicht, um das Kind längere Zeit darin schlafen zu lassen: Dieses Produkt kann kein Bettchen ersetzen.
- Wenn der Kinderwagenaufsatz nicht benutzt wird, halten Sie ihn von Kindern fern.

Der Sitz Fully kann mit dem mitgelieferten Boden in einen halbfesten Kinderwagenaufsatz umgewandelt werden. Für die Umwandlung in einen halbfesten Kinderwagenaufsatz befolgen Sie die nachstehend beschriebenen Schritte.

Lösen Sie die Gurtschnallen unter dem Sitz wie im Punkt 24 beschrieben und stellen Sie die Sitzfläche waagerecht.

In der Konfiguration halbfester Kinderwagenaufsatz wird empfohlen, die Sicherheitsgurte zu entfernen (siehe Abschnitt ENTFERNEN DER SICHERHEITSGURTE).

29. Öffnen Sie den Boden des Kinderwagenaufsatzes in waagerechte Stellung, bis er mit einem Klick einrastet (Abb. 29 – 29A).

30. Legen Sie den Boden für den halbfesten Kinderwagenaufsatz in den Sitz. Achten Sie dabei darauf, die Stütze "A" in die spezielle Aufnahme am Gestell, im Kopfbereich des Kindes, einzufügen (Abb. 30 – 30A). Dann die Halterung "B" um das Rohr des Fußbereichs (Abb. 30B) schließen und die beiden seitlichen Halterungen an den entsprechenden Gelenken einhaken. Um die seitliche Halterung zu montieren, den mittleren Hebel entgegen dem Uhrzeigersinn drehen und am Gelenk abstützen und ihn lösen, um die Befestigung abzuschließen (Abb.30C). Auf der anderen Halterung genauso vorgehen.

Nun muss der Stoffbezug eingesetzt werden, der am Stoff des Sportwagens mit dem inneren Reißverschluss im Kopfbereich befestigt wird. Im Fußbereich den elastischen Teil um das Gestell wickeln und die Druckknöpfe befestigen, wie in den Punkten 27-28 beschrieben.

In der Konfiguration halbfester Kinderwagenaufsatz kann diese vom Sportwagen mit dem Kind darin abgenommen und transportiert werden. Das Verdeck ist mit einem Rohr mit Tragebügelfunktion für den Transport mit entsprechendem Griff ausgestattet.

31. Vor Entfernen der Tasche vom Gestell den Tragebügel vertikal positionieren (Abb. 31), die beiden grauen Tasten auf den seitlichen Gelenken (Abb. 31A) drücken und den Kinderwagenaufsatz anheben (Abb.31B).

32. Der halbfeste Kinderwagenaufsatz kann, nachdem er mit dem Kind darin vom Gestell des Sportwagens abgenommen wurde, auf einer ebenen Fläche abgestellt werden (Abb. 32).

Um zur Konfiguration Sportwagen oder Kinderwagen zurückzukehren, muss man den zuvor angebrachten Stoffbezug und den Boden des halbfesten Kinderwagenaufsatzes entfernen.

Um die Basis zu entfernen, die zuvor beschriebenen Montagevorgänge (siehe Punkt 30) in umgekehrter Reihenfolge wiederholen.

33. Der Boden kann, nachdem er aus dem Sitz genommen wurde, kompakt zusammengeklappt werden, indem man gleichzeitig die beiden Schieber im unteren Teil





betätigt (Abb. 33).

WARNUNG: Den Boden, wenn er nicht gebraucht wird, von Kindern fernhalten.

FESTSTELLBREMSE

Der Sportwagen verfügt über eine Feststellbremse mit Pedalen an der Hinterachse.

34. Um die Feststellbremse zu betätigen, muss eines der beiden Pedale nach unten gedrückt werden (Abb. 34). Zum Lösen der Feststellbremse muss eines der beiden Pedale nach oben gedrückt werden (Abb. 34A).

WARNUNG: Verwenden Sie stets die Bremse, wenn Sie anhalten. Lassen Sie den Kindersportwagen niemals mit dem Kind darin auf einer schrägen Fläche stehen, selbst wenn die Feststellbremse angezogen ist.

WARNUNG: Vergewissern Sie sich nach Betätigung der Feststellbremse, dass die Bremsen auf beiden Hinterradgruppen korrekt eingerastet sind.

SCHWENKBARE RÄDER

Der Kindersportwagen hat schwenk- und fixierbare Vorderräder.

Es wird empfohlen, die fixierten Räder zu verwenden, wenn Sie auf besonders unebenem Gelände fahren. Die schwenkbaren Räder werden stattdessen zur besseren Beweglichkeit des Sportwagens auf normalem Straßenbelag empfohlen.

35. Um die Vorderräder schwenkbar zu machen, die vordere Taste mit dem Fuß nach unten drücken (Abb. 35). Zum Feststellen der Vorderräder, die Taste erneut mit dem Fuß drücken. Unabhängig von der Position, in der sich das Rad befindet, wird es in gerader Stellung blockiert.

WARNUNG: Beide Räder müssen stets gleichzeitig in Schwenk- oder Fixposition sein.

VERSTELLEN DES SCHIEBEGRIFFS

Der Sportwagen hat einen höhenverstellbaren Tragebügel.

36. Er kann durch Betätigen der Entriegelungstaste in der Mitte des Griffs (Abb. 36) verstellt werden. Nachdem Sie von einer in die andere Position gewechselt haben, vergewissern Sie sich, dass der automatische Blockierungsmechanismus korrekt eingerastet ist.

KOMFORT-SET

37. Im Lieferumfang des Sitzes befindet sich ein Komfort-Set mit zwei Schulterpolstern und Schrittgurt (Abb. 37).

38. Für die Montage die Gurtpolster in die Schulterpolster einfügen (Abb. 38) und den Schrittgurt durch die spezielle Polsterung führen (Abb. 38A).

FUSSDECKE/DECKE

39. Dieses Element kann auf zwei verschiedene Arten verwendet werden: als Fußdecke in der Konfiguration Sportwagen (Abb. 39) und als Decke in der Konfiguration Kinderwagen (Abb. 39A).

40. In der Konfiguration Kinderwagen die Decke auf das Gestell legen und die beiden Knöpfe auf den Außenseiten einhaken (Abb.40). Für einen besseren Schutz kann das Stoffteil der Decke angehoben werden und mit den Knöpfen an den Ösen im Verdeck verbunden werden (Abb.40A).

41. In der Konfiguration Sportwagen die Fußdecke ein-

setzen, dabei darauf achten, dass die Stofftasche unter der Beinstütze/dem Sitz bleibt (Abb.41). Anschließend beide Knöpfe an den Außenseiten einhaken (Abb. 41A).

REGENSCHUTZ

42. Der Sportwagen ist mit einem Regenschutz ausgestattet. Um den Regenschutz zu befestigen, das Verdeck des Sportwagens ganz öffnen und den Regenschutz um das äußere Rohr des Sitzes (Abb. 42) wickeln. Lassen Sie nach Gebrauch den Regenschutz (falls er nass ist) an der Luft trocknen, bevor er zusammengefaltet und außer Reichweite von Kindern weggelegt wird.

WARNUNG: Den mitgelieferten Regenschutz verwenden und auf das vollständig geöffnete Verdeck montieren.

Der Regenschutz darf niemals ohne Verdeck am Sportwagen verwendet werden, da das Kind ersticken könnte.

WARNUNG: Der mitgelieferte Regenschutz muss unter Aufsicht eines Erwachsenen verwendet werden.

WARNUNG: Der mitgelieferte Regenschutz darf nur am Sportwagen Fully verwendet werden.

WARNUNG: Stellen Sie während des Gebrauchs sicher, dass der Regenschutz nicht mit dem Gesicht des Kindes in Berührung kommt.

Wenn der Regenschutz am Kinderwagen angebracht ist, setzen Sie ihn niemals direkter Sonneneinstrahlung aus, wenn das Kind darin sitzt, da die Temperatur stark ansteigen wird.

ZUSAMMENKLAPPEN DES SPORTWAGENS

Zum Zusammenklappen des Sportwagens sollte man den Schiebegriff in die niedrigste und die Vorderräder in die schwenkbare Position stellen. Man kann den Sportwagen auf zwei verschiedene Weisen zusammenklappen: ohne den Sitz oder mit am Gestell befestigtem Sitz.

ZUSAMMENKLAPPEN DES SPORTWAGENS OHNE SITZ

43. Den Sitz abnehmen, indem man die grauen Tasten an den Gelenken des Sitzes drückt (Abb. 43).

44. Den Sportwagen zusammenklappen, indem man die Taste 1 schiebt und daraufhin die Tasten 2 gleichzeitig drückt (Abb. 44 – 44A).

ZUSAMMENKLAPPEN DES SPORTWAGENS MIT SITZ

45. Schließen Sie das Verdeck durch Betätigen der mittleren Taste (siehe Punkt 12 VERDECK); dann den Sitz zusammenklappen, indem man die beiden Regler hinter dem Rohr des Sitzes nach oben zieht (Abb. 45) und den Sitz daraufhin vordrückt, bis die kompakteste Position erreicht wird (Abb. 45A – 45B).

46. Den Sportwagen wie in Punkt 44 beschrieben zusammenklappen. Der Sportwagen ist jetzt mit dem am Gestell befestigten Sitz zusammengeklappt (Abb. 46).

Wichtiger Hinweis: Die in dieser Gebrauchsanleitung enthaltenen Bilder und Anweisungen beziehen sich auf eine Produktversion des Kinderwagens; einige hier beschriebene Komponenten, Zubehör und Funktionen können je nach der von Ihnen gekauften Version variieren.

VERWENDUNG DES ADAPTERS "1"

47. Der Sportwagen ist mit Adaptern ausgestattet (Abb. 47), um die Position des Sitzes/ Kinderwagens/Autokindersitzes zu ändern. Die Adapter werden an den mittleren Gelenken eingehakt und können sowohl in Richtung El-



ternteil (Abb.47A) als auch mit Blickrichtung zur Straße (Abb.47B) positioniert werden.

WARNUNG: Während der Installation stets prüfen, dass die schwarzen Tasten der Adapter nach außen gerichtet sind. Der Sportwagen Fully kann auch mit einem zweiten Kind in der Konfiguration Geschwisterwagen verwendet werden. Dazu den zweiten Sitz und die entsprechenden Adapter verwenden, die separat erworben werden können.

WARNUNG: Alle möglichen Verwendungsarten mit Verwendung der Elemente in dieser Konfiguration des von Ihnen erworbenen Sportwagens sind in den Abbildungen 47C – 47D dargestellt.

ADAPTER FÜR KINDERAUTOSITZ

48. Am Sportwagen Fully kann der Autokindersitz Chicco Keyfit installiert werden unter Verwendung des entsprechenden „Adapters für den Kinderautositz“ (separat erhältlich). Der Adapter KeyFit für den Sportwagen Fully kann direkt am Gestell installiert werden (Abb. 48) oder alternativ an den „Adaptern 1“ (Abb. 48A). Für die korrekte Montage des „Adapters für den Kinderautositz“ nehmen Sie bitte auf die entsprechende Gebrauchsanleitung Bezug.

GARANTIE

Die Garantie gilt bei allen Konformitätsfehlern, die trotz normaler Gebrauchsbedingungen (gemäß den Vorgaben der Gebrauchsanleitung) auftreten. Die Garantie ist verwirkt bei unsachgemäßem Gebrauch, Abnutzung oder bei persönlichen Unglücksfällen. Für die Laufzeit der Garantie auf Konformitätsmängel wird auf die besonderen Bestimmungen der nationalen Gesetzesvorschriften verwiesen, die im Land des Kaufs gelten, soweit vorgesehen.

ES INSTRUCCIONES DE USO

IMPORTANTE - LEER DETENIDAMENTE Y MANTENERLAS PARA FUTURAS CONSULTAS.

ADVERTENCIA: ANTES DEL USO, quite y elimine las bolsas de plástico y los demás componentes que formen parte del embalaje del producto o, en cualquier caso, manténgalos fuera del alcance de los niños.

ADVERTENCIAS

- **ADVERTENCIA:** No dejar nunca al niño desatendido.
- **ADVERTENCIA:** Asegurarse de que todos los dispositivos de cierre están engranados antes del uso.
- **ADVERTENCIA:** Para evitar lesiones, asegúrese de que el niño se mantiene alejado durante el desplegado y el plegado de este producto.
- **ADVERTENCIA:** No permita que el niño juegue con este producto.
- **ADVERTENCIA:** Usar siempre el sistema de retención.
- **ADVERTENCIA:** Comprobar que los dispositivos de sujeción del capazo, del asiento o de la silla de coche están correctamente engranados antes del uso.
- **ADVERTENCIA:** Este producto no es adecuado para correr o patinar.
- **ADVERTENCIA:** El uso de la silla de paseo está permitido en niños cuya edad esté comprendida entre 0 y 36 meses, hasta un peso máximo de 15 kg.
- **ADVERTENCIA:** Para niños desde el nacimiento hasta aproximadamente los 6 meses de edad, la silla de paseo debe utilizarse en la con-

figuración coche de paseo o capazo para niños semirrígido, o con la silla de auto instalada.

- **ADVERTENCIA:** Este producto, en la configuración coche de paseo, es apto para niños que no pueden sentarse por sí solos, darse la vuelta o levantarse apoyándose en las manos y las rodillas. Peso máximo del niño: 9 Kg.
- Solamente la silla de auto CHICCO KEYFIT provista del correspondiente dispositivo de enganche compatible, puede engancharse a la silla de paseo a través del respectivo adaptador (opcional).
- **ADVERTENCIA:** Si se compra un colchón aparte, para complementar el revestimiento textil interior, compruebe que éste se adapta bien al producto. Dimensiones: L. 780 mm, A. 300 mm, Alto 15mm. No añada otro colchón sobre el colchón con las dimensiones recomendadas por el fabricante.
- **ADVERTENCIA:** El dispositivo de frenado debe activarse cada vez que se vaya a acomodar o a quitar al niño.
- No deje nunca la silla de paseo sobre una superficie inclinada con el niño dentro aunque los frenos estén accionados.
- Utilice el dispositivo de frenado siempre que se pare.
- No sobrecargue la cesta. Peso máximo 3 kg.
- Cualquier peso colocado en el manillar, el respaldo y/o en los lados de la silla de paseo puede comprometer la estabilidad de la misma.
- No transporte más de un niño a la vez (dos niños en la versión gеме-

lar Fully Twin).

- No aplique a la silla de paseo accesorios, partes de repuesto o componentes no suministrados o aprobados por el fabricante.
- Después de haber quitado los cinturones de seguridad, asegúrese de volver a fijar los cinturones correctamente en los puntos de anclaje. Las correas deberán regularse de nuevo. Para asegurarse de que los cinturones estén montados correctamente, después de acomodar y asegurar al bebé, tire con fuerza del extremo de los cinturones.
- La silla de auto instalada en la silla de paseo, no sustituye a una cuna o una camita. Si el bebé necesita dormir, acomódelo en un capazo, una cuna o una camita.
- Antes del montaje verifique que el producto y todos sus componentes no presenten daños o desperfectos debidos al transporte; en ese caso no utilice el producto y manténgalo fuera del alcance de los niños.
- No utilice el producto si algunas de sus partes están rotas, rasgadas o faltan.
- El producto debe ser montado exclusivamente por un adulto.
- El uso de este producto debe estar a cargo exclusivamente de un adulto.
- Asegúrese de que los usuarios de la silla de paseo conocen perfectamente el funcionamiento exacto de la misma.
- Durante las operaciones de regulación, compruebe que las partes móviles de la silla de paseo no entren en contacto con el cuerpo del

niño.

- No utilice la silla de paseo en escaleras, ya sea fijas o mecánicas: Se podría perder el control inesperadamente.
- Preste atención al subir o bajar un escalón o la acera.
- No permita que el niño se suba sobre la estructura de la cesta portaobjetos; podría romperse y provocar daños al niño, además de ocasionar el volcado de la silla de paseo.
- Para evitar riesgos de asfixia, no le dé al niño objetos con cordones ni los deje a su alcance.
- Si se deja la silla de paseo expuesta al sol durante mucho tiempo, espere hasta que se enfríe antes de acomodar al niño.
- La exposición prolongada al sol puede ocasionar cambios en los colores de los materiales y de los tejidos.
- Para prevenir la formación de óxido, evite que la silla de paseo entre en contacto con agua salina.
- No utilice la silla de paseo en la playa.
- Mantenga la bolsa para adaptadores fuera de alcance de los niños.
- No cuelgue la bolsa para adaptadores, independientemente de su peso, en la estructura de la silla de paseo.
- Cuando no se utilice, la silla de paseo debe mantenerse fuera del alcance de los niños.

LISTA DE COMPONENTES

- Estructura
- Asiento
- 2 Ruedas traseras
- 2 Ruedas delanteras
- 2 Guardabarros traseros
- Protector delantero

- Capota
- Cesta portaobjetos
- Revestimiento de tela para la configuración coche de paseo/capazo semirrígido
- Kit confort (hombreras y separapiernas acolchados)
- CUBREPIERNAS PARA SILLA Y CAPAZO
- Base del capazo semirrígido
- Cubierta impermeable
- Bolsa para adaptadores
- Adaptadores "1"

Nota importante: Las imágenes y las instrucciones incluidas en este manual se refieren a una versión específica de la silla de paseo. Algunos componentes y algunas funciones que aquí se describen pueden variar en función de la versión que usted ha comprado.

RECOMENDACIONES PARA LA LIMPIEZA Y EL MANTENIMIENTO

Este producto requiere un mantenimiento periódico. Las operaciones de limpieza y mantenimiento deben ser realizadas únicamente por un adulto.

LIMPIEZA

La silla de paseo y el capazo no son desenfundables. Limpie las partes de tejido con una esponja húmeda y jabón neutro. Limpie periódicamente las partes de plástico con un paño húmedo. Seque las partes de metal tras un posible contacto con agua, para evitar que se oxiden. No utilice disolventes ni productos abrasivos. El colchón del capazo desenfundable, puede lavarse siguiendo las instrucciones presentes en la etiqueta de la composición textil. A continuación, se indican los símbolos de lavado y sus correspondientes significados:

 Lavar a mano con agua fría

 No usar lejía

 No secar en secadora

 No planchar

 No lavar en seco

MANTENIMIENTO

Lubrique las partes móviles, solo en caso de necesidad, con aceite seco de silicona. Controle periódicamente el estado de desgaste de las ruedas y manténgalas limpias de polvo y arena. Compruebe que todas las partes de plástico que se deslizan por los tubos en metal estén limpias de polvo, suciedad y arena, para evitar fricciones que puedan comprometer el correcto funcionamiento de la silla de paseo. Guarde la silla de paseo en un lugar seco.

PRIMER MONTAJE DE LA SILLA DE PASEO

1. Presione el botón gris que se encuentra en la articulación circular izquierda (Fig. 1).
2. A continuación, extienda totalmente la estructura abriendo el tubo de las patas delanteras y el tubo de la empuñadura, hasta escuchar el click que indica su bloqueo (Fig. 2-2A).
3. Inserte la rueda delantera en el orificio correspondiente,

4. hasta escuchar el click que indica su bloqueo (Fig. 3). Repetir la misma operación con la otra rueda.
4. Para montar las ruedas traseras, introduzca el perno de la rueda en el orificio que lleva el tubo de la pata trasera (Fig. 4), haciendo coincidir la parte plana del perno con la parte correspondiente en el orificio del bastidor. Repetir la misma operación con la otra rueda.

ADVERTENCIA: Antes de utilizar la silla de paseo, compruebe que las ruedas están fijadas correctamente a la estructura.

5. La parte delantera de la cesta cuenta con una zona perfilada. Monte la cesta enrollando la parte moldurada en el perno metálico delantero y uniéndola con el velcro (Fig. 5), haga pasar las cintas presentes en la parte delantera de la cesta a través de los anillos en "D" ubicados en las patas delanteras de la silla de paseo y fije las cintas con los botones automáticos a ambos lados (Fig. 5A). En la parte trasera del chasis, enrolle la solapa de tela en el tubo (Fig. 5B) y ciérrela en sí misma con los botones automáticos (Fig. 5C). Haga pasar las cintas presentes en la parte trasera de la cesta a través de los anillos en "D" ubicados en las patas traseras de la silla de paseo y abroche los botones automáticos (Fig. 5D).
6. Complete el montaje de la silla de paseo colocando los guardabarros en las ruedas traseras (Fig. 6). Cada guardabarros lleva un símbolo, también presente en las patas traseras, el cual indica el acoplamiento correcto para el montaje.

MONTAJE DEL ASIENTO: CONFIGURACIÓN SILLA DE PASEO

La caja de embalaje contiene el bastidor de la silla de paseo y el asiento.

7. Para montar el asiento en la silla de paseo hay que abrirla (Fig. 7 – 7A) hasta escuchar el click que indica su bloqueo (Fig. 7B).
8. Enganche la hebilla "A", localizada en la parte exterior de la zona de los pies del asiento (Fig. 8); A continuación, enganche las hebillas "B" que están debajo del asiento (Fig. 8A).
9. Para montar el asiento, introduzca los dos acoplamientos (Fig. 9) en los respectivos alojamientos situados dentro de las articulaciones de la silla de paseo (Fig. 9A), hasta escuchar el click que indica su bloqueo.

ADVERTENCIA: Asegúrese de que el asiento esté correctamente sujeto a la estructura, tirando del mismo hacia arriba.

10. El asiento puede montarse en la silla de paseo en ambas direcciones: tanto en la configuración frente a la calle (Fig.10) como frente a los padres (Fig. 10A).
11. Para desmontar el asiento del bastidor, presione los botones laterales y tire de éste hacia arriba (Fig. 11).

ADVERTENCIA: Estas operaciones no deben realizarse nunca con el niño dentro del asiento.

ADVERTENCIA: No desmonte el asiento de la silla de paseo con el niño dentro de éste.

CAPOTA

El asiento cuenta con una capota extensible.

12. Para regular la capota (tres posiciones), empujela hacia adelante hasta que se bloquee (Fig. 12). Para aumentar su extensión, abra la cremallera (Fig. 12A) y, seguidamente, empujela hacia adelante.



Para cerrar la capota, presione el botón presente en la parte central del asa y llévela hacia el respaldo (Fig. 12B).

13. Para quitar la capota, abra completamente la cremallera que está a nivel del tubo del respaldo, presione los botones ubicados dentro de los acoplamientos de la capota y tire de ésta hacia arriba (Fig. 13).

Para enganchar la capota, siga las anteriores instrucciones en orden inverso.

ADVERTENCIA: La operación de fijación de la capota debe realizarse por ambos lados de la silla de paseo. Compruebe el bloqueo correcto de la misma.

REGULACIÓN DEL ASIENTO

Tras haber montado el asiento en el chasis, es posible inclinarlo en tres posiciones diferentes.

14. El asiento completo puede regularse accionando al mismo tiempo los botones ubicados sobre la articulación central (Fig. 14).

15. Se puede modificar la inclinación del respaldo con respecto al asiento mediante el regulador que se encuentra detrás del respaldo (Fig. 15).

16. Es posible regular el apoyapiernas en diferentes posiciones, presionando simultáneamente los botones laterales (Fig. 16).

17. La silla de paseo cuenta con un protector delantero desmontable. Para quitarlo basta presionar los botones situados a los lados (Fig. 17).

Para acomodar y retirar al niño, desenganche el protector por un solo lado (Fig. 17A).

ADVERTENCIA: Abroche siempre los cinturones de seguridad. El protector NO es un dispositivo de retención del niño.

ADVERTENCIA: El protector no debe utilizarse para levantar la silla de paseo con el niño dentro de ésta.

USO DE LOS CINTURONES DE SEGURIDAD

La silla de paseo cuenta con un sistema de sujeción con cinco puntos de anclaje constituido por dos hombreras, dos ojales de regulación, un cinturón abdominal y un separapiernas con hebilla, ya montados.

18. **ADVERTENCIA:** Para adaptar los cinturones al cuerpo del niño pueden utilizarse las hombreras, haciéndolas pasar primero a través de los dos ojales de regulación (Fig. 18). Después de acomodar al niño en la silla de paseo, abroche los cinturones haciendo pasar primero las dos horquillas por el ojal de las hombreras (Fig. 18A) y posteriormente introduciéndolas en la hebilla del separapiernas (Fig. 18B); Regule la longitud de los cinturones hasta que se ajusten a los hombros y al cuerpo del niño.

19. Para desenganchar el cinturón abdominal, presione y tire de las horquillas laterales (Fig. 19).

20. El cinturón abdominal siempre debe hacerse pasar a través de los 2 anillos en "D" presentes a los lados del asiento de la silla de paseo (Fig. 20).

ADVERTENCIA: Utilice siempre el sistema de retención. Para la seguridad del niño, utilice todos los puntos de anclaje de los cinturones de seguridad.

CÓMO QUITAR LOS CINTURONES DE SEGURIDAD

Los cinturones de seguridad pueden quitarse (para el lavado o cuando se usa en la configuración coche de paseo/capazo semirrígido).

Para quitar los cinturones es necesario extraer el cinturón

abdominal de los anillos en "D" y las hombreras de las ranuras textiles situadas en el respaldo. Después de haber quitado los cinturones de seguridad, compruebe que los cinturones queden bien sujetos nuevamente en los puntos de anclaje.

ADVERTENCIA: Después de quitar los cinturones de seguridad, manténgalos fuera del alcance de los niños y guárdelos para su futuro uso.

Para volver a poner los sistemas de retención siga cuidadosamente los siguientes pasos:

21. Introduzca la correa en el ojal superior (Fig. 21), prestando atención para que el regulador de la longitud quede como se muestra en la figura 21A.

22. Sujete el ojal plástico de las hombreras e introdúzcalo en el anillo de tela de la correa (Fig. 22).

23. Después de haber realizado correctamente esta operación, tire hacia abajo la correa hasta que el anillo de tela se voltee (Fig. 23-23A).

ADVERTENCIA: Al finalizar el montaje compruebe que los ojales plásticos están montados correctamente. Compruebe que las partes salientes horizontales de los ojales plásticos, tras haberlos montado en las horquillas correspondientes, estén volteadas hacia la parte exterior del asiento (Fig. 23B-23C)

Al finalizar el montaje, los cinturones deben regularse nuevamente para adaptarse al niño.

TRANSFORMACIÓN DEL ASIENTO: CONFIGURACIÓN CAPAZO BLANDO

Para transformar el asiento siga los pasos que se describen a continuación:

24. Desenganche las hebillas situadas debajo del asiento (Fig. 24 – 24A).

25. Coloque el apoyapiernas horizontalmente, regule el respaldo en la posición más baja (Fig. 25), recline el asiento mediante los botones que se muestran en la figura 14 y ponga el coche de paseo en posición horizontal.

Seguidamente, quite los cinturones de seguridad (véase la sección CÓMO QUITAR LOS CINTURONES DE SEGURIDAD).

26. **ADVERTENCIA:** El capazo debe utilizarse únicamente en posición horizontal (Fig. 26). No coloque el capazo en posición inclinada (Fig. 26A).

27. Coloque el revestimiento de tela teniendo el cuidado de unirlo al tejido de la silla de paseo mediante la cremallera interna correspondiente (Fig. 27) situada en la zona de la cabeza del niño.

28. A continuación, extienda la parte elástica del revestimiento para forrar el tubo de la estructura en la zona de los pies (Fig. 28). Por último, abroche los botones ubicados a ambos lados (Fig. 28A).

ADVERTENCIA: En la configuración capazo blando, no es posible quitar el asiento con el niño en el interior.

TRANSFORMACIÓN DEL ASIENTO: CONFIGURACIÓN CAPAZO SEMIRRÍGIDO

ADVERTENCIAS

IMPORTANTE - LEER LAS INSTRUCCIONES CUIDADOSAMENTE ANTES DEL USO Y MANTENERLAS PARA FUTURAS CONSULTAS.

- Para el uso de la silla de paseo, consulte las instrucciones de la misma.
- **ADVERTENCIA:** Este producto solamente es apropiado





para niños que no pueden sentarse por sí solos. Peso máximo del niño: 9 Kg.

- Edad de uso indicativa: 0 – 5/6 meses.
- **ADVERTENCIA:** Utilizar solamente sobre un superficie firme, horizontal, nivelada y seca.
- **ADVERTENCIA:** No dejar a otros niños jugar desatendidos cerca del capazo.
- **ADVERTENCIA:** No utilizar si falta cualquier parte o está rota o está desgarrada.
- **ADVERTENCIA:** Nunca deje al niño sin vigilancia.
- **ADVERTENCIA:** No utilizar este capazo sobre un soporte.
- Utilice solamente piezas de recambio suministradas o aprobadas por el fabricante.
- No monte en el producto accesorios, piezas de repuesto ni componentes que no hayan sido suministrados por el fabricante. Cualquier modificación a los productos exime al fabricante de toda responsabilidad.
- Tenga en cuenta los riesgos derivados de llamas y otras fuentes de calor, tales como estufas eléctricas, estufas de gas, etc. No deje el capazo cerca de dichas fuentes de calor.
- Verifique periódicamente la integridad física y estructural del producto. En particular, revise el asa de transporte y la base del capazo. En caso de que presente daños o desgaste evidentes, no lo utilice y manténgalo fuera del alcance de los niños.
- Antes de transportar el capazo, asegúrese de que el asa se encuentra en la posición correcta de uso.
- Dentro del capazo, la cabeza del niño nunca debe estar más baja respecto del cuerpo.
- **ADVERTENCIA:** Si se compra un colchón aparte, para complementar el revestimiento textil interior, compruebe que éste se adapta bien al producto. Dimensiones: L. 780 mm, A. 300 mm, Alto 15mm. No añada otro colchón sobre el colchón con las dimensiones recomendadas por el fabricante.
- Antes del montaje verifique que el producto y todos sus componentes no presenten daños o desperfectos debidos al transporte; en ese caso no utilice el producto y manténgalo fuera del alcance de los niños.
- No deje dentro del capazo ningún objeto que pueda reducir su profundidad.
- Mantenga las bolsas de plástico fuera del alcance de los niños para prevenir peligros de atragantamiento.
- Los productos dejados al sol se sobrecalientan, deje que éstos se enfríen antes de acomodar al niño.
- No utilice el capazo para que el niño duerma durante un tiempo prolongado: este producto no puede sustituir a la cuna.
- Mientras no se esté usando, el capazo debe mantenerse fuera del alcance de los niños.

El asiento Fully puede transformarse en capazo semirrígido utilizando la base incluida. Para transformar el asiento en capazo semirrígido, siga los pasos que se describen a continuación.

Desenganche las hebillas situadas debajo del asiento, como se describe en el punto 24, y coloque el asiento en posición horizontal.

En la configuración capazo semirrígido, se recomienda quitar los cinturones de seguridad (véase la sección "CÓMO QUITAR LOS CINTURONES DE SEGURIDAD").

29. Abra la base del capazo semirrígido, colocándola en posición horizontal, hasta escuchar el click que indica su bloqueo (Fig. 29 – 29A).

30. Coloque la base para el capazo semirrígido en el asiento, teniendo el cuidado de introducir el soporte "A" en el alojamiento correspondiente que se encuentra en la zona de la cabeza del niño de la estructura (Fig. 30 – 30 A). Seguidamente, cierre el soporte "B" alrededor del tubo en la zona de los pies (Fig. 30B) y enganche los dos soportes laterales en las respectivas articulaciones. Para montar el soporte lateral, gire la palanca central hacia la izquierda manteniéndolo apoyado en la articulación y suelte para que termine de engancharse (Fig. 30C). Repita la operación con el otro soporte.

A este punto debe colocarse el revestimiento de tela, sujetándolo al tejido de la silla de paseo mediante la cremallera interna ubicada en la zona de la cabeza y, en la zona de los pies, forrar con la parte elástica y abrochar los botones, como se describe en los puntos 27-28.

En la configuración capazo semirrígido, se puede desmontar de la silla de paseo con el niño dentro. La capota posee un tubo, con su correspondiente empuñadura, que sirve de asa de transporte.

31. Antes de desmontar el capazo del chasis, coloque el asa en posición vertical (Fig. 31), presione los dos botones grises ubicados en las articulaciones laterales (Fig. 31A) y levante el capazo semirrígido sujetando el asa (Fig. 31B).

32. Tras haber quitado el capazo semirrígido del chasis de la silla de paseo con el niño en su interior, éste puede apoyarse sobre una superficie plana (Fig. 32).

Para regresar a la configuración silla de paseo o coche de paseo, quite el revestimiento de tela y la base del capazo semirrígido que montó anteriormente.

Para desmontar la base, repita las operaciones que se describieron anteriormente para el montaje (véase el punto 30) en orden inverso.

33. Tras haber sacado la base del asiento, ésta puede doblarse para que resulte más compacta, presionando al mismo tiempo los dos botones deslizables situados en la parte inferior (Fig. 33).

ADVERTENCIA: Cuando no se usa, mantenga la base fuera del alcance de los niños.

FRENO DE PARADA

La silla de paseo está provista de freno de estacionamiento con pedales, localizados en el eje trasero.

34. Para aplicar el freno de estacionamiento, es necesario presionar uno de los dos pedales hacia abajo (Fig. 34). Para quitar el freno de estacionamiento, es necesario tirar hacia arriba uno de los dos pedales (Fig. 34A).

ADVERTENCIA: Utilice siempre el freno cuando permanezca parado. No deje nunca la silla de paseo sobre una superficie inclinada con el niño acomodado en su interior incluso si el freno de estacionamiento está activado.

ADVERTENCIA: después de accionar el freno de estacionamiento, compruebe que los frenos están correctamente puestos en ambas ruedas traseras.

RUEDAS GIRATORIAS

La silla de paseo está equipada con ruedas delanteras pivotantes/fijas.

Se recomienda utilizar las ruedas fijas en terrenos especialmente difíciles. Las ruedas en modo pivotante, en cambio, se recomiendan para mejorar la maniobrabilidad de la silla de paseo sobre superficies normales.

35. Para que las ruedas delanteras sean giratorias, empuje ha-



cia abajo con el pie el botón delantero (Fig. 35). Para pasar las ruedas a fijas, vuelva a presionar el pulsador con el pie. Independientemente de la posición en la que se encuentra la rueda, la misma se bloqueará en posición recta.

ADVERTENCIA: Las dos ruedas siempre deben estar bloqueadas o desbloqueadas al mismo tiempo.

REGULACIÓN DEL MANILLAR

La silla de paseo posee un manillar regulable en altura.

36. Para regularla, presione el botón de desbloqueo ubicado en el centro de la empuñadura (Fig. 36). Después de pasar de una posición a otra, compruebe que el mecanismo de bloqueo automático se ha accionado correctamente.

KIT CONFORT

37. El asiento se suministra junto a un kit confort, que incluye dos hombreras y un separapiernas (Fig. 37).

38. Para el montaje, introduzca los tirantes en las hombreras (Fig. 38) y el separapiernas en su respectivo acolchado (Fig. 38A).

CUBREPIERNAS PARA SILLA Y CAPAZO

39. El mismo elemento puede utilizarse de dos formas diferentes: como cubrepiernas en la configuración silla de paseo (Fig. 39) y como manta en la configuración coche de paseo / capazo semirrígido (Fig. 39A).

40. En la configuración coche de paseo, coloque el cubrepiernas sobre el bastidor y abra los dos botones externos laterales (Fig. 40). Para una mayor protección, levante la solapa de tela y fjela mediante los botones a los ojales ubicados a los lados en el interior de la capota (Fig. 40A).

41. En la configuración silla de paseo, coloque el cubrepiernas prestando atención a que el bolsillo de tela quede debajo del apoyapiernas/asiento (Fig. 41). Seguidamente, engánchelo en los dos botones externos laterales (Fig. 41A).

CUBIERTA IMPERMEABLE

42. La silla de paseo cuenta con una cubierta impermeable. Para fijar la cubierta impermeable, abra totalmente la capota de la silla de paseo y enrolle la cubierta en el tubo exterior del asiento (Fig. 42). Al final de cada uso, deje secar la cubierta al aire libre (si está mojada) antes de doblarla y guárdela fuera del alcance de los niños.

ADVERTENCIA: Use la cubierta impermeable incluida en el suministro, montada en la capota completamente abierta.

La cubierta impermeable no puede utilizarse en la silla de paseo sin capota; podría provocar el sofocamiento del niño.

ADVERTENCIA: La cubierta impermeable incluida debe utilizarse bajo la supervisión de un adulto.

ADVERTENCIA: La cubierta impermeable incluida debe utilizarse únicamente en la silla de paseo Fully.

ADVERTENCIA: Mientras se usa, asegúrese de que la cubierta impermeable no entre en contacto con la cara del niño.

No deje la silla de paseo expuesta al sol con el niño sentado en ella si la cubierta impermeable está montada, para evitar el riesgo de sobrecalentamiento.

CÓMO CERRAR LA SILLA DE PASEO

Para cerrar la silla de paseo, se recomienda regular el manillar en la posición más baja y dejar las ruedas delanteras desbloqueadas. La silla de paseo puede cerrarse de dos maneras diferentes: sin el asiento, o bien, con el asiento en-

ganchado en el chasis.

CÓMO CERRAR LA SILLA DE PASEO SIN ASIENTO

43. Desmonte el asiento presionando los botones grises situados en las articulaciones del asiento (Fig. 43).

44. Cierre la silla de paseo deslizando el botón 1 y, seguidamente, presionando los botones 2 al mismo tiempo (Fig. 44 – 44A).

CÓMO CERRAR LA SILLA DE PASEO CON ASIENTO

45. Cierre la capota presionando el botón central (véase el punto 12 CAPOTA); seguidamente, cierre el asiento tirando hacia arriba las dos palanquitas que están detrás del tubo del mismo (Fig. 45) y empújelo hacia adelante hasta lograr la posición más compacta posible (Fig. 45A – 45B).

46. Cierre la silla de paseo como se describe en el punto 44. Ahora la silla de paseo está cerrada con el asiento fijado al chasis (Fig. 46).

Nota importante: Las imágenes y las instrucciones presentes en este manual se refieren a una versión del capazo; Algunos componentes y algunas funciones que se describen pueden variar dependiendo de la versión que usted ha comprado.

USO DEL ADAPTADOR "1"

47. La silla de paseo Fully está equipada con dos adaptadores (Fig. 47), para variar la posición de asiento/coche de paseo/silla de auto. Los adaptadores se enganchan en las articulaciones centrales y pueden colocarse tanto en la posición frente a los padres (Fig. 47A) como frente a la calle (Fig. 47B).

ADVERTENCIA: Durante el montaje, compruebe siempre que los botones negros de los adaptadores estén orientados hacia afuera.

La silla de paseo Fully también puede utilizarse con otro niño en la configuración doble (gemelar), utilizando otro asiento y los respectivos adaptadores, que deben comprarse por separado.

ADVERTENCIA: Todas las modalidades de uso posibles utilizando los elementos presentes en esta configuración de la silla de paseo que usted ha comprado, están representadas en las figuras 47C – 47D.

ADAPTADOR PARA SILLA DE AUTO

48. En la silla de paseo Fully puede montarse la silla de auto Chicco Keyfit, utilizando el respectivo "Adaptador para silla de auto" (se vende por separado). El adaptador KeyFit para la silla de paseo Fully puede montarse directamente en el bastidor (Fig. 48) o, como alternativa, en los "adaptadores 1" (Fig. 48A). Para un montaje correcto del "Adaptador para silla de auto", consulte el manual de instrucciones correspondiente.

GARANTÍA

El producto está garantizado contra todo defecto de conformidad en condiciones normales de uso según lo previsto en las instrucciones. Por lo tanto, la garantía no será aplicada en caso de daños ocasionados por uso incorrecto, desgaste o hechos accidentales. Para la duración de la garantía sobre los defectos de conformidad remitase a las disposiciones específicas de la normativa nacional aplicable en el país de compra, si las hubiera.

PT INSTRUÇÕES DE UTILIZAÇÃO

IMPORTANTE - LEIA CUIDADOSAMENTE E GUARDE PARA REFERÊNCIA FUTURA.

AVISOS: ANTES DA UTILIZAÇÃO, REMOVA E ELIMINE EVENTUAIS SACOS DE PLÁSTICO E TODOS OS ELEMENTOS QUE FAZEM PARTE DA EMBALAGEM DO PRODUTO OU MANTENHA-OS FORA DO ALCANCE DAS CRIANÇAS.

ADVERTÊNCIAS

- **AVISOS:** Nunca deixe a criança abandonada.
- **AVISOS:** Verifique se todos os pontos de encaixe estão bem fixos antes de usar o produto.
- **AVISOS:** Para evitar ferimento assegure-se que o seu filho está afastado, do produto, enquanto o abre e fecha.
- **AVISOS:** Não deixe que o seu filho brinque com este produto
- **AVISOS:** Utilize o cinto de segurança sempre que o seu filho estiver no assento.
- **AVISOS:** Verifique se alcofa, o assento reversível ou o assento auto estão correctamente encaixados antes de usar o produto.
- **AVISOS:** Não é conveniente utilizar este produto aquando da realização de patinagem ou corrida.
- **AVISOS:** A utilização do carrinho de passeio é permitida para crianças entre 0 e 36 meses de idade, até um peso máximo de 15 kg.
- **AVISOS:** Para bebés desde o nascimento até aos 6 meses, aproximadamente, o carrinho de passeio deve ser utilizado na configuração de carrinho de berço ou alcofa se-

mirrígida ou com o Cadeira Auto instalada.

- **AVISOS:** Este produto, na configuração de carrinho de berço, é adequado exclusivamente a bebés que ainda não conseguem sentar-se sozinhos, virar-se ou erguer-se, apoiando-se nas mãos ou nos joelhos. Peso máximo da criança: 9 Kg.
- Somente a Cadeira Auto CHICCO KEYFIT, equipada com o dispositivo de fixação compatível e adequado, pode ser fixada no carrinho de passeio por meio do adaptador apropriado (opcional).
- **AVISOS:** Se comprar separadamente um colchão com o objetivo de o adicionar ao revestimento têxtil interno, verifique se o mesmo se adapta bem ao produto. Tamanho: C. 780 mm, L. 300 mm, A. 15 mm. Não coloque um segundo colchão sobre o colchão com as dimensões recomendadas pelo fabricante.
- **AVISOS:** o sistema de travão deve estar sempre acionado enquanto coloca e retira a criança.
- Nunca deixe o carrinho de passeio num plano inclinado com a criança lá dentro, mesmo que o sistema de travão esteja acionado.
- Acione o sistema de travão sempre que parar.
- Não sobrecarregue o cesto. Peso máximo de 3 kg.
- Qualquer carga pendurada nas pegas e/ou no encosto e/ou nos lados do carrinho de passeio poderá comprometer a estabilidade do mesmo.
- não transporte mais de uma criança de cada vez (duas crianças na versão Fully Twin).

- Não acrescente ao carrinho, acessórios, peças de substituição ou componentes não fornecidos ou aprovados pelo fabricante.
- Quando retirar o cinto de segurança, certifique-se de que o mesmo será colocado de novo de forma correta, usando os pontos de ancoragem. As correias devem ser novamente reguladas. Para verificar se o cinto está corretamente colocado, depois de instalar a criança e ajustar as correias, puxe com força as extremidades do cinto.
- O carrinho de passeio com a cadeira auto instalada não substitui um berço ou uma cama. Se o bebé necessita de dormir, deve ser colocado numa alcofa, berço ou cama.
- Verifique, antes da montagem, se o produto e todos os seus componentes apresentam eventuais danos causados pelo transporte. Caso detete algum componente danificado, não utilize a alcofa e mantenha-a fora do alcance das crianças.
- Não utilize o produto se qualquer um dos seus componentes estiver em falta, rasgado ou danificado.
- O produto deve ser montado exclusivamente por um adulto.
- Este produto deve ser utilizado exclusivamente por um adulto.
- Certifique-se de que os utilizadores do carrinho de passeio conhecem o exato funcionamento do mesmo.
- Sempre que efetuar as operações de regulação, certifique-se de que as partes móveis do carrinho não entram em contacto com o corpo da criança.
- Não use o carrinho sobre escadas ou escadas rolantes: poderá perder

subitamente, o controlo.

- Tenha muito cuidado sempre que subir ou descer um degrau ou o passeio.
- Não deixe a criança subir sobre a estrutura do cesto porta-objetos; este poderá partir-se e causar lesões à criança, além de poder virar o carrinho de passeio.
- Para evitar riscos de estrangulamento, não dê à criança objetos com cordões e mantenha-os fora do seu alcance.
- Se deixar o carrinho exposto ao sol durante muito tempo, aguarde que arrefeça antes de colocar o bebé dentro.
- A exposição prolongada ao sol pode alterar a cor dos materiais e dos tecidos.
- Evite o contacto do carrinho de passeio com água salgada, para prevenir a formação de ferrugem.
- Não use o carrinho na praia.
- Mantenha a bolsa porta-adaptadores longe do alcance das crianças.
- Não pendure a bolsa porta-adaptadores com qualquer peso na estrutura do carrinho de passeio.
- Quando não estiver a ser utilizado, o carrinho deve ficar fora do alcance das crianças.

LISTA DE COMPONENTES

- Estrutura (chassis)
- Cadeira de passeio
- 2 rodas traseiras
- 2 rodas dianteiras
- 2 Guarda-lamas traseiros
- Barra de proteção frontal
- Capota
- Cesto porta-objetos
- Revestimento têxtil para configuração carrinho de berço/alcofa semirrígida
- Kit comfort (protetores das correias dos ombros e correia separadora de pernas)
- Cobre-pernas/Capa
- Base da alcofa semirrígida

- Capa impermeável
- Bolsa porta-adaptadores
- Adaptadores "1"

ATENÇÃO! IMPORTANTE: as imagens e as instruções contidas neste manual referem-se a uma versão do carrinho de passeio; Alguns componentes e algumas funções aqui descritas podem variar consoante a versão que adquiriu.

CONSELHOS DE LIMPEZA E MANUTENÇÃO

Este produto necessita de manutenção periódica. As operações de limpeza e manutenção devem ser efetuadas apenas por um adulto.

LIMPEZA

O revestimento do carrinho de passeio e da alfofa não é removível. Limpe as partes em tecido com uma esponja húmida e detergente neutro. Limpe periodicamente as partes em plástico, com um pano húmido. Seque as partes em metal, após um eventual contacto com água, para evitar a formação de ferrugem. Não utilize solventes nem produtos abrasivos. A almofada estofada da alfofa pode ser lavada de acordo com as indicações presentes na etiqueta. Em seguida são indicados os símbolos de lavagem e respetivo significado:



Lavar à mão em água fria



Não utilizar lixívia



Não secar na máquina



Não passar a ferro



Não lavar a seco

MANUTENÇÃO

Em caso de necessidade, lubrifique as partes móveis com óleo seco de silicone. Verifique periodicamente o estado de desgaste das rodas e mantenha-as limpas de pó e areia. Mantenha limpas de pó, sujidade e areia, as partes plásticas que deslizam sobre os tubos de metal do carrinho, para evitar atritos que possam comprometer o correto funcionamento do mesmo. Mantenha o carrinho num local seco.

PRIMEIRA MONTAGEM DO CARRINHO DE PASSEIO

1. Prima o botão cinzento localizado na articulação circular esquerda (Fig. 1).
2. Em seguida, estenda completamente a estrutura abrindo o tubo das pernas dianteiras e o tubo da pega, até ouvir o clique de encaixe (Fig. 2-2A).
3. Encaixe a roda da frente introduzindo-a no furo apropriado, até ouvir o clique de encaixe (Fig. 3). Repita a mesma operação para a outra roda.
4. Para montar as rodas de trás, insira o perno da roda no orifício do tubo da perna traseira (Fig. 4), fazendo coincidir a parte plana do perno com a parte que lhe corresponde no orifício da estrutura. Repita a mesma operação para a outra roda.

AVISOS: antes de utilizar o carrinho de passeio, verifique se as rodas estão bem fixadas na estrutura.

5. A parte da frente do cesto apresenta uma zona moldada. Monte o cesto envolvendo a parte moldada no tubo

6. Complete a montagem do carrinho de passeio, instalando os guarda-lamas nas rodas de trás (Fig. 6). Cada guarda-lama inclui um símbolo, repetido nas pernas traseiras, que indica o lado certo para uma correta montagem.

MONTAGEM DA CADEIRA: CONFIGURAÇÃO CARRINHO DE PASSEIO

A embalagem contém a estrutura do carrinho e a cadeira de passeio fechada.

7. Para montar a cadeira no carrinho de passeio, é necessário abri-la acionando o manípulo (Fig. 7 – 7A), até ouvir o clique de bloqueio (Fig. 7B).
8. Feche a fivela "A", situada na parte externa da zona dos pés da cadeira de passeio (Fig. 8); em seguida, feche as fivelas B, situadas sob a cadeira de passeio (Fig. 8A).
9. Para montar a cadeira de passeio, insira os dois encaixes (Fig. 9) nos respetivos furos situados dentro das articulações do carrinho de passeio (Fig. 9A), até ouvir o clique de bloqueio.

AVISOS: Verifique se a cadeira está bem instalada, puxando-a para cima.

10. A cadeira de passeio pode ser montada na estrutura do carrinho em ambos os sentidos: tanto na configuração virada para a frente (Fig. 10) como virada para o adulto (Fig. 10A).
11. Para remover a cadeira de passeio da estrutura, prima os botões laterais e puxe para cima (Fig. 11).

AVISOS: Estas operações não podem ser efetuadas com a criança instalada no carrinho.

AVISOS: Não retire a cadeira de passeio do carrinho com a criança lá sentada.

CAPOTA

A cadeira de passeio dispõe de capota extensível.

12. Para regular a capota (em três posições) empurre-a para frente até bloquear (Fig. 12). Para aumentar a extensão, abra o fecho de correr (Fig. 12A) e a seguir puxe-a para frente.

Para fechar a capota acione o botão existente na parte central do arco e empurre-a na direção do encosto (Fig. 12B).

13. Para retirar a capota abra completamente o seu fecho de correr, que está próximo do tubo do encosto, prima os botões situados na parte externa dos encaixes da capota e puxe-a para cima (Fig. 13).

Para encaixar a capota, siga no sentido inverso as operações descritas anteriormente.

AVISOS: A operação de fixação da capota deve ser feita em ambos os lados do carrinho. Certifique-se de que ficou corretamente bloqueada.

REGULAÇÃO DA CADEIRA DE PASSEIO

Uma vez montada a cadeira na estrutura, é possível regulá-la em três posições diferentes.

14. Toda a cadeira pode ser reclinada, acionando simulta-



- neamente os botões das articulações laterais (Fig. 14).
15. É possível alterar a inclinação do encosto relativamente ao assento, acionando o regulador situado atrás do encosto (Fig. 15).
 16. É possível regular o apoio das pernas em diferentes posições, premindo simultaneamente os botões laterais (Fig. 16).
 17. O carrinho de passeio está equipado com uma barra de proteção frontal removível. Para retirá-la, basta pressionar os botões situados lateralmente (Fig. 17).

Para colocar e retirar a criança, é possível abrir a barra de proteção frontal apenas num dos lados (Fig. 17A).

AVISOS: coloque sempre o cinto de segurança na criança. A barra de proteção frontal NÃO é um dispositivo de retenção da criança.

AVISOS: A barra de proteção frontal não deve ser utilizada para levantar o carrinho de passeio com a criança lá dentro.

UTILIZAÇÃO DO CINTO DE SEGURANÇA

O carrinho de passeio está equipado com um sistema de retenção de cinco pontos de fixação, constituído por duas correias dos ombros, duas presilhas de regulação, um cinto abdominal e uma correia separadora de pernas com fecho, já montados.

18. **AVISOS:** Para ajustar o cinto ao corpo da criança, é possível utilizar as correias dos ombros, fazendo-as passar primeiro através das duas presilhas de regulação (Fig. 18). Depois de ter instalado a criança no carrinho de passeio, feche o cinto, fazendo passar primeiro os dois ganchos na presilha das correias dos ombros (Fig. 18A) e depois introduza-o no fecho do separador de pernas (Fig. 18B); ajuste o comprimento das correias, fazendo-as aderir aos ombros e ao corpo da criança.
19. Para abrir o cinto abdominal, prima e puxe os dois ganchos laterais (Fig. 19).
20. O cinto abdominal deve passar sempre através dos 2 anéis em "D" presentes nas partes laterais do assento do carrinho de passeio (Fig. 20).

AVISO: Utilize sempre o sistema de retenção. Para a segurança do seu filho, utilize o cinto de segurança completo, incluindo sempre os cinco pontos de ancoragem do mesmo.

REMOÇÃO DOS CINTOS DE SEGURANÇA

O cinto de segurança é removível (para lavagem ou para usar na configuração de carrinho de berço/alcofa semirrígida).

Para remover o cinto, retire a correia abdominal dos anéis em "D" e as correias dos ombros das argolas existentes no encosto. Depois de retirar o cinto de segurança, certifique-se de que ele será montado de novo corretamente, nos respetivos pontos de ancoragem.

AVISOS: Depois de remover o cinto de segurança, mantenha-o fora do alcance da criança e guarde-o para utilização futura.

Para montar de novo o sistema de retenção, siga atentamente a sequência indicada:

21. Introduza a correia na presilha superior (Fig. 21), certificando-se de que o regulador de comprimento fique na posição indicada na figura 21A.
22. Segure na argola de plástico das correias dos ombros e introduza-a na presilha de tecido da correia (Fig. 22).
23. Depois de executar corretamente esta operação, puxe

a correia para baixo até virar de novo o anel de tecido (Fig. 23-23A).

AVISOS: Quando terminar, certifique-se de que as argolas de plástico estão montadas corretamente. Verifique se as presilhas de plástico, depois de montadas nos respetivos ganchos têm as partes salientes na horizontal viradas para o lado de fora da cadeira de passeio (Fig. 23B-23C).

No final da montagem, o cinto deve ser novamente regulado, de acordo com o tamanho do seu filho.

TRANSFORMAÇÃO DA CADEIRA DE PASSEIO: CONFIGURAÇÃO ALCOFA MACIA

Para transformar a cadeira de passeio siga os passos descritos a seguir:

24. Abra as fivelas situadas sob a cadeira de passeio (Fig. 24 – 24A).
25. Coloque o apoio das pernas na horizontal, regule o encosto para a posição mais baixa (Fig.25), recline a cadeira usando os dois botões mostrados na figura 14, e coloque a cadeira alcofa na posição horizontal.

A seguir remova o cinto de segurança (consulte o parágrafo REMOÇÃO DO CINTO DE SEGURANÇA).

26. **AVISOS:** A alcofa deve ser utilizada apenas na posição horizontal (Fig. 26). Não regule a alcofa em posição inclinada (Fig 26A).
27. Coloque o revestimento têxtil tendo o cuidado de prendê-lo ao tecido do carrinho de passeio com o fecho de correr próprio (Fig. 27), situado na zona da cabeça da criança.
28. Em seguida, envolva a parte elástica do revestimento têxtil no tubo da estrutura, na zona dos pés (Fig.28). Por fim, aperte as molas de pressão situadas em ambos os lados (Fig. 28 A).

AVISOS: Na configuração de alcofa macia, não é possível remover a cadeira com a criança dentro.

TRANSFORMAÇÃO DA CADEIRA DE PASSEIO: CONFIGURAÇÃO ALCOFA SEMIRRÍGIDA

ADVERTÊNCIAS

IMPORTANTE - LER CUIDADOSAMENTE AS INSTRUÇÕES ANTES DE USAR E GUARDÁ-LAS PARA FUTURA REFERÊNCIA.

- Para a utilização do carrinho de passeio, consulte as instruções do mesmo.
- **AVISOS:** Este produto é destinado a crianças que não consigam sentar-se sozinhas. Virar-se ou erguer-se, apoiando-se nas mãos ou nos joelhos. Peso máximo da criança: 9 Kg.
- Idade de utilização indicativa: 0 – 5/6 meses.
- **AVISOS:** Cocolar apenas sobre superfícies planas, horizontais, firmes e secas.
- **AVISOS:** Não deixar que outras crianças brinquem, sem vigilância, na proximidade da alcofa.
- **AVISOS:** Não utilizar se alguma parte estiver partida, solta ou faltar.
- **AVISOS:** Nunca deixe a sua criança sem vigilância.
- **AVISOS:** Nunca colocar esta alcofa sobre um suporte.
- Utilize exclusivamente peças de substituição fornecidas ou aprovadas pelo fabricante.
- Não aplique no produto acessórios, peças de substituição ou componentes não fornecidos pelo fabricante. Eventuais modificações efetuadas no produto eximem o fabri-





cante de qualquer responsabilidade.

- Tenha em consideração os riscos provocados pelas chamas ou por outras fontes de calor, tais como aquecedores elétricos, caloríferos a gás, etc. Não deixe a alcofa nas proximidades destas fontes de calor.
- Verifique regularmente a integridade física e estrutural do produto. em especial da pega e do fundo da alcofa. No caso de detetar sinais evidentes de danos ou desgaste, não utilize a alcofa e mantenha-a fora do alcance das crianças.
- Antes de transportar a alcofa, certifique-se de que a pega se encontra na posição de utilização correta.
- A cabeça da criança na alcofa nunca deve ficar mais baixa do que o resto do corpo.
- **AVISOS:** Se comprar separadamente um colchão com o objetivo de o adicionar ao revestimento têxtil interno, verifique se o mesmo se adapta bem ao produto. Tamanho: C. 780 mm, L. 300 mm, A. 15 mm. Não coloque um segundo colchão sobre o colchão com as dimensões recomendadas pelo fabricante.
- Verifique, antes da montagem, se o produto e todos os seus componentes apresentam eventuais danos causados pelo transporte. Caso detete algum componente danificado, não utilize o produto e mantenha-o fora do alcance das crianças.
- Não deixe no interior da alcofa nenhum objeto que possa reduzir a sua profundidade.
- Mantenha os sacos de plástico fora do alcance da criança para evitar risco de asfixia.
- Os produtos expostos ao sol podem sobreaquecer; aguarde que arrefeça, antes de colocar a criança.
- Não deixe o bebé a dormir na alcofa durante um longo período de tempo: este produto não pode substituir o berço ou a cama.
- Quando não estiver a ser utilizada, mantenha a alcofa fora do alcance das crianças.

A cadeira de passeio Fully pode ser transformada em alcofa semirrígida utilizando a base fornecida. Para transformá-la em alcofa semirrígida, siga os passos descritos a seguir.

Abra as fivelas situadas sob a cadeira de passeio como descrito no ponto 24, e coloque a cadeira na posição horizontal.

Na configuração alcofa semirrígida é aconselhável remover o cinto de segurança (consulte o parágrafo REMOÇÃO DO CINTO DE SEGURANÇA).

29. Abra a base da alcofa semirrígida, colocando-a na posição horizontal até ouvir o clique de bloqueio (Fig. 29 – 29 A).
30. Coloque a base para alcofa semirrígida no interior da cadeira de passeio, tendo o cuidado de introduzir o suporte “A” no respetivo encaixe na zona da estrutura correspondente à cabeça da criança (Fig. 30 – 30 A). A seguir feche o suporte “B” ao redor do tubo na zona dos pés (Fig. 30B), e encaixe os dois suportes laterais nas respetivas articulações. Para montar o suporte lateral gire a alavanca central em sentido anti-horário mantendo-o apoiado à articulação e soltando-o para completar o encaixe (Fig.30C). Repita a operação também no outro suporte.

Neste ponto, introduza o revestimento têxtil, prendendo-o ao tecido do carrinho de passeio através do fecho de correr interno existente na zona da cabeça e, na zona dos pés, envolva a parte elástica e feche as molas de pressão, como

descrito nos pontos 27-28.

Na configuração alcofa semirrígida esta pode ser removida do carrinho de passeio com a criança no seu interior. A capota dispõe de um tubo com função de alça de transporte com a respetiva pega.

31. Antes de retirar a alcofa da estrutura posicione a peça na vertical (Fig. 31), prima os dois botões cinzentos localizados nas articulações laterais (Fig. 31A) e eleve a alcofa semirrígida pegando na alça (Fig.31B).
32. Depois de retirada do carrinho de passeio com a criança no interior, a alcofa semirrígida pode ser colocada sobre uma superfície plana (Fig. 32).

Para regressar à configuração de carrinho de passeio ou carrinho de berço, retire o revestimento têxtil e a base da alcofa semirrígida previamente instalados.

Para remover a base repita as operações de montagem descritas anteriormente (consulte o ponto 30) no sentido inverso.

33. Depois de retirada da estrutura, a base pode ser dobrada sobre si mesma para poupar espaço, premindo simultaneamente os dois botões corrediços localizados na parte inferior (Fig. 33).

AVISOS: Quando não estiver a ser utilizada, mantenha a base fora do alcance das crianças.

TRAVÃO DE ESTACIONAMENTO

O carrinho de passeio dispõe de travão de estacionamento acionável por pedais, situados no eixo traseiro.

34. Para ativar o travão de estacionamento, é necessário premir um dos dois pedais para baixo (Fig. 34). Para desativar o travão de estacionamento é necessário empurrar para cima um dos dois pedais (Fig. 34 A).

AVISOS: Utilize sempre o sistema de travão quando estiver parado. Nunca deixe a criança dentro do carrinho de passeio num plano inclinado, mesmo com o travão acionado.

AVISOS: depois de ter acionado o travão de estacionamento, certifique-se de que o mesmo está corretamente ativado em ambas as rodas de trás.

RODAS DIRECIONÁVEIS

O carrinho dispõe de rodas da frente que podem ser direcionáveis ou fixas.

É aconselhável utilizar as rodas fixas quando se percorrem terrenos particularmente acidentados. As rodas na opção direcionáveis são aconselháveis para melhorar a capacidade de manobra do carrinho num piso normal.

35. Para tornar as rodas da frente direcionáveis, pressione para baixo o botão da frente, com o pé (Fig. 35). Para utilizar as rodas da frente fixas, pressione novamente os botões com o pé. Independentemente da posição em que se encontrarem as rodas, estas irão bloquear-se quando estiverem alinhadas a direito.

AVISOS: Ambas as rodas devem estar simultaneamente bloqueadas ou desbloqueadas.

REGULAÇÃO DA PEGA

O carrinho de passeio dispõe de uma pega regulável em altura.

36. É possível regulá-la apertando o botão de desbloqueio situado no centro da pega (Fig. 36). Depois de passar de uma posição para outra, verifique se o mecanismo de bloqueio automático está corretamente engatado.



KIT COMFORT

37. A cadeira de passeio inclui o kit Comfort, com dois protetores para as correias dos ombros e um para a correia separadora de pernas (Fig. 37).
38. Para a montagem introduza os protetores nas correrias dos ombros (Fig.38) e na correia separadora de pernas (Fig. 38A).

COBRE-PERNAS/CAPA

39. O mesmo elemento pode ser usado em duas modalidades: des cobre-pernas em configuração carrinho de passeio (Fig. 39) e como capa na configuração carrinho de berço / alcofa semirrígida (Fig. 39A).
40. Na configuração carrinho de berço apoie a capa na estrutura e encaixe as duas molas de pressão externas laterais (Fig.40). Para uma maior proteção é possível elevar a aba têxtil da capa fixando-a com os botões nas presilhas situadas nos lados internos da capota (fig.40A).
41. Na configuração carrinho de passeio introduza o cobre-pernas prestando atenção para que o bolso têxtil permaneça sob o apoio das pernas/cadeira de passeio (Fig.41). A seguir encaixe-o nas duas molas externas laterais (Fig. 41A).

CAPA IMPERMEÁVEL

42. O carrinho de passeio dispõe de capa impermeável. Para fixar a capa impermeável, abra completamente a capota do carrinho de passeio, e passe a capa em volta do tubo exterior da cadeira de passeio (Fig 42). Depois da utilização, se a capa impermeável estiver molhada, deixe-a secar ao ar, antes de a dobrar e guardar fora do alcance das crianças.

AVISOS: Utilize a capa impermeável fornecida e monte na capota completamente aberta.

A capa impermeável não pode ser utilizada em carrinhos de passeio que não dispõem de capota, pois pode asfixiar a criança.

AVISOS: A capa impermeável fornecida deve ser utilizada sob a supervisão dum adulto.

AVISOS: A capa impermeável fornecida deve ser utilizada somente no Carrinho de passeio Fully.

AVISOS: Durante a utilização, certifique-se de que a capa impermeável não entre em contacto com o rosto da criança. Nunca deixe a criança no carrinho, exposto ao sol, com a capa impermeável montada, para evitar o risco de aquecimento excessivo.

FECHO DO CARRINHO DE PASSEIO

Para fechar o carrinho de passeio, é aconselhável colocar a pega na posição mais baixa e deixar as rodas da frente desbloqueadas. É possível fechar o carrinho de passeio de duas formas: sem a cadeira ou com a cadeira fixa à estrutura.

FECHO DO CARRINHO DE PASSEIO SEM A CADEIRA

43. Retire a cadeira, premindo os botões cinzentos situados junto às articulações da cadeira (Fig. 43).
44. Feche o carrinho de passeio fazendo deslizar o botão 1 e, em seguida, premindo os botões 2 simultaneamente (Fig. (Fig. 44 – 44A).

FECHO DO CARRINHO DE PASSEIO COM A CADEIRA

45. Feche a capota agindo no botão central (consulte o ponto 12 CAPOTA); em seguida feche a cadeira de pas-

seio, puxando para cima os dois gatilhos situados atrás do tubo da cadeira (Fig. 45), empurre-a para a frente até ficar na posição mais compacta possível (Fig. 45 A – 45B).

46. Feche o carrinho de passeio como descrito no ponto 44. O carrinho de passeio está agora fechado com a cadeira fixa à estrutura (Fig. 46).

Nota importante: As imagens e as instruções contidas neste manual referem-se a uma versão da alcofa; alguns componentes e algumas funções aqui descritos podem variar consoante a versão que adquiriu.

USO DO ADAPTADOR “1”

47. O carrinho de passeio Fully está equipado com adaptadores (Fig. 47) para variar a posição de cadeira/carrinho de berço/cadeira auto. Os adaptadores encaixam-se nas articulações e podem ser posicionados tanto virados de frente para o adulto (Fig.47A) como virados de frente para a estrada (Fig.47B).

AVISOS: Durante a instalação verifique sempre se o botões pretos dos adaptadores estão virados para fora.

O carrinho de passeio Fully pode ser utilizado com uma segunda criança na configuração dupla, com a utilização da segunda cadeira de passeio e dos adaptadores apropriados, que podem ser adquiridos separadamente.

AVISOS: Todas as modalidades de uso possíveis, utilizando os elementos incluídos na configuração do carrinho de passeio que adquiriu, estão representadas nas figuras 47C – 47D.

ADAPTADOR PARA A CADEIRA AUTO

48. No Carrinho de passeio Fully é possível instalar a Cadeira Auto Chicco Keyfit utilizando o “Adaptador para cadeira auto” apropriado (vendido à parte). O adaptador KeyFit para o carrinho de passeio Fully pode ser instalado diretamente na estrutura (Fig. 48) ou, como alternativa, nos adaptadores 1” (Fig. 48A). Para a montagem correta do “Adaptador para cadeira auto”, consulte o respetivo manual de instruções.

GARANTIA

O produto dispõe de garantia contra qualquer defeito de conformidade, verificado em condições normais de utilização, de acordo com o disposto nas instruções de uso. A garantia não poderá portanto aplicar-se relativamente a danos no produto provocados por utilização imprópria, desgaste ou acidente. Para o prazo de validade da garantia sobre defeitos de conformidade consulte as disposições específicas das normas nacionais aplicáveis no país de aquisição, se existentes.

NL GEBRUIKSAANWIJZING

BELANGRIJK - LEES ZORGVULDIG EN BEWAR VOOR LATERE RAADPLEGING.

WAARSCHUWING: VERWIJDER VOOR HET GEBRUIK EVENTUELE PLASTIC ZAKKEN EN ALLE ANDERE VERPAKKINGSONDERDELEN EN GOOI ZE WEG OF HOUD ZE IN IEDER GEVAL BUITEN HET BEREIK VAN KINDEREN.

WAARSCHUWINGEN

- **WAARSCHUWING:** Nooit het kind zonder toezicht laten.
- **WAARSCHUWING:** Zorg ervoor dat alle vergrendelingsmechanismes vast zitten voor dat je het product gebruikt.
- **WAARSCHUWING:** Zorg ervoor dat het kind uit de buurt is tijdens het inen uitklappen van het product om letsel te voorkomen.
- **WAARSCHUWING:** Laat het kind niet met dit product spelen.
- **WAARSCHUWING:** Altijd het veiligheidstuigje gebruiken.
- **WAARSCHUWING:** Controleer voor gebruik of het wiegje, het kinderwagenzitje, of het autostoeltje goed vast zit op het kinderwagenchassis.
- **WAARSCHUWING:** Dit product is niet geschikt om mee hard te lopen of te skeeleren.
- **WAARSCHUWING:** De wandelwagen mag worden gebruikt voor kinderen van 0 tot 36 maanden, tot een gewicht van maximaal 15 kg.
- **WAARSCHUWING:** Voor kinderen vanaf de geboorte tot de leeftijd van ongeveer 6 maanden moet de wandelwagen in de kinderwa-

genconfiguratie of de halfharde draagmandconfiguratie of met het geïnstalleerde autostoeltje worden gebruikt.

- **WAARSCHUWING:** Dit product is in de kinderwagenconfiguratie geschikt voor een kind dat nog niet alleen kan zitten, zich nog niet kan draaien en nog niet op de handen en knieën kan gaan zitten. Maximumgewicht van het kind: 9 kg.
- Alleen het CHICCO KEYFIT-autostoeltje dat is uitgerust met de speciale compatibele bevestiging kan worden vastgemaakt op de wandelwagen met de speciale adapter (optioneel).
- **WAARSCHUWING:** Als u een los matrasje koopt, om in de binnenste stoffen bekleding aan te brengen, controleer dan of het goed in het product past. Afmetingen: L. 780 mm, B. 300 mm, H. 15 mm. Leg geen ander matrasje op het bovenste gedeelte van het eerste matrasje als dat de door de fabrikant aanbevolen afmetingen heeft en reeds is aangebracht.
- **WAARSCHUWING:** De wagen moet altijd op de rem staan als het kind erin gezet of eruit gehaald wordt.
- Laat de wandelwagen nooit met het kind erin op een helling staan, ook al zijn de remmen geactiveerd.
- Gebruik de rem telkens wanneer u stopt.
- Overbelast de boodschappenmand niet. Maximum gewicht 3 kg.
- Elk gewicht dat aan de handgrepen en/of de rugleuning en/of de zijkanten van de wandelwagen is bevestigd, kan de stabiliteit van

de wandelwagen in het gedrang brengen.

- Vervoer nooit meer dan één kind (twee kinderen in de uitvoering FullyTwin).
- Breng geen accessoires, reserveonderdelen of onderdelen op de wandelwagen aan, die niet door de fabrikant geleverd of goedgekeurd zijn.
- Na de veiligheidsgordels te hebben verwijderd verzekert u zich ervan dat ze met behulp van de verankeringspunten weer goed worden aangebracht. De gordels moeten opnieuw afgesteld worden. Om te controleren of de gordels goed zijn bevestigd, trekt u hard aan het uiteinde van de gordels als het kind in het stoeltje zit en is vastgezet.
- Als het autostoeltje op de structuur van de wandelwagen geïnstalleerd is, vervangt het de draagmand of het bedje niet. Als het kind moet slapen, moet het in een draagmand, wieg of bedje worden gelegd.
- Controleer voor de montage of het artikel en de onderdelen ervan niet beschadigd zijn tijdens het transport. In dat geval mag het product niet worden gebruikt en dient het buiten het bereik van kinderen te worden gehouden.
- Gebruik het artikel niet als er onderdelen stuk of gescheurd zijn, of ontbreken.
- Het product mag uitsluitend door een volwassene worden gemonteerd.
- Dit product mag uitsluitend door een volwassene worden gebruikt.
- Verzekert u ervan dat de gebruikers van de wandelwagen goed weten hoe hij werkt.

- Verzekert u er bij de regelhandelingen van dat de bewegende delen van de wandelwagen niet in aanraking komen met het lichaam van het kind.
- Gebruik de wandelwagen niet op trappen of roltrappen: u zou de controle erover onverwachts kunnen verliezen.
- Kijk goed uit als u een trede of de stoep op- of afgaat.
- Sta het kind niet toe op de buis van de boodschappenmand te gaan staan. De wandelwagen kan hierdoor kantelen en de buis kan stukgaan en het kind verwonden.
- Om gevaar voor wurging te voorkomen mag u het kind geen voorwerpen met touwen geven of ze binnen het bereik van het kind laten liggen.
- Als u de wandelwagen gedurende lange tijd in de zon laat staan, wacht dan tot hij afgekoeld is voordat u het kind erin zet.
- Door lang in de zon te staan kunnen de materialen en stoffen van kleur veranderen.
- Zorg ervoor dat de wandelwagen niet in aanraking komt met zilt water om roestvorming te voorkomen.
- Gebruik de wandelwagen niet op het strand.
- Houd de tas met de adapters buiten het bereik van kinderen.
- Hang de tas met de adapters met eender welk gewicht erin niet aan het frame van de wandelwagen.
- Als de wandelwagen niet wordt gebruikt, dient hij buiten het bereik van kinderen te worden gehouden.

LIJST MET ONDERDELEN

- Frame
- Zitting

- 2 achterwielen
- 2 voorwielen
- 2 spatborden achteraan
- Bumper bar
- Kap
- Boodschappenmand
- Stoffen bekleding voor de kinderwagen-/halfharde draagmandconfiguratie
- Comfort-kit (gewatteerde schouderbeschermstukken en tussenbeenstuk)
- VOETENBEKLEDING
- Basis voor de halfharde draagmand
- Regenhoes
- Tas met adaptors
- Adaptors "1"

Belangrijke opmerking: de afbeeldingen en instructies in dit boekje hebben betrekking op een bepaalde uitvoering van de wandelwagen; Sommige onderdelen en functies die hier worden beschreven kunnen, afhankelijk van de door u gekochte uitvoering, anders zijn.

REINIGINGS- EN ONDERHOUDSTIPS

Dit artikel heeft geregeld onderhoud nodig. Reinigings- en onderhoudswerkzaamheden mogen alleen door een volwassene worden verricht.

REINIGEN

De bekleding van de wandelwagen en de draagmand kan niet worden verwijderd. Reinig de stoffen delen met een vochtige spons en een neutraal wasmiddel. Reinig de kunststof delen regelmatig met een vochtige doek. Na eventuele aanraking met water moeten de metalen delen afgedroogd worden om roestvorming te voorkomen. Geen oplos- of schuurmiddelen gebruiken. De gewatteerde bekleding van de draagmand kan verwijderd worden en volgens de aanwijzingen op het samenstellingsetiket gewassen worden. Hierna worden de wassymbolen en hun betekenis weergegeven:



Met koud water met de hand wassen



Niet bleken



Niet in de droogtrommel drogen



Niet strijken



Niet chemisch laten reinigen

ONDERHOUD

Smeer de bewegende delen indien nodig met droge siliconolie. Controleer periodiek de slijtagestaat van de wielen en houd ze vrij van stof en zand. Verzekert u ervan dat de kunststoffen delen die over de metalen buizen lopen vrij zijn van stof, vuil en zand om wrijving te voorkomen, wat de goede werking van de wandelwagen kan schaden. Berg de wandelwagen op een droge plaats op.

EERSTE MONTAGE VAN DE WANDELWAGEN

1. Druk op de grijze toets op het ronde verbingsstuk links (Fig.1).
2. Klap het frame vervolgens helemaal uit door de stang

van de voorpoten en de stang van de handgreep te openen tot u de vergrendelklik hoort (Fig. 2-2A).

3. Breng het voorwiel aan door het in de hiervoor bestemde opening te steken tot u de vergrendelklik hoort (Fig. 3). Herhaal dezelfde handeling bij het andere wiel.
 4. Om de achterwielen te monteren steekt u de wielpin in de opening van de achterpootbuis (Fig. 4), zorg ervoor dat het platte gedeelte van de pin samenvalt met het platte gedeelte in de opening in het frame. Herhaal dezelfde handeling bij het andere wiel.
- WAARSCHUWING:** Verzekert u ervan, alvorens de wandelwagen te gebruiken, dat de wielen goed aan het frame zijn vastgezet.
5. Het voorste gedeelte van de mand is voorgevormd. Monteer de mand door het voorgevormde gedeelte op het rondstaal aan te brengen en te bevestigen met de klittenband (Fig. 5), steek de linten aan de voorkant van de mand door de "D"-vormige lussen op de voorpoten van de wandelwagen en bevestig de linten met de drukknoepen aan beide zijden (Fig. 5A). Wikkel aan de achterzijde van het frame de stoffen lap om de stang (fig. 5B) en sluit hem met de drukknoepen (fig. 5C). Steek de linten aan de achterzijde van de mand door de "D"-vormige lussen op de achterpoten van de wandelwagen en sluit de knopen (Fig. 5D)
 6. Positioneer de spatborden op de achterwielen om de montage van de wandelwagen te voltooien (Fig. 6). Elk spatbord is voorzien van een symbool dat ook op de achterpoten staat en de juiste koppeling voor de montage aangeeft.

HET ZITJE MONTEREN: WANDELWAGENCONFIGURATIE

Het frame van de wandelwagen en het dichtgeklapte zitje bevinden zich in de verpakking.

7. Om de zitting op de wandelwagen te monteren moet u het openen (Fig. 7 – 7A) tot u de vergrendelklik hoort (fig. 7B).
8. Maak de gesp "A", aan de buitenzijde van het voeteneinde van de zitting, vast (Fig. 8); maak vervolgens de gespen "B" onder de zitting vast (Fig. 8A).
9. Om het zitje te monteren brengt u de twee bevestigings-elementen (Fig. 9) op de hiervoor bestemde plaatsen in de geleidingen van de wandelwagen (Fig. 9A) aan, tot u de vergrendelklik hoort.

WAARSCHUWING: Verzekert u ervan dat het zitje inderdaad geïnstalleerd is, door het omhoog te trekken.

10. Het zitje kan in beide richtingen op de wandelwagen worden gemonteerd: zowel naar de straat gericht (Fig. 10) als naar de ouder gericht (Fig. 10A).
11. Om het zitje te verwijderen van het frame drukt u op de knoppen aan de zijkanten en trekt u het omhoog (Fig. 11).

WAARSCHUWING: Deze handelingen mogen niet worden verricht met het kind in het zitje.

WAARSCHUWING: Verwijder het zitje niet van de wandelwagen, terwijl het kind erin zit.

KAP

De zitting is voorzien van een uitschuifbare kap.

12. Om de kap af te stellen (in drie standen) duwt u hem naar voor tot hij vastzit (Fig. 12). Om het oppervlak te vergroten opent u de ritssluiting (Fig. 12A) en vervolgens duwt u het naar voor.



Om de kap te sluiten bedient u de toets in het midden van de greep en duwt u de kap naar de rugleuning (Fig. 12B).

13. Om de kap te verwijderen opent u de ritsluiting ervan in de buurt van de rugleuningstang helemaal; druk op de knoppen aan de buitenzijde van de koppelingen van de kap en trek de kap omhoog (Fig. 13).

Om de kap te bevestigen voert u de hiervoor beschreven handelingen in omgekeerde volgorde uit.

WAARSCHUWING: De kap dient aan beide kanten van de wandelwagen te worden bevestigd. Controleer of hij goed is vastgemaakt.

HET ZITJE AFSTELLEN

Als het zitje eenmaal op het frame is gemonteerd, kan het op drie verschillende schuine standen worden afgesteld.

14. Het hele zitje kan worden afgesteld door de knoppen op het middelste verbindingstuk tegelijkertijd in te drukken (Fig. 14).

15. De schuine stand van de rugleuning ten opzichte van het zitje kan worden gewijzigd met behulp van de regelaar achteraan de rugleuning (Fig. 15).

16. De voetensteun kan op verschillende standen worden afgesteld door de knoppen aan de zijkanten tegelijk in te drukken (Fig. 16).

17. De wandelwagen is uitgerust met een verwijderbare bumper bar. Om hem te verwijderen hoeft u maar op de knoppen aan de zijkanten te drukken (Fig. 17).

Om het kind in de wandelwagen te zetten en het eruit te halen kan de bumper bar aan één enkele kant worden losgemaakt (Fig. 17A).

WAARSCHUWING: Doe het kind altijd de veiligheidsgordels om. De bumper bar is GEEN bevestigingssysteem voor het kind.

WAARSCHUWING: De bumper bar mag niet worden gebruikt om de wandelwagen met het kind erin op te tillen.

GEbruik VAN DE VEILIGHEIDSGORDELS

De wandelwagen is uitgerust met een reeds gemonteerd veiligheidssysteem met vijf verankeringspunten bestaande uit twee schouderbanden, twee afstellussen, een buikgordel en een tussenbeenstuk met gesp.

18. **WAARSCHUWING:** Om de gordels aan de lichaamsbouw van het kind aan te passen gebruikt u de schoudergordels door ze eerst door de twee afstelopeningen te halen (Fig. 18). Na het kind in de wandelwagen te hebben gezet doet u hem de veiligheidsgordels om door de twee gesptongen eerst door de opening van de schouderbanden te laten lopen (Fig. 18A) en ze vervolgens in de gesp van het tussenbeenstuk te steken (Fig. 18B); stel de lengte van de gordels af door ze op de schouder en het lichaam van het kind aan te laten sluiten.

19. Druk op de zijtongen en trek eraan om de buikgordel los te maken (Fig. 19).

20. De buikgordel dient altijd door de 2"D"-vormige lussen aan de zijkanten van de zitting van de wandelwagen te lopen (Fig. 20).

WAARSCHUWING: Altijd het veiligheidstuigje gebruiken. Voor de veiligheid van uw kind gebruikt u altijd alle vijf de verankeringspunten van de veiligheidsgordels.

DE VEILIGHEIDSGORDELS VERWIJDEREN

De veiligheidsgordels kunnen worden verwijderd (om ze te wassen of bij het gebruik van de kinderwagen-/halfharde

draagmandconfiguratie).

Om de gordels te verwijderen moet de buikgordel uit de hiervoor bestemde D-vormige ringen worden gehaald en de schouderbanden uit de stoffen openingen van de rugleuning. Na de veiligheidsgordels te hebben verwijderd verzekert u zich ervan dat ze met behulp van de verankeringspunten weer goed worden aangebracht.

WAARSCHUWING: Nadat u de veiligheidsgordels heeft verwijderd, bewaart u ze buiten het bereik van kinderen voor later gebruik.

Om de veiligheidssystemen weer aan te brengen volgt u de hierna beschreven volgorde nauwkeurig:

21. Haal de riem door de bovenste lus (Fig. 21) en let erop dat de lengteregelaar geplaatst is zoals op Fig. 21A.

22. Pak de plastic lus van de schouderbanden vast en doe hem in de stoffen ring van de riem (Fig. 22).

23. Na deze handeling goed te hebben verricht trekt u de riem omlaag tot de stoffen lus omgedraaid wordt (Fig. 23-23A).

WAARSCHUWING: Verzekert u er na de montage van dat de plastic lussen goed zijn gemonteerd. Controleer of de uitstekende horizontale delen van de plastic lussen naar de buitenkant van de zitting zijn gedraaid als ze eenmaal op de bijbehorende gesptongen zijn gemonteerd (fig. 23B-23C). Na de montage moeten de gordels weer op grond van de lengte van uw kind worden afgesteld.

HET ZITJE VERANDEREN: ZACHTE DRAAGMANDCONFIGURATIE

Om het zitje te veranderen volgt u de stappen die hierna worden beschreven:

24. Maak de gespen onder het zitje los (Fig. 24 – 24A).

25. Zet de voetensteun horizontaal, stel de rugleuning op de laagste stand af (Fig.25), zet het zitje schuin met de knoppen die op afbeelding 14 worden getoond en zet de kinderwagen in de horizontale stand.

Verwijder vervolgens de veiligheidsgordels (zie paragraaf DE VEILIGHEIDSGORDELS VERWIJDEREN).

26. **WAARSCHUWING:** De draagmand mag uitsluitend op de horizontale stand worden gebruikt (Fig. 26). Stel de draagmand niet af op de schuine stand (Fig. 26A).

27. Breng de bekleding aan en maak hem met behulp van de interne ritsluiting vast aan de stof van de wandelwagen (Fig. 27). De rits bevindt zich aan het hoofdeinde.

28. Doe het plastic gedeelte van de stoffen bekleding om de stang van het frame aan het voeteneinde (Fig. 28). Maak ten slotte de knopen dicht, die zich aan beide kanten bevinden (Fig. 28A).

WAARSCHUWING: In de zachte draagmandconfiguratie kunt u het zitje niet verwijderen terwijl het kind erin zit.

HET ZITJE VERANDEREN: HALFHARDE DRAAGMANDCONFIGURATIE

WAARSCHUWINGEN

BELANGRIJK - LEES DE GEBRUIKSAANWIJZING ZORGVULDIG DOOR EN BEWAAR DEZE VOOR LATER GEBRUIK.

- Raadpleeg de instructies van de wandelwagen, voordat u hem gebruikt.

- **WAARSCHUWING:** Dit product is alleen geschikt voor een kind dat niet zonder hulp kan zitten, zich nog niet kan draaien en nog niet op de handen en knieën kan gaan





- zitten. Maximumgewicht van het kind: 9 kg.
- Indicatieve leeftijd voor gebruik: 0 – 5/6 maanden.
 - **WAARSCHUWING:** Alleen gebruiken op een stevig, stabiel, horizontaal en droog oppervlak.
 - **WAARSCHUWING:** Laat geen andere kinderen zonder toezicht in de buurt van de reiswaieg spelen.
 - **WAARSCHUWING:** Niet gebruiken als onderdelen kapot of gescheurd zijn of ontbreken.
 - **WAARSCHUWING:** Laat uw kind nooit zonder toezicht achter.
 - **WAARSCHUWING:** Gebruik deze reiswaieg nooit op een onderstel.
 - Gebruik alleen reserveonderdelen die door de fabrikant zijn geleverd of goedgekeurd.
 - Breng geen niet door de fabrikant geleverde accessoires, reserveonderdelen of onderdelen aan. Eventuele wijzigingen die aan het artikel worden aangebracht, ontheften de fabrikant van elke vorm van aansprakelijkheid.
 - Houd rekening met de gevaren die voortkomen uit vlammen en andere warmtebronnen, zoals elektrische kachel-tjes, gaskachel-tjes, enz. Zet de draagmand niet in de buurt van deze warmtebronnen.
 - Controleer het product regelmatig op gebreken. In het bijzonder de handgreep en de bodem van de draagmand. Gebruik het artikel niet indien het beschadigd of versleten is en houd het buiten bereik van kinderen.
 - Controleer voordat u de draagmand vervoert of de greep in de juiste gebruiksstand staat.
 - Het hoofdje van het kind in de draagmand mag nooit lager liggen dan het lichaam.
 - **WAARSCHUWING:** Als u een los matrasje koopt, om in de binnenste stoffen bekleding aan te brengen, controleer dan of het goed in het product past. Afmetingen: L. 780 mm, B. 300 mm, H. 15 mm. Leg geen ander matrasje op het bovenste gedeelte van het eerste matrasje als dat de door de fabrikant aanbevolen afmetingen heeft en reeds is aangebracht.
 - Controleer voor de montage of het artikel en de onderdelen ervan niet beschadigd zijn tijdens het transport. In dat geval mag het product niet worden gebruikt en dient het buiten het bereik van kinderen te worden gehouden.
 - Laat geen voorwerpen in de draagmand liggen waardoor hij minder diep wordt.
 - Houd plastic zakjes uit de buurt van het kind om verstikingsgevaar te voorkomen.
 - Producten die in de zon liggen worden heet. Laat ze afkoelen alvorens het kind erin te leggen.
 - Gebruik de draagmand niet om het kind gedurende langere tijd te laten slapen: dit product is geen vervanging van een bedje.
 - Houd de draagmand buiten het bereik van kinderen wanneer hij niet gebruikt wordt.

Het zitje Fully kan in een halfharde draagmand worden veranderd met behulp van de bijgeleverde basis. Om het zitje in een halfharde draagmand te veranderen volgt u de stappen die hierna worden beschreven.

Maak de gespen onder de zitting los, zoals wordt uitgelegd onder punt 24, en stel de zitting af op de horizontale stand. In de halfharde draagmandconfiguratie wordt aanbevolen de veiligheids gordels te verwijderen (zie paragraaf "DE VEILIGHEIDSGORDELS VERWIJDEREN").

29. Zet de basis van de halfharde draagmand horizontaal en

open hem tot u de vergrendelklik hoort (Fig. 29 – 29 A).
 30. Plaats de basis van de halfharde draagmand in het zitje en let erop dat u de steun "A" in de speciale zitting aan het hoofdeinde van het frame steekt (Fig. 30 – 30 A). Sluit vervolgens de steun "B" rond de stang aan het voeteineinde (Fig. 30B) en bevestig de twee steunen aan de zijkanten op de betreffende geleidingen. Om de steun aan de zijkant te monteren draait u de middenhendel linksom, terwijl hij op de geleiding rust, en laat los om de bevestiging verder uit te voeren (Fig.30C). Herhaal de handeling op de andere steun.

Nu moet u de stoffen bekleding aanbrengen. Bevestig de bekleding aan de stof van de wandelwagen met de interne ritssluiting aan het hoofdeinde, doe het plastic gedeelte om de stang aan het voeteineinde en maak de knopen vast, zoals wordt uitgelegd onder de punten 27-28.

In de halfharde draagmandconfiguratie kunt u de draagmand verwijderen van de wandelwagen terwijl het kind erin ligt. De kap is voorzien van een stang die dient als draaghandgreep met speciale greep.

31. Alvorens de draagmand te verwijderen van het frame zet u de handgreep verticaal (Fig. 31), druk op de twee grijze drukknoppen op de geleidingen aan de zijkanten (Fig. 31A) en hef de halfharde draagmand op met de handgreep (Fig.31B).

32. Zodra de halfharde draagmand met het kind erin uit het frame van de wandelwagen is verwijderd, kan hij op een vlak oppervlak worden geplaatst (fig. 32).

Om de wandelwagen- of kinderwagenconfiguratie terug in te stellen verwijderd u de stoffen bekleding en de basis van de halfharde draagmand die u eerder heeft gemonteerd.

Om de basis te verwijderen voert u de handelingen voor montage die eerder beschreven werden (zie punt 30) in omgekeerde volgorde uit.

33. Als de basis uit de zitting is verwijderd, kan hij opgevouwen worden om hem compacter te maken. Druk tegelijkertijd op de twee schuifknoppen aan de onderkant (fig. 33).

WAARSCHUWING: Houd de plaat buiten bereik van kinderen wanneer u hem niet gebruikt.

REM

De wandelwagen is uitgerust met een rem met pedalen op de achters.

34. Om de wandelwagen op de rem te zetten moet u een van de twee pedalen met een voet omlaag drukken (Fig. 34). Om de wandelwagen van de rem te halen moet u een van de twee pedalen omhoog duwen (Fig. 34A).

WAARSCHUWING: Gebruik altijd de rem als u stopt. Laat de wandelwagen nooit met het kind erin op een helling staan, ook al staat hij op de rem.

WAARSCHUWING: Na de wandelwagen op de rem te hebben gezet verzekert u zich ervan dat de remmen goed op beide achterwielgroepen geplaatst zijn.

ZWENKWIELEN

De wandelwagen is uitgerust met zwenkende/vaste voorwielen.

Aangeraden wordt de vaste wielen op bijzonder onregelmatig terrein te gebruiken. De wielen op de zwenkstand worden daarentegen aangeraden voor een betere manoeuvreerbaarheid van de wandelwagen op normale wegen.

35. Om de voorwielen te doen zwenken duwt u met een voet de voorste drukknop omlaag (Fig. 35). Om de voorwielen



op de vaste stand te zetten drukt u de knop opnieuw met de voet in. Het wiel wordt onafhankelijk van de stand waarop het zich bevindt op de rechte stand vergrendeld.

WAARSCHUWING: Beide wielen moeten altijd tegelijkertijd worden vergrendeld of ontgrendeld.

DE HANDGREEP AFSTELLEN

De wandelwagen is voorzien van een in de hoogte afstelbare handgreep.

36. Om hem af te stellen drukt u op de ontgrendelknop in het midden van de greep (Fig. 36). Als u van de ene stand op de andere bent overgegaan, controleert u of de automatische vergrendeling goed is vergrendeld.

COMFORT-KIT

37. Er wordt met het zitje een Comfort-kit bijgeleverd die bestaat uit twee beschermstukken en een tussenbeenstuk (Fig. 37).

38. Steek voor de montage de schouderriemen in de beschermstukken (Fig.38) en het tussenbeenstuk in de speciale vulling (fig. 38).

VOETENZAK/BEDEKKING

39. Hetzelfde element kan op twee verschillende manieren gebruikt worden: als voetenzak bij de wandelwagenconfiguratie (Fig. 39) en als bedekking bij de kinderwagen-/halfharde draagmandconfiguratie (Fig. 39A).

40. Leg in de kinderwagenconfiguratie de bedekking op het frame en maak de twee externe knoppen aan de zijkanen vast (Fig.40). Voor meer bescherming kunt u de stoffen lap van de bedekking optillen en met de knoppen vastmaken aan de lussen aan de binnenzijde van de kap (fig.40A).

41. Breng in de wandelwagenconfiguratie de voetenzak aan en let erop dat de stoffen zak onder het tussenbeenstuk/zitje zit (Fig.41). Maak het vervolgens vast aan de twee externe knoppen aan de zijkanen (Fig. 41A).

REGENHOES

42. De wandelwagen is uitgerust met een regenhoes. Om de regenhoes vast te maken opent u de kap van de wandelwagen helemaal en vouwt u de hoes om de stang aan de buitenkant van het zitje (Fig. 42). Laat de hoes na het gebruik aan de lucht drogen (als ze nat zou zijn geworden), voordat u ze opvouwt en buiten bereik van kinderen opbergt.

WAARSCHUWING: Gebruik de bijgeleverde regenhoes en monteer hem op de volledig geopende kap.

De regenhoes mag niet op de wandelwagen worden gebruikt als de kap niet gemonteerd is; het kind zou kunnen stikken.

WAARSCHUWING: De bijgeleverde regenhoes moet onder het toezicht van een volwassene gebruikt worden.

WAARSCHUWING: De bijgeleverde regenhoes dient enkel op de wandelwagen Fully te worden gebruikt.

WAARSCHUWING: Zorg er tijdens het gebruik voor dat de regenhoes het gezicht van het kind niet raakt.

Laat de wandelwagen met het kind erin nooit in de zon staan als de regenhoes op de wandelwagen is gemonteerd om gevaar voor oververhitting te voorkomen.

DE WANDELWAGEN DICHTKLAPPEN

Om de wandelwagen in te klappen wordt aangeraden de handgreep op de laagste stand af te stellen en de voorwie-

len niet op de vergrendelde stand te laten. De wandelwagen kan op twee verschillende wijzen dichtgeklapt worden: zonder het zitje of met het zitje bevestigd aan het frame.

DE WANDELWAGEN DICHTPLOOIEN ZONDER ZITJE

43. Verwijder het zitje door op de grijze knoppen in de geleidingen van het zitje te drukken (Fig. 43).

44. Klap de wandelwagen in door de knop 1 te verschuiven en vervolgens de knoppen 2 tegelijk in te drukken (Fig. 44 – 44A).

DE WANDELWAGEN DICHTPLOOIEN MET ZITJE

45. Sluit de kap met de middelste toets (zie punt 12 KAP); trek vervolgens de twee trekkers achter de stang van de zitting omhoog om het zitje te sluiten (Fig. 45) en duw het naar voor totdat het zo klein mogelijk is (Fig. 45A – 45B).

46. Sluit de wandelwagen zoals wordt uitgelegd onder punt 44. De wandelwagen is nu dichtgeklapt met het zitje bevestigd aan het frame (fig. 46).

Belangrijke opmerking: de afbeeldingen en instructies in dit boekje hebben betrekking op een bepaalde uitvoering van de draagmand; sommige onderdelen en functies die hier worden beschreven kunnen, afhankelijk van de door u gekochte uitvoering, anders zijn.

GEbruik VAN ADAPTER "1"

47. De wandelwagen Fully is uitgerust met adapters (Fig. 47) om de positie van het zitje/kinderwagen/autostoeltje te wijzigen. De adapters worden bevestigd aan de centrale geleidingen en kunnen zowel naar de ouder (Fig.47A) als naar de straat (Fig.47B) gericht worden.

WAARSCHUWING: Controleer tijdens de installatie altijd of de zwarte drukknoppen van de adapters naar buiten gedraaid zijn.

De wandelwagen Fully kan in de dubbele configuratie ook met een tweede kind gebruikt worden, als de tweede zitting en de speciale adapters, afzonderlijk te verkrijgen, worden gebruikt.

WAARSCHUWING: Alle gebruikswijzen die mogelijk zijn met gebruik van de elementen van deze configuratie van de wandelwagen, die u heeft aangekocht, zijn afgebeeld op de afbeeldingen 47C – 47D.

ADAPTER VOOR AUTOSTOELTJE

48. Op de wandelwagen Fully kan het autostoeltje Chicco Keyfit geïnstalleerd worden met gebruik van de speciale "Adapter voor autostoeltje" (afzonderlijk te verkrijgen). De adapter KeyFit voor de wandelwagen Fully kan rechtstreeks op het frame gemonteerd worden (Fig. 48) of ook op de "adapters 1" (Fig. 48A). Voor een goede montage van de "Adapter voor autostoeltje" raadpleegt u de betreffende handleiding.

GARANTIE

Het artikel valt onder garantie tegen elke non-conformiteit binnen de normale gebruiksomstandigheden zoals voorzien in de gebruiksaanwijzingen. De garantie is dus niet geldig in geval van schade veroorzaakt door oneigenlijk gebruik, slijtage of toevallige gebeurtenissen. Voor de duur van de garantie inzake non-conformiteit verwijzen we naar de specifieke richtlijnen en de nationale normen die van toepassing zijn in het land van aankoop, indien deze voorzien zijn.

Č POKYNY K POUŽITÍ

DŮLEŽITÉ – POKYNY SI POZORNĚ PŘEČTĚTE A USCHOVEJTE PRO POZDĚJŠÍ POUŽITÍ.

UPOZORNĚNÍ: PŘED POUŽITÍM ODSTRANĚTE A ZLIKVIDUJTE PŘÍPADNÉ PLASTOVÉ SÁČKY A VŠECHNY ČÁSTI OBALU TOHOTO VÝROBKU NEBO JE ALEŠPOŇ UCHOVEJTE MIMO DOSAH DĚTÍ.

UPOZORNĚNÍ

- **UPOZORNĚNÍ:** Nikdy nenechávejte dítě bez dozoru.
- **UPOZORNĚNÍ:** Před použitím si ověřte, že jsou všechny zajišťovací prvky zaklesnuty.
- **UPOZORNĚNÍ:** Při skládání a rozkládání tohoto výrobku zajistěte, aby dítě nebylo v kočárku ani poblíž a nemohlo dojít k poranění dítěte.
- **UPOZORNĚNÍ:** Tento výrobek není hračka. Nedovolte dítěti, aby si s tímto výrobkem hrálo.
- **UPOZORNĚNÍ:** Vždy používejte zádržný systém.
- **UPOZORNĚNÍ:** Před použitím zkontrolujte, zda jsou připevňovací zařízení lůžka nebo sedačky nebo autosedačky správně zaklesnuta.
- **UPOZORNĚNÍ:** Tento výrobek není vhodný pro běhání nebo jízdu na bruslích.
- **UPOZORNĚNÍ:** Tento kočárek je vhodný pro děti od narození do tří let, s maximální váhou do 15 kg.
- **UPOZORNĚNÍ:** Pro děti od narození přibližně do věku 6 měsíců musí být kočárek používán v konfiguraci korbičky nebo polotuhé korbičky nebo s instalovanou autosedačkou.
- **UPOZORNĚNÍ:** Tento výrobek,

v konfiguraci korbičky, je vhodný pro dítě, které není ještě schopné samostatně sedět, nedovede se otáčet nebo se přitáhnout a opřít se o ruce a kolena. Maximální váha dítěte: 9 kg.

- Ke kočárku lze připevnit pouze autosedačku CHICCO KEYFIT opatřenou odpovídajícím kompatibilním upínacím zařízením, a to pomocí příslušného adaptéru (volitelné vybavení).
- **UPOZORNĚNÍ:** Pokud zakoupíte matraci zvlášť, zkontrolujte, zda se dobře přizpůsobí výrobku. Rozměry: D. 780 mm, Š. 300 mm, V. 15 mm. Nepřidávejte další matrace na horní část matrace s velikostí doporučenou výrobcem.
- **UPOZORNĚNÍ:** Při usazování nebo vyjímání dítěte musí být brzdy vždy zabrzděny.
- Nikdy se nevzdalujte od kočárku, pokud stojí na svahu a je v něm usazeno dítě, a to ani pokud je kočárek zabrzděn.
- Kočárek zabrzděte při každém zastavení.
- Nepřetěžujte košík. Maximální hmotnost nákladu 3 kg.
- Jakákoliv zátěž zavěšená na rukojetích a/nebo na opěrce zad a/nebo po stranách kočárku může ohrozit jeho stabilitu.
- Nevozte zároveň více než jedno dítě (dvě děti u verze Fully Twin).
- Nepoužívejte doplňky, náhradní díly nebo součásti, které nejsou dodávány nebo schváleny výrobcem.
- Po odstranění bezpečnostních pásů se ujistěte, zda byly při nové montáži znovu správně protaženy kotevními body. Délka pásů musí být znovu upravena. Abyste se ujis-

tili, zda jsou pásy správně připevněny, posadte dítě do kočárku, pásy zapněte a silně zatáhněte za jejich konce.

- Autosedačka připevněná ke kočárku nenahrazuje kolébku nebo postýlku. Pokud dítě potřebuje spát, mělo by být uloženo do korbíčky, kolébky nebo postýlky.
- Před montáží prověřte, zda výrobek nebo některá jeho součást nebyla během přepravy poškozena. Pokud ano, výrobek nesmí být používán a musí být uložen mimo dosah dětí.
- Výrobek nepoužívejte, pokud některá jeho část je poškozená, roztržená nebo chybí.
- Výrobek musí být sestaven výhradně dospělou osobou.
- Tento výrobek musí být používán výhradně dospělou osobou.
- Ubezpečte se, že osoby používající kočárek jsou dobře obeznámeny s přesným způsobem jeho použití.
- Při nastavování kočárku zkontrolujte, zda jeho pohyblivé části nepřicházejí do styku s tělem dítěte.
- S kočárkem nejezděte ani po normálních, ani po jezdících schodech: mohli byste nad ním nečekaně ztratit kontrolu.
- Zvýšenou pozornost věnujte nájezdu na schod nebo chodník, stejně jako sjezdu z nich.
- Nedovolte dítěti, aby si stoupalo na trubku úložného košíku; mohla by se zlomit, zranit dítě nebo způsobit převrácení kočárku.
- Abyste zamezili riziku uškrcení, nikdy nedávejte dítěti na hraní ani do jeho blízkosti předměty opatřené šňůrami.
- Pokud kočárek stál dlouho na slun-

ci, počkejte, dokud nevychladne, a teprve poté do něj dítě uložte.

- Dlouhodobé vystavení slunečním paprskům může způsobit změnu barev materiálů a látek.
- Zabraňte kontaktu kočárku s mořskou vodou, jež může způsobit rezivění.
- Nepoužívejte kočárek na pláži.
- Tašku s adaptéry uchovávejte mimo dosah dětí.
- Nezavěšujte jakkoli těžkou tašku s adaptéry na konstrukci kočárku.
- Pokud kočárek nepoužíváte, uchovávejte je mimo dosah dětí.

SEZNAM ČÁSTÍ

- Rám
- Sedátko
- 2 zadní kolečka
- 2 přední kolečka
- 2 zadní blatníky
- Ochranné madlo
- Bouda
- Košík na drobné předměty
- Textilní povlak pro konfiguraci korbíčka/měkká korbíčka
- Sada comfort (vycpané ramenní popruhy a pás mezi nohama)
- Nánožník/přikrývka
- Základna měkké korbíčky
- Pláštěnka
- Taška s adaptéry
- Adaptéry „1“

Důležitá poznámka: obrázky a pokyny uvedené v tomto návodu se vztahují k určitému modelu kočárku; některé popsané součásti nebo funkce se mohou lišit podle modelu, který jste zakoupili.

DOPORUČENÉ ČIŠTĚNÍ A ÚDRŽBA

Tento výrobek vyžaduje pravidelnou údržbu. Čištění a údržba musí být provedena výhradně dospělou osobou.

ČIŠTĚNÍ

Kočárek a měkká korbíčka nemají snímatelný potah. Látkový potah čistíte vlhkou houbou a neutrálním mýdlem. Části z plastu pravidelně čistíte vlhkým hadříkem. Pokud se kovové části dostanou do styku s vodou, osušte je, abyste zabránili jejich rezivění. Nepoužívejte ředidla ani brusné prostředky. Polstrovaná matrace měkké korbíčky má snímatelný potah. Při praní potahu se řiďte pokyny uvedenými na štítku výrobku. Dále jsou uvedeny symboly pro praní a jejich význam:



Perte v ruce ve studené vodě



Nebělte



Nesuňte v sušičce



Nežehlete



Nečistěte chemicky

ÚDRŽBA

V případě potřeby promažte pohyblivé části silikonovým olejem. Pravidelně kontrolujte stupeň opotřebení koleček a odstraňujte z nich prach a písek. Kontrolujte části z umělé hmoty, které se pohybují po kostře kočárku, zda nejsou znečištěny prachem nebo pískem. Omezte tak tření, které by mohlo ohrozit správnou funkčnost kočárku. Kočárek uchovávejte na suchém místě.

PRVNÍ MONTÁŽ KOČÁRKU

1. Stiskněte šedé tlačítko na kulatém kloubovém spoji vlevo (obr. 1).
2. Potom konstrukci úplně roztáhněte: otevřete trubku předních noh a trubku rukojeti, dokud neuslyšíte cvaknutí pojistky (obr. 2–2A).
3. Připevněte přední kolo: vložte je do příslušného otvoru tak, abyste slyšeli zajišťovací zacvaknutí (obr. 3). Proveďte tento úkon i u druhého kolečka.
4. Chcete-li namontovat zadní kola, zasuňte čep kola do otvoru v trubce zadní nohy (obr. 4) tak, aby plochá část čepu přiléhala k odpovídajícímu dílu v otvoru rámu. Proveďte tento úkon i u druhého kolečka.

UPOZORNĚNÍ: Dříve než začnete kočárek používat, zkontrolujte, zda jsou kolečka dobře připevněna ke kostře!

5. Na přední části košíku se nachází tvarovaná zóna. Namontujte košík tak, že ovinete tvarovanou část kolem přední kruhové kovové tyče a spojte ji zapínáním na suchý zip (obr. 5), protáhnete pásky umístěné v přední části košíku skrz kroužky ve tvaru „D“, které se nacházejí na předních nohách kočárku, a pásky upevníte automatickými knoflíky na obou stranách (obr. 5A). Na zadní straně rámu ovíňte látkovou klopou kolem trubky (obr. 5B) a zapněte ji pomocí automatických knoflíků, které se na ní nacházejí (obr. 5C). Protáhněte pásky umístěné v zadní části košíku skrz kroužky ve tvaru „D“, které se nacházejí na zadních nohách kočárku, a zapněte knoflíky (obr. 5D).
6. Montáž kočárku dokončete instalací blatníků na zadní kola (obr. 6). Každý blatník má na sobě symbol, který se nachází také na zadních nohách a označuje správné spárování při montáži.

MONTÁŽ SEDÁTKA: KONFIGURACE SPORTOVNÍHO KOČÁRKU

V balení se nachází kostra kočárku a zavřené sedátko.

7. Chcete-li namontovat sedátko na kočárek, je nutné sedátko otevřít (obr. 7–7A) takovým způsobem, abyste uslyšeli zacvaknutí v zablokované poloze (obr. 7B).
8. Zacvakněte přezku „A“ umístěnou z vnější strany sedátka v oblasti nohou (obr. 8); následně zacvakněte přezky „B“ umístěné pod sedátkem (obr. 8A).
9. Abyste sedátko připevnili, zasuňte dvě spojky (obr. 9) do příslušných uložení uvnitř kloubových spojů kočárku (obr. 9A) takovým způsobem, abyste uslyšeli zacvaknutí pojistky.

UPOZORNĚNÍ: Zatáhněte sedátko směrem nahoru a zkontrolujte, zda je skutečně namontované.

10. Sedátko může být připevněné na kočárek v obou směrech: jak v pozici směrem od sebe (obr. 10), tak směrem k sobě (obr. 10A).

11. Pokud chcete odejmout sedátko z rámu, stiskněte dvě postranní tlačítka a vytáhněte sedátko směrem nahoru (obr. 11).

UPOZORNĚNÍ: Tyto úkony neprovádějte s dítětem v sedátku.

UPOZORNĚNÍ: Neodstraňujte sedátko z kočárku, pokud je v něm usazeno dítě.

BOUDA

Sedátko je vybaveno skládací boudou.

12. Pro nastavení boudy (do tří poloh) ji zatlačte dopředu, až dojde k zajištění (obr. 12). Pro větší roztažení rozepněte zip (obr. 12A) a poté zatlačte dopředu.

Pro zavření boudy použijte tlačítko umístěné v prostřední části rukojeti a zatlačte boudu k opěrce zad (obr. 12B).

13. Pro odstranění boudy úplně otevřete zip u trubky v oblasti opěrky zad, stiskněte tlačítka umístěná z vnější strany spojovacích prvků boudy a vytáhněte boudu nahoru (obr. 13). Pro připevnění boudy proveďte výše popsané kroky v opačném sledu.

UPOZORNĚNÍ: Tento úkon je nutno provést na obou stranách kočárku. Zkontrolujte, zda je bouda dobře připevněna.

ÚPRAVY SEDÁTKA

Po připevnění sedátka k rámu je možno jej upravit do tří různých poloh.

14. Celé sedátko lze upravit současným stisknutím tlačítek nacházejících se nad centrálním kloubem (obr. 14).

15. Sklon opěrky zad vzhledem k sedátku lze upravit pomocí regulátoru umístěného za opěrkou zad (obr. 15).

16. Opěrku nohou je možno upravit do různých poloh současným stlačením postranních tlačítek (obr. 16).

17. Kočárek je vybaven odnímatelným ochranným madlem. Můžete jej odstranit jednoduše pomocí tlačítek umístěných na bocích (obr. 17).

Pro snadnější usazování nebo vyjmutí dítěte z kočárku lze madlo uvolnit pouze na jedné straně (obr. 17A).

UPOZORNĚNÍ: Vždy dítě připevněte bezpečnostními pásy. Madlo NENÍ dětské zádržné zařízení.

UPOZORNĚNÍ: Nikdy kočárek nezvedejte za madlo, pokud v něm dítě sedí.

POUŽITÍ BEZPEČNOSTNÍCH PÁSŮ

Kočárek je vybaven již namontovaným pětibodovým bezpečnostním pásem, který se skládá ze dvou ramenních popruhů, dvou poutek pro úpravu, jednoho břišního popruhu a pásu mezi nohama dítěte s přezkou.

18. **UPOZORNĚNÍ:** Aby se pásy přizpůsobily postavě dítěte, je možné použít ramenní popruhy. Nejdříve je protáhněte dvěma oky pro nastavení (obr. 18). Uložte dítě do kočárku, zapněte pásy protáhnutím dvou jazyčků okem ramenních popruhů (obr. 18A) a jejich následným zasunutím do přezky pásu mezi nohama dítěte (obr. 18B); upravte délku pásů tak, aby přiléhaly k ramenům a tělu dítěte.

19. Pokud chcete rozepnout břišní popruh, stiskněte a vytáhněte postranní jazyčky (obr. 19).

20. Břišní popruh musí procházet skrze dva kroužky ve tvaru „D“, nacházející se na bočních stranách sedátka kočárku (obr. 20).





UPOZORNĚNÍ: Vždy používejte zádržné systémy. Pro zajištění bezpečnosti vašeho dítěte používejte všech pět bodů upnutí bezpečnostních pásů!

ODSTRANĚNÍ BEZPEČNOSTNÍCH PÁSŮ

Bezpečnostní pásy lze odstranit (z důvodu praní nebo pro použití v konfiguraci korbíčky/měkko korbíčky).

Pokud chcete pásy odstranit, je třeba vyvléknout břišní popruh z příslušných kroužků ve tvaru „D“ a ramenní popruhy z látkových poutek v opěrce zad. Po odstranění bezpečnostních pásů se ujistěte, zda byly při nové montáži znovu správně protaženy kotevními body.

UPOZORNĚNÍ: Po odstranění bezpečnostních pásů je uložte mimo dosah dětí a uschovejte je pro příští použití.

Při novém připnutí upínacích systémů pozorně dodržujte níže popsaný postup:

21. Zasuňte popruh do horního oka (obr. 21) a dbejte přitom na to, aby byl regulátor délky umístěn v poloze znázorněné na obr. 21A.
22. Uchopte plastové oko ramenních popruhů a zasuňte jej do látkového poutka popruhu (obr. 22).
23. Po správném provedení tohoto úkonu táhněte popruh směrem dolů, dokud se textilní kroužek neotočí (obr. 23–23A).

UPOZORNĚNÍ: Po skončení montáže zkontrolujte, zda jsou kroužky z umělé hmoty správně připraveny. Zkontrolujte, zda plastová oka připravená na příslušných jazýčcích mají příslušné vystouplé vodorovné části otočené směrem ven od sedátka (obr. 23B–23C).

Po ukončení montáže musí být pásy znovu přizpůsobeny postavě vašeho dítěte.

TRANSFORMACE SEDÁTKA: KONFIGURACE MĚKKÉ KORBÍČKY

Pokud chcete přeměnit sedátko, proveďte níže popsané úkony:

24. Rozepněte přezky umístěné pod sedátkem (obr. 24–24A).
 25. Umístěte opěrku nohou do vodorovné polohy, nastavte opěrku zad do nejnižší polohy (obr. 25), sklopte sedátko pomocí tlačítek znázorněných na obrázku 14 a uveďte korbíčku do vodorovné polohy.
- Poté odstraňte bezpečnostní pásy (viz odstavec ODSTRANĚNÍ BEZPEČNOSTNÍCH PÁSŮ).
26. **UPOZORNĚNÍ:** Korbíčka se smí používat pouze ve vodorovné poloze (obr. 26). Nenastavujte korbíčku do nakloněné polohy (obr. 26A).
 27. Ke vložení matrace ji připevněte k potahu kočárku příslušným vnitřním zipem (obr. 27), umístěným v oblasti hlavy dítěte.
 28. Potom natáhněte pružnou část textilního potahu na trubku kostry v oblasti nohou (obr. 28). Nakonec zapněte knoflíky na obou stranách (obr. 28A).

UPOZORNĚNÍ: V konfiguraci měkké korbíčky není možné odstranit sedátko, pokud je v něm usazeno dítě.

TRANSFORMACE SEDÁTKA: KONFIGURACE MĚKKÉ KORBÍČKY

UPOZORNĚNÍ

DŮLEŽITÉ – PŘED POUŽITÍM SI PŘEČTĚTE POZORNĚ NÁVOD A USCHOVEJTE PRO POZDĚJŠÍ NAHLÉDNUTÍ.

• Při používání kočárku se řiďte návodem ke kočárku.

UPOZORNĚNÍ: Tento výrobek je vhodný jen pro dítě, které si neumí samo sednout, nedovede se otáčet nebo se samo postavit ani za pomoci rukou a kolien. Maximální váha dítěte: 9 kg.

• Orientační věk k použití: 0 – 5/6 měsíců.

• **UPOZORNĚNÍ:** Používejte pouze na pevném, vodorovném a suchém povrchu.

• **UPOZORNĚNÍ:** Nenechávejte další děti hrát si bez dozoru v blízkosti přenosného lůžka.

• **UPOZORNĚNÍ:** Nepoužívejte, jestliže je některá z částí přenosného lůžka zlomená, natržená nebo chybí.

• **UPOZORNĚNÍ:** Nikdy nenechávejte dítě bez dozoru.

• **UPOZORNĚNÍ:** Nikdy nepokládejte toto přenosné lůžko na nosnou konstrukci.

• Používejte pouze náhradní díly dodávané nebo schválené výrobcem.

• Nepoužívejte na výrobku doplňky, náhradní díly a části, které nejsou dodány výrobcem. Výrobce nenese žádnou odpovědnost za případné změny provedené na výrobcích.

• Mějte na paměti nebezpečí pramenící z otevřeného ohně nebo jiných zdrojů tepla, jako například elektrických nebo plynových kamen, atd. Nenechávejte měkkou korbíčku v blízkosti těchto zdrojů tepla.

• Pravidelně kontrolujte fyzickou i konstrukční neporušenost výrobku. Zejména zkontrolujte přepravní madlo a dno korbíčky. V případě, že byste zjistili viditelné známky poškození nebo opotřebování, nepoužívejte ji a uložte ji mimo dosah dětí.

• Ujistěte se, že rukojeť, před přepravou měkké korbíčky, je ve správné poloze pro používání.

• Hlava dítěte v korbíčce by nikdy neměla být níže než tělo.

• **UPOZORNĚNÍ:** Pokud zakoupíte matraci zvlášť, zkontrolujte, zda se dobře přizpůsobí výrobku. Rozměry: D. 780 mm, Š. 300 mm, V. 15mm. Nepřidávejte další matrace na horní část matrace s velikostí doporučenou výrobcem.

• Před montáží proveďte, zda výrobek nebo některá jeho součást nebyla během přepravy poškozena. Pokud ano, výrobek nesmí být používán a musí být uložen mimo dosah dětí.

• Nenechávejte v korbíčce žádný předmět, který by mohl snížit její hloubku.

• Uchovávejte igelitové sáčky mimo dosah dítěte, zabráníte riziku možného udušení.

• Výrobky ponechané na slunci se zahřejí, nechte je vychladnout, než do nich umístíte dítě.

• Nepoužívejte korbíčku dlouhodobě a pravidelně na spaní dítěte: tento výrobek nemůže nahradit postýlku.

• Pokud měkkou korbíčku nepoužíváte, umístěte ji mimo dosah dětí.

Sedátko Fully může být přeměněno na polotuhou korbíčku s použitím dodané základny. Pokud chcete přeměnit sedátko v měkkou korbíčku, proveďte níže popsané úkony.

Uvolněte přezky pod sedátkem, jak je popsáno v bodě 24, a uveďte sedátko do vodorovné polohy.

V konfiguraci polotuhé korbíčky doporučujeme odstranit bezpečnostní pásy (viz odstavec „ODSTRANĚNÍ BEZPEČNOSTNÍCH PÁSŮ“).

29. Otevřete základnu polotuhé korbíčky a uveďte ji do vodorovné polohy, dokud neuslyšíte cvaknutí pojistky (obr. 29–29A).

30. Umístěte základnu pro polotuhou korbíčku dovnitř sedátka a dbejte na to, abyste umístili držák „A“ do při-





slušného uložení v konstrukci v oblasti hlavy dítěte (obr. 30–30A). Poté zavřete držák „B“ u trubky v oblasti nohou (obr. 30B) a zapojte dva boční držáky do příslušných kloubových spojů. Pro montáž bočního držáku otáčejte prostřední páčkou proti směru hodinových ručiček, držák držte opřený o kloubový spoj a pro dokončení montáže jej uvolněte (obr. 30C). Zopakujte tento úkon i u druhého držáku.

Nyní je nutné vložit textilní vložku jejím připevněním k potahu kočárku pomocí vnitřního zipu umístěného v oblasti hlavy a v oblasti nohou ovinout elastickou část a zacvaknout knoflíky, jak je popsáno v bodech 27–28.

V konfiguraci polotuhé korbíčky je možné vyjmutí korbíčky z kočárku, i když v ní sedí dítě. Bouda je opatřena trubkou s rukojetí, která slouží jako přepravní držák.

31. Před odstraněním korbíčky z rámu umístěte rukojeť do svislé polohy (obr. 31), stiskněte dvě šedá tlačítka na bočních kloubových spojích (obr. 31A), uchopte rukojeť a zvedněte polotuhou korbíčku (obr. 31B).

32. Měkká korbíčka, po vyjmutí z rámu kočárku s dítětem uvnitř, může být umístěna na rovný povrch (obr. 32).

Pro návrat do konfigurace kočárek nebo korbíčka, je nutné odstranit látkový potah a základnu předem nainstalované měkké korbíčky.

Pro odstranění základny proveďte výše popsané úkony montáže (viz bod 30) v opačném sledu.

33. Po vyjmutí základny ze sedátka, může být základna pro větší kompaktnost složena současným posunutím dvou kluzných tlačítek umístěných ve spodní části (obr. 33).

UPOZORNĚNÍ: Když se nepoužívá, uchovejte desku mimo dosah dětí.

ZADNÍ BRZDA

Kočárek je vybaven parkovací brzdou ovládanou pedály umístěnými na zadní ose.

34. Pokud chcete kočárek zabrzdít, stlačte nohou jeden z pedálů směrem dolů (obr. 34). Kolečka odbrzdíte zatlačením jednoho z pedálů směrem nahoru (obr. 34A).

UPOZORNĚNÍ: Vždy, když se zastavíte, použijte brzdu. Nikdy se nevzdalujte od kočárku, pokud stojí na svahu a je v něm usazeno dítě, i když jsou kola zabrzděna!

UPOZORNĚNÍ: Po použití páčky brzdy zkontrolujte, zda jsou brzdy správně zajištěny u obou skupin zadních koleček!

OTOČNÁ KOLEČKA

Kočárek je vybaven předními kolečky, která mohou být buď volně otočná, nebo zajištěná.

Doporučujeme používat zajištěná kolečka na nerovném terénu. Volně otočná kolečka jsou doporučena pro zlepšení manipulace s kočárkem na rovném terénu.

35. Funkce otočných koleček se aktivuje sešlápnutím předního tlačítka (obr. 35). Pokud chcete kolečka zajistit, stačí nohou znovu stisknout tlačítko. Nezávisle na poloze, ve které se kolečko právě nachází, jakmile se dostane do rovné polohy, automaticky se zajistí.

UPOZORNĚNÍ: Obě kolečka musí být vždy současně buď zajištěná, nebo volně otočná.

ÚPRAVA RUKOJETI

Kočárek má výškově nastavitelnou rukojeť.

36. Nastavení provedete prostřednictvím odblokovacího tlačítka umístěného uprostřed rukojeti (obr. 36). Po pře-

místění rukojeti z jedné polohy do druhé zkontrolujte, zda se automatické blokovací zařízení správně zajistilo.

SADA COMFORT

37. Spolu se sedátkem je dodána sada comfort obsahující dva ramenní popruhy a pás mezi nohama (obr. 37).

38. Pro montáž protáhněte pásy ramenními popruhy (obr. 38) a pás mezi nohama příslušnou vycpávkou (obr. 38A).

NÁNOŽNÍK/PŘIKRÝVKA

39. Tento prvek může být používán dvěma různými způsoby: jako nánožník v konfiguraci sportovního kočárku (obr. 39) a jako příkrývka v konfiguraci korbíčky / polotuhé korbíčky (obr. 39A).

40. V konfiguraci korbíčky uložte příkrývku na rám a připeňte dva boční knoflíky na vnější straně (obr. 40). Pro lepší ochranu lze látkovou klopou příkrývky zvednout a připnout ji pomocí knoflíků k okům umístěným na bocích uvnitř boudy (obr. 40A).

41. V konfiguraci sportovního kočárku vložte nánožník a dbejte přitom na to, aby látková kapsa zůstala pod opěrkou nohou/sedátkem (obr. 41). Poté jej připeňte ke dvěma postranním knoflíkům na vnější straně (obr. 41A).

PLÁŠTĚNKA

42. Kočárek je vybaven pláštěnkou. Pokud chcete pláštěnku připevnit, úplně otevřete boudu a otočte pláštěnku kolem vnější trubky sedátka (obr. 42). Po použití nechte pláštěnku volně uschnout (pokud je mokrá) dřívě, než ji složíte a uložíte mimo dosah dětí.

UPOZORNĚNÍ: Používejte dodanou pláštěnku instalovanou na úplně otevřené boudě.

Pláštěnku nelze použít v kočárku bez boudy; může způsobit udušení dítěte.

UPOZORNĚNÍ: Dodaná pláštěnka smí být použita pouze pod dohledem dospělé osoby.

UPOZORNĚNÍ: Dodaná pláštěnka smí být použita pouze na kočárku Fully.

UPOZORNĚNÍ: Při použití se ujistěte, že pláštěnka není v kontaktu s obličejem dítěte.

Pokud máte na kočárku připevněnou pláštěnku, nikdy nechte kočárek na slunci, pokud v něm sedí dítě. Hrozí nebezpečí úžehu!

SLOŽENÍ KOČÁRKU

Pokud chcete kočárek složit, doporučujeme nastavit rukojeť do nejnižší polohy a ponechat přední kolečka nezablokovaná. Můžete zavřít kočárek dvěma možnými způsoby: bez sedátka, nebo s připevněným sedátkem.

SLOŽENÍ KOČÁRKU BEZ SEDÁTKA

43. Sedátko odstraníte současným stisknutím šedých tlačítek na kloubech sedátka (obr. 43).

44. Kočárek složíte posunutím tlačítka 1 a následným současným stisknutím tlačítek 2 (obr. 44–44A).

SLOŽENÍ KOČÁRKU SE SEDÁTKEM

45. Pomocí prostředního tlačítka proveďte složení boudy (viz bod 12 BOUDA); poté zavřete sedátko vytažením dvou zajišťovacích prvků umístěných za trubkou sedátka (obr. 45) směrem nahoru a zatlačte sedátko dopředu, dokud nedosáhnete polohy maximální kompaktnosti



(obr. 45A–45B).

46. Složte kočárek, jak je popsáno v bodu 44. Kočárek je nyní uzavřený s připevněným sedátkem k rámu (obr. 46).

Důležitá poznámka: Obrázky a pokyny uvedené v tomto návodu se vztahují na konkrétní model korbíčky; některé popsané součásti nebo funkce se mohou lišit podle modelu, který jste zakoupili.

POUŽITÍ ADAPTÉRU „1“

47. Kočárek Fully je vybaven adaptéry (obr. 47) pro změnu polohy sedátka/korbičky/autosedačky. Adaptéry se přichycují k prostředním kloubovým spojům a lze je umístit jak do polohy směrem k sobě (obr. 47A), tak směrem od sebe (obr. 47B).

UPOZORNĚNÍ: V průběhu instalace vždy zkontrolujte, zda jsou černá tlačítka adaptérů otočená směrem ven.

Kočárek Fully lze v konfiguraci pro dva použít i pro druhé dítě, a to s použitím druhého sedátka a příslušných adaptérů, které lze zakoupit zvlášť.

UPOZORNĚNÍ: Všechny existující způsoby použití kočárku, který jste si zakoupili, s využitím prvků dané konfigurace, jsou znázorněny na obrázcích 47C–47D.

ADAPTÉR PRO AUTOSEDAČKU

48. Na kočárek Fully lze instalovat autosedačku Chicco Keyfit, a to s použitím příslušného „adaptéru pro autosedačku“ (prodává se zvlášť). Adaptér KeyFit pro kočárek Fully lze instalovat přímo na rám (obr. 48) nebo alternativně na „adaptéry 1“ (obr. 48A). Při montáži „Adaptéru pro autosedačku“ se řiďte příslušným návodem k použití.

ZÁRUKA

Výrobek je krytý zárukou, jedná-li se o jakoukoli vadu týkající se shodnosti výrobku při běžných podmínkách použití, v souladu s návodem k použití. Záruka se nevztahuje na škody vzniklé v důsledku nesprávného použití, opotřebení nebo nahodilých událostí. Dobu trvání záruky na vady týkající se shodnosti výrobku upravují konkrétní předpisy uplatňované v zemi, kde byl výrobek zakoupen.

PL INSTRUKCJA UŻYTKOWANIA

WAŻNE – PRZECZYTAJ UWAŻNIE I ZACHOWAJ NA PRZYSZŁOŚĆ JAKO ODNIESIENIE.

OSTRZEŻENIE: W CELU UNIKNIĘCIA NIEBEZPIECZEŃSTWA UDUSZENIA USUŃ POKRYCIE Z TWORZYWA SZTUCZNEGO PRZED UŻYCIEM WYROBU. POKRYCIE TO NALEŻY ZNISZCZYĆ LUB TRZYMAĆ POZA ZASIĘGIEM NIEMOWLĄT I DZIECI.

OSTRZEŻENIA

- **OSTRZEŻENIE:** Nigdy nie zostawiaj dziecka bez opieki.
- **OSTRZEŻENIE:** Upewnij się przed użyciem, czy wszystkie urządzenia blokujące są włączone.
- **OSTRZEŻENIE:** Aby uniknąć obrażeń, upewnij się, czy dziecko jest odsunięte kiedy rozkłada się lub składa niniejszy wyrób.
- **OSTRZEŻENIE:** Nie pozwalaj dziecku bawić się tym wyrobem.
- **OSTRZEŻENIE:** Zawsze używaj systemu zapieczętowania.
- **OSTRZEŻENIE:** Sprawdź, czy urządzenia mocujące gondolę lub siedzisko lub fotelik samochodowy są prawidłowo załączone przed użyciem.
- **OSTRZEŻENIE:** Niniejszy wyrób nie jest odpowiedni do biegania ani jazdy na rolkach.
- **OSTRZEŻENIE:** Wózek jest przeznaczony dla dzieci w wieku od 0 do 36 miesięcy, maksymalnie do 15 kg wagi.
- **OSTRZEŻENIE:** Dzieci od urodzenia do 6 miesięcy życia wolno przewozić wyłącznie w wózku w konfiguracji „wózek głęboki”, „gondola

półszywna” lub z zamontowanym fotelikiem samochodowym.

- **OSTRZEŻENIE:** Produkt w konfiguracji wózek głęboki, może być używany przez dzieci, które nie potrafią siedzieć samodzielnie, obracać się ani podnosić na rękach czy kolanach. Maksymalny ciężar dziecka: 9 kg. Maksymalny ciężar dziecka: 9 kg.
- Na wózek można zakładać wyłącznie fotelik samochodowy CHICCO KEYFIT wyposażony w odpowiedni mechanizm zaczepowy, za pomocą odpowiedniego adaptera (opcja).
- **OSTRZEŻENIE:** W przypadku zakupu dodatkowego materaca, stanowiącego dodatkową warstwę pokrycia wewnętrznego, sprawdź czy pasuje on do produktu. Wymiary: dł. 780 mm, szer. 300 mm, wys. 15 mm. Nie wkładać drugiego materaca na materac o wymiarach zalecanych przez producenta.
- **OSTRZEŻENIE:** Należy zawsze załączyć hamulec podczas umieszczania dziecka w wózku i wyjmowania go.
- Nie pozostawiać nigdy wózka na pochyłej powierzchni jeśli siedzi w nim dziecko, nawet wówczas, gdy zostały załączone hamulce.
- Należy używać hamulca podczas każdego postoju.
- Nie przeciążać koszyka. Maksymalny ciężar 3 kg.
- Zawieszanie i stawianie ciężkich przedmiotów na jakiegokolwiek części wózka może zagrażać jego stabilności.
- Nie przewozić jednocześnie więcej niż jednego dziecka (dwoje dzieci w wersji Fully Twin).
- Nie montować na wózku akcesorio-

riów, części zamiennych oraz elementów, które nie zostały dostarczone lub zatwierdzone przez producenta.

- Jeżeli pasy bezpieczeństwa były zdejmowane, po ich ponownym założeniu upewnić się, że zostały prawidłowo zamocowane w punktach zaczepowych. Pasy muszą być ponownie wyregulowane. Aby upewnić się, czy pasy są prawidłowo zamocowane, po włożeniu dziecka i zabezpieczeniu go pasami, należy pociągnąć energicznie za końcówkę pasów.
- Wózek z zamocowanym fotelikiem samochodowym nie zastępuje gondoli ani łóżeczka. Jeżeli dziecko chce spać, należy położyć je w gondoli, kołysce lub łóżeczku.
- Przed przystąpieniem do montażu należy sprawdzić, czy produkt oraz wszystkie jego elementy składowe nie uległy uszkodzeniu podczas transportu. W razie uszkodzenia, produkt nie powinien być używany i należy przechowywać go w miejscu niedostępnym dla dzieci.
- Nie używać produktu jeśli jakikolwiek jego element został uszkodzony, wyrwany lub zgubiony.
- Produkt powinien być montowany tylko przez dorosłą osobę.
- Produkt ten powinien być używany tylko i wyłącznie przez osobę dorosłą.
- Upewnić się, czy użytkownicy wózka znają dokładny sposób jego działania.
- Podczas czynności związanych z rozkładaniem i składaniem spacerówki należy upewnić się, czy dziecko znajduje się w odpowied-

niej odległości.

- Nie używać wózka na schodach, ani na schodach ruchomych: istnieje ryzyko nagłej utraty kontroli nad wózkiem.
- Uważać wchodząc na stopień lub chodnik oraz schodząc z nich.
- Nie pozwalać dziecku wspinać się na rurkę koszyka na zakupy; mógłby się złamać i zranić dziecko, a wózek mógłby się przewrócić.
- Aby uniknąć ryzyka uduszenia, nie dawać dziecku, ani nie pozostawiać w jego pobliżu przedmiotów ze sznurkami.
- Jeśli wózek stał przez dłuższy czas na słońcu, przed posadzeniem w nim dziecka należy poczekać, aż się schłodzi.
- Długotrwałe działanie promieni słonecznych może spowodować zmiany koloru materiałów i tkanin.
- Unikać kontaktu wózka ze słoną wodą, aby zapobiec powstawaniu rdzy.
- Nie używać wózka na plaży.
- Torbę z adapterami przechowywać poza zasięgiem dzieci.
- Nie zawieszать obciążonej czymkolwiek torby z adapterami na ramie wózka.
- Kiedy nie jest używany, wózek powinien być przechowywany w miejscu niedostępnym dla dzieci.

SPIS ELEMENTÓW

- Stelaż
- Siedzisko
- 2 Tylne koła
- 2 Przednie koła
- 2 Tylne błotniki
- Barierka zabezpieczająca
- Budka
- Koszyk
- Pokrycie tkaninowe do konfiguracji wózek głęboki/gondola półsztywna
- Zestaw komfort (nakładki naramienne i miękki pas kroczyzny)

- OKRYCIE NA NÓŻKI/OKRYCIE NA GONDOLĘ
- Podstawa gondoli półsłynowej
- Osłona przeciwdeszczowa
- Torba na adaptery
- Adapter "1"

Ważna adnotacja: rysunki oraz zalecenia przytoczone w niniejszej instrukcji odnoszą się do omawianej wersji produktu; Niektóre opisane tu elementy składowe oraz niektóre funkcje mogą różnić się w zależności od zakupionej wersji.

ZALECENIA DOTYCZĄCE CZYSZCZENIA I KONSERWACJI

Produkt wymaga okresowej konserwacji. Czyszczenie i konserwacja muszą być dokonywane wyłącznie przez dorosłą osobę.

CZYSZCZENIE

Wózek i gondola nie mają zdejmowanego pokrowca. Czyścić części z tkaniny za pomocą wilgotnej gąbki i łagodnego mydła. Co jakiś czas czyścić plastikowe części przy pomocy wilgotnej szmatki. Po ewentualnym zetknięciu z wodą, wysuszyć metalowe części, aby zapobiec powstawaniu rdzy. Nie używać rozpuszczalników ani preparatów ściernych. Wyścielany materac z gondoli z podpinką można prać zgodnie z instrukcją zamieszczoną na metce. Poniżej przedstawiono symbole informujące o sposobie prania oraz ich znaczenie:



Prac ręcznie w zimnej wodzie



Nie używać wybielaczy



Nie suszyć mechanicznie



Nie prasować



Nie czyścić chemicznie

KONSERWACJA

W razie konieczności smarować ruchome części suchym olejem silikonowym. Kontrolować okresowo stan zużycia kół oraz czyścić je z kurzu i piasku. Aby uniknąć ścierania i zapewnić prawidłowe funkcjonowanie wózka, należy oczyszczać z kurzu, brudu i piasku wszystkie plastikowe części, które przesuwają się po jego metalowym stelażu. Przechowywać wózek w suchym miejscu.

PIERWSZY MONTAŻ WÓZKA SPACEROWEGO

1. Nacisnąć szary przycisk na okrągłym przegubie z lewej strony (Rys. 1).
2. Następnie rozłożyć całkowicie ramę rozsuwając przednią rurkę nóg i rurkę uchwytu, aż będzie słychać dźwięk blokady (Rys. 2-2A).
3. Zamocować przednie koło w odpowiednim otworze, aż będzie słychać dźwięk blokady (Rys. 3). To samo powtórzyć, aby zamontować drugie koło.
4. Aby założyć tylne koła, wsunąć sworzeń koła do otworu rurki tylnej nogi (Rys. 4), tak aby płaską część sworznia do odpowiadającej jej części w otworze ramy. To samo powtórzyć, aby zamontować drugie koło.

OSTRZEŻENIE: Przed użyciem wózka upewnić się, że koła są dobrze zamocowane do konstrukcji.

5. Tylne części kosza ma wyprofilowany element. Założyć koszyk. W tym celu owinać wyprofilowaną część na przednim, metalowym pręcie i zapiąć rzep (Rys. 5), przełożyć taśmy widoczne z przodu koszyka przez pierścienie w kształcie "D" na przednich nogach wózka i zapiąć taśmy napami po obu stronach (Rys. 5A). Z tyłu ramy zawinąć osłonę z tkaniny na rurce (Rys. 5B) i zapiąć napami (Rys. 5C). Przełożyć taśmy widoczne z tyłu kosza przez pierścienie w kształcie "D" na tylnych nogach wózka i zapiąć guziki (Rys. 5D)
6. Montaż wózka zakończyć zakładając błotniki na tylne koła (Rys. 6). Każdy błotnik jest oznakowany symbolem. Taki sam symbol na tylnych nogach informuje o prawidłowym ich dopasowaniu podczas montażu.

MONTAŻ SIEDZISKA: KONFIGURACJA SPACERÓWKI

W opakowaniu znajduje się rama wózka oraz złożone siedzisko.

7. Aby zamontować siedzisko na wózku, trzeba je rozłożyć (Rys. 7 - 7A, aż będzie słychać dźwięk blokady (Rys. 7B).
8. Zapiąć sprzączkę "A", widoczną po zewnętrznej stronie nóg siedziska (Rys. 8); następnie zapiąć sprzączki „B” widoczne pod siedziskiem (Rys. 8A).
9. Aby zamontować siedzisko, założyć dwa zaczepy (Rys. 9) w odpowiednie wgłębienia wykonane wewnątrz okrągłych przegubów wózka spacerowego (Rys. 9A), aż będzie słychać dźwięk blokady.
10. Siedzisko można zamontować na wózku w obu kierunkach: zarówno w konfiguracji przodem do kierunku jazdy (Rys. 10), jak i przodem do rodzica (Rys. 10A).
11. Aby zdjąć siedzisko z ramy, nacisnąć boczne przyciski i pociągnąć do góry (Rys. 11).

OSTRZEŻENIE: Nie wolno tego robić, jeżeli w wózku znajduje się dziecko.

OSTRZEŻENIE: Nie wyjmować siedziska z wózka razem z dzieckiem.

BUDKA

Siedzisko jest wyposażone w rozkładaną budkę.

12. Aby wyregulować budkę (w trzech pozycjach), popchnąć ją do przodu, aż się zablokuje (Rys. 12). Aby ją bardziej rozłożyć, rozsunąć zamknięcie (Rys. 12A), a następnie popchnąć do przodu.
13. Aby zamknąć budkę, nacisnąć przycisk na środku uchwytu i popchnąć ją w kierunku oparcia (Rys. 12B).
13. Aby zdjąć budkę, całkowicie rozpiąć zamknięcie przy rurce oparcia, nacisnąć przyciski na zewnątrz zaczepów budki i pociągnąć ją do góry (Rys. 13).

Aby założyć budkę, wykonać w odwrotnej kolejności opisane wcześniej czynności.

OSTRZEŻENIE: Budka powinna być zamocowana po obu stronach wózka. Sprawdzić, czy została ona prawidłowo zablokowana.

REGULOWANIE SIEDZISKA

Po zamontowaniu siedziska na ramie można je ustawić w trzech różnych nachyleniach.

14. Całe siedzisko można regulować naciskając równocześnie przyciski widoczne nad środkowym przegubem (Rys. 14).
15. Nachylenie oparcia względem siedziska można usta-



- wiać regulatorem z tyłu oparcia (Rys. 15).
16. Ustawienie podnóżka można regulować naciskając równocześnie przyciski boczne (Rys. 16).
 17. Wózek jest wyposażony w zdejmowaną barierkę zabezpieczającą. Aby ją zdjąć, wystarczy nacisnąć umieszczone po bokach przyciski (Rys. 17).

Aby włożyć dziecko do wózka lub je wyjąć, można odpiąć uchwyt z jednej strony (Rys. 17).

OSTRZEŻENIE: Zawsze zapinać pasy bezpieczeństwa. Barierka NIE jest urządzeniem podtrzymującym dziecko.

OSTRZEŻENIE: Nie wolno używać barierki do podnoszenia wózka, w którym siedzi dziecko.

UŻYWANIE PASÓW BEZPIECZEŃSTWA

Wózek jest wyposażony w system zabezpieczający z pięcioma punktami zaczepienia, składający się z dwóch gotowych pasów naramiennych, dwóch szlufek regulacyjnych, pasa biodrowego oraz pasa krocznego ze sprzączką.

18. **OSTRZEŻENIE:** Aby dopasować pasy do budowy ciała dziecka, można skorzystać z nakładek naramiennych, które najpierw trzeba przełożyć przez dwie szlufki regulacyjne (Rys. 18). Po umieszczeniu dziecka w wózku, zapinając pasy przekładając najpierw dwie pary widełek przez końcówkę z otworem w nakładkach naramiennych (Rys. 18A), a następnie wkładając je do sprzączki pasa krocznego (rys. 18B); wyregulować długość pasów tak, aby przylegały one do ramion i ciała dziecka.

19. Aby odpiąć pas biodrowy, wcisnąć i pociągnąć boczne widełki (Rys. 19).

20. Pas brzuszny musi zawsze przechodzić przez 2 pierścienie w kształcie „D”, widoczne po bokach siedziska wózka (Rys. 20).

OSTRZEŻENIE: Zawsze używaj systemu zabezpieczeń. Aby Twoje dziecko było bezpieczne, zawsze zapinaj pasy bezpieczeństwa we wszystkich pięciu punktach.

ZDEJMOWANIE PASÓW BEZPIECZEŃSTWA

Pasy bezpieczeństwa można zdjąć (do prania lub w celu ich wykorzystania w konfiguracji wózek głęboki/gondola półsztywna).

Aby zdjąć pasy, trzeba wysunąć pas biodrowy z pierścieni w kształcie „D”, a pasy naramienne ze szlufek z materiału na oparciu. Po założeniu zdjętych wcześniej pasów bezpieczeństwa upewnić się, że są one prawidłowo zamocowane we właściwych punktach.

OSTRZEŻENIE: Po zdjęciu pasów bezpieczeństwa przechowywać je poza zasięgiem dziecka i zachować na przyszłość.

Aby ponownie zamontować systemy przytrzymujące, starannie wykonać czynności w opisanym poniżej porządku:

21. Przełożyć pas przez górną szlufkę (Rys. 21). Zwrócić uwagę, aby regulator długości był ustawiona w sposób pokazany na rysunku 21A.

22. Chwycić plastikową końcówkę pasów naramiennych z otworem i wsunąć ją w materiałowy pierścień pasa (Rys. 22).

23. Po prawidłowym wykonaniu tej czynności pociągnąć pas na dół, tak aby wyrzucić materiałową szlufkę na drugą stronę (Rys. 23-23A).

OSTRZEŻENIE: Po zakończeniu montażu upewnić się, że plastikowe końcówki z otworami są prawidłowo zamocowane. Sprawdzić, czy po założeniu plastikowych otworów na widełki, elementy wystające poziomo są skierowane na

zewnątrz siedziska (Rys. 23B-23C).

Po zakończeniu montażu pasy należy ponownie dopasować do wzrostu dziecka.

ZMIANA SIEDZISKA: KONFIGURACJA GONDOLA MIĘKKA

Aby zmienić siedzisko, wykonać opisane poniżej kroki:

24. Odpiąć sprzączki znajdujące się pod siedziskiem (Rys. 24 – 24A).

25. Ustawić podnóżek poziomo, całkowicie obniżyć oparcie (Rys. 25), ponownie je nachylić za pomocą przycisków pokazanych na rysunku 14 i ustawić wózek poziomo.

Następnie zdjąć pas bezpieczeństwa (patrz punkt ZDEJMOWANIE PASÓW BEZPIECZEŃSTWA).

26. **OSTRZEŻENIE:** Z gondoli można korzystać wyłącznie w ustawieniu poziomym (Rys. 26). Nie ustawiać gondoli w nachyleniu (Rys. 26A).

27. Założyć materiał pokrywowy. Pamiętać, aby zamocować tkaninę spacerówki specjalnym, wewnętrznym zamkiem (Rys. 27) umieszczonym w okolicach głowy dziecka.

28. Następnie zawinąć elastyczną część materiału pokrowca na rurce znajdującej się na wysokości stóp (Rys. 28). Na koniec zapiąć napy po obu stronach (Rys. 28A).

OSTRZEŻENIE: W konfiguracji „gondola miękka” nie można wyjmować siedziska razem z dzieckiem.

ZMIANA SIEDZISKA: KONFIGURACJA GONDOLA PÓLSZTYWNA

OSTRZEŻENIA

WAŻNE – PRZED UŻYTKOWANIEM DOKŁADNIE PRZECZYTAĆ NINIEJSZĄ INSTRUKCJĘ I ZACHOWAĆ JĄ NA PRZYSZŁOŚĆ.

- Wózek powinien być używany zgodnie z instrukcjami obsługi.
- **OSTRZEŻENIE:** Ten produkt przeznaczony jest wyłącznie dla dzieci, które nie potrafią samodzielnie usiąść, obracać się lub podnosić, opierając się na kolanach czy pomagając sobie rękami. Maksymalny ciężar dziecka: 9 kg.
- Orientacyjny wiek dziecka: od 0 do 5-6 miesięcy.
- **OSTRZEŻENIE:** Stawiać wyłącznie na stabilnej, poziomej i suchej powierzchni.
- **OSTRZEŻENIE:** Nie dopuszczać do zabawy dzieci w pobliżu gondoli bez opieki.
- **OSTRZEŻENIE:** Nie używać gondoli, jeśli jakkolwiek jej część jest uszkodzona, zużyta lub zaginęła.
- **OSTRZEŻENIE:** Nie pozostawiać dziecka bez opieki.
- **OSTRZEŻENIE:** Nie umieszczać gondoli w stojaku.
- Używać tylko części zamiennych, które zostały dostarczone lub dopuszczone przez producenta.
- Nie montować na produkcie akcesoriów, części zamiennych ani elementów, które nie zostały dostarczone przez producenta. Ewentualne przeróbki czy zmiany dokonane w produkcie zwalniają producenta od wszelkiej odpowiedzialności.
- Pamiętać o niebezpieczeństwie związanym z ogniem i innymi źródłami ciepła, takimi jak piecyki elektryczne czy gazowe, itp. Nie pozostawiać miękkiej gondoli w pobliżu źródeł ciepła.
- Sprawdzić co pewien czas stan zużycia produktu. Dotyczy to zwłaszcza uchwytu do przenoszenia oraz dna gondoli. W przypadku zauważenia widocznych uszkodzeń czy śladów zużycia, nie należy użytkować wyrobu, lecz prze-





- chowywać go w miejscu niedostępnym dla dzieci.
- Przed przeniesieniem gondoli upewnij się, że uchwyt jest prawidłowo ustawiony.
- Główka leżącego w gondoli dziecka nigdy nie może się znajdować niżej niż reszta ciała.
- **OSTRZEŻENIE:** W przypadku zakupu dodatkowego materacka, stanowiącego dodatkową warstwę pokrycia wewnętrznego, sprawdź czy pasuje on do produktu. Wymiary: dł. 780 mm, szer. 300 mm, wys. 15 mm. Nie wkładaj drugiego materaca na materac o wymiarach zalecanych przez producenta.
- Przed przystąpieniem do montażu należy sprawdzić, czy produkt oraz wszystkie jego elementy składowe nie uległy uszkodzeniu podczas transportu. W razie uszkodzenia, produkt nie powinien być używany i należy przechowywać go w miejscu niedostępnym dla dzieci.
- Nie pozostawiać w gondoli żadnych przedmiotów, które mogłyby zmniejszyć jej głębokość.
- W celu uniknięcia ryzyka zaduszenia, przechowywać plastikowe torby poza zasięgiem dziecka.
- Przedmioty pozostawione na słońcu rozgrzewają się. Przed włożeniem dziecka gondolę trzeba schłodzić.
- Nie używać gondoli jako miejsca dłuższego snu dziecka: produkt ten nie zastępuje łóżeczka.
- Kiedy gondola nie jest używana, przechowywać ją poza zasięgiem dzieci.

Siedzisko Fully można zmienić w półsftywną gondolę dzięki podstawie dołączonej do kompletu. Aby zmienić wózek w półsftywną gondolę, wykonać opisane poniżej kroki.

Rozpiąć sprzączki znajdujące się pod siedziskiem, tak jak opisano w punkcie 24 i rozłożyć siedzisko poziomo.

W konfiguracji „gondola półsftywna” zaleca się zdjąć pasy bezpieczeństwa (patrz punkt ZDEJMOWANIE PASÓW BEZPIECZEŃSTWA).

29. Rozłożyć podstawę półsftywnej gondoli i ustawić ją poziomo, aż będzie slychać dźwięk blokady (Rys. 29 – 29A).

30. Upiąć podstawę półsftywnej gondoli w siedzisku, pamiętając o tym, aby wsunąć wspornik „A” w odpowiednie miejsce w okolicy głowy dziecka (Rys. 30 – 30A). Następnie złożyć wspornik „B” dookoła rurki w okolicy nóg (Rys. 30B) i zapiąć oba boczne wsporniki na właściwych przegubach. Aby założyć wspornik boczny, obrócić środkową dźwignię w lewo (trzymając przy tym dosuniętą do przegubu) i zwolnić, aby zakończyć montaż (Rys. 30C). Powtórzyc czynność z drugim wspornikiem.

Teraz trzeba założyć materiałowy pokrowiec. W tym celu przypiąć go do tkaniny spacerówki wewnętrznym zamkiem znajdującym się na wysokości głowy, a na wysokości stóp zawiązać elastyczną część i zapiąć napy, tak jak opisano w punktach 27-28.

W konfiguracji „gondola półsftywna”, można ją zdejmować z wózka razem z dzieckiem w środku. Budka ma rękę pełniącą rolę z odpowiednim uchwytem, służącym do przenoszenia.

31. Przed zdjęciem gondoli z ramy ustawić uchwyt pionowo (Rys. 31), nacisnąć oba szare przyciski na bocznych przegubach (Rys. 31A) i podnieść gondolę półsftywną trzymając ją za uchwyt (Rys. 31B).

32. Gondolę, po jej wyjęciu wraz z dzieckiem z ramy spacerówki, można ustawić na płaskiej powierzchni (Rys. 32). Aby ponownie złożyć wózek w konfigurację spacerową lub

głęboką, trzeba zdjąć materiałowy pokrowiec oraz zamontowaną wcześniej podstawę gondoli półsftywnej.

Aby wyjąć podstawę, powtórzyc opisane wcześniej czynności montażowe (patrz punkt 30) w odwrotnej kolejności.

33. Po wyjęciu podstawy z siedziska można ją złożyć (dzięki czemu zajmuje mniej miejsca) przesuując równocześnie dwa przyciski umieszczone na dole (Rys. 33).

OSTRZEŻENIE: Jeżeli podstawa nie jest używana, przechowywać ją poza zasięgiem dzieci.

HAMULEC POSTOJOWY

Wózek spacerowy jest wyposażony w pedały hamulca postojowego, umieszczone na tylnej osi.

34. Aby włączyć hamulec postojowy, nacisnąć jeden z pedałów na dół (Rys. 34). Aby zwolnić hamulec postojowy, trzeba przestawić do góry jeden z dwóch pedałów (Rys. 34A).

OSTRZEŻENIE: Używać hamulca przy każdym postoju. Nie pozostawiać nigdy wózka na pochyłej powierzchni, jeśli siedzi w nim dziecko, nawet jeżeli hamulec postojowy jest włączony.

OSTRZEŻENIE: Po wciśnięciu dźwigniki hamulcowej upewnij się, czy hamulce zostały prawidłowo sprzężone na tylnych zespołach kół.

KÓŁKA OBROTOWE

Wózek jest wyposażony w przednie koła w systemie obrotowym/zablokowanym.

Zaleca się użycie zablokowanych kółek na szczególnie wyboistym terenie. Używanie obracających się kółek zalecane jest w celu zwiększenia zwrotności wózka na normalnych powierzchniach.

35. Aby przednie koła mogły się obracać, wcisnąć stopą przycisk przedni (Rys. 35). Aby zablokować przednie koła, ponownie wcisnąć przycisk stopą. Niezależnie od pozycji, w której znajduje się koło, zablokuje się ono w prostej pozycji.

OSTRZEŻENIE: Obydwa kółka powinny być zawsze jednocześnie zablokowane lub odblokowane.

REGULOWANIE UCHWYTU

Wózek spacerowy ma uchwyt z regulowaną wysokością.

36. Można go regulować przyciskiem zwalniającym, widocznym na środku uchwytu (Rys. 36). Po przestawieniu sprawdzić, czy automatyczna blokada zadziałała prawidłowo.

ZESTAW KOMFORT

37. Do siedziska dołączony jest zestaw komfort zawierający dwie nakładki naramienne i pas kroczny (Rys. 37).

38. Aby je założyć, wsunąć szelki do nakładek naramiennych (Rys. 38) i wsunąć pas kroczny do odpowiedniej kieszeni (Rys. 38A).

OKRYCIE NA NÓŻKI/OKRYCIE DO GONDOLI

39. Ten element można wykorzystać na dwa sposoby: jako okrycie na nóżki w konfiguracji „wózek spacerowy” (Rys. 39) lub jako okrycie w konfiguracji „wózek głęboki/gondola półsftywna” (Rys. 39A).

40. W konfiguracji „wózek głęboki” położyć okrycie na ramie i zapiąć dwa zewnętrzne, boczne guziki (Rys. 40). Aby uzyskać lepszą ochronę, można podnieść materiałową osłonę okrycia i zapiąć guziki w otworach po wewnętrz-





nej stronie budki (Rys. 40A).

41. W konfiguracji „wózek spacerowy” założyć okrycie na nóżki, uważając przy tym, aby materiałowa kieszeń znajdowała się pod podnóżkiem/siedziskiem (Rys. 41). Następnie zapiąć dwoma zewnętrznymi guzikami (Rys. 41A).

OSŁONA PRZECIWDZESZCZOWA

42. Wózek jest wyposażony w osłonę przeciwdeszczową. Aby zamocować osłonę przeciwdeszczową, rozłożyć całkowicie budkę wózka i zawinąć osłonę za zewnętrzną rurkę siedziska (Rys. 42). Po użyciu wysuszyć osłonę na wolnym powietrzu (jeżeli się zmoczyła), złożyć i odłożyć w miejsce niedostępne dla dzieci.

OSTRZEŻENIE: Używać osłony przeciwdeszczowej dostarczonej w komplecie. Zakładać ją na całkowicie rozłożoną budkę.

Nie wolno zakładać osłony przeciwdeszczowej na spacerówce bez budki; może to spowodować uduszenie dziecka.

OSTRZEŻENIE: Otrzymanej w komplecie osłony przeciwdeszczowej należy używać pod nadzorem osoby dorosłej.

OSTRZEŻENIE: Otrzymanej w komplecie osłony przeciwdeszczowej można używać wyłącznie na wózku spacerowym Fully.

OSTRZEŻENIE: Podczas używania osłony przeciwdeszczowej upewnić się, że nie dotyka ona twarzy dziecka.

Osłona przeciwdeszczowa nie może być używana na spacerówce bez zamontowanej budki lub daszka przeciwśrołecznego; mogłoby to spowodować uduszenie dziecka.

SKŁADANIE WÓZKA

Aby złożyć wózek spacerowy, zaleca się ustawić uchwyt jak najniżej i odblokować przednie koła. Wózek można złożyć na dwa sposoby: bez siedziska lub z siedziskiem zamocowanym do ramy.

SKŁADANIE WÓZKA BEZ SIEDZISKA

43. Zdjąć siedzisko naciskając szare przyciski na wysokości przegubów siedziska (Rys. 43).

44. Złożyć wózek przesuwając przycisk 1, a następnie naciskając równocześnie przyciski 2 (Rys. 44 – 44A).

SKŁADANIE WÓZKA Z SIEDZISKIEM

45. Zamknąć budkę naciskając środkowy przycisk (patrz punkt 12 BUDKA); następnie złożyć siedzisko: pociągnąć do góry dwie wypustki za rurką siedziska (Rys. 45), a następnie popchnąć je do przodu, tak aby się całkowicie złożyły (Rys. 45A – 45B).

46. Wózek złożyć w sposób opisany w punkcie 44. Teraz wózek jest złożony, a siedzisko przylega do ramy (Rys. 46).

Ważna adnotacja: rysunki i instrukcje znajdujące się w niniejszej instrukcji obsługi odnoszą się do jednej wersji gondoli; niektóre opisane tu elementy składowe oraz niektóre funkcje mogą różnić się w zależności od zakupionej wersji.

UŻYWANIE ADAPTERA “1”

47. Wózek spacerowy Fully jest wyposażony w adaptery (Rys. 47) do zmiany pozycji siedziska/wózka głębokiego/fotelika samochodowego. Adaptery zakłada się na środkowe przeguby. Można je ustawiać zarówno przodem do rodzica (Rys. 47A), jak i przodem do kierunku jazdy (Rys. 47B).

OSTRZEŻENIE: Podczas montażu zawsze sprawdzać, czy czarne przyciski adapterów są skierowane na zewnątrz.

Wóзка spacerowego Fully można używać również z drugim dzieckiem, w konfiguracji podwójnej, z użyciem drugiego siedziska i odpowiednich adapterów, które można zakupić osobno.

OSTRZEŻENIE: Wszystkie sposoby użycia, dostępne przy użyciu elementów używanych w tej konfiguracji zakupionego przez Państwa wózka przedstawiono na rysunkach 47C – 47D.

ADAPTER DO FOTELIKA SAMOCHODOWEGO

48. Na wózek Fully można zakładać fotelik samochodowy Chicco Keyfit; wymaga to użycia odpowiedniego „Adaptera do fotelika samochodowego” (sprzedawanego oddzielnie). Adapter KeyFit do wózka Fully można zakładać bezpośrednio na ramę (Rys. 48) lub, ewentualnie, na „adaptery 1” (Rys. 48A). Informacje na temat prawidłowego montażu „Adaptera do fotelika samochodowego” znajdują się w odpowiedniej instrukcji.

GWARANCJA

Produkt jest objęty gwarancją w zakresie wszystkich wad, które dotyczą niezgodności z umową w normalnych warunkach użytkowania odpowiadających wymaganiom przewidzianym w instrukcji użytkowania. Gwarancja nie będzie miała natomiast zastosowania w przypadku uszkodzeń powstałych w wyniku niewłaściwego użytkowania, zużycia lub przypadkowych zdarzeń. Odnosnie czasu trwania gwarancji obejmującej wady dotyczące niezgodności z umową należy odnieść się do przepisów prawa krajowego, jakie mają zastosowanie w kraju zakupu, jeśli dotyczy.



ΕΛ ΟΔΗΓΙΕΣ ΧΡΗΣΗΣ

ΣΗΜΑΝΤΙΚΟ - ΔΙΑΒΑΤΕ ΠΡΟΣΕΚΤΙΚΑ ΤΙΣ ΟΔΗΓΙΕΣ ΚΑΙ ΦΥΛΑΞΤΕ ΤΕΣ ΓΙΑΤΙ ΜΠΟΡΕΙ ΝΑ ΤΙΣ ΧΡΕΙΑΣΤΕΙΤΕ ΣΤΟ ΜΕΛΛΟΝ.

ΠΡΟΕΙΔΟΠΟΙΗΣΗ: ΠΡΙΝ ΤΗΝ ΧΡΗΣΗ ΑΦΑΙΡΕΣΤΕ ΚΑΙ ΠΕΤΑΞΤΕ ΤΥΧΟΝ ΠΛΑΣΤΙΚΕΣ ΣΑΚΟΥΛΕΣ ΚΑΙ ΟΛΑ ΤΑ ΣΤΟΙΧΕΙΑ ΣΥΣΚΕΥΑΣΙΑΣ ΤΟΥ ΠΡΟΪΟΝΤΟΣ Η ΚΡΑΤΗΣΤΕ ΤΑ ΜΑΚΡΙΑ ΑΠΟ ΤΑ ΠΑΙΔΙΑ.

ΠΡΟΕΙΔΟΠΟΙΗΣΕΙΣ

- **ΠΡΟΕΙΔΟΠΟΙΗΣΗ:** Μην αφήνετε ποτέ το παιδί σας χωρίς επιτήρηση.
- **ΠΡΟΕΙΔΟΠΟΙΗΣΗ:** Βεβαιωθείτε ότι έχουν ενεργοποιηθεί όλες οι διατάξεις ασφάλισης πριν από τη χρήση.
- **ΠΡΟΕΙΔΟΠΟΙΗΣΗ:** Για την αποφυγή τραυματισμών, απομακρύνετε το παιδί σας κατά το δίπλωμα και το ξεδίπλωμα του προϊόντος αυτού.
- **ΠΡΟΕΙΔΟΠΟΙΗΣΗ:** Μην αφήνετε το παιδί σας να παίζει με το προϊόν αυτό.
- **ΠΡΟΕΙΔΟΠΟΙΗΣΗ:** Χρησιμοποιείτε πάντα το σύστημα πρόσδεσης.
- **ΠΡΟΕΙΔΟΠΟΙΗΣΗ:** Βεβαιωθείτε ότι οι διατάξεις σύνδεσης του καροτσιού ή του καθίσματος ή του καθίσματος αυτοκινήτου έχουν τοποθετηθεί σωστά πριν από τη χρήση
- **ΠΡΟΕΙΔΟΠΟΙΗΣΗ:** Μη χρησιμοποιείτε το προϊόν αυτό όταν κάνετε τζόκινγκ.
- **ΠΡΟΕΙΔΟΠΟΙΗΣΗ:** Η χρήση του καροτσιού περιπάτου επιτρέπεται για παιδιά ηλικίας από 0 έως 36 μηνών (μέγιστο βάρος 15 κιλά).
- **ΠΡΟΕΙΔΟΠΟΙΗΣΗ:** Για νεογέννητα μέχρι και παιδιά ηλικίας 6 μηνών, το καροτσάκι περιπάτου θα πρέπει

να χρησιμοποιείται με το ημιάκαμπτο πορτμ-πεμπέ ή με εγκατεστημένο κάθισμα αυτοκινήτου.

- **ΠΡΟΕΙΔΟΠΟΙΗΣΗ:** Αυτό το προϊόν, στη διαμόρφωση πορτ-μπεμπέ είναι κατάλληλο για ένα παιδί που δεν μπορεί ακόμη να καθίσει μόνο του, να γυρίσει ή να σηκωθεί στηριζόμενο στα χέρια και τα γόνατα. Μέγιστο βάρος του παιδιού: 9 κιλά.
- Μόνο το κάθισμα αυτοκινήτου CHICCO KEYFIT που διαθέτει την ειδική συμβατή διάταξη σύνδεσης μπορεί να συνδεθεί στο καροτσάκι περιπάτου μέσω του ειδικού προσαρμογέα (προαιρετικό).
- **ΠΡΟΕΙΔΟΠΟΙΗΣΗ:** Αν αγοράσετε ξεχωριστά ένα στρωματάκι, για προσθήκη στην εσωτερική υφασμάτινη επένδυση, βεβαιωθείτε ότι προσαρμόζεται καλά στο προϊόν. Διαστάσεις: Μήκ. 780 mm, Πλ. 300 mm, Ύψ. 15 mm. Μην προσθέτετε ένα άλλο στρωματάκι πάνω από το στρωματάκι με τις διαστάσεις που συστήνονται από τον κατασκευαστή.
- **ΠΡΟΕΙΔΟΠΟΙΗΣΗ:** Το φρένο πρέπει να είναι πάντα ενεργοποιημένο όταν τοποθετείτε ή απομακρύνετε το παιδί από το καρότσι.
- Μην αφήνετε ποτέ το καροτσάκι σε μία επικλινή επιφάνεια, με το παιδί μέσα, ακόμα και όταν το φρένο είναι ενεργοποιημένο.
- Χρησιμοποιείτε το φρένο κάθε φορά που σταματάτε.
- Μην υπερφορτώνετε το καλαθάκι. Μέγιστο βάρος 3 κιλά.
- Κάθε βάρος κρεμασμένο είτε στις λαβές είτε στη πλάτη είτε στις πλευρές του καροτσιού, μπορεί να επηρεάσει την σταθερότητα του καροτσιού.

- Μην μεταφέρετε περισσότερα από ένα παιδί κάθε φορά (δύο παιδιά στην έκδοση Fully Twin).
- Μην εφαρμόζετε στο καρότσι περιπάτου εξαρτήματα, ανταλλακτικά ή στοιχεία που δεν προμηθεύονται ή εγκρίνονται από τον κατασκευαστή.
- Αφού βγάλετε τις ζώνες ασφαλείας, βεβαιωθείτε ότι έχουν συνδεθεί σωστά στα σημεία αγκύρωσής τους. Οι ζώνες πρέπει να ρυθμιστούν ξανά. Για να βεβαιωθείτε ότι οι ζώνες έχουν κουμπώσει σωστά, εφόσον βάλετε το παιδί μέσα στο καρότσι και το δέσετε, τραβήξτε με δύναμη το άκρο της ζώνης.
- Το καρότσι σε συνδυασμό με το κάθισμα αυτοκινήτου, δεν αντικαθιστά την κούνια ή το κρεβατάκι του παιδιού. Εάν χρειάζεται να κοιμηθεί το παιδί, θα πρέπει να το βάλετε στο πορτ-μπεμπέ, στην κούνια ή στο κρεβατάκι του.
- Πριν τη συναρμολόγηση, βεβαιωθείτε ότι το προϊόν και όλα τα στοιχεία του, δεν παρουσιάζουν τυχόν ζημιές που οφείλονται στη μεταφορά. Σε μια τέτοια περίπτωση, το προϊόν δεν πρέπει να χρησιμοποιείται και πρέπει να φυλάσσεται μακριά από τα παιδιά.
- Μην χρησιμοποιήσετε το προϊόν, αν ορισμένα τμήματα είναι σπασμένα, σχισμένα ή απουσιάζουν.
- Το προϊόν πρέπει να συναρμολογείται αποκλειστικά από έναν ενήλικα.
- Αυτό το προϊόν πρέπει να χρησιμοποιείται υπό την επίβλεψη ενός ενήλικα.
- Βεβαιωθείτε ότι όσοι χρησιμοποιούν το καρότσι περιπάτου γνωρίζουν ακριβώς τη λειτουργία του.
- Κατά τη διάρκεια των ενεργειών

- ρύθμισης, βεβαιωθείτε ότι τα κινητά τμήματα του καροτσιού δεν έρχονται σε επαφή με το σώμα του παιδιού.
- Μην χρησιμοποιείτε το καροτσάκι σε σκάλες ή κυλιόμενες σκάλες. Μπορεί να χάσετε ξαφνικά τον έλεγχο.
- Προσέχετε όταν ανεβαίνετε ή κατεβαίνετε ένα σκαλοπάτι ή το πεζοδρόμιο.
- Μην αφήνετε το παιδί να ανεβαίνει στους σωλήνες του καλαθιού μικροαντικειμένων. Μπορεί να σπάσει και να τραυματίσει το παιδί καθώς και να αναποδογυρίσει το καροτσάκι περιπάτου.
- Για να αποφύγετε τον κίνδυνο πνιγμού μη δίνετε στο παιδί ή μην τοποθετείτε κοντά του αντικείμενα με κορδόνια.
- Αν αφήσετε το καρότσι περιπάτου εκτεθειμένο στον ήλιο για πολύ χρόνο, περιμένετε να κρυώσει πριν τοποθετήσετε το παιδί πάνω σε αυτό.
- Η παρατεταμένη έκθεση στον ήλιο μπορεί να προκαλέσει αλλαγές στο χρώμα των υφασμάτων και των υλικών.
- Αποφεύγετε την επαφή του καροτσιού με θαλασσινό νερό για να μην σκουριάσει.
- Μην χρησιμοποιείτε το καροτσάκι περιπάτου στην παραλία.
- Κρατήστε την τσάντα των προσαρμογών μακριά από τα παιδιά.
- Μην κρεμάτε την τσάντα μεταφοράς προσαρμογών με οποιοδήποτε βάρος στο πλαίσιο του καροτσιού περιπάτου.
- Το καροτσάκι περιπάτου, όταν δεν χρησιμοποιείται, πρέπει να φυλάσσεται μακριά από τα παιδιά.



ΚΑΤΑΛΟΓΟΣ ΕΞΑΡΤΗΜΑΤΩΝ

- Σκελετός
- Κάθισμα
- 2 πίσω τροχοί
- 2 μπροστινοί τροχοί
- 2 φτερά πίσω
- Αποσπώμενη μπάρα προστασίας
- Κουκούλα
- Καλαθάκι
- Υφασμάτινη επένδυση για πορτ-μπεμπέ /ημιάκαμπτο πορτμ-πεμπέ
- Κιτ άνεσης (βάτες και διαχωριστικό ποδιών με επένδυση)
- Ποδόσκακος / Κουβερτούλα
- Βάση ημιάκαμπτου πορτ-μπεμπέ
- Αδιάβροχο κάλυμμα
- Τσάντα μεταφοράς προσαρμογών
- Προσαρμογείς "1"

Σημαντική σημείωση: Οι εικόνες και οι οδηγίες που περιέχονται σε αυτές τις οδηγίες χρήσης αναφέρονται σε μία εκδοχή του καροτσιού. Ορισμένα στοιχεία και ορισμένες λειτουργίες που περιγράφονται μπορεί να ποικίλλουν ανάλογα με την έκδοση που εσείς αγοράσατε.

ΣΥΜΒΟΥΛΕΣ ΓΙΑ ΤΟΝ ΚΑΘΑΡΙΣΜΟ ΚΑΙ ΤΗ ΣΥΝΤΗΡΗΣΗ

Αυτό το προϊόν χρειάζεται περιοδική συντήρηση. Οι ενέργειες καθαρισμού και συντήρησης πρέπει να πραγματοποιούνται μόνο από έναν ενήλικα.

ΚΑΘΑΡΙΣΜΟΣ

Το καρότσι και το πορτ-μπεμπέ δεν διαθέτουν αφαιρούμενα καλύμματα. Να καθαρίζετε τα υφασμάτινα μέρη με ένα νωπό σφουγγάρι και ουδέτερο σαπούνι. Καθαρίζετε κατά διαστήματα τα πλαστικά τμήματα με ένα υγρό πανάκι. Να στεγνώνετε τα μεταλλικά μέρη, σε περίπτωση που έρθουν σε επαφή με νερό, για να μη σκουριάσουν. Μη χρησιμοποιείτε διαλυτικά ή διαβρωτικά προϊόντα. Το στρωματάκι με την εσωτερική επένδυση και το αφαιρούμενο κάλυμμα που περιλαμβάνει το πορτ-μπεμπέ μπορεί να πλυθεί σύμφωνα με τις οδηγίες που αναγράφονται στην ετικέτα σύνθεσης. Παρακάτω αναγράφονται τα σύμβολα πλυσίματος και οι αντίστοιχες σημασίες τους:

 Πλένετε στο χέρι με κρύο νερό

 Μην χρησιμοποιείτε χλωρίνη

 Μην στεγνώνετε στο στεγνωτήρα

 Μην το σιδερώνετε

 Μην κάνετε στεγνό καθαρισμό

ΣΥΝΤΗΡΗΣΗ

Λιπαίνετε τα κινητά τμήματα, σε περίπτωση ανάγκης με ξηρό λάδι σιλικόνης. Ελέγχετε τακτικά την κατάσταση φθοράς των τροχών και κρατήστε τους καθαρούς από σκόνη και άμμο. Να βεβαιώνετε ότι όλα τα πλαστικά μέρη που έρχονται σε επαφή με τους μεταλλικούς σωλήνες δεν έχουν σκόνη, βρομιιά ή άμμο, για να μην δημιουργηθεί τριβή και μειώσει τη λειτουργικότητα του καροτσιού. Φυλάξτε το καροτσάκι περιπάτου σε στεγνό χώρο.

ΠΡΩΤΗ ΣΥΝΑΡΜΟΛΟΓΗΣΗ ΤΟΥ ΚΑΡΟΤΣΙΟΥ

1. Πατήστε το γκρι κουμπί που βρίσκεται στην αριστερή κυκλική άρθρωση (Εικ. 1).
2. Στη συνέχεια ανοίξτε τελείως το σκελετό του καροτσιού από τον μπροστινό σωλήνα των ποδιών και το σωλήνα της χειρολαβής μέχρι να ακούσετε το κλικ ασφάλισης (Εικ. 2-2Α).
3. Συνδέστε τον μπροστινό τροχό στην ειδική οπή, έως ότου ακουστεί το κλικ που επιβεβαιώνει το μπλοκάρισμα (Εικ. 3). Ακολουθήστε την ίδια διαδικασία για να βάλετε και την άλλη ρόδα.
4. Για να τοποθετήσετε τους πίσω τροχούς, τοποθετήστε τον πείρο του τροχού στην οπή του πίσω σωλήνα ποδιών (Εικ. 4), προσαρμόζοντας το επίπεδο τμήμα του πείρου με το αντίστοιχο τμήμα στην οπή του πλαισίου. Ακολουθήστε την ίδια διαδικασία για να βάλετε και την άλλη ρόδα.

ΠΡΟΕΙΔΟΠΟΙΗΣΗ: Πριν χρησιμοποιείτε το καρότσι, βεβαιωθείτε ότι οι ρόδες έχουν στερεωθεί καλά στο σκελετό.

5. Το μπροστινό μέρος του καλαθιού έχει ειδικό περίγραμμα. Τοποθετήστε το καλάθι τυλίγοντας το διαμορφωμένο τμήμα στη μπροστινή μεταλλική ράβδο, σταθεροποιώντας με το βέλκρο (Εικ. 5), περνώντας τις ταινίες στο μπροστινό μέρος του καλαθιού μέσα από τους δακτύλιους "D" που βρίσκονται στα μπροστινά πόδια του καροτσιού, στερεώνοντας τις ταινίες με τα αυτόματα κουμπιά και στις δύο πλευρές (Εικ. 5Α). Στην πίσω πλευρά του πλαισίου τυλίξτε την υφασμάτινη πατ στο σωλήνα (Εικ. 5B) και κλείστε την με τα αυτόματα κουμπιά (Εικ. 5C). Περάστε τις ταινίες που υπάρχουν στην πίσω πλευρά του καλαθιού μέσα από τους φρέικους σχήματος "D" που είναι τοποθετημένοι στα πίσω πόδια του καροτσιού περιπάτου και κλείστε τα κουμπιά (Εικ. 5D)
6. ολοκληρώστε τη συναρμολόγηση του καροτσιού περιπάτου τοποθετώντας τα φρέικους στους πίσω τροχούς (Εικ. 6). Κάθε φτερό έχει ένα σύμβολο, το οποίο αναπαράγεται στα πίσω πόδια, που υποδεικνύει το σωστό ταίριασμα για τη συναρμολόγηση.

ΣΥΝΑΡΜΟΛΟΓΗΣΗ ΤΟΥ ΚΑΘΙΣΜΑΤΟΣ: ΔΙΑΜΟΡΦΩΣΗ ΚΑΡΟΤΣΙΟΥ ΠΕΡΙΠΑΤΟΥ

Η συσκευασία περιέχει το σκελετό για το καρότσι και τη μονάδα καθίσματος κλειστή.

7. Για να συναρμολογήσετε το κάθισμα στο καροτσάκι περιπάτου πρέπει να το ανοίξετε (Εικ. 7 – 7Α), έως ότου ακούσετε το κλικ ασφάλισης (Εικ. 7B).
8. Συνδέστε την αγκράφα "Α", που βρίσκεται στην εξωτερική πλευρά στην περιοχή των ποδιών του καθίσματος (Εικ. 8). Στη συνέχεια συνδέστε την η αγκράφα "B", που βρίσκεται κάτω από το κάθισμα (Εικ. 8Α).
9. Για να τοποθετήσετε τη μονάδα καθίσματος, βάλτε τα δύο κουμπώματα (Εικ. 9) στις αντίστοιχες θέσεις τους μέσα στις κυκλικές αρθρώσεις σύνδεσης του καροτσιού (Εικ. 9Α), μέχρι να ακούσετε το κλικ ασφάλισης.

ΠΡΟΕΙΔΟΠΟΙΗΣΗ: Για να βεβαιωθείτε ότι η μονάδα καθίσματος έχει στερεωθεί καλά τραβήξτε την προς τα επάνω.

10. Η μονάδα καθίσματος μπορεί να τοποθετηθεί στο καρότσι και προς τις δύο κατευθύνσεις: είτε με κατεύθυνση προς το δρόμο (Εικ. 10) είτε με κατεύθυνση προς τον γονέα (Εικ. 10Α).
11. Για να βγάλετε το κάθισμα από ο πλαίσιο πατήστε τα πλαϊνά γκριζα κουμπιά και τραβήξτε προς τα επάνω (Εικ. 11).





ΠΡΟΕΙΔΟΠΟΙΗΣΗ: Αυτές οι εργασίες δεν θα πρέπει να πραγματοποιούνται όταν το παιδί βρίσκεται μέσα στη μονάδα καθίσματος.

ΠΡΟΕΙΔΟΠΟΙΗΣΗ: Μη βγάξετε τη μονάδα καθίσματος από το καρότσι όταν το παιδί βρίσκεται μέσα.

ΚΟΥΚΟΥΛΑ

Το κάθισμα είναι εφοδιασμένο με εκτεινόμενη κουκούλα.

12. Για να ρυθμίσετε την κουκούλα (σε τρεις θέσεις) σπρώξτε την προς τα εμπρός έως ότου μπλοκάρει (Εικ. 12). Για να αυξήσετε την προέκταση ανοίξτε το φερμουάρ (Εικ. 12Α) και στη συνέχεια σπρώξτε προς τα εμπρός.

Για να κλείσετε την κουκούλα πατήστε το κουμπί που υπάρχει στο κεντρικό τμήμα του χειρολίου και σπρώξτε τα προς την πλευρά της πλάτης (Εικ. 12Β).

13. Για να αφαιρέσετε την κουκούλα ανοίξτε εντελώς το φερμουάρ της κοντά στο σωλήνα της πλάτης και πατήστε τα κουμπιά που βρίσκονται στην εξωτερική πλευρά των κουμπωμάτων της κουκούλας και τραβήξτε την προς τα επάνω (Εικ. 13).

για να συνδέσετε την κουκούλα, ακολουθήστε με αντίστροφη σειρά τις ενέργειες που περιγράφονται πιο πάνω.

ΠΡΟΕΙΔΟΠΟΙΗΣΗ: Η κουκούλα πρέπει να στερωθεί και στις δύο πλευρές του καροτσιού περιπάτου. Βεβαιωθείτε ότι η κουκούλα έχει μπλοκάρει σωστά.

ΡΥΘΜΙΣΗ ΚΑΘΙΣΜΑΤΟΣ

Εφόσον στερεώσετε το κάθισμα στο σκελετό, μπορείτε να ρυθμίσετε την κλίση του σε τρεις διαφορετικές θέσεις.

14. Ολόκληρη η μονάδα καθίσματος μπορεί να ρυθμιστεί εάν πατήσετε ταυτόχρονα τα κουμπιά που βρίσκονται πάνω από τη στρογγυλή άρθρωση σύνδεσης (Εικ. 14).

15. Μπορείτε να αυξομειώσετε την κλίση της πλάτης σε σχέση με τη μονάδα καθίσματος από τον ρυθμιστή που υπάρχει πίσω από την πλάτη (Εικ. 15).

16. Μπορείτε να ρυθμίσετε το υποπόδιο σε διαφορετικές θέσεις εάν πατήσετε ταυτόχρονα τα πλευρικά κουμπιά (Εικ. 16).

17. Το καρότσι διαθέτει αφαιρούμενη μπάρα προστασίας. Για να την αφαιρέσετε αρκεί να πατήσετε τα κουμπιά που βρίσκονται στο πλάι (Εικ. 17).

Για να βάλετε και να βγάλετε το παιδί από το καρότσι μπορείτε να απασφαλίσετε την μπάρα από τη μία πλευρά μόνο (Εικ. 17Α).

ΠΡΟΕΙΔΟΠΟΙΗΣΗ: Να δένετε πάντα τις ζώνες ασφαλείας. Η μπάρα ΔΕΝ είναι μηχανισμός συγκράτησης του παιδιού.

ΠΡΟΕΙΔΟΠΟΙΗΣΗ: Δεν πρέπει να χρησιμοποιείτε την μπάρα για να σηκώνετε το καρότσι όταν είναι μέσα το παιδί.

ΧΡΗΣΗ ΤΩΝ ΖΩΝΩΝ ΑΣΦΑΛΕΙΑΣ

Το καρότσι διαθέτει σύστημα συγκράτησης με πέντε σημεία αγκύρωσης που αποτελείται από δύο επιμίδες, δύο θηλιές ρύθμισης, μία ζώνη για τη μέση και ένα διαχωριστικό για τα πόδια με πόρπη, τα οποία είναι ήδη τοποθετημένα στο καροτσάκι.

18. **ΠΡΟΕΙΔΟΠΟΙΗΣΗ:** Για να προσαρμόσετε τις ζώνες στο σώμα του παιδιού, μπορείτε να χρησιμοποιήσετε τις επιμίδες αφού τις περάσετε πρώτα από τις δύο σχισμές ρύθμισης (Εικ. 18). Αφού βάλετε το παιδί στο καρότσι, δέστε τις ζώνες ασφαλείας αφού περάσετε τα δύο δίχαλα στη θηλιά της επιμίδας (Εικ. 18Α) και στη συνέχεια κουμπώστε τα στην πόρπη από το διαχωριστικό για τα πόδια (Εικ. 18Β). Ρυθμίστε το ύψος των ζωνών έτσι ώστε

να εφαρμόζουν στους ώμους και στο σώμα του παιδιού. 19. Για να ξεκουμπώσετε τη ζώνη για τη μέση, πατήστε και τραβήξτε τις πλαϊνές φουρκέτες (Εικ. 19).

20. Ο ιμάντας της ζώνης για τη μέση πρέπει πάντα να περνάει μέσα από τους 2 δακτύλιους σε σχήμα "D" που υπάρχουν στα πλαϊνά του καροτσιού περιπάτου (Εικ. 20).

ΠΡΟΕΙΔΟΠΟΙΗΣΗ: Να χρησιμοποιείτε πάντα το σύστημα συγκράτησης. Για την ασφάλεια του παιδιού σας, να χρησιμοποιείτε και τα πέντε σημεία αγκύρωσης των ζωνών ασφαλείας.

ΑΦΑΙΡΕΣΗ ΤΩΝ ΖΩΝΩΝ ΑΣΦΑΛΕΙΑΣ

Οι ζώνες ασφαλείας αφαιρούνται (για να τις πλύνετε ή για χρήση στη διαμόρφωση καρότσι/ημιάκαμπτου πορτ-μπεμπέ).

Για να αφαιρέσετε τις ζώνες ασφαλείας, αρκεί να βγάλετε τη ζώνη για τη μέση από τους γάντζους σε σχήμα "D" και τις επιμίδες από τις υφασμάτινες θηλιές που βρίσκονται στην πλάτη του καροτσιού. Αφού βγάλετε τις ζώνες ασφαλείας και τις ξαναβάλετε, βεβαιωθείτε ότι έχουν συνδεθεί σωστά στα σημεία αγκύρωσής τους.

ΠΡΟΕΙΔΟΠΟΙΗΣΗ: Αφού αφαιρέσετε τις ζώνες ασφαλείας κρατήστε τις μακριά από τα παιδιά και φυλάξτε τις για μελλοντική χρήση.

Για να ξαναβάλετε τα συστήματα συγκράτησης, ακολουθήστε σχολαστικά τα σχετικά βήματα με τη σειρά που υποδεικνύεται παρακάτω:

21. Τοποθετήστε τον ιμάντα στην άνω σχισμή (Εικ. 21) φροντίζοντας ο ρυθμιστής μήκους να βρίσκεται στη θέση που φαίνεται στην εικόνα 21Α.

22. Τοποθετήστε την πλαστική θηλιά των επιμίδων στον υφασμάτινο κρίκο του ιμάντα (Εικ. 22).

23. Αφού τοποθετήσετε σωστά τον ιμάντα, τραβήξτε τον προς τα κάτω μέχρι να στρίψει ο υφασμάτινος κρίκος (Εικ. 23-23Α).

ΠΡΟΕΙΔΟΠΟΙΗΣΗ: Αφού ολοκληρώσετε αυτές τις εργασίες, βεβαιωθείτε ότι οι πλαστικές σχισμές ρύθμισης έχουν τοποθετηθεί σωστά. Βεβαιωθείτε ότι τα οριζόντια μέρη που εξέρχουν από τις πλαστικές θηλιές, αφού πρώτα βάλετε μέσα τα αντίστοιχα δίχαλα, είναι προς το εξωτερικό μέρος της μονάδας καθίσματος (Εικ. 23Β-23C).

Όταν ολοκληρώσετε τις εργασίες συναρμολόγησης, θα πρέπει να ρυθμίσετε εκ νέου τις ζώνες ανάλογα με το μέγεθος του παιδιού σας.

ΜΕΤΑΤΡΟΠΗ ΤΟΥ ΚΑΘΙΣΜΑΤΟΣ: ΔΙΑΜΟΡΦΩΣΗ ΜΑΛΑΚΟΥ ΠΟΡΤ-ΜΠΕΜΠΕ

Για να μετατρέψετε τη μονάδα καθίσματος, ακολουθήστε τα βήματα που περιγράφονται παρακάτω:

24. Ξεκουμπώστε τις πόρπες που βρίσκονται κάτω από τη μονάδα καθίσματος (Εικ. 24 – 24Α).

25. Τοποθετήστε το υποπόδιο οριζόντια, ρυθμίστε την πλάτη στη χαμηλότερη θέση (Εικ.25), γείρετε τη μονάδα καθίσματος από τα κουμπιά όπως φαίνεται στην εικόνα 14 και φέρετε το καρότσι στην οριζόντια θέση.

Στη συνέχεια αφαιρέστε τις ζώνες ασφαλείας (βλ. παράγραφο ΑΦΑΙΡΕΣΗ ΤΩΝ ΖΩΝΩΝ ΑΣΦΑΛΕΙΑΣ).

26. **ΠΡΟΕΙΔΟΠΟΙΗΣΗ:** Το πορτ-μπεμπέ πρέπει να χρησιμοποιείται μόνο στην οριζόντια θέση (Εικ. 26). Μη ρυθμίζετε το πορτ-μπεμπέ σε κεκλιμένη θέση (Εικ. 26Α).

27. Τοποθετήστε την υφασμάτινη επένδυση φροντίζοντας την κουμπώστε στο ύφασμα του καροτσιού με το εσω-





- τερικό φερμουάρ (Εικ. 27) που βρίσκεται στην περιοχή όπου ακουμπά το κεφάλι του παιδιού.
28. Στη συνέχεια τυλίξτε το ελαστικό μέρος της υφασμάτινης επένδυσης στο σωλήνα του σκελετού που βρίσκεται στην περιοχή όπου θα είναι τα πόδια του παιδιού (Εικ. 28). Τέλος, κουμπώστε τα κουμπιά που βρίσκονται και στις δύο πλευρές (Εικ. 28A).

ΠΡΟΕΙΔΟΠΟΙΗΣΗ: Στη διαμόρφωση μαλακού πορτ-μπεμπέ δεν μπορείτε να αφαιρέσετε το κάθισμα με το παιδί στο εσωτερικό.

ΜΕΤΑΤΡΟΠΗ ΤΟΥ ΚΑΘΙΣΜΑΤΟΣ: ΔΙΑΜΟΡΦΩΣΗ ΗΜΙΑΚΑΜΠΤΟΥ ΠΟΡΤ-ΜΠΕΜΠΕ

ΠΡΟΕΙΔΟΠΟΙΗΣΕΙΣ

ΣΗΜΑΝΤΙΚΟ - ΔΙΑΒΑΣΤΕ ΤΙΣ ΠΑΡΑΚΑΤΩ ΟΔΗΓΙΕΣ ΚΑΙ ΦΥΛΑΞΤΕ ΤΙΣ ΓΙΑ ΜΕΛΛΟΝΤΙΚΗ ΑΝΑΦΟΡΑ.

- Για τη χρήση του καροτσιού, συμβουλευτείτε τις οδηγίες χρήσης του καροτσιού.
- **ΠΡΟΕΙΔΟΠΟΙΗΣΗ:** Αυτό το προϊόν είναι κατάλληλο για ένα παιδί που δεν μπορεί ακόμη να καθίσει μόνο του, να γυρίσει ή να σηκωθεί στηρίζόμενο στα χέρια και τα γόνατα. Μέγιστο βάρος του παιδιού: 9 κιλά.
- Ενδεικτική ηλικία χρήσης: 0 – 5/6 μηνών.
- **ΠΡΟΕΙΔΟΠΟΙΗΣΗ:** Να το χρησιμοποιείτε μόνο σε σταθερή, οριζόντια και στεγνή επιφάνεια.
- **ΠΡΟΕΙΔΟΠΟΙΗΣΗ:** Μην επιτρέπετε σε άλλα παιδιά να παίζουν χωρίς επίβλεψη κοντά στο πορτ-μπεμπέ.
- **ΠΡΟΕΙΔΟΠΟΙΗΣΗ:** Μην το χρησιμοποιείτε αν οποιοδήποτε τμήμα του πορτ-μπεμπέ είναι σπασμένο, σχισμένο ή αποσπάζεται.
- **ΠΡΟΕΙΔΟΠΟΙΗΣΗ:** μην αφήνετε ποτέ το παιδί σας χωρίς επίβλεψη.
- **ΠΡΟΕΙΔΟΠΟΙΗΣΗ:** Ποτέ μη χρησιμοποιείτε το πορτ-μπεμπέ σε ένα υποστήριγμα.
- Χρησιμοποιείτε μόνο ανταλλακτικά που παρέχονται ή εγκρίνονται από τον κατασκευαστή.
- Μην τοποθετείτε στο προϊόν αξεσουάρ, ανταλλακτικά και στοιχεία που δεν παρέχονται από τον κατασκευαστή. Ενδεχόμενες τροποποιήσεις των προϊόντων απαλλάσσουν τον κατασκευαστή από κάθε ευθύνη.
- Λάβετε υπόψη σας τους κινδύνους που προκαλούνται από φλόγες και άλλες πηγές θερμότητας όπως σόμπες ηλεκτρικές και υγραερίου, κ.λπ. Μην αφήνετε το πορτ-μπεμπέ κοντά σε αυτές τις πηγές θερμότητας.
- Ελέγχετε κατά διαστήματα την κατάσταση εξωτερικά και εσωτερικά του προϊόντος. Κυρίως τη λαβή μεταφοράς και τον πυθμένα του πορτ-μπεμπέ. Σε περίπτωση που παρουσιάζει εμφανή ίχνη ζημιάς ή φθοράς, μην το χρησιμοποιείτε και κρατήστε το μακριά από τα παιδιά.
- Πριν από τη μεταφορά του πορτ-μπεμπέ, βεβαιωθείτε ότι η λαβή βρίσκεται στη σωστή θέση χρήσης.
- Το κεφάλι του παιδιού μέσα στο πορτ-μπεμπέ δεν πρέπει ποτέ να βρισκείται πιο κάτω από το σωμα.
- **ΠΡΟΕΙΔΟΠΟΙΗΣΗ:** Αν αγοράσετε ξεχωριστά ένα στρωματάκι, για προσθήκη στην εσωτερική υφασμάτινη επένδυση, βεβαιωθείτε ότι προσαρμόζεται καλά στο προϊόν. Διαστάσεις: Μήκ. 780 mm, Πλ. 300 mm, Ύψ. 15mm. Μην προσθέτετε ένα άλλο στρωματάκι πάνω από το στρωματάκι με τις διαστάσεις που συστήνονται από τον κατασκευαστή.
- Πριν τη συναρμολόγηση, βεβαιωθείτε ότι το προϊόν και όλα τα στοιχεία του, δεν παρουσιάζουν τυχόν ζημιές που

οφείλονται στη μεταφορά. Σε μια τέτοια περίπτωση, το προϊόν δεν πρέπει να χρησιμοποιείται και πρέπει να φυλάσσεται μακριά από τα παιδιά.

- Μην αφήνετε στο εσωτερικό του πορτ-μπεμπέ κανένα αντικείμενο που μπορεί να μειώσει το βάθος του.
- Φυλάξτε τις πλαστικές σακούλες μακριά από τα παιδιά, για να αποφεύγετε τον κίνδυνο ασφυξίας.
- Τα προϊόντα που παραμένουν στον ήλιο υπερθερμαίνονται, πριν βάλτε το παιδί μέσα αφήστε τα να κρυσώσουν.
- Μη χρησιμοποιείτε το πορτ-μπεμπέ για να κοιμάται το παιδί για μεγάλα διαστήματα: Αυτό το προϊόν δεν μπορεί να αντικαταστήσει το κρεβάτι.
- Το πορτ-μπεμπέ, όταν δεν χρησιμοποιείται, πρέπει να φυλάσσεται μακριά από τα παιδιά.

Το κάθισμα Fully μπορεί να μετατραπεί σε ημιάκαμπτο πορτ-μπεμπέ χρησιμοποιώντας την παρεχόμενη βάση. Για τη μετατροπή σε ημιάκαμπτο πορτ-μπεμπέ, ακολουθήστε τα βήματα που περιγράφονται παρακάτω.

Αποσυνδέστε τις αγκράφες που υπάρχουν κάτω από το κάθισμα όπως περιγράφεται στο σημείο 24 και τοποθετήστε το κάθισμα σε οριζόντια θέση.

Στη διαμόρφωση ημιάκαμπτου πορτ-μπεμπέ συνιστάται να αφαιρέσετε τις ζώνες ασφαλείας (βλ. παράγραφο "ΑΦΑΙΡΕΣΗ ΤΩΝ ΖΩΝΩΝ ΑΣΦΑΛΕΙΑΣ").

29. Ανοίξτε τη βάση του ημιάκαμπτου πορτ-μπεμπέ τοποθετώντας την σε οριζόντια θέση έως ότου ακούσετε το κλικ ασφάλισης (εικ. 29 – 29A).

30. Τοποθετήστε τη βάση του ημιάκαμπτου πορτ-μπεμπέ στο εσωτερικό του καθίσματος φροντίζοντας να τοποθετήσετε το υποστήριγμα "Α" στην ειδική υποδοχή στην περιοχή του κεφαλιού του παιδιού στο σκελετό (Εικ. 30 – 30A). Στη συνέχεια κλείστε το υποστήριγμα "Β" γύρω από τον σωλήνα στην περιοχή των ποδιών (Εικ. 30B), και συνδέστε τα δύο πλευρικά υποστήριγματα στις σχετικές αρθρώσεις. Για να τοποθετήσετε το πλευρικό υποστήριγμα περιστρέψτε τον κεντρικό λεβιέ αριστερόστροφα κρατώντας το στηριγμένο στην άρθρωση και αφήστε το για να ολοκληρωθεί η σύνδεση (Εικ. 30C). Επαναλάβετε τη διαδικασία και στο άλλο υποστήριγμα.

Στο σημείο αυτό πρέπει να τοποθετήσετε την υφασμάτινη επένδυση συνδένοντας την στο ύφασμα του καροτσιού περιπάτου με το εσωτερικό φερμουάρ που υπάρχει στην περιοχή του κεφαλιού και στην περιοχή των ποδιών, να τυλίξετε το ελαστικό τμήμα και να κουμπώσετε τα κουμπιά, όπως περιγράφεται στα σημεία 27-28.

Στη διαμόρφωση ημιάκαμπτου πορτ-μπεμπέ, το πορτ-μπεμπέ μπορεί να αφαιρεθεί από το καροτσάκι περιπάτου με το παιδί μέσα σε αυτό. Η κουκούλα διαθέτει ένα σωλήνα που λειτουργεί ως χειρολαβή μεταφοράς με ειδική λαβή.

31. Πριν αφαιρέσετε το πορτ-μπεμπέ από το πλαίσιο, τοποθετήστε τη χειρολαβή σε κατακόρυφη θέση (Εικ. 31), πατήστε τα δύο γκρί κουμπιά που υπάρχουν στις πλευρικές αρθρώσεις (Εικ. 31A) και σηκώστε το ημιάκαμπτο πορτ-μπεμπέ πιάνοντας τη χειρολαβή (Εικ. 31B).

32. Το ημιάκαμπτο πορτ-μπεμπέ, αφού αφαιρεθεί από το σκελετό του καροτσιού περιπάτου με το παιδί στο εσωτερικό του, μπορεί να τοποθετηθεί σε μια επίπεδη επιφάνεια (εικ. 32).

Για επιστροφή στη διαμόρφωση καρότσι ή καροτσάκι περιπάτου πρέπει να αφαιρέσετε την υφασμάτινη επένδυση και τη βάση του ημιάκαμπτου πορτ-μπεμπέ που είχε προηγουμένως εγκατασταθεί.





Για να αφαιρέσετε τη βάση, επαναλάβετε τις ενέργειες συναρμολόγησης που περιγράφονται πιο πάνω (βλ. σημείο 30) με αντίστροφη σειρά.

33. Η βάση, αφού αφαιρεθεί από το κάθισμα, μπορεί να αναδιπλωθεί για μεγαλύτερη συμπαγότητα χρησιμοποιώντας ταυτόχρονα τα συρόμενα πλήκτρα που είναι τοποθετημένα στην κάτω πλευρά (εικ. 33).

ΠΡΟΕΙΔΟΠΟΙΗΣΗ: Όταν δεν χρησιμοποιείται, φυλάξτε το πλαστικό μακριά από τα παιδιά.

ΦΡΕΝΟ ΣΤΑΣΗΣ

Το καρότσι διαθέτει ένα ποδόφρενο στάσης που βρίσκεται στον πίσω άξονα.

34. Για να βάλετε το φρένο στάσης, πατήστε με το πόδι ένα από τα πεντάλ προς τα κάτω (εικ. 34). Για να βγάλετε το φρένο στάσης, σπρώξτε ένα από τα πεντάλ προς τα επάνω (εικ. 34A).

ΠΡΟΕΙΔΟΠΟΙΗΣΗ: Χρησιμοποιείτε πάντα το φρένο όταν το καρότσι είναι σταματημένο. Μην αφήνετε ποτέ το καρότσι σε κεκλιμένο επίπεδο όταν βρίσκεται μέσα το παιδί, ακόμα και αν έχετε βάλει το φρένο.

ΠΡΟΕΙΔΟΠΟΙΗΣΗ: Αφού βάλετε το φρένο στάσης, βεβαιωθείτε ότι τα φρένα έχουν ακινητοποιήσει και τις δύο πίσω ρόδες.

ΠΕΡΙΣΤΡΕΦΟΜΕΝΕΣ ΡΟΔΕΣ

Οι μπροστινές ρόδες του καροτσιού περιπάτου είναι περιστρεφόμενες/σταθερές.

Σε ανώμαλο έδαφος συνιστάται η χρήση των μπλοκαρισμένων τροχών. Οι περιστρεφόμενες ρόδες εξασφαλίζουν καλύτερο χειρισμό του καροτσιού σε ομαλό έδαφος.

35. Για να περιστρέφονται περί τον άξονά τους οι μπροστινοί τροχοί, σπρώξτε προς τα κάτω με το πόδι το μπροστινό κουμπί (εικ. 35). Για να κάνετε τις μπροστινές ρόδες να μένουν σταθερές, πατήστε ξανά με το πόδι σας το κουμπί. Ανεξάρτητα από τη θέση στην οποία βρίσκεται, η ρόδα θα ακινητοποιηθεί στην όρθια θέση.

ΠΡΟΕΙΔΟΠΟΙΗΣΗ: Και οι δύο ρόδες πρέπει να είναι πάντα ταυτόχρονα μπλοκαρισμένες ή ελεύθερες.

ΡΥΘΜΙΣΗ ΤΗΣ ΧΕΙΡΟΛΑΒΗΣ

Το καρότσι περιπάτου διαθέτει μια χειρολαβή ρυθμιζόμενη ως προς το ύψος.

36. Μπορείτε να την ρυθμίσετε χρησιμοποιώντας το κουμπί απεμπλοκής που βρίσκεται στο κέντρο της χειρολαβής (εικ. 36). Αφού αλλάξετε τη θέση της χειρολαβής, βεβαιωθείτε ότι ο μηχανισμός αυτόματης ασφάλισης έχει ενεργοποιηθεί σωστά.

KIT COMFORT

37. Μαζί με το κάθισμα παρέχεται ένα κιτ άνεσης που περιλαμβάνει δύο βάτες και ένα διαχωριστικό ποδιών (εικ. 37).

38. Για τη συναρμολόγηση, περάστε τις τσιράντες στις βάτες (εικ. 38) και περάστε το διαχωριστικό ποδιών στο ειδικό υλικό γέμισης (εικ. 38A).

ΠΟΔΟΣΑΚΟΣ / ΚΟΥΒΕΡΤΟΥΛΑ

39. Το ίδιο στοιχείο μπορεί να χρησιμοποιηθεί με δύο διαφορετικές λειτουργίες: ως διαχωριστικό για τα πόδια στη διαμόρφωση καρότσι περιπάτου (εικ. 39) και σαν κουβερτούλα στη διαμόρφωση καρότσι περιπάτου/ημιάκαμπο πορτ-μπεμπέ (εικ. 39A).

40. Στη διαμόρφωση καρότσι περιπάτου τοποθετήστε την

κουβερτούλα στο πλαίσιο και συνδέστε τα δύο εξωτερικά πλευρικά κουμπιά (εικ. 40). Για μεγαλύτερη προστασία μπορείτε να σηκώσετε την υφασμάτινη πλατ της κουβερτούλας και να την σταθεροποιήσετε με τα κουμπιά στις σχισμές που υπάρχουν στις εσωτερικές πλευρές της κουκούλας (εικ. 40A).

41. Στη διαμόρφωση καροτσιού περιπάτου τοποθετήστε το διαχωριστικό ποδιών με προσοχή ώστε η υφασμάτινη θήκη να παραμείνει κάτω από το στήριγμα ποδιών/κάθισμα (εικ. 41). Στη συνέχεια συνδέστε το στα δύο εξωτερικά πλευρικά κουμπιά (εικ. 41A).

ΑΔΙΑΒΡΟΧΟ ΚΑΛΥΜΜΑ

42. Το καρότσι διαθέτει αδιάβροχη τέντα. Για να στερεώσετε την αδιάβροχη τέντα, ανοίξτε τελείως την κουκούλα του καροτσιού και τυλίξτε την τέντα γύρω από τον εξωτερικό σωλήνα του καθίσματος (εικ. 42). Όταν πάψετε να τη χρησιμοποιείτε, αφήστε την τέντα να στεγνώσει στον αέρα (εάν είναι βρεγμένη) πριν τη μαζέψετε και φυλάξετε την μακριά από παιδιά.

ΠΡΟΕΙΔΟΠΟΙΗΣΗ: Χρησιμοποιήστε το παρεχόμενο αδιάβροχο κάλυμμα τοποθετημένο στην κουκούλα εντελώς ανοιχτό.

Η αδιάβροχη τέντα δεν μπορεί να χρησιμοποιηθεί εάν το καρότσι δεν διαθέτει κουκούλα γιατί μπορεί να προκαλέσει ασφυξία στο παιδί.

ΠΡΟΕΙΔΟΠΟΙΗΣΗ: Το παρεχόμενο αδιάβροχο κάλυμμα πρέπει να χρησιμοποιείται υπό την επίβλεψη ενός ενήλικα.

ΠΡΟΕΙΔΟΠΟΙΗΣΗ: Το παρεχόμενο αδιάβροχο κάλυμμα πρέπει να χρησιμοποιείται μόνο στο Καροτσάκι περιπάτου Fully.

ΠΡΟΕΙΔΟΠΟΙΗΣΗ: Όταν χρησιμοποιείται, να βεβαιώνετε πάντα ότι το κάλυμμα βροχής δεν έρχεται σε επαφή με το πρόσωπο του παιδιού.

Το αδιάβροχο κάλυμμα δεν μπορεί να χρησιμοποιηθεί στο καρότσι χωρίς την κουκούλα ή την αντηλιακή τέντα, γιατί μπορεί να προκαλέσει ασφυξία στο παιδί.

ΚΛΕΙΣΙΜΟ ΤΟΥ ΚΑΡΟΤΣΙΟΥ

Για να κλείσετε το καρότσι, συνιστάται να ρυθμίσετε την μπάρα στη χαμηλότερη θέση και να αφήσετε απασφαλισμένους τους μπροστινούς τροχούς. Μπορείτε να κλείσετε το καροτσάκι περιπάτου με δύο διαφορετικούς τρόπους: χωρίς το κάθισμα ή διατηρώντας το κάθισμα συνδεδεμένο στο πλαίσιο.

ΚΛΕΙΣΙΜΟ ΤΟΥ ΚΑΡΟΤΣΙΟΥ ΧΩΡΙΣ ΚΑΘΙΣΜΑ

43. Βγάλτε το κάθισμα πατώντας τα γκρίζα κουμπιά που βρίσκονται κοντά στις αρθρώσεις σύνδεσης του καθίσματος (εικ. 43).

44. Κλείστε το καρότσι, αφήστε να κυλήσει το κουμπί 1 και πατήστε ταυτόχρονα τα κουμπιά 2 ταυτόχρονα (εικ. 44 – 44A).

ΚΛΕΙΣΙΜΟ ΤΟΥ ΚΑΡΟΤΣΙΟΥ ΜΕ ΤΟ ΚΑΘΙΣΜΑ

45. Κλείστε την κουκούλα χρησιμοποιώντας το κεντρικό κουμπί (βλ. σημείο 12 ΚΟΥΚΟΥΛΑ), στη συνέχεια, κλείστε το κάθισμα τραβώντας προς τα επάνω τους δύο γάντζους που βρίσκονται πίσω από το σωλήνα του καθίσματος (εικ. 45) και στη συνέχεια σπρώξτε μπροστά έως ότου φτάσει στη μέγιστη σύμπτυξη (εικ. 45A – 45B).

46. Κλείστε το καροτσάκι περιπάτου όπως περιγράφεται στο σημείο 44. Το καροτσάκι περιπάτου είναι τώρα κλειστό με το κάθισμα συνδεδεμένο στο σκελετό (εικ. 46).



Σημαντική σημείωση: Οι εικόνες και οι οδηγίες που περιέχονται σε αυτό το εγχειρίδιο αναφέρονται σε μία εκδοχή του πορτ-μπεμπέ. Ορισμένα στοιχεία και ορισμένες λειτουργίες που περιγράφονται μπορεί να ποικίλλουν ανάλογα με την έκδοση που εσείς αγοράσατε.

ΧΡΗΣΗ ΠΡΟΣΑΡΜΟΓΕΑ “1”

47. Το καροτσάκι περιπάτου Fully διαθέτει προσαρμογείς (Εικ. 47) για την αλλαγή της θέσης του καθίσματος/καροτσιού/καθίσματος αυτοκινήτου. Οι προσαρμογείς συνδέονται στις κεντρικές αρθρώσεις και μπορούν να τοποθετηθούν τόσο με κατεύθυνση προς τον γονέα (Εικ. 47Α) όσο και με κατεύθυνση προς το δρόμο (Εικ. 47Β).

ΠΡΟΕΙΔΟΠΟΙΗΣΗ: Κατά την εγκατάσταση να ελέγχετε πάντα ότι τα μαύρα κουμπιά των προσαρμογέων είναι γυρισμένα προς τα έξω.

Το καροτσάκι περιπάτου Fully μπορεί να χρησιμοποιηθεί και με ένα δεύτερο παιδί στη διπλή διαμόρφωση, χρησιμοποιώντας ένα δεύτερο κάθισμα και τους ειδικούς προσαρμογείς που μπορείτε να αγοράσετε ξεχωριστά.

ΠΡΟΕΙΔΟΠΟΙΗΣΗ: Όλοι οι πιθανοί τρόποι χρήσης των στοιχείων που υπάρχουν στη συγκεκριμένη διαμόρφωση του καροτσιού περιπάτου που αγοράσατε παρουσιάζονται στις εικόνες 47C – 47D.

ΑΝΤΑΠΟΡΑΣ ΓΙΑ ΚΑΘΙΣΜΑ ΑΥΤΟΚΙΝΗΤΟΥ

48. Στο Καροτσάκι περιπάτου Fully μπορείτε να τοποθετήσετε το κάθισμα αυτοκινήτου Chicco Keyfit χρησιμοποιώντας τον ειδικό “Προσαρμογέα για κάθισμα αυτοκινήτου” (πωλείται ξεχωριστά). Ο προσαρμογέας KeyFit για το καροτσάκι περιπάτου Fully μπορεί να τοποθετηθεί απευθείας στο πλαίσιο (Εικ. 48) ή, εναλλακτικά, στους “προσαρμογείς 1” (Εικ. 48Α). Για να συναρμολογήσετε σωστά τον “Προσαρμογέα για το κάθισμα αυτοκινήτου” συμβουλευθείτε το σχετικό εγχειρίδιο οδηγιών.

ΕΓΓΥΗΣΗ

Το προϊόν παρέχει εγγύηση για κάθε παράλειψη συμμόρφωσης υπό κανονικές συνθήκες χρήσης όπως προβλέπεται από τις οδηγίες χρήσης. Συνεπώς, η εγγύηση δεν θα ισχύει, αν οι ζημιές οφείλονται σε ακατάλληλη χρήση, φθορά ή τυχαία γεγονότα. Για τη διάρκεια της εγγύησης σχετικά με παραλείψεις συμμόρφωσης, ανατρέξτε στις ειδικές διατάξεις των εθνικών κανονισμών που ισχύουν στη χώρα αγοράς, εφόσον προβλέπονται.

TR KULLANIM TALİMATLARI

ÖNEMLİ – DİKKATLİ BİR ŞEKİLDE OKUYUN VE İLERİDE BAŞVURMAK ÜZERE SAKLAYIN.

UYARI: KULLANMAYA BAŞLAMADAN ÖNCE TÜM PLASTİK POŞETLERİ VE AMBALAJ MALZEMELERİNİ ÇIKARIP ATINIZ VE BUNLARI ÇOCUKLARIN ULAŞAMAYACAKLARI YERLERDE SAKLAYINIZ.

UYARILAR

- **UYARI:** Asla çocuğunuzu gözetimsiz bırakmayın.
- **UYARI:** Kullanmadan önce tüm kilitleme mekanizmalarının bağlı olduğundan emin olun.
- **UYARI:** Yaralanmayı önlemek için bu ürünü açarken ve katlarken çocuğunuzun uzakta olduğundan emin olun.
- **UYARI:** Çocuğunuzun bu ürünle oynamasına izin vermeyin.
- **UYARI:** Daima emniyet kemeri sistemini kullanın.
- **UYARI:** Her kullanımdan önce port-bebe veya oturma ünitesi veya oto güvenlik koltuğu donatılarının doğru şekilde bağlı olduğunu kontrol edin.
- **UYARI:** Bu ürün koşu veya paten için uygun değildir.
- **UYARI:** Bu puset 0 ila 36 ay aralığında, ağırlığı 15 kg'ye kadar olan çocukların kullanımı için tasarlanmıştır.
- **UYARI:** Yaşı 0 ay ile 6 ay arasında olan bebekler için, bu puset, bebek arabası veya yarı-sert portbebe düzeninde ya da oto koltuğu takılı şekilde kullanılmalıdır.
- **UYARI:** Bu ürün, bebek arabası düzeninde, yalnızca desteksiz oturama-

yan, dönemeyen ve elleriyle dizlerinin üstünde duramayan çocuklar için uygundur. . Çocuğun maksimum ağırlığı: 9 kg.

- Yalnızca uygun ve uyumlu bağlantı cihazı ile donatılmış olan CHICCO KEYFIT Oto Koltuğu, uygun adaptör (isteğe bağlı) kullanılarak pusete takılabilir.
- **UYARI:** İç astara eklemek üzere ayrı olarak bir şilte satın alırsanız, ürüne uyduğundan emin olunuz. Boyutlar: U. 780 mm, G. 300 mm, Y. 15 mm. Üretici tarafından tavsiye edilen boyuttaki şiltenin üst kısmına bir başka şilte eklemeyiniz.
- **UYARI:** Çocuğu koyarken ve alırken, park etme cihazı etkinleştirilmiş olmalıdır.
- Frenler etkin olsa dahi, içerisinde çocuk varken puseti asla eğimli yüzeylerde bırakmayınız.
- Puset sabit konumda dururken her zaman frenleri uygulayınız.
- Eşya taşıma sepetine aşırı ağırlık yüklemeyiniz. Maksimum ağırlık 3 kg'dır.
- Tutma sapına ve/veya sırt desteğine ve/veya pusetin yan taraflarına yerleştirilen tüm ilave yükler, pusetin dengesini etkileyecektir.
- Aynı anda birden fazla çocuk taşımayınız (Fully Twin versiyonunda iki çocuk).
- Üretici / distribütör tarafından verilmiş veya onaylanmamış aksesuarları, yedek parçaları veya herhangi bir bileşeni kullanmayınız.
- Emniyet kemerlerini çıkardıktan sonra, bağlantı noktaları kullanılarak kemerlerin doğru olarak tekrar birleştirildiğinden emin olunuz. Kemerler yeniden ayarlanmalıdır. Ke-

merlerin bağlantı noktalarına doğru şekilde sabitlenmiş olduklarından emin olmak için, çocuğunuzu pusetin içine yerleştirdikten sonra, kemerlerin uç kısımlarını kuvvetle çekiniz.

- Bir şasiyle bağlantılı olarak kullanılan oto koltukları için, bu araç, bir beşiğin veya bir yatağın yerine geçmez. Çocuğunuzun uyumaya ihtiyacı varsa; onu uygun bir bebek arabasının, beşiğin veya yatağın içine yatırınız.
- Montajdan önce, ürünün ve bileşenlerinin taşıma sırasında hasar görmemiş olduğundan emin olunuz. Aksi halde, kullanmayınız ve çocukların erişiminden uzak tutunuz.
- Kırılmış, kopuk veya eksik bir parça varsa, bu ürünü kullanmayınız.
- Ürün, yalnızca bir yetişkin tarafından monte edilmelidir.
- Bu ürün sadece bir yetişkin tarafından kullanılmalıdır.
- Puseti kullanan kişinin, pusetin en güvenli şekilde nasıl kullanıldığını bildiğinden emin olunuz.
- Bu işlemler sırasında, pusetin hareketli parçalarının çocuğunuza temas etmemesini sağlayınız.
- Puseti kesinlikle merdiven veya yürüyen merdivenlerde kullanmayınız: aniden kontrolünü kaybedebilirsiniz.
- Basamak veya kaldırımdan inip çıkarken daima dikkatli olunuz.
- Çocuğunuzun eşya taşıma sepeti yapısına tırmanmasına izin vermayınız; sepet kopabilir, çocuğu yaralayabilir ya da puset ters dönebilir.
- Her türlü boğulma riskinden kaçınmak için, kordonlu veya ipli cisim-

leri kesinlikle çocuklara vermeyiniz veya onları bu tür nesnelere yakınında bırakmayınız.

- Puset uzun süre doğrudan güneş ışığında bırakılmış ise, çocuğu içine yerleştirmeden önce soğumasını bekleyiniz.
- Uzun süre doğrudan güneş ışığına maruz kalması, malzemenin ve kumaşın solmasına neden olabilir.
- Pusetin tuzlu su ile temas etmesini engelleyiniz. Bu, paslanmaya neden olabilir.
- Puseti plajda kullanmayınız.
- Adaptör çantasını, çocukların ulaşamayacağı yerlerde saklayınız.
- Herhangi bir ağırlığa sahip adaptör çantasını, puset yapısına asmayınız.
- Kullanılmadığı zamanlarda, puset, çocukların erişemeyeceği yerlerde tutulmalıdır.

PARÇA LİSTESİ

- Çerçeve
- Koltuk
- 2 adet Arka tekerlek
- 2 adet Ön tekerlek
- 2 adet Arka çamurluk
- Ön bar
- Tente
- Eşya taşıma sepeti
- Bebek arabası/yarı-sert portbebe düzeni için kumaş kaplama
- Konfor kiti (dolgulu omuz ve bacak arası şeritleri)
- AYAK ÖRTÜSÜ / BEBEK ARABASI RÜZGARLIĞI
- Yarı-sert portbebe tabanı
- Yağmurluk
- Adaptör çantası
- Adaptörler "1"

Önemli Not: Kitapçıkta verilen resimler ve talimatlar, komple puset modeliyle ilgilidir. Burada açıklanan parçalardan ve işlevlerden bazıları, satın alınan modele göre değişiklik gösterebilir.

TEMİZLİK VE BAKIM ÖNERİLERİ

Bu ürün, düzenli bakım gerektirir. Ürünün temizliği ve bakımı, yalnızca bir yetişkin tarafından yapılmalıdır.

TEMİZLİK

Pusetin ve portbebenin kaplaması sökülemez. Kumaş kısımları, nemli bir havlu bez ve nötr sabun kullanarak temizleyiniz. Plastik kısımları, yumuşak ve nemli bir bezle düzenli

olarak siliniz. Su ile muhtemel temas sonrası, pas oluşmasını önlemek için metal kısımları kurulaşınız. Çözücü veya aşındırıcı ürün kullanmayınız. Portbebenin çıkarılabilir kaplamaya sahip dolgulu şiltesi, materyal etiketinde belirtilen talimatlara uyularak yıkanabilir. Aşağıda, yıkama sembolleri ve açıklamaları gösterilmiştir:



Soğuk suda elde yıkayınız



Ağartıcı kullanmayınız



Kurutma makinesinde kurutmayınız



Ütülemeyiniz



Kuru temizlemeye vermeyiniz

BAKIM

Gerekirse, hareketli parçaları kuru silikon yağlayıcı ile yağlayınız. Tekerleklerin durumunu düzenli olarak kontrol ediniz ve tüm tozlardan ve kumlardan temizleyiniz. Pusetin düzgün çalışmasını bozabilecek sürtünmeleri önlemek için, metal borular üzerinde kayan tüm plastik parçaların tozdan, kirden ve kumdan arınmış olduğundan emin olunuz. Puseti kuru bir yerde saklayınız.

PUSETİN İLK MONTAJI

1. Sol yuvarlak birleşim yerindeki gri düğmeye basınız (Şek.1).
2. Daha sonra, kilitlendiğini gösteren tık sesini duyana kadar ön bacak borusu ile tutma sapı borusunu açarak gövdeyi tamamen uzatınız (şek. 2-2A).
3. Kilitlendiğini gösteren tık sesini duyana kadar, ön tekerleği uygun deliğe takınız (Şek. 3). Aynı işlemi diğer tekerlek için de tekrarlayınız.
4. Arka tekerleği monte etmek için, pimin düz kısmının çerçevedeki deliğe karşılık geldiğinden emin olarak, tekerlek pimini arka bacak borusundaki deliğe geçiriniz (Şek. 4). Aynı işlemi diğer tekerlek için de tekrarlayınız.

UYARI: Puseti kullanmadan önce, tekerleklerin gövdeye iyi şekilde sabitlenmiş olduklarından emin olunuz.

5. Sepetin ön tarafı, şekillendirilmiş bir kısma sahiptir. Ön metal çubuk üzerindeki şekilli parçayı sarıp cırt cırtı bant ile sabitleyerek eşya taşıma sepetini monte ediniz (Şek. 5); sepetin ön kısmında bulunan şeritleri, pusetin ön bacaklarında bulunan "D"-şekilli halkalardan geçirerek her iki tarafta bulunan çıkartılar ile şeritleri sabitleyiniz (şek. 5A). Kumaş şeridi, çerçevenin arka kısmında bulunan boruya sarınız (şek. 5B) ve çıtçıtlı düğmeleri kullanarak kendi üzerinde kapatınız (Şek. 5C). Sepetin arka kısmında bulunan şeritleri, pusetin ön bacaklarında bulunan "D"-şekilli halkalardan geçirin ve düğmeleri kapatınız (Şek. 5D).
6. Çamurlukları arka tekerleklerin üzerine yerleştirerek, pusetin montajını tamamlayınız (Şek. 6). Her bir çamurluk, arka bacaklarda tekrarlanan ve montaja yönelik doğru bağlantıyı gösteren bir sembole sahiptir.

KOLTUĞUN MONTAJI: Puset DÜZENİ

Ürünün ambalajında, puset çerçevesi sökülmüş ve koltuk kısmı kapalı halde yer alır.

7. Koltuğu pusete takmak için, kilitlendiğini gösteren tık sesini duyana kadar (Şek. 7B) üzerinde işlem yaparak koltu-

ğu açınız (Şek. 7 – 7A).

8. Koltuğun dış kısmında, çocuğun ayaklarının yanında bulunan tokayı (A) bağlayınız (Şek. 8); Ardından, koltuğun altında yer alan tokaları (B) bağlayınız (Şek. 8A).
9. Koltuğu takmak için, kilitlendiğini gösteren bir tık sesi duyana kadar, iki kancayı (Şek. 9) pusetin mafsallı birleşim yerlerinin içinde bulunan ilgili yuvalara geçirin (şek. 9A).

UYARI: Yukarıya doğru çekerek, koltuğun uygun şekilde takıldığından emin olunuz.

10. Koltuk, puset üzerine her iki yönde de takılabilir: ileriye dönük düzende (Şek. 10) ve ebeveyne dönük düzende (şek. 10A).
11. Koltuğu çerçeveden sökmek için, yan düğmelere basınız ve yukarıya doğru çekiniz (şek. 11).

UYARI: Bu işlemler, çocuk koltuktayken yapılmamalıdır.
UYARI: Çocuk içerisindeyken koltuğu pusetten sökmeyiniz.

TENTELER

Koltuk, uzatılabilir bir tenteyle sahiptir.

12. Tenteyi ayarlamak için (üç konuma), ileriye doğru tamamen itiniz (Şek. 12). Uzatmayı arttırmak için, fermuarı açınız (Şek. 12A) ve ardından ileriye itiniz. Tenteyi kapatmak için, tutma sapının orta kısmında bulunan düğmeye bastırınız ve sırt desteğine doğru itiniz (Şek. 12B).
13. Tenteyi sökmek için, sırt desteği borusunun yanında bulunan fermuarı tamamen açınız ve tente birleşim yerlerinin dışında bulunan düğmelere basınız; ardından, tenteyi yukarıya doğru çekiniz (Şek. 13).

Tenteyi takmak için, yukarıda açıklanan adımları ters sırayla izleyiniz.

UYARI: Güneşlik, pusetin her iki yanına da sabitlenmelidir. Güneşliğin doğru şekilde sabitlenmiş olduğundan emin olunuz.

KOLTUK AYARLARI

Koltuk çerçevesi takıldığında, üç farklı konumda yatırılabilir.

14. Ortadaki mafsallı birleşim yerinin üst kısmında bulunan düğmelere eş zamanlı şekilde basılarak, komple koltuk ayarı yapılabilir (şek. 14).
15. Sırt desteğinin arkasında bulunan ayarlama birimi kullanılarak, sırt desteğinin açısı koltuğa göre değiştirilebilir (Şek. 15).
16. Yan düğmelere aynı anda basarak bacak dayama yerini çeşitli konumlara ayarlamak mümkündür (Şek. 16).
17. Puset, çıkarılabilir bir ön bar ile donatılmıştır. Çıkarmak için, yanlarda yer alan düğmelere basınız (Şek. 17).

Çocuğu yerleştirmek ve kaldırmak için, barı yalnızca tek bir taraftan açınız (Şek. 17A).

UYARI: Daima emniyet kemeri takınız. Bar, çocuğunuza tutma amaçlı bir cihaz DEĞİLDİR.

UYARI: Bar, çocuk içerisinde iken puseti kaldırmak için kullanılmamalıdır.

EMNİYET KEMERİ NASIL KULLANILIR

Puset, halihazırda birleştirilmiş iki omuz şeridi, iki ayarlama deliği, bir bel kemeri ve tokalı bir bacak arası şeridinden oluşan beş bağlantı noktalı bir sabitleme sistemi ile donatılmıştır.

18. **UYARI:** Kemerleri çocuğun vücuduna göre ayarlamak için, omuz şeritlerini, iki ayarlama deliğinden geçirek kullanınız (Şek. 18). Çocuğu pusete yerleştirdikten sonra,



öncelikle iki çatalı omuz şeritlerinin yuvasından geçirerek (şek. 18A) ve daha sonra bunları bacak arası şeridi tokasına takarak (şek. 18B) kemerleri bağlayınız; çocuğun omuzlarına ve vücuduna düzgünce uymasını sağlayarak, şeritlerin uzunluğunu ayarlayınız.

19. Bel kemerini açmak için yan çatala basıp çekiniz (Şek. 19).
20. Bel kemeri, daima puset koltuğunun yanlarında bulunan 2 adet D-şekilli halkadan geçirilmelidir (şek. 20).

UYARI: Her zaman sabitleme sistemlerini kullanınız. Çocuğunuzun güvenliği için, emniyet kemerlerinin beş bağlama noktasının tümünü kullanınız.

EMNİYET KEMERLERİNİN SÖKÜLMESİ

Emniyet kemerleri (yıkınmak veya bebek arabası/yarı-sert portbebe düzeninde kullanılmak üzere) sökülebilir. Kemerleri sökmek için, bel kemerini ilgili "D" şeklindeki halkalardan ve omuz şeritlerini sırt desteğinde bulunan kumaş yuvalardan çıkarınız. Emniyet kemerlerini söktükten sonra, bağlantı noktalarını kullanarak kemerlerin doğru olarak tekrar birleştirildiğinden emin olunuz.

UYARI: Emniyet kemerleri söküldüğünde, bunları çocukların ulaşamayacakları bir yerde tutunuz ve gelecekte kullanmak üzere saklayınız.

Emniyet kemerlerini yeniden monte etmek için, aşağıdaki adımları dikkatle izleyiniz:

21. Kemer üst yuvadan geçirerek (Şek. 21), uzunluk ayarlamasının Şek. 21A'da gösterildiği şekilde yerleştirdiğinden emin olunuz.
22. Omuz şeritlerinin plastik yuva ucunu alınız ve emniyet kemerinin kumaş halkasına geçirin (Şek. 22).
23. Bu işlemi doğru şekilde yerine getirdikten sonra, kumaş halka ters çevrilene kadar kemerleri aşağıya doğru çekiniz (Şek. 23-23A).

UYARI: Montajın sonunda, plastik yuvaların doğru şekilde monte edildiğinden emin olunuz. Plastik yuvaların, ilgili emniyet kemeri tokası çatalarına takıldıklarında, koltuğun dışına dönük olan ilgili yatay çıkıntı kısımlarına sahip olduklarını kontrol ediniz (şek. 23B-23C).

Monte edildiğinde, kemerler çocuğunuzun ölçülerine göre yeniden ayarlanmalıdır.

KOLTUĞUN DÖNÜŞTÜRÜLMESİ: YUMUŞAK PORTBEBE DÜZENİ

Koltuğu dönüştürmek için, aşağıdaki adımları izleyiniz:

24. Koltuğun altında bulunan tokaları açınız (şek. 24 – 24A).
25. Ayak dayama yerini yatay şekilde konumlandırınız, sırt desteği en alçak konuma ayarlayınız (Şek. 25), Şek. 14'te gösterilen düğmelere basarak koltuğu yatırınız, ve bebek arabasını yatay konuma getiriniz.

Ardından, emniyet kemerlerini sökünüz (bkz. EMNİYET KEMERLERİNİN SÖKÜLMESİ paragrafı).

26. **UYARI:** Portbebe yalnızca yatay konumda kullanılmalıdır (Şek. 26). Portbebeyi, yatırılmış durumdayken ayarlamayınız (Şek. 26A).
27. Kumaş kaplamayı geçirmek için, çocuğun baş alanında bulunan iç fermuarı (Şek. 27) kullanarak kaplamayı pusetin kumaşına takınız.
28. Ardından, kumaş kaplamanın esnek kısmını ayak alanında bulunan gövde borusunun etrafına sarınız (Şek. 28). Son olarak, her iki tarafa yer alan çıkıçlıları takınız (Şek. 28A).

UYARI: Yumuşak portbebe düzeninde, çocuk içerisindeyken koltuğu pusetten sökmeyiniz.

KOLTUĞUN DÖNÜŞTÜRÜLMESİ: YARI-SERT PORTBEBE DÜZENİ

UYARILAR

ÖNEMLİ – KULLANMADAN ÖNCE BU TALİMATLARI DİKKATLE OKUYUNUZ VE İLERİDE BAŞVURMAK ÜZERE SAKLAYINIZ.

- Lütfen puseti kullanmadan önce talimatlar kılavuzuna başvurunuz.
- **UYARI:** Bu ürün yalnızca desteksiz oturamayan bir çocuk için uygundur. Çocuğun maksimum ağırlığı: 9 kg.
- Belirtilen kullanım yaşı: 0 – 5/6 ay.
- **UYARI:** Yalnızca sağlam, yatay, düz ve kuru bir yüzey üzerinde kullanınız.
- **UYARI:**Başka çocukların portbebe yakınlarında gözetimsiz şekilde oynamalarına izin vermeyiniz.
- **UYARI:** Bir parçasının kopuk, yırtık veya eksik olması durumunda portbebeyi kullanmayınız.
- **UYARI:** Çocuğunuzu asla gözetimsiz bırakmayınız.
- **UYARI:** Bu ürünü kesinlikle bir sehpa üzerinde kullanmayınız.
- Yalnızca üretici tarafından temin edilen veya onaylanan yedek parçaları kullanınız.
- Üretici tarafından temin edilmeyen veya onaylanmayan aksesuarları, yedek parçaları veya bileşenleri portbebeye takmayınız. Üründe izinsiz olarak yapılan tüm değişiklikler, üreticiyi tüm sorumluluktan kurtaracaktır.
- Çıplak alevlerden ve elektrikli soba, gaz sobası vs. gibi diğer ısı kaynaklarından doğabilecek riskin daima bilincinde olunuz. Portbebeyi asla bu ısı kaynaklarının yakınında bırakmayınız.
- Olası herhangi bir hasar ya da aşınma ve yırtılmayı fark etmek amacıyla, portbebenin özelliklere taşıma saplarını ve tabanını düzenli olarak kontrol ediniz. Fark edilebilir herhangi bir hasar veya aşınma ve yıpranma belirtisi varsa, ürünü kullanmayınız ve çocukların erişiminden uzak tutunuz.
- Portbebe içerisinde taşımadan önce, tutma sapının daima doğru kullanım konumunda olduğundan emin olunuz.
- Portbebe içerisinde, çocuğunuzun kafası asla gövdesinden aşağıda olmamalıdır.
- **UYARI:** İç astara eklemek üzere ayrı olarak bir şilte satın alacaksınız, ürüne uyduğundan emin olunuz. Boyutlar: U. 780 mm, G. 300 mm, Y. 15 mm. Üretici tarafından tavsiye edilen boyuttaki şiltenin üst kısmına bir başka şilte eklemeyiniz.
- Montajdan önce, ürünün ve bileşenlerinin taşıma sırasında hasar görmemiş olduğundan emin olunuz. Aksi halde, kullanmayınız ve çocukların erişiminden uzak tutunuz.
- Portbebenin içerisine ürünün derinliğini azaltabilecek herhangi bir nesne yerleştirmeyiniz.
- Boğulma tehlikelerini önlemek amacıyla plastik poşetleri çocuklardan uzak tutunuz.
- Güneşe maruz bırakılan ürünler aşırı ısınacaktır; çocuğunuzu içine yerleştirmeden önce soğumasını bekleyiniz.
- Bu portbebe, çocukların içerisinde uzun süre boyunca uyumaları için tasarlanmamıştır: bu ürün bir beşik yerine geçmez.
- Katlanmış iken portbebeyi çocukların erişemeyeceği bir yerde saklayınız.

Fully koltuğu, tedarik edilen taban ile birlikte bir yarı-sert portbebe olarak kullanılabilir. Yarı-sert portbebeyi dönüştürmek için, aşağıdaki adımları izleyiniz.

Koltuğun altında yer alan tokaları adım 24'te açıklandığı



şekilde serbest bırakınız ve koltuğu yatay konuma getiriniz. Yarı-sert portbebe düzeninde, emniyet kemerlerini sökünüz (bkz. EMNİYET KEMERLERİNİN SÖKÜLMESİ paragrafi).

29. Yarı-sert portbebeyi yatay olarak konumlandırmak suretiyle, kilitletiğini gösteren tık sesini duyana kadar yarı-sert portbebe tabanını açınız (Şek. 29 – 29 A).

30. Desteği ("A"), gövde üzerinde çocuğun başının bulunduğu alanda yer alan ilgili yuvaya yerleştirdiğinizden emin olarak, yarı-sert portbebe tabanını koltuk içerisine yerleştiriniz (şek. 30 – 30 A). Ardından, ayak alanındaki borunun etrafında desteği ("B") kapatınız (Şek. 30B) ve iki yan desteği ilgili birleşim yerlerine takınız. Yan desteği monte etmek için, orta kolu birleşim yerinin karşısında tutarak saat yönünün tersi yönde çeviriniz ve tam bağlantı sağlandığında serbest bırakınız (Şek. 30C). Bu işlemi, diğer destekte tekrarlayınız.

Şimdi, baş alanında yer alan iç fermuar ile puset kumaşına sabitlemek suretiyle, kumaş kaplamayı takınız ve esnek kısmı sarınız ve ayak alanındaki düğmeleri adım 27-28'de açıklandığı şekilde bağlayınız.

Yarı-sert portbebe düzeninde, çocuk içerisindeyken portbebe pusetten sökülebilir. Tente, uygun bir kavramayla taşımak için bir tutma sapı olarak kullanılacak olan bir boruya sahiptir.

31. Portbebeyi çerçeveden sökmeden önce, kolu dikey konuma getiriniz (Şek. 31), yan birleşim yerlerinde bulunan iki gri düğmeye basınız (Şek. 31A) ve sapı tutarak yarı-sert portbebeyi kaldırınız (Şek. 31B).

32. Çocuğunuzu taşıyan yarı-sert portbebe puset çerçevesinden çıkarıldıktan sonra, düz bir yüzeye yerleştirilebilir (Şek. 32).

Puset veya bebek arabası düzenine geri dönmek için, daha önce takılmış olan kumaş kaplama ile yarı-sert portbebe tabanının sökülmesi gereklidir.

Tabanı sökmek için, yukarıda (bkz. madde 30) açıklanan montaj işlemlerini ters sırayla tekrarlayınız.

33. Koltuktan çıkarıldıktan sonra, daha kompakt bir hale gelmesi için taban, alt kısmında yer alan iki adet kayar düğme aynı anda kullanılarak kendi üzerine katlanabilmektedir (Şek. 33).

UYARI: Kullanılmıyorken, levhayı çocukların erişiminden uzak bir yerde saklayınız.

PARK FRENİ

Puset, arka aksın üzerinde bulunan park freni pedali ile donatılmıştır.

34. Park frenini etkinleştirmek için, iki pedaldan birini aşağıya doğru bastırınız (Şek. 34). Park frenini devre dışı bırakmak için, iki pedaldan birini yukarıya doğru itiniz (Şek. 34A).

UYARI: Puset durdurulduğunda daima frenleri uygulayınız. Frenler etkinleştirilmiş olsa dahi, çocuğunuz içindeyken puseti asla eğimli bir yüzey üzerinde bırakmayınız.

UYARI: Park frenini etkinleştirdikten sonra, frenlerin arka tekerleklerinin her ikisi üzerinde de uygun şekilde etkin olduğundan emin olunuz.

DÖNER TEKERLEKLER

Puset, döner/sabit ön tekerleklerle sahiptir. Özellikle değişkenlik gösteren yüzeylerde, tekerleklerin sabit modda kullanılması tavsiye edilir. Normal bir yol yüzeyi üzerinde; pusetin kontrolünü artırmak amacıyla, tekerleklerin döner modda kullanımı önerilir

35. Ön döner tekerlekleri etkinleştirmek için, ayarınızla ön düğmeyi aşağıya doğru itiniz (Şek. 35). Tekerlekleri sabit kılmak için ayarınızla yeniden düğmeye basınız. Sabit modda iken, tüm tekerlekler düz konumda kilitli kalacaktır.

UYARI: Her iki tekerlek de daima, aynı anda kilitli veya kilidi açılmış halde olmalıdır.

TUTMA SAPI AYARI

Puset, yüksekliği ayarlanabilen bir tutma sapına sahiptir.

36. Tutma sapı, ortasında bulunan serbest bırakma düğmesine basılarak ayarlanabilir (Şek. 36). Bir konumdan diğer konuma geçtikten sonra, otomatik kilitleme mekanizmasının doğru olarak etkinleştiğinden emin olunuz.

KONFOR KİTİ

37. İki adet omuz şeridi ve bir adet bacak arası şeridi içeren bir konfor kiti, koltuk paketine dahildir (Şek. 37).

38. Montaj için, omuz şeritlerini (Şek. 38) ve bacak arası şeridini ilgili dolgu bölümden geçiriniz (Şek. 38A).

BACAK ÖRTÜSÜ / BEBEK ARABASI RÜZGARLIĞI

39. Bu bileşen, iki farklı şekilde kullanılabilir: puset düzeninde bacak örtüsü olarak (Şek. 39) ve bebek arabası/yarı-sert portbebe düzeninde bir rüzgarlık olarak (Şek. 39A).

40. Puset düzeninde, örtüyü çerçeve üzerine örtünüz ve iki dış yan düğmeyi takınız (Şek.40). Daha fazla koruma için, düğmeleri kullanarak tentenin iç kısımlarındaki yuvalara takmak suretiyle örtünün kumaş şeridini kaldırmak mümkündür (Şek.40A).

41. Puset düzeninde, bacak örtüsünü takarak kumaş cebin, bacak dayama yerinin/koltuğun altında kaldığından emin olunuz (Şek.41). Ardından, iki dış yan düğmeye takınız (Şek. 41A).

YAĞMURLUK

42. Puset, bir yağmurluk ile donatılmıştır. Yağmurluğu sabitlemek için, pusetin tentesini tamamen açınız ve yağmurluğu koltuğun dış borusuna sarınız (Şek. 42). Yağmurluğu kullandıktan sonra, katlayıp çocukların ulaşamayacağı bir yere kaldırmadan önce kurutmak için (islaksa) asınız.

UYARI: Tedarik edilen yağmurluğu, tamamen açık tente üzerine monte edilmiş olarak kullanınız.

Yağmurluk, tentesi bulunmayan puset üzerinde kullanılmaz; aksi takdirde çocuğun boğulma tehlikesi mevcuttur.

UYARI: Tedarik edilen yağmurluk, bir yetişkin gözetiminde kullanılmalıdır.

UYARI: Tedarik edilen yağmurluk, yalnızca Fully puset üzerinde kullanılmalıdır.

UYARI: Kullanımı sırasında, yağmurluğun çocuğunuzun yüzüne temas etmediğinden emin olunuz.

Yağmurluk pusete takılı ise; puseti, içinde çocuk varken kesinlikle doğrudan güneş ışığına maruz bırakmayınız, çünkü sıcaklık önemli ölçüde artacaktır.

PUSETİN KATLANMASI

Puseti katlamak için, tutma sapını en düşük konuma ayarlayınız ve ön tekerleklerin kilidini açınız. Puseti iki farklı modda kapatmak mümkündür: koltuk olmaksızın ya da koltuk çerçeveye sabitlenmiş olarak.

PUSETİN KOLTUKSUZ OLARAK KATLANMASI

43. Koltuğu sökmek için, koltuğun birleşim yerlerinde bulunan gri düğmelere basınız (Şek. 43).
44. Puseti kapatmak için, 1 düğmesini kaydırınız ve ardından 2 ve 3 düğmelerine aynı anda basınız (Şek. 44- 44A).

PUSETİN KOLTUK İLE BİRLİKTE KATLANMASI

45. Orta düğmeyi kullanarak tenteyi kapatınız (bkz. madde 12 TENTE); ardından, koltuk borusunun arkasında yer alan kayar düğmeleri yukarıya doğru çekerek koltuğu kapatınız (şek. 45) ve en küçük olduğu konuma gelinceye kadar ileri doğru itiniz (şek. 45 A – 45B).
46. Puseti, adım 44'te açıklandığı şekilde katlayınız. Puset artık, koltuk çerçeveye bağlı şekilde, katlanmış durumdadır (Şek. 46).

Önemli Not: Bu kılavuzdaki resimler ve talimatlar, tek bir portbebe sürümüyle ilgilidir. Burada açıklanan parçalardan ve işlevlerden bazıları, satın alınan modele göre değişiklik gösterebilir.

ADAPTÖR "1" KULLANIMI

47. Fully puset, oturma konumu/uset/oto koltuğu konumu çeşitliliği sağlayan adaptörlere sahiptir (Şek. 47). Adaptörler, merkezi birleşim yerlerine bağlanır ve ebeveyne dönük (Şek.47A) ya da dışarıya dönük (Şek.47B) şekilde konumlandırılabilir.

UYARI: Montaj sırasında, adaptörlerin siyah düğmelerinin dışarıya dönük olduğundan her zaman emin olunuz.

Fully puset, ayrı satın alınabilen ikinci koltuk ve özel adaptörlerin kullanımıyla, ikili düzende ikinci bir çocuk ile de kullanılabilir.

UYARI: Satın almış olduğunuz pusetin bu düzeninde mevcut bileşenlerin kullanımıyla mümkün olan tüm kullanım modları, şekil 47C - 47D'de gösterilmiştir.

OTO KOLTUĞU ADAPTÖRÜ

48. Özel "Oto koltuğu adaptörü" (ayrı satılmaktadır) kullanılarak, Fully puset üzerine bir Chicco Keyfit oto koltuğu takılabilir. Fully pusete yönelik KeyFit adaptör, doğrudan çerçeve üzerine (Şek. 48) ya da, alternatif olarak, "adaptörler 1" üzerine (Şek. 48A) takılabilir. "Oto koltuğu adaptörünü" doğru monte etmek için, ilgili kullanım kılavuzuna başvurunuz.

GARANTİ

Ürün, talimatlarda belirtilen normal kullanım koşullarında, tüm uygunluk kusurlarına karşı garantilidir. Bu nedenle garanti, hatalı kullanım, aşınma veya kazara meydana gelen olaylardan kaynaklanan hasar durumunda geçerli değildir. Uygunluğa ilişkin kusurlara dair garantinin süresi için, mümkün olduğu durumlarda lütfen satın alınan ülkede geçerli ulusal kanunların özel hükümlerine bakınız.

BG ИНСТРУКЦИИ ЗА УПОТРЕБА

ВАЖНО – ПРОЧЕТЕТЕ ВНИМАТЕЛНО И ЗАПАЗЕТЕ ЗА БЪДЕЩИ СПРАВКИ.

ПРЕДУПРЕЖДЕНИЕ: ПРЕДИ УПОТРЕБА ОТСТРАНЕТЕ ВСИЧКИ НАЙЛОНОВИ ТОРБИЧКИ И ОПАКОВЪЧНИ МАТЕРИАЛИ ОТ ПРОДУКТА И ГИ СЪХРАНЯВАЙТЕ НА НЕДОСТЪПНО ЗА ДЕЦА МЯСТО.

ПРЕДУПРЕЖДЕНИЯ

- **ПРЕДУПРЕЖДЕНИЕ:** Никога не оставяйте детето без надзор.
- **ПРЕДУПРЕЖДЕНИЕ:** Уверете се, че всички устройства за заключване са активирани преди използване.
- **ПРЕДУПРЕЖДЕНИЕ:** За да избегнете нараняване, уверете се, че детето е на безопасно разстояние, преди да разгънете или сгънете този продукт.
- **ПРЕДУПРЕЖДЕНИЕ:** Не оставяйте детето да играе с този продукт.
- **ПРЕДУПРЕЖДЕНИЕ:** Винаги използвайте системата за задържане.
- **ПРЕДУПРЕЖДЕНИЕ:** Преди употреба да се провери дали са правилно задействани приспособленията за закрепване на кошчето за бебешката количка, на седалката или на автомобилното детско столче.
- **ПРЕДУПРЕЖДЕНИЕ:** Този продукт не е подходящ за тичане или пързалане.
- **ПРЕДУПРЕЖДЕНИЕ:** Употребата на количката е предвидена за деца на възраст между 0 и 36 месеца и с максимално тегло 15 kg.

• **ПРЕДУПРЕЖДЕНИЕ:** За новородени и за бебета до около 6-месечна възраст количката трябва да се използва в конфигурацията бебешка количка или кош порт-бебе, или с монтирано столче за кола.

• **ПРЕДУПРЕЖДЕНИЕ:** Този продукт, в конфигурацията бебешка количка, е подходящ за дете, което не е в състояние да седи самостоятелно, да се обръща и да се изправя, като се обляга на ръце и колене. Максимално тегло на детето: 9 kg.

• Само столчето за кола CHICCO KEYFIT, снабдено със специален съвместим механизъм за закачане, може да се закача към количката чрез специален адаптор (по избор).

• **ПРЕДУПРЕЖДЕНИЕ:** Ако закупите матраче отделно, за да добавите към вътрешната платнена подплата, се уверете, че приляга добре към продукта. Размери: Дължина: 780 mm, Широчина: 300 mm, Дебелина: 15 mm. Не слагайте друго матраче върху доставеното, още повече с размери различни от препоръчаните от производителя.

• **ПРЕДУПРЕЖДЕНИЕ:** Спирачното устройство трябва винаги да бъде задействано при поставяне или изваждане на детето.

• Никога не оставяйте количката върху наклонена повърхност, докато детето е в нея, дори със задействани спирачки.

• Използвайте спирачното устройство винаги, когато спирате.

• Не претоварвайте багажната кошница. Максимално допустимо

тегло 3 kg.

- Всеки допълнителен товар, поставен върху дръжката и/или на облегалката и/или отстрани на количката ще се отрази на стабилността на количката.
- Не превозвайте повече от едно дете наведнъж (две деца във варианта Fully Twin).
- Не използвайте към детската количка аксесоари, резервни части или компоненти, които не са доставени или одобрени от производителя.
- След като махнете предпазните колани, уверете се, че са монтирани правилно повторно чрез елементите за закачане. Коланите трябва да се регулират наново. За да се уверите, че коланите са правилно застопорени, след като поставите и обезопасите детето, дръпнете силно краищата им.
- Монтираното върху шасито на количката столче за кола не замества бебешката люлка или детското креватче. Ако детето Ви се нуждае от сън, трябва да го поставите в бебешко кошче, люлка или детско креватче.
- Преди сглобяване проверете продукта и всички негови компоненти за каквито и да било повреди, причинени при транспортиране. В този случай продуктът не трябва да се използва и трябва да се съхранява на подходящо разстояние извън обсега на деца.
- Не използвайте продукта, ако има счупени, скъсани или липсващи части.
- Продуктът трябва да се сглобява само от възрастен.

- Този продукт трябва да се използва само от възрастен.
- Уверете се, че лицето, което ползва количката, знае как да го прави по най-безопасния начин.
- Уверете се, че по време на тези операции подвижните части на количката не влизат в контакт с детето.
- Никога не използвайте количката по стълби или ескалатори: възможно е неочаквано да загубите равновесие.
- Винаги внимавайте, когато се качвате или слизате от стъпало или тротоар.
- Не позволявайте на детето да се качва върху върху тръбната конструкция на кошчето за багаж; тя би могла да се счупи и да причини нараняване на детето, както и да предизвика обръщането на количката.
- За да се избегне риск от задушаване, никога не давайте на детето си, нито поставяйте в близост до него, предмети с връзки.
- Ако оставите количката на слънце дълго време, трябва да изчакате да се охлади, преди да поставите детето в нея.
- Продължителното излагане на слънце може да доведе до избеляване на материалите и текстилните части.
- Избягвайте контакта на детската количка със солена вода, за да предотвратите образуването на ръжда.
- Не използвайте количката на плажа.
- Пазете чантата с адапторите далеч от достъпа на деца.
- Не окачвайте чантата с адапторите с допълнителни тежести към

конструкцията на количката.

- Когато не я използвате, съхранявайте количката на място, недостъпно за деца.

СПИСЪК НА ЧАСТИТЕ

- Рама
- Седалка
- 2 задни колела
- 2 предни колела
- 2 задни калника
- Предпазен борд
- Сенник
- Кошница за багаж
- Текстилна подплата за конфигурация бебешка количка/порт-бебе
- Комплект comfort (презрамки за раменете и уплътнени колани между крачетата)
- Покривало за крака / Покривало
- Основа порт-бебе
- Дъждобран
- Чанта за адаптори
- Адаптори "1"

Важна забележка: изображенията и инструкциите, включени в настоящото упътване, се отнасят за един модел количка; Някои компоненти и функции, които са описани тук, могат да се изменят в зависимост от модела, който сте закупили.

СЪВЕТИ ЗА ПОЧИСТВАНЕ И ПОДДРЪЖКА

Този продукт се нуждае от периодична поддръжка. Почистването и поддръжката трябва да се изпълняват само от възрастни.

ПОЧИСТВАНЕ

Текстилните части на детската количка и на порт-бебето не могат да се свалят. Почиствайте текстилните части с влажна гъба и неутрален сапун. Почиствайте периодично пластмасовите части с влажна кърпа. След евентуален контакт с вода подсушете металните части, за да предотвратите образуването на ръжда. Не използвайте разтворители или абразивни препарати. Ватираното матраче на порт-бебето може да се сваля и да се пере, като се придържате към инструкциите върху етикета за състава на материалите. По-долу са посочени символите за пране и техните значения:



Перете на ръка в студена вода



Не избелвайте



Не сушете в сушилна машина



Не гладете



Не подлагайте на химическо чистене

ПОДДРЪЖКА

Смазвайте подвижните части само ако е необходимо, с малко количество лубрикант на силиконова основа. Пе-

риодично проверявайте износеността на колелата и ги поддържайте чисти от прах и пясък. Уверете се, че всички пластмасови части, които се плъзгат по металните тръби, са чисти от прах, замърсявания и пясък, за да се избегне триене, което може да попречи на правилното функциониране на количката. Съхранявайте количката на сухо място.

ПЪРВИ МОНТАЖ НА КОЛИЧКАТА

1. Натиснете сивия бутон, намиращ се върху лявата ъглова сглобка (Фиг.1).
2. След това разгънете изцяло конструкцията, като отворите тръбата на предните крака и тръбата на ръкохватката, докато чуете щракването за блокиране (Фиг. 2-2A).
3. Закачете предното колело, като го поставите в съответния отвор, докато чуете щракването за блокиране (Фиг. 3). Повторете същото действие и за другото колело.
4. За да монтирате задните колела поставете оста на колелото в отвора на тръбата на задния крак (Фиг.4), като прилепите плътно плоската част на оста към съответната част в отвора на рамата. Повторете същото действие и за другото колело.

ПРЕДУПРЕЖДЕНИЕ: Преди употребата на количката, уверете се, че колелата са добре монтирани към рамата.

5. Предната част на коша е профилирана. Монтирайте кошчето, като обвийте издадената част около предния метален прът и я стегнете с велкрото (Фиг. 5), прокарайте лентите от предната част на коша през пръстените с формата на "D", намиращи се върху предните крака на бебешката количка като фиксирате лентите с автоматичните бутони от двете страни (Фиг. 5A). Обвийте текстилното покривало върху тръбата към задната част на рамата (Фиг. 5B) и го закопчайте около нея с капсите (Фиг. 5C). Прокарайте наличните ленти през задната част на кошчето през пръстените с формата на "D", намиращи се на задните крака на количката, и закопчайте клипсовете (Фиг. 5D)
6. Завършете монтажа на бебешката количка, като поставите калниците над задните колела (Фиг. 6). Всеки калник има символ, наличен и на задните колела, който посочва правилното съединяване за монтажа.

МОНТАЖ НА СЕДАЛКАТА: КОНФИГУРАЦИЯ ДЕТСКА КОЛИЧКА

Опаковката съдържа рамата на количката и сгънатата седалка.

7. За да монтирате седалката, трябва да я отворите и да я натиснете, както е показано на фигури 7 – 7A, докато не чуете блокиращото щракване (фиг. 7B).
8. Закачете катарамата "A", поставена отвън в зоната в основата на седалката (Фиг. 8); след това закачете катарамите "B", намиращи се под седалката (Фиг. 8A).
9. За да монтирате седалката, вкарайте двата скачващи елемента, показани на Фиг. 9, в съответните гнезда в кръглите сглобки на количката (Фиг. 9A) и натиснете, докато не чуете блокиращото щракване.

ПРЕДУПРЕЖДЕНИЕ: Уверете се дали сте монтирали правилно седалката като я дръпнете нагоре.

10. Седалката може да се монтира на количката и в двете посоки: или по посока на пътя (Фиг. 10), или с лице към родителя (Фиг. 10A).
11. За да демонтирате седалката, натиснете страничните сиви бутони и дръпнете нагоре (Фиг. 11).



ПРЕДУПРЕЖДЕНИЕ: Тези операции не трябва да се извършват, когато детето е в количката.

ПРЕДУПРЕЖДЕНИЕ: Не сваляйте седалката от количката, когато детето е в нея.

СЕННИК

Седалката е снабдена с разгъваем сенник.

12. За да регулирате сенника (в три степени), наклонете напред, докато блокира (Фиг. 12). За да увеличите отвора, отворете ципа (Фиг. 12А) и след това натиснете напред.

За да затворите сенника, натиснете бутона в централната част на дръжката и я натиснете към (Фиг. 12В).

13. За да свалите сенника, отворете изцяло неговия шарнир в близост до тръбата на облегалката и натиснете бутоните от външната страна на сенника и я изтеглете нагоре (Фиг. 13).

За да закачите сенника, следвайте в обратен ред действията, описани по-горе.

ПРЕДУПРЕЖДЕНИЕ: Сенникът трябва да се закрепят от двете страни на количката. Проверете дали е правилно закрепен.

РЕГУЛИРАНЕ НА СЕДАЛКАТА

След като се монтира седалката, тя може да се накланя в три различни позиции.

14. Цялата седалка може да се регулира, като се натиснат едновременно бутоните на централната сглобка (Фиг. 14).

15. Наклонът на облегалката може да се променя спрямо седалката, като се борави с регулатора зад облегалката (Фиг. 15).

16. Степенката за крака може да се регулира в различни позиции, като се натиснат едновременно бутоните, (Фиг. 16).

17. Количката е оборудвана с разглобяем предпазен борд. За да го свалите, натиснете поставените отстранни бутони (Фиг. 17).

За да поставите и свалите детето, е възможно да отворите борда само от едната страна (Фиг. 17).

ПРЕДУПРЕЖДЕНИЕ: Винаги закопчавайте предпазните колани. Предпазният борд НЕ е устройство за обезопасяване на детето.

ПРЕДУПРЕЖДЕНИЕ: Бордът не трябва да се използва за вдигане на количката, когато детето е в нея.

УПОТРЕБА НА ПРЕДПАЗНИТЕ КОЛАНИ

Количката е оборудвана с петточкова обезопасяваща система за задържане, която се състои от две презрамки, два прореза за регулиране, поясен колан и ремък за чатала с катарам, предварително монтирани.

18. **ПРЕДУПРЕЖДЕНИЕ:** За да регулирате коланите според телосложението на детето, можете да използвате презрамките, като преди това ги прекарате през двата прореза, както е показано на Фиг. 18. След като поставите детето в количката, закопчайте коланите, като първо вкарате двете тризъби закопчалки в прорезите на презрамките (Фиг. 18А) и след това в катарамата на ремъка за чатала (Фиг. 18В); регулирайте дължината на коланите, като ги стегнете към рамената и тялото на детето.

19. За да разкопчате поясния колан, натиснете и дръпнете страничните тризъби закопчалки (Фиг. 19).

20. Поясният колан трябва винаги да се прекарва през двете халки във формата на "D", намиращи се отстранни на седалката (Фиг. 20).

ПРЕДУПРЕЖДЕНИЕ: Винаги използвайте затварящата система. За безопасността на Вашето дете, използвайте и петте точки за закрепване на предпазните колани.

ОТСТРАНЯВАНЕ НА ПРЕДПАЗНИТЕ КОЛАНИ

Предпазните колани могат да се свалят (за пране или при конфигурация бебешка количка/порт-бебе).

За да свалите коланите, трябва да издърпате поясния колан от халките във формата на "D" и презрамките от платнените прорези на облегалката. След отстраняването, уверете се, че предпазните колани са правилно монтирани отново с помощта на блокиращите елементи.

ПРЕДУПРЕЖДЕНИЕ: След като отстраните предпазните колани, дръжте ги далеч от достъпа на детето и ги запазете за бъдеща употреба.

За да сглобите обезопасяващите системи отново, следвайте внимателно посочената по-долу последователност:

21. Вкарайте колана в прореза, както е показано на Фиг. 21, като внимавате регулиращият дължината механизъм да е в положението, посочено на Фиг. 21А.

22. Хванете пластмасовата халка за презрамките и я вкарайте в платнения пръстен на колана (Фиг. 22).

23. След като изпълните тази операция, издърпайте надолу колана до преобръщането на платнения пръстен (Фиг. 23-23А).

ПРЕДУПРЕЖДЕНИЕ: След като приклучите със сглобяването, уверете се, че пластмасовите закопчалки са монтирани правилно. Уверете се, след като монтирате пластмасовите прорези към съответните тризъби закопчалки, че изпъкналите хоризонтални части са насочени към външната страна на седалката (Фиг. 23В-23С).

В края на монтажа, коланите трябва да се регулират отново, в зависимост от ръста на детето.

ПРЕОБРАЗУВАНЕ НА СЕДАЛКАТА: КОНФИГУРАЦИЯ ПОРТ-БЕБЕ

За да трансформирате седалката, следвайте стъпките, описани по-долу:

24. Разкопчайте закопчалките под седалката (Фиг. 24 – 24А).

25. Разположете степенката за краката хоризонтално, регулирайте облегалката в най-ниската позиция (Фиг.25), наклонете седалката, като натиснете бутоните, посочени на фиг. 14 и разгънете количката в хоризонтално положение.

След това отстранете предпазните колани (вижте точка ОТСТРАНЯВАНЕ НА ПРЕДПАЗНИТЕ КОЛАНИ).

26. **ПРЕДУПРЕЖДЕНИЕ:** Кошът порт-бебе трябва да се използва само в хоризонтално положение (Фиг. 26). Не регулирайте коша порт-бебе в наклонено положение (Фиг. 26А).

27. Закрепете платнената подплата към основата на количката с помощта на вътрешния цип (Фиг. 27), който се намира откъм главата на детето.

28. След това увийте еластичната част на платнената подплата върху тръбата на рамата, откъм страната на краката (Фиг.28). Накрая закопчайте поставените от двете страни клипсове (28 А).

ПРЕДУПРЕЖДЕНИЕ: При конфигурация кош порт-бебе седалката не може да се извади, ако детето е вътре.



ПРЕОБРАЗУВАНЕ НА СЕДАЛКАТА: КОНФИГУРАЦИЯ ПОРТ-БЕБЕ

ПРЕДУПРЕЖДЕНИЯ

ВАЖНО - ПРЕДИ УПОТРЕБА ВНИМАТЕЛНО ПРОЧЕТЕТЕ УПЪТВАНЕТО И ГО ЗАПАЗЕТЕ ЗА БЪДЕЩИ СПРАВКИ.

- За употреба на детската количка, се придържайте към съответните инструкции.
- **ПРЕДУПРЕЖДЕНИЕ:** Този продукт е подходящ за дете, което не е в състояние да седи самостоятелно, да се обръща и да се изправя, като се обляга на ръце и колене. Максимално тегло на детето: 9 kg.
- Приблизителна възраст за използване: 0 – 5/6 месеца.
- **ПРЕДУПРЕЖДЕНИЕ:** Използвайте само върху стабилна, хоризонтална, равна и суха повърхност.
- **ПРЕДУПРЕЖДЕНИЕ:** Не оставяйте други деца да играят без надзор близо до коша порт-бебе.
- **ПРЕДУПРЕЖДЕНИЕ:** Не използвайте, ако някоя от частите на коша порт-бебе е счупена, скъсана или липсваща.
- **ПРЕДУПРЕЖДЕНИЕ:** Не оставяйте никога Вашето дете без надзор.
- **ПРЕДУПРЕЖДЕНИЕ:** Никога не използвайте коша порт-бебе върху поставка.
- Използвайте само резервни части, които са доставени или одобрени от производителя.
- Не използвайте аксесоари, резервни части или компоненти, които не са доставени от производителя. Евантуални промени по продукта освобождават производителя от всякаква отговорност.
- Имайте предвид рискове, произтичащи от пламъци или други топлинни източници, като например електрически и газови пещки и др. подобни. Не оставяйте коша порт-бебе в близост до тези топлинни източници.
- Периодично проверявайте дръжките и дъното на коша за възможна повреда, износеност или разкъсване. По-специално на дръжките за пренасяне и дъното на коша. Когато забележите очевидни признаци на повреда или износване, не го използвайте и го съхранявайте на недостъпно за деца място.
- Уверете се, че дръжката, преди пренасянето на коша, е в правилното положение за употреба.
- В коша порт-бебе главата на детето не трябва да бъде никога по-ниско от тялото.
- **ПРЕДУПРЕЖДЕНИЕ:** Ако закупите матраче отделно, за да добавите към вътрешната платнена подплата, се уверете, че приляга добре към продукта. Размери: Дължина: 780 mm, Широчина: 300 mm, Дебелина: 15 mm. Не слагайте друго матраче върху доставеното, още повече с размери различни от препоръчаните от производителя.
- Преди сглобяване проверете продукта и всички негови компоненти за каквито и да било повреди, причинени при транспортиране. В този случай продуктът не трябва да се използва и трябва да се съхранява на подходящо разстояние извън обсега на деца.
- Не поставяйте в коша нищо, което може да намали дълбочината му.
- Пазете найлоновите торбички далеч от бебето, за да избегнете риска от задушаване.
- Оставените на слънце продукти се прегряват, изчакайте да се охладят, преди да сложите детето.

- Не използвайте коша порт-бебе за продължителен сън на детето: този продукт не заменя детското креватче.
- Когато не се използва порт-бебето трябва да се съхранява на недостъпно за деца място.

Седалката Fully може да се превърне в кош порт-бебе, чрез използването на приложената основа. За да превърнете в кош порт-бебе, моля следвайте описаните след това стъпки.

Разкопчайте катарамите под седалката, както е описано в точка 24, и я разпънете в хоризонтално положение.

В конфигурация порт-бебе се препоръчва да отстраните предпазния колан (вижте раздел "ОТСТРАНЯВАНЕ НА ПРЕДПАЗНИЯ КОЛАН").

29. Отворете основата на коша порт-бебе, разгънете го в хоризонтално положение и го натиснете надолу, докато не чуete блокиращото щракване (фиг. 29 – 29 А).

30. Поставете основата за коша порт-бебе върху седалката, като внимавате да вкарате подпората "А" в съответното гнездо върху конструкцията, откъм страната на главата на детето (фиг. 30 – 30 А). След това затворете опората "В" около тръбата в зоната на краката (Фиг. 30В) и закопчайте двете странични опори върху съответните ъглови сглобки. За да монтирате страничната опора, завъртете централния лост обратно на часовниковата стрелка, като го държите опрян в ъгловата сглобка, и го освободете, за да завършите окачването (Фиг. 30С). Повторете операцията и за другата опора.

На този етап, трябва да прикрепите платнената подплата към текстилната основа на количката с помощта на вътрешния цип, който се намира откъм страната на главата и краката, да увиете еластичната част и да закопчате клипсовете, както е показано в точки 27-28.

В конфигурация порт-бебе, същото може да се свали от количката заедно с детето вътре. Сенникът е снабден с тръба с функция на дръжка за пренасяне със специална ръкохватка.

31. Преди да свалите коша порт-бебе от рамата, нагласете дръжката във вертикално положение (Фиг. 31), натиснете двата сиви бутона на страничните ъглови сглобки (Фиг. 31А) и повдигнете коша, като хванете дръжката (Фиг. 31В).

32. Кошът порт-бебе, след като се свали от рамата на количката, с детето в него, може да се постави на равна повърхност (фиг. 32).

За да се върнете към конфигурацията детска или бебешка количка, трябва да свалите платнената подплата и предварително монтираната полутвърда основа на коша.

За да отстраните основата, повторете операциите за монтаж, описани по-горе (виж точка 30) в обратен ред.

33. След като се свали от седалката, основата може да се сгъне на две, за по-голяма компактност, чрез едновременно плъзгане на двата бутона, разположени в долната ѝ част (фиг. 33).

ПРЕДУПРЕЖДЕНИЕ: Когато не се използва, съхранявайте плочата на недостъпно за деца място.

СПИРАЧКА ЗА ПАРКИРАНЕ

Количката е оборудвана със спирачка за паркиране, която се задейства с педали, поставени върху задната ос.

34. За да задействате паркинг спирачката, трябва да натиснете един от двата педала надолу (Фиг. 34). За да освободите спирачката за паркиране, трябва да бут-



нете нагоре педала (Фиг. 34А).

ПРЕДУПРЕЖДЕНИЕ: Използвайте спирачката винаги когато спирате. Не оставяйте никога количката на стръмно място, когато детето е седнало в нея, дори и спирачката да е задействана.

ПРЕДУПРЕЖДЕНИЕ: След като натиснете педала, уверете се, че спирачките са блокирали правилно и двете групи задни колела.

ВЪРТЯЩИ СЕ КОЛЕЛА

Количката е оборудвана с предни, свободно въртящи се/фиксиращи колела.

Препоръчва се да фиксирате колелата, когато преминавате по особено неравни терени. Свободно въртящите се колела гарантират по-добра маневреност на количката при нормална пътна настилка.

35. За да станат предните колела въртящи се, натиснете с крак предния лост надолу (Фиг. 35). За да блокирате предните колела праволинейно, натиснете отново лоста с крак. Независимо от положението, в което се намира, колелото ще се блокира праволинейно.

ПРЕДУПРЕЖДЕНИЕ: Двете колела трябва да се фиксират или освобождават едновременно.

РЕГУЛИРАНЕ НА ДРЪЖКАТА

Количката притежава регулируема по височина дръжка. 36. Може да се регулира с натискане на деблокиращия лост, намиращ се в средата на ръкохватката (Фиг. 36). След преминаването от едно положение на друго, проверете дали автоматичният блокиращ механизъм е правилно задействан.

КОМПЛЕКТ COMFORT

37. В добавка към седалката има комплект comfort, включващ две презрамки и ремък за чатала (Фиг. 37).

38. За монтажа вмъкнете презрамките в коланчетата (Фиг. 38) и ремъка за чатала в съответната подложка (Фиг. 38А).

ПОКРИВАЛО ЗА КРАКА/ПОКРИВАЛО

39. Същият елемент може да се използва по два начина: като покривало за крачата в конфигурация лятна количка (Фиг. 39) и като чувалче в конфигурация зимна количка / порт-бебе (Фиг. 39А).

40. В конфигурация зимна количка поставете чувалчето върху рамата и закопчайте двата странични външни клипса (Фиг. 40). За по-добра защита можете да вдигнете платненото капаче на покривалото и да го закопчаете с клипсовете, намиращи се от вътрешната страна на покривалото (Фиг. 40А).

41. В конфигурация лятна количка, поставете покривалото като внимавайте да платнения джоб остане под стойката за крака/седалката (Фиг. 41). След това го закачете за двата странични клипса (Фиг. 41А).

ДЪЖДОБРАН

42. Количката се предлага с дъждобран. За да фиксирате дъждобрана, отворете изцяло сенника на количката и увиете дъждобрана около външната тръба на седалката (Фиг. 42). След употреба, оставете дъждобрана да изсъхне (в случай че се е намокрил), преди да го сгънете и приберете на недостъпно за деца място.

ПРЕДУПРЕЖДЕНИЕ: Използвайте дъждобрана поста-

вен върху изцяло отворен сенник.

Дъждобранът не трябва да се използва на количка без сенник; може да причини задушаването на детето.

ПРЕДУПРЕЖДЕНИЕ: Дъждобранът трябва да се използва само при надзор на възрастен.

ПРЕДУПРЕЖДЕНИЕ: Дъждобранът трябва да се използва само за лятна количка Fully.

ПРЕДУПРЕЖДЕНИЕ: Когато е поставен, уверете се, че дъждобранът не влиза в контакт с лицето на детето.

Когато дъждобранът е монтиран, не оставяйте никога на слънце количката с детето седнало в нея, за да предотвратите опасността от прегряване.

СГЪВАНЕ НА КОЛИЧКАТА

За да сгънете количката, Ви съветваме да поставите дръжката в най-ниско положение и да оставите предните колела неблокирани. Сгъването на количката може да стане по два различни начина: без седалката или със седалката, закачена към рамата.

СГЪВАНЕ НА КОЛИЧКАТА БЕЗ СЕДАЛКА

43. Свалете седалката, като натиснете едновременно сивите бутони и слобките (Фиг. 43).

44. Сгънете количката, като натиснете бутон 1 и след това натиснете едновременно бутони 2 (Фиг. 44 – 44А).

СГЪВАНЕ НА КОЛИЧКАТА СЪС СЕДАЛКА

45. Затворете сенника, като натиснете централния лост (виж точка 12 СЕННИК); след това сгънете седалката, като дръпнете нагоре двата спусъка, намиращи се зад самата тръба (Фиг. 45), натиснете я напред, докато стигнете до максимална компактност (Фиг. 45А – 45В).

46. Затворете количката, както е описано в точка 44. Количката е сгъната със закрепена към рамата седалка (фиг. 46).

Важна забележка: Изображенията и инструкциите в това ръководство се отнасят до една версия на коша; някои компоненти и функции, които са описани тук, могат да се изменят в зависимост от модела, който сте закупили.

ИЗПОЛЗВАНЕ НА АДАПТОР “1”

47. Лятната количка Fully е снабдена с адаптори (Фиг. 47) за промяна на позицията на седалката/зимна количка/столче за кола. Адапторите се закачат към централните ъглови слобки и може да се нагласят, както в посока към родителя (Фиг.47А), така и напред (Фиг. 47В).

ПРЕДУПРЕЖДЕНИЕ: По време на монтажа гледайте черните бутони на адапторите винаги да бъдат обърнати навън.

Лятната количка Fully може да бъде използвана и от второ дете, в двойна конфигурация чрез употреба на втора седалка и специални адаптори, които се купуват отделно.

ПРЕДУПРЕЖДЕНИЕ: Всички възможни начини на употреба чрез ползване на елементи, налични в тази конфигурация на лятната количка, закупената от Вас, са представени на фигури 47С – 47Д.

АДАПТОР ЗА СТОЛЧЕ ЗА КОЛА

48. На лятната количка Fully може да се монтира столче за кола Chicco Keyfit чрез използване на специалния адаптор “Адаптор за столче за кола” (продава се отделно). Адапторът KeyFit за лятна количка Fully може да се монтира директно на рамата (Фиг. 48) или върху “адап-



тори 1" (Фиг. 48А). За правилния монтаж на "Адаптор за столче за кола" вижте съответното упътване.

ГАРАНЦИЯ

Продуктът е с гаранция срещу всякаква липса на съответствие при нормални условия на използване, според предвиденото в инструкциите за употреба. Гаранцията няма да бъде валидна в случай на щети, причинени от неправилна употреба, износване или непредвидени обстоятелства. За срока на гаранцията, относно липсата на съответствие, вижте специалните разпоредби на местното законодателство, приложимо в държавата на закупуване, когато е предвидено.

UK ІНСТРУКЦІЯ З ВИКОРИСТАННЯ

ВАЖЛИВО – ЗБЕРІГАЙТЕ ЦЮ ІНСТРУКЦІЮ ДЛЯ ВИКОРИСТАННЯ В МАЙБУТНЬОМУ.

УВАГА: ПЕРЕД ВИКОРИСТАННЯМ ЗНІМІТЬ Й ВИКИНЬТЕ ВСІ НАЯВНІ ПЛАСТИКОВІ ПАКЕТИ ТА РЕШТУ КОМПОНЕНТІВ УПАКОВКИ ВИРОБУ. В БУДЬ-ЯКОМУ РАЗІ, ЗБЕРІГАЙТЕ ЇХ В НЕДОСТУПНОМУ ДЛЯ ДІТЕЙ МІСЦІ.

ПОПЕРЕДЖЕННЯ

- **УВАГА:** Ніколи не залишайте дитину без нагляду.
- **УВАГА:** Перш ніж розпочати використання візка, слід переконатися, що всі блокуючі механізми прикріплені правильно.
- **УВАГА:** Щоб запобігти травмуванню дитини під час розкладання або складання візка, переконайтеся, що вона знаходиться на безпечній відстані.
- **УВАГА:** Не дозволяйте дитині гратися з цим виробом.
- **УВАГА:** Завжди використовуйте ремінь безпеки.
- **УВАГА:** Перш ніж використовувати візок, перевірте, щоб правильно були прикріплені механізми кріплення сидіння, колиски або автомобільного крісла.
- **УВАГА:** Цей виріб не призначений для використання під час бігу або катання на роликах.
- **УВАГА:** Використовувати ліжечко можна для дітей віком від народження і до 36 місяців (до досягнення максимальної ваги 15 кг).
- **УВАГА:** При перевезенні у візку дітей від народження і до 6 місяців візок має використовуватися

в конфігурації візка або напівжорсткої переносної колиски або зі встановленим автокріслом.

- **УВАГА:** Цей виріб, у конфігурації візка для новонароджених, призначений для дитини, яка ще не в змозі сидіти самостійно, перегортатися і підніматися з опорою на руки та коліна. Максимальна вага дитини: 9 кг.
- Тільки автокрісло CHICCO KEYFIT, оснащене відповідним сумісним механізмом кріплення, може кріпитися до прогулянкового дитячого візка за допомогою спеціального адаптера (опція).
- **УВАГА:** У разі придбання матрацика окремо від колиски на додаток до внутрішньої тканинної оббивки перевірте, щоб вони були сумісними. Розмір: Довжина 780 мм, ширина 300 мм, висота 15 мм. Не кладіть ще один додатковий матрацик зверху на матрацик з рекомендованими виробником розмірами.
- **УВАГА:** Кожного разу, коли необхідно вийняти дитину з візка або помістити її всередині, використовуйте гальма.
- В жодному разі не залишайте візок з дитиною на похилій поверхні, навіть якщо задіяні гальма.
- Використовуйте гальмівний механізм кожний раз, коли Ви зупиняєте візок.
- Не перевантажуйте кошик. Максимальна вага становить 3 кг.
- Будь-який вантаж, підвішений на ручки візка, його спинку або бокові частини, може порушити його стійкість.
- Не транспортуйте більше однієї

дитини одночасно (дві дитини у модифікації Fully Twin).

- Не використовуйте аксесуари візка, запасні частини або деталі, не поставлені або не схвалені виробником.
- Після зняття ременів безпеки та повторного їх встановлення переконайтеся, що вони займають правильне положення у передбачених точках кріплення. Після цього ремені мають бути знову відрегульовані. Щоб переконатися у правильному закріпленні ременів безпеки, необхідно усадити дитину, застібнути ремені і сильно потягнути за кінець ременю.
- Дитяче автокрісло, встановлене на візку, не заміняє колиски або ліжечка. Якщо дитині необхідно спати, її слід покласти у візок для новонароджених, в колиску або в ліжечко.
- Перед збиранням переконайтеся в тому, що виріб та всі його деталі не пошкоджені при транспортуванні. В іншому випадку не користуйтеся виробом і тримайте його в недоступному для дітей місці.
- Забороняється використовувати виріб з пошкодженими, відірваними або відсутніми частинами.
- Збирати виріб повинна тільки доросла особа.
- Цей виріб має використовувати виключно доросла особа.
- Користувачі візка повинні добре знати принципи його роботи.
- Здійснюючи регулювання візка, слідкуйте за тим, аби його рухомі частини не торкалися дитини.
- Не користуйтеся візком на сходах або на ескалаторі: можлива втра-

та контролю.

- Будьте вкрай уважними при підйомі або спуску з тротуару чи зі сходинки.
- Не дозволяйте дитині підніматись по трубчастій конструкції кошика для речей; це може спричинити поломку та травмування дитини, або призвести до перевертання візка.
- Щоб запобігти ризику удушення, не залишайте поруч із дитиною та не давайте їй речі, які мають тасьму або мотузки.
- Після тривалого перебування візка на сонці дочекайтеся, доки він охолоне, і лише потім саджайте в нього дитину.
- Тривале перебування візка на сонці може спричинити знебарвлення його матеріалів та тканин.
- Уникайте контакту візка із солоною водою, щоб запобігти утворенню іржі.
- Не використовуйте візок на пляжі.
- Тримайте чохол для адаптерів у недоступному для дітей місці.
- Не вішайте чохол для адаптерів з будь-яким вантажем на каркас візка.
- Тримайте прогулянковий візок подалі від дітей, коли Ви ним не користуєтесь.

ПЕРЕЛІК КОМПОНЕНТІВ

- Каркас
- Сидіння
- 2 задніх колеса
- 2 передніх колеса
- 2 задні крила для захисту від бруду
- Протиударний бампер
- Капюшон
- Кошик для речей
- Тканинна оббивка для візка-крісла/напівжорсткої колиски
- Комплект для забезпечення комфорту (плечові лямки та паховий ремінь з м'якою набивкою)



- НАКИДКА ДЛЯ НІГ/ПОКРИВАЛЬЦЕ
- Основа напівжорсткої коліски
- Накидка від дощу
- Сумка для адаптерів
- Адаптери "1"

Важливе зауваження: Малюнки і описи, що містяться в даній інструкції, відносяться до одного з варіантів прогулянкового візка; Деякі компоненти та деякі функції, описані в ній, можуть відрізнятись залежно від варіанту придбаного вами візка.

РЕКОМЕНДАЦІЇ З ЧИЩЕННЯ ТА ДОГЛЯДУ

Цей виріб потребує регулярного догляду. Операції з чищення та догляду мають виконуватись лише дорослою особою.

ЧИЩЕННЯ

Оббивка на візку і колісці не є знімною. Тканинні частини необхідно чистити зволоженою губкою і нейтральним милом. Регулярно протирайте пластмасові частини зволоженою серветкою. Щоб не утворилася іржа, необхідно висушувати металеві частини у разі контакту з водою. Не використовувати для чищення розчинники та абразивні засоби. М'який матрацик коліски зі змінною оббивкою можна прати, дотримуючись інструкцій, вказаних на етикетці зі складом тканин. Нижче наведені символи прання з відповідними позначеннями:



Прати вручну в холодній воді



Не відбілювати



Не сушити механічним способом



Не прасувати



Не піддавати хімічній чистці

ДОГЛЯД

В разі необхідності змашуйте рухомі частини сухим силіконовим маслом. Регулярно перевіряйте стан зношення коліс і очищайте їх від пилу та піску. З метою уникнення тертя, яке може негативно вплинути на роботу візка, запобігайте накопиченню пилу, забруднень і піску на пластмасових частинах, які пересуваються по металевим трубочастим конструкціям. Зберігайте візок у сухому місці.

ПЕРШЕ СКЛАДАННЯ ВІЗКА

1. Натисніть сіру кнопку на круглому лівому шарнірі (мал.1).
2. Потім повністю розкрийте каркас, розкладаючи трубчасту конструкцію передніх ніжок і трубчасту ручку до тих пір, поки не пролунає клацання, що підтверджує блокування (мал. 2-2A).
3. Прикріпіть переднє колесо, вставивши його у відповідний отвір так, щоб почути клацання, яке підтверджує фіксацію (мал. 3). Повторіть ці ж дії для іншого колеса.
4. Щоб змонтувати задні колеса, вставте штифт колеса в отвір трубки задньої ніжки (мал. 4) так, щоб пласка частина штифта співпадала з відповідним отвором кар-

каса. Повторіть ці ж дії для іншого колеса.

УВАГА: Перед використанням візка переконайтеся в тому, що колеса надійно закріплені на каркасі.

5. Передня частина кошика має фігурну форму. Встановіть кошик фігурною стороною на передньому металевому стрижні, пристебнувши її липучкою (мал. 5); пропустіть стрічки на передній частині кошика крізь D-образні кільця, які знаходяться на передніх ніжках візка, застебнувши стрічки на кнопки з обох боків (мал. 5A). На задній стороні каркаса обмотайте текстильну накладку навколо трубки (мал. 5B) і пристебніть її кнопками (мал. 5C). Пропустіть стрічки, що знаходяться на задній стороні кошика, крізь D-образні кільця на задніх ніжках візка і застебніть кнопки (мал. 5D)
6. Завершіть складання візка, встановивши крила для захисту від бруду на задніх колесах (мал. 6). Кожне крило має маркування, яке також повторюється на задніх ніжках, і позначає правильне з'єднання для монтажу.

МОНТАЖ СІДІННЯ: КОНФІГУРАЦІЯ ВІЗКА

В упаковці знаходиться каркас та закрите сидіння.

7. Щоб встановити сидіння на візку, необхідно відкрити його (мал. 7 – 7A); відповідне клацання підтверджує блокування (мал. 7B).
8. Застебніть пряжку «А», яка знаходиться на зовнішній стороні сидіння в області ніг (мал. 8); після цього застебніть пряжки «В», які знаходяться під сидінням (мал. 8A).
9. Щоб встановити сидіння, вставте два кріплення (мал. 9), у відповідні гнізда всередині шарнірів візка (мал. 9A); клацання підтверджує правильне блокування.

УВАГА: Перевірте надійне закріплення сидіння, потягнувши його вгору.

10. Сидіння можна встановлювати на візок в обох напрямках: як «обличчям у напрямку руху» (мал. 10), так і «обличчям до мами» (мал. 10A).

11. Щоб зняти сидіння з каркаса, натисніть на бічні кнопки та потягніть сидіння вгору (мал. 11).

УВАГА: Ці дії слід виконувати без дитини всередині.

УВАГА: Не знімайте сидіння візка з дитиною, яка знаходиться всередині.

ВІДКИДНИЙ КАПЮШОН

Сидіння оснащено висувним капюшоном.

12. Для регулювання капюшона (в трьох положеннях) штовхайте його вперед до моменту фіксації (мал. 12). Щоб збільшити капюшон, розстебніть блискавку (мал. 12A), а потім штовхніть капюшон вперед. Щоб закрити капюшон, натисніть кнопку на центральній частині ручки і штовхніть її в бік спинки (мал. 12B).
13. Щоб зняти капюшон, повністю розстебніть блискавку поруч з трубою спинки і натисніть кнопки на зовнішній стороні механізмів кріплення капюшона і потягніть його вгору (мал. 13).

Щоб прикріпити капюшон, виконайте описані вище операції у зворотньому порядку.

УВАГА: Операції з кріплення капюшона необхідно виконати з обох сторін прогулянкового візка. Перевірте надійність його фіксації.

РЕГУЛЮВАННЯ СІДІННЯ

Встановивши сидіння на шасі, можна встановити кут нахилу в одному з трьох положень.

14. Сидіння можна відрегулювати, одночасно натиснув-





ши на кнопки, розташовані над центральним шарніром (мал. 14).

15. Нахил спинки відносно сидіння можна змінити за допомогою регулятора, який знаходиться за спинкою (мал. 15).
16. Опору для ніг можна встановлювати в різні положення, натиснувши одночасно на бічні кнопки (мал. 16).
17. Візок оснащений знімним протиударним бампером. Щоб його зняти, достатньо натиснути на бічні кнопки (мал. 17).

Щоб помістити дитину всередину або вийняти її з візка, можна відкрити бампер лише з одного боку (мал. 17А).

УВАГА: Обов'язково використовуйте ремені безпеки. Бампер НЕ є пристроєм для утримання дитини.

УВАГА: Не використовуйте бампер для підняття візка з дитиною всередині.

ВИКОРИСТАННЯ РЕМЕНІВ БЕЗПЕКИ

Ремінь безпеки прогулянкового візка має 5 точок кріплення і складається з двох лямок, двох прорізів для регулювання, одного поясного ремня та одного розділового ремня для ніг з пряжкою.

18. **УВАГА:** Щоб пристосувати ремені безпеки під розміри дитини, можна скористатися плечовими ремнями, попередньо пропустивши їх крізь два регульовальні прорізи (мал. 18). Розмістивши дитину у візку, пристебніть ремені, пропустивши спочатку два зубці в прорізи на ляках (мал. 18А) і потім вставивши їх у пряжку розділового ремня для ніг (мал. 18В); відрегулюйте довжину ременів так, щоб вони прилягали до плечей і тулуба дитини.

19. Щоб відстебнути поясний ремінь, натисніть на бічні зубці і потягніть за них (мал. 19).

20. Поясний ремінь необхідно завжди пропускати крізь 2 D-образні кільця по боках сидіння візка (мал. 20).

УВАГА: Завжди використовуйте системи утримання дитини. Для безпеки Вашої дитини використовуйте всі п'ять точок кріплення ременів безпеки.

ЗНЯТТЯ РЕМЕНІВ БЕЗПЕКИ

Ремінь безпеки є знімним (щоб випрати або при використанні в конфігурації візка/напівжорсткої коліски).

Щоб зняти ремені, необхідно витягти поясний ремінь зі спеціальних D-образних кілець, а плечові ремені - з прорізів в текстильній обивці на спинці. Після зняття ременів безпеки та повторного їх встановлення переконайтеся, що вони займають правильне положення у передбачених точках кріплення.

УВАГА: Після зняття ременів безпеки зберігайте їх у недоступному для дитини місці для використання у майбутньому.

Щоб повернути на місце систему утримання, уважно виконайте зазначену далі процедуру:

21. Вставте ремінь у верхній проріз (мал. 21), звертаючи увагу на те, щоб регулятор довжини розташовувався так, як показано на малюнку 21А.
22. Візьміться за пластикову петлю плечових ременів і вставте її в текстильне кільце ремня (мал. 22).
23. Після правильного виконання цієї операції потягніть вниз ремені так, щоб відігнути текстильне кільце (мал. 23-23А).

УВАГА: Після закінчення монтажу перевірте правильне положення пластикових петель. Переконайтеся в тому,

що пластикові петлі, після встановлення на відповідні зубці, дивляться горизонтальними виступними частинами назовні від сидіння (мал. 23В-23С).

Після закінчення монтажу ремені слід знову відрегулювати під розмір вашої дитини.

ТРАНСФОРМУВАННЯ СИДІННЯ: КОНФІГУРАЦІЯ М'ЯКОЇ КОЛІСКИ

Щоб перетворити сидіння в коліску, необхідно виконати наступні дії:

24. Розстебніть пряжки під сидінням (мал. 24 – 24А).
25. Розташуйте підставку для ніг у горизонтальному положенні, відрегулюйте спинку в найнижчому положенні (мал. 25), нахиліть сидіння, натиснувши на кнопки, показані на малюнку 14, і встановіть коліску в горизонтальне положення.

Після цього змініть ремені безпеки (дивіться параграф «ЗНЯТТЯ РЕМЕНІВ БЕЗПЕКИ»).

26. **УВАГА:** Коліска повинна використовуватись тільки в горизонтальному положенні (мал. 26). Не встановлюйте коліску у похиле положення (мал. 26А).

27. Покладіть покривальце, обережно пристебнувши його до обивки візка за допомогою спеціальної внутрішньої застібки-блискавки (мал. 27), розташованої в голові дитини.

28. Слідом за цим надягніть еластичну тасьму матрацика на трубочку конструкцію в зоні ніг (мал. 28). В останню чергу пристебніть кнопки, розташовані з обох боків (мал. 28А).

УВАГА: В конфігурації м'якої коліски неможливо зняти сидіння візка з дитиною, яка знаходиться всередині.

ТРАНСФОРМУВАННЯ СИДІННЯ: КОНФІГУРАЦІЯ ОСНОВИ НАПІВЖОРСТКОЇ КОЛІСКИ

ПОПЕРЕДЖЕННЯ

ВАЖЛИВО — ПЕРЕД ВИКОРИСТАННЯМ УВАЖНО ОЗНАЙОМТЕСЯ З ІНСТРУКЦІЯМИ І ЗБЕРЕЖІТЬ ЇХ НА МАЙБУТНЄ.

- Інформація щодо використання дитячого візка надається в інструкціях до самого візка.
- **УВАГА:** Цей виріб призначений для дитини, яка ще не в змозі сидіти самостійно, перевертатися і підніматися з опорою на руки та коліна. Максимальна вага дитини: 9 кг.
- Для якого віку: 0 – 5/6 місяців.
- **УВАГА:** Використовуйте виріб тільки на стійкій горизонтальній, рівній та сухій поверхні.
- **УВАГА:** Не дозволяйте іншим дітям гратися біля переносної коліски без нагляду з боку дорослих.
- **УВАГА:** Забороняється використовувати виріб з пошкодженими, відірваними або відсутніми частинами.
- **УВАГА:** Ніколи не залишайте дитину без нагляду.
- **УВАГА:** Для перенесення дітей забороняється використовувати коліску на опорній стійорі.
- Використовуйте тільки ті запасні частини коліски, які поставлені або схвалені виробником.
- Не встановлюйте на коліску аксесуари, запасні частини або інші компоненти, які не поставлені виробником. Внесення у виріб будь-яких модифікацій звільняє виробника від будь-якої відповідальності.
- Враховуйте небезпеку, яка пов'язана з вогнем і іншими джерелами тепла, наприклад, електричними або





газовими печами, тощо. Не залишайте колицку поблизу таких джерел тепла.

- Регулярно перевіряйте фізичну і конструкційну цілісність виробу. Зокрема, звертайте особливу увагу на переносні ручки і на дно колицки. У разі виявленні слідів ушкодження або зношення не використовуйте колицку і тримайте її в недоступному для дітей місці.
- Перед транспортуванням колицки переконайтеся в тому, що ручка знаходиться у правильному для використання положенні.
- Не можна, щоб голова дитини у колицці була розташована нижче тіла.
- **УВАГА:** У разі придбання матрацика окремо від колицки на додаток до внутрішньої тканинної оббивки перевірте, щоб вони були сумісними. Розмір: Довжина 780 мм, ширина 300 мм, висота 15 мм. Не кладіть ще один додатковий матрацик зверху на матрацик з рекомендованими виробником розмірами.
- Перед збиранням переконайтеся в тому, що виріб та всі його деталі не пошкоджені при транспортуванні. В іншому випадку не користуйтеся виробом і тримайте його в недоступному для дітей місці.
- Не залишайте всередині колицки жодних речей, які можуть зменшити її глибину.
- Тримайте пластикові пакети подалі від дитини, щоб запобігти ризикам удушення.
- Речі, які залишаються на сонці, перегріваються, тому дайте виробу охолонути, перш ніж саджати дитину всередину.
- Не використовуйте переносну колицку для тривалого сну дитини: цей виріб не призначений для заміни ліжечка.
- Якщо колицка не використовується, зберігайте її в недоступному для дітей місці.

Сидіння Fully можна перетворити на напівжорстку колицку, використовуючи основу, що надається. Щоб перетворити сидіння в напівжорстку колицку, необхідно виконати наведені нижче дії.

Розстібніть пряжки, що знаходяться під сидінням, як описано у пункті 24, та встановіть сидіння у горизонтальне положення.

В конфігурації напівжорсткої колицки рекомендується зняти ремені безпеки (дивіться параграф «ЗНЯТТЯ РЕМЕНІВ БЕЗПЕКИ»).

29. Розкладіть основу напівжорсткої колицки, щоб вона стала горизонтальною; при цьому пролунає клацання, що підтверджує фіксацію (мал. 29 – 29 А).

30. Покладіть основу напівжорсткої колицки всередину сидіння, звертаючи увагу на те, щоб стійка «А» була вставлена у відповідне гніздо в тій частині конструкції, де знаходиться голова дитини (мал. 30 – 30 А). Після цього складіть стійку «В» поруч з трубкою в області ніг (мал. 30В) і прикріпіть дві бічні стійки до відповідних шарнірів. Щоб встановити бічну стійку, поверніть центральну ручку проти годинникової стрілки, тримаючи її так, щоб вона спиралася на шарнір, і відпустіть її, щоб завершити кріплення (мал.30С). Повторіть цю операцію для іншої стійки.

Тепер необхідно покласти текстильну оббивку, пристебнувши її до тканинного покриття візка за допомогою внутрішньої застіжки-блискавки з того боку, де знаходиться голова, та з боку, де знаходяться ноги, обернути

зверху еластичною частиною та застігнути кнопки, як описано у пунктах 27-28.

В конфігурації напівжорсткої колицки її можна зняти з візка з дитиною всередині. Капюшон оснащено трубкою, яка виконує функцію ручки для транспортування зі спеціальним захватом.

31. Перш ніж зняти колицку з каркаса, переведіть ручку у вертикальне положення (мал. 31), натисніть дві сірі кнопки на бічних шарнірах (мал. 31А) і підніміть напівжорстку колицку, взявшись за ручку (мал. 31В).

32. Після зняття напівжорсткої колицки з каркаса візка з дитиною всередині, її можна поставити на рівну поверхню (мал. 32).

Щоб повернутися до конфігурації візка, необхідно зняти текстильну оббивку та попередньо встановлену основу напівжорсткої колицки.

Щоб зняти основу, повторіть раніше описані монтажні операції (див. пункт 30) у зворотньому порядку.

33. Після зняття основи з сидіння, її можна скласти для більшої компактності, одночасно пересуваючи два бігунки, що знаходяться знизу (мал. 33).

УВАГА: Якщо основа не використовується, тримайте її подалі від дітей.

СТОЯНКОВЕ ГАЛЬМО

Візок оснащено стоянковим гальмом у вигляді педалей, розташованих на задній вісі.

34. Щоб активувати стоянкове гальмо, слід натиснути одну з двох педалей вниз (мал. 34). Щоб зняти візок зі стоянкового гальма, необхідно підняти одну з двох педалей вгору (мал. 34А).

УВАГА: Використовуйте гальмівний механізм кожного разу, коли Ви зупиняєте візок. Ніколи не залишайте візок з дитиною на похилій поверхні, навіть при задіяному гальмі.

УВАГА: Задіявши стоянкове гальмо, слід переконатися в тому, що воно правильно спрацювало на обох задніх колесах.

ПЛАВАЮЧІ КОЛЕСА

Візок оснащено передніми колесами, які можна використовувати в рухомому або фіксованому режимі.

Рекомендується використовувати зафіксовані колеса при пересуванні по особливо нерівним дорогам. Режим плаваючих коліс рекомендуються для більшої маневровості візка на нормальній дорозі.

35. Щоб передні колеса почали вільно обертатися, натисніть ногою вниз передню кнопку (мал. 35). Щоб перетворити передні колеса в заблоковані, натисніть повторно на кнопку ногою. Незалежно від положення колеса, воно буде заблоковано в прямому положенні.

УВАГА: Обидва колеса повинні бути одночасно або заблоковані, або розблоковані.

РЕГУЛЮВАННЯ РУЧКИ

Візок має ручку з регульованою висотою.

36. Її можна регулювати, натиснувши кнопку розблокування, що знаходиться посередині захвату (мал. 36). При переході з одного положення в інше перевіряйте, щоб автоматичний механізм блокування правильно спрацював.



КОМПЛЕКТ «КОМФОРТ»

37. Разом із сидінням надається повний комплект «Комфорт», що складається з двох плечових лямок і пахового ременя (мал. 37).
38. Вставте лямки у бретелі (мал. 38) та пропустіть паховий ремінь у відповідну оббивку (мал. 38А).

НАКИДКА ДЛЯ НІГ/ПОКРИВАЛЬЦЕ

39. Цей елемент може використовуватись двома різними способами: в якості накидки для ніг в конфігурації візка-крісла (мал. 39) та в якості покривальця в конфігурації візка-колиски / напівжорсткої колиски (мал. 39А).
40. В конфігурації візка-колиски розмістіть покривальце на каркасі та прикріпіть двома бічними зовнішніми кнопками (мал. 40). Для кращого захисту можна підняти текстильний шар покривальця, зафіксувавши його за допомогою кнопок в отворах з внутрішніх боків (мал.4 0А).
41. В конфігурації візка-крісла покладіть накидку для ніг, звертаючи увагу на те, щоб текстильна кишеня залишалася під підставкою для ніг/сидінням (мал. 41). Після цього пристебніть її двома зовнішніми бічними кнопками (мал. 41А).

ДОЩОВИК

42. Дитячий прогулянковий візок комплектується дощовиком. Щоб зафіксувати дощовик, розкрийте повністю капюшон візка і обмотайте дощовик навколо зовнішньої трубчастій конструкції спинки (мал. 42). По закінченні використання дайте йому просохнути (якщо він намок), потім складіть для зберігання в недоступному для дітей місці.

УВАГА: Використовуйте дощовик, який надається в комплекті і встановлюється на повністю розкритому капюшоні.

Не можна використовувати дощовик, якщо на прогулянковому візку немає сонцезахисного капюшона, оскільки дитина може задихнутися.

УВАГА: Дощовик, який надається в комплекті, повинен використовуватись під наглядом дорослої особи.

УВАГА: Дощовик, який надається в комплекті, повинен використовуватись лише на візку Fully.

УВАГА: Під час використання переконайтесь в тому, що накидка від дощу не торкається обличчя дитини. Якщо на візку закріплений дощовик, не залишайте дитину під сонцем, щоб уникнути перегрівання.

СКЛАДАННЯ ВІЗКА

Щоб скласти візок, рекомендується відрегулювати ручку так, щоб вона займала найнижче положення, та залишити передні колеса не заблокованими. Можна скласти візок двома різними способами: без сидіння або ж з сидінням, прикріпленим до каркаса.

СКЛАДАННЯ ВІЗКА БЕЗ СИДІННЯ

43. Щоб зняти сидіння, натисніть на сірі кнопки, розташовані біля шарнірів сидіння (мал. 43).
44. Щоб скласти візок, слід пересунути бігунок 1 і потім одночасно натиснути кнопки 2 (мал. 44 – 44А).

СКЛАДАННЯ ВІЗКА З СИДІННЯМ

45. Складіть капюшон, натиснувши центральну кнопку

(див. пункт 12 «КАПЮШОН»); складіть сидіння, потягнувши вгору два гачки, що знаходяться за трубкою сидіння (мал. 45), а потім штовхніть його вперед до максимального компактного стану (мал. 45А – 45В).

46. Складіть візок, як описано у пункті 44. Тепер візок складено так, що сидіння прикріплено до каркаса (мал. 46).

Важливе зауваження: Малюнки та інструкції, що містяться в цій книжці, стосуються однієї з модифікацій коліски; деякі компоненти та деякі функції, описані в ній, можуть відрізнятися залежно від придбаного вами варіанту візка.

ВИКОРИСТАННЯ ААПТЕРА «1»

47. Візок Fully оснащено адаптерами (Fig. 47) для зміни положення сидіння/візка/автокрісла. Адаптери кріпляться до центральних шарнірів і можуть розміщуватись як в положенні «обличчям до мам» (мал. 47А), так і в положенні «обличчям в напрямку руху» (мал. 47В).

УВАГА: Під час встановлення завжди перевіряйте, щоб чорні кнопки адаптерів були повернуті назовні.

Візок Fully можна використовувати для другої дитини у конфігурації «двійня». При цьому використовується друге сидіння і спеціальні адаптери, які купуються окремо.

УВАГА: Всі можливі варіанти використання із застосуванням наявних елементів в цій конфігурації купленого вами візка представлені на малюнках 47С – 47D.

АДАПТЕР ДЛЯ ДИТЯЧОГО АВТОКРІСЛА

48. На візку Fully можна встановити автокрісло Chicco Keyfit, використовуючи спеціальний «Адаптер для автокрісла» (продається окремо). Адаптер KeyFit для візка Fully можна встановити безпосередньо на каркасу (мал. 48) або, в якості альтернативи, на «адаптерах 1» (мал. 48А). Правильний монтаж «Адаптера для дитячого автокрісла» описаний у відповідному керівництві з інструкціями.

ГАРАНТІЯ

Гарантується відсутність дефектів виробу при нормальних умовах використання, передбачених у інструкції з експлуатації. Відтак, гарантія не буде діяти в разі ушкоджень, що з'явилися внаслідок неправильної експлуатації, зношення або випадкових подій. Про строк дії гарантії відповідності можна дізнатись з відповідних положень чинного національного законодавства країни, в якій придбано виріб, якщо вони передбачені.

RU ИНСТРУКЦИИ ПО ЭКСПЛУАТАЦИИ

ВАЖНО – СОХРАНИТЕ ЭТУ ИНСТРУКЦИЮ ДЛЯ БУДУЩЕГО ИСПОЛЬЗОВАНИЯ.

ВНИМАНИЕ: ПЕРЕД ИСПОЛЬЗОВАНИЕМ СНИМИТЕ С ИЗДЕЛИЯ ВСЕ ВОЗМОЖНЫЕ ПЛАСТИКОВЫЕ ПАКЕТЫ И ЭЛЕМЕНТЫ УПАКОВКИ И ДЕРЖИТЕ ИХ ВДАЛИ ОТ ДЕТЕЙ.

МЕРЫ ПРЕДОСТОРОЖНОСТИ

- **ВНИМАНИЕ:** Никогда не оставляйте ребёнка без присмотра.
- **ВНИМАНИЕ:** Перед использованием проверьте правильную установку механизмов блокировки.
- **ВНИМАНИЕ:** Во избежание травмирования во время раскладывания или складывания коляски следите за тем, чтобы ребёнок находился от неё на безопасном расстоянии.
- **ВНИМАНИЕ:** Не позволяйте ребёнку играть с данным изделием.
- **ВНИМАНИЕ:** Всегда используйте ремень безопасности.
- **ВНИМАНИЕ:** Перед использованием убедитесь в том, что механизмы крепления сиденья, люльки или автокресла правильно зафиксированы.
- **ВНИМАНИЕ:** Данное изделие не должно использоваться во время бега или катания на роликах.
- **ВНИМАНИЕ:** Прогулочная коляска предназначена для детей от рождения и до 36 месяцев, весом не более 15 кг.
- **ВНИМАНИЕ:** Для новорожденных детей и детей возрастом до 6 месяцев прогулочная коляска должна использоваться в конфи-

гурации коляски или переносной полужесткой люльки, либо с установленным автокреслом.

- **ВНИМАНИЕ:** Это изделие в конфигурации «первая коляска/люлька» предназначено для детей, которые ещё не умеют сидеть самостоятельно, поворачиваться и подниматься, опираясь на руки или колени. Максимальный вес ребёнка: 9 кг.
- Только автокресло CHICCO KEYFIT, оснащенное специальным устройством фиксации, может быть установлено на коляску с помощью специального адаптера (опционально).
- **ВНИМАНИЕ:** Если вы приобрели матрасик в дополнение к внутренней тканевой обивке, проверьте, чтобы он подходил для люльки. Размеры матрасика: Д. 780 мм, Ш. 300 мм, В. 15 мм. Не кладите поверх матрасика другой матрас размера, рекомендованного производителем.
- **ВНИМАНИЕ:** Всегда используйте тормозное устройство в момент усаживания или извлечения ребёнка из коляски.
- Никогда не оставляйте прогулочную коляску с находящимся в ней ребёнком на наклонной поверхности, даже если вы поставили её на тормоз.
- При каждой остановке обязательно ставьте коляску на тормоз.
- Не перегружайте корзину. Вес не должен превышать 3 кг.
- Любой груз, подвешенный на ручках, на спинке и/или на боковых частях коляски, может нарушить её устойчивость.

- Коляска предназначена для перевозки только одного ребенка (двоих детей в варианте Fully Twin).
- Не прикрепляйте к коляске дополнительные аксессуары, не заменяйте части и компоненты, если они не входят в комплект или не одобрены производителем/дистрибьютором.
- После снятия ремней безопасности и повторной их установки следует убедиться, что они правильно закреплены во всех предусмотренных местах. Повторно установленные ремни требуют новой регулировки. Чтобы проверить правильное закрепление ремней, следует усадить ребёнка, пристегнуть его и затем сильно потянуть за конец ремня.
- Установленное на шасси коляски, детское автокресло на заменяет ни колыбель, ни кроватку. Если ребенку нужно спать, его следует уложить в специальную люльку для новорожденных, в колыбель или в кроватку.
- Перед сборкой изделия необходимо убедиться в целостности его компонентов; при обнаружении повреждений вследствие перевозки, не используйте изделие и храните его вдали от детей.
- Запрещается использовать изделие с поврежденными, оторванными или недостающими частями.
- Сборку коляски должны проводить только взрослые.
- Изделием могут пользоваться только взрослые.
- Убедитесь в том, что пользователи коляски ознакомлены с её без-

- опасным функционированием.
- При выполнении регулировки коляски следите, чтобы её подвижные части не касались ребёнка.
- Не пользуйтесь коляской на лестнице или на эскалаторе: вы можете не удержать ее.
- Будьте осторожны на подъемах или спусках (ступени, тротуары и пр.).
- Не позволяйте ребёнку вставать на каркас вещевой корзины; он может сломаться и нанести травмы ребёнку, кроме того коляска может перевернуться.
- Во избежание удушья не давайте ребёнку и не оставляйте возле него предметы со шнурами.
- После длительного пребывания коляски на солнце дождитесь, чтобы она остыла, и только потом усаживайте в нее ребенка.
- Длительное нахождение под солнцем может изменить цвет материалов и ткани коляски.
- Избегайте воздействия на коляску солёной воды, которая может вызвать появление ржавчины.
- Не используйте коляску на пляже.
- Держите мешок с адаптерами вне доступа детей.
- Не вешайте мешок с адаптерами с любым весом на прогулочную коляску.
- Если вы не пользуетесь коляской, храните ее в недоступном для детей месте.

ПЕРЕЧЕНЬ КОМПОНЕНТОВ

- Каркас (шасси коляски)
- Сиденье
- 2 задних колеса
- 2 передних колеса
- 2 задних брызговика
- Бампер
- Капюшон
- Корзина для вещей



- Тканевая обивка для конфигурации переносной/полужесткой люльки
- Набор Comfort kit (лямки и разделительный ремень между ног с набивкой)
- Накидка на ноги/фартук для люльки
- Основание полужесткой люльки
- Дождевик
- Мешок с адаптерами
- адаптеры "1"

Важное примечание: иллюстрации и инструкции, содержащиеся в данной брошюре, относятся к одной из модификаций детской прогулочной коляски; некоторые компоненты и функции, описанные здесь, могут отличаться от тех, которыми оснащена приобретенная вами модель.

РЕКОМЕНДАЦИИ ПО ОЧИСТКЕ И УХОДУ

Данное изделие требует периодического ухода. Очистка и уход должны выполняться только взрослыми.

ОЧИСТКА

Обивка на коляске и люльке не является съёмной. Очищайте ткань изделия при помощи влажной губки и нейтрального мыла. Пластмассовые части необходимо периодически очищать влажной тканью. Чтобы не образовалась ржавчина, необходимо высушивать металлические части в случае контакта с водой. Не используйте для очистки растворители и абразивные средства. Мягкий матрасик со съёмным чехлом, предусмотренный для люльки, можно выстирать, следуя указаниям на этикетке с составом ткани. Ниже приведены символы с этикеток и их значения:



Стирать вручную в прохладной воде



Не отбеливать



Нельзя выжимать и сушить в стиральной машине



Не гладить



Не подвергать химчистке

УХОД

При необходимости выполните смазку подвижных частей сухим силиконовым маслом. Регулярно проверяйте колеса на износ, очищайте их от пыли и песка. Убедитесь в отсутствии пыли, грязи и песка на пластмассовых компонентах, которые находятся на металлических деталях изделия. Таким образом, можно избежать трения, которое отрицательно сказывается на работе коляски. Храните коляску в сухом месте.

ПЕРВАЯ СБОРКА КОЛЯСКИ

1. Нажмите на серую кнопку, расположенную на левом круглом шарнире (рис.1).
2. Затем полностью раскройте каркас, открывая трубчатую конструкцию ножек до тех пор, пока не прозвучит щелчок, подтверждающий блокировку (Рис. 2-2А).
3. Вставьте переднее колесо в соответствующее отверстие, раздается блокирующий щелчок (рис. 3). Повторите эти же действия для второго колеса.

4. Для установки задних колёс, вставьте штифт в отверстие на задней ножке (рис. 4), совмещая плоскую часть штифта с такой же частью в отверстии на раме. Повторите эти же действия для второго колеса.

ВНИМАНИЕ: Перед использованием коляски убедитесь в том, что колеса надежно прикреплены к каркасу.

5. Передняя часть корзины имеет фигурную форму. Установите корзину, обернув фигурную часть металлического стержня и зафиксировав липучкой (рис. 5), пропустите завязки с передней части корзины через "D"-образные кольца, расположенные на передних ножках коляски, зафиксировав их автоматическими кнопками с обеих сторон (рис. 5А). С задней стороны каркаса оберните тканевую часть вокруг трубчатой конструкции (рис. 5В) и застегните её автоматическими кнопками (рис. 5С). Пропустите завязки в задней части корзины через "D"-образные кольца, расположенные на задних ножках прогулочной коляски и застегните кнопки (рис. 5D)
6. Завершите монтаж прогулочной коляски, установив брызговики на задние колёса (рис. 6). Каждый брызговик обозначен значком, который имеется на задних ножках, чтобы правильно выполнить монтаж.

УСТАНОВКА СИДЕНЬЯ: КОНФИГУРАЦИЯ КОЛЯСКИ

Шасси коляски и сиденье преобладают в упаковке в сложенном виде.

7. Для монтажа сиденья на коляске необходимо открыть его (рис. 7 – 7А) до щелчка блокировки (рис. 7В).
8. Застегните замок "А", расположенный снаружи в нижней зоне сиденья (рис. 8); затем застегните замки «В», расположенные под сиденьем (Рис. 8А).
9. Чтобы установить сиденье, вставьте два крепления (рис. 9) в соответствующие гнезда внутри круглых шарниров коляски (Рис. 9А); щелчок подтверждает правильную блокировку.

ВНИМАНИЕ: Проверьте надежное закрепление сиденья, потянув его вверх.

10. Сиденье можно устанавливать на коляску в обоих направлениях: как «по ходу движения» (Рис. 10), так и «лицом к маме» (Рис. 10А).
11. Чтобы снять сиденье с конструкции, нажмите на боковые серые кнопки и потяните его вверх (Рис. 11).

ВНИМАНИЕ: Достаньте ребенка из коляски, прежде чем выполнять данные действия.

ВНИМАНИЕ: Не вынимайте сиденье из коляски, когда ребенок находится внутри.

КАПЮШОН

Сиденье оснащено раскладывающимся капюшоном.

12. Для регулировки капюшона (в трёх положениях) откиньте его вперёд до блокировки (рис. 12). Чтобы увеличить капюшон, расстегните молнию (рис. 12А) и откиньте его вперёд.
- Чтобы сложить капюшон, нажмите на кнопку в центральной части ручки и откиньте его к спинке (рис. 12В).
13. Чтобы снять капюшон, расстегните полностью его молнию возле каркаса спинки, нажмите на кнопки, расположенные снаружи креплений капюшона и потяните его вверх (рис. 13).

Для крепления капюшона выполните вышеуказанные действия в обратном порядке.

ВНИМАНИЕ: Закрепление капюшона должно прово-



даться по обеим сторонам коляски. Проверьте, что он надёжно зафиксирован.

РЕГУЛИРОВАНИЕ СИДЕНЬЯ

Установив на шасси сиденье, можно отрегулировать его в одном из трех положений.

14. Все сиденье можно отрегулировать, одновременно нажав на кнопки, расположенные над центральным шарниром (Рис. 14).
15. Наклон спинки относительно сиденья можно изменить с помощью кнопки, расположенной за спинкой (рис. 15).
16. Подставку для ног можно устанавливать в разные положения, нажав одновременно на боковые кнопки (рис. 16).
17. Коляска оснащена съёмным бампером. Чтобы снять его, достаточно нажать на боковые кнопки (Рис. 17).

Чтобы поместить ребенка или вынуть его из коляски, можно открыть бампер только с одной стороны (Рис. 17А).

ВНИМАНИЕ: Обязательно используйте ремни безопасности. Бампер НЕ является устройством для удержания ребенка.

ВНИМАНИЕ: Не держитесь за бампер, чтобы поднять коляску с ребенком.

ИСПОЛЬЗОВАНИЕ РЕМНЕЙ БЕЗОПАСНОСТИ

Детская прогулочная коляска снабжена системой удерживания в пяти точках, состоящей из двух плечевых ремней, двух прорезей для регулирования, поясного ремня и разделительного ремня для ног с пряжкой.

18. **ВНИМАНИЕ:** Чтобы приспособить ремни безопасности под размеры ребенка, можно воспользоваться плечевыми ремнями, предварительно пропустив их через две регулировочные прорези (Рис. 18). Усадив ребенка в коляску, пристегните ремни, предварительно пропустив два зубца через прорезь для плечевых ремней (рис. 18А) и затем вставив их в пряжку разделительного ремня для ног (рис. 18В); отрегулируйте длину ремней так, чтобы они прилегали к плечам и к телу ребенка.
19. Чтобы расцепить поясной ремень, нажмите и выньте боковые вилки (Рис. 19).
20. Поясной ремень должен всегда пропускаться через 2 "D"-образных кольца, предусмотренных с боковых сторон сиденья коляски (рис. 20).

ВНИМАНИЕ: Обязательно используйте систему фиксации ребёнка на сиденье. Для безопасности Вашего ребенка используйте все пять точек крепления ремней безопасности.

СНЯТИЕ РЕМНЕЙ БЕЗОПАСНОСТИ

Ремни безопасности можно снимать (для стирки или для использования коляски в конфигурации люльки/полужесткой люльки).

Чтобы снять ремни, необходимо извлечь поясной ремень из специальных «D»-образных колец, а плечевые ремни – из прорезей в тканевой обивке на спинке. После снятия ремней безопасности следует убедиться, что они правильно закреплены во всех предусмотренных местах.

ВНИМАНИЕ: После снятия ремней безопасности сохраните их для использования в будущем, держа их вне досягаемости детей.

Чтобы повторно установить систему удерживания, внимательно следуйте приведенным далее указаниям:

21. Вставьте ремень в верхнюю прорезь (рис. 21), следя за тем, чтобы регулятор длины располагался так, как показано на рисунке 21А.
22. Возьмитесь за пластиковую петлю плечевых ремней и вставьте ее в тканевое кольцо ремня (Рис. 22).
23. После правильного выполнения этой операции потяните вниз ремень так, чтобы отогнуть тканевое кольцо (Рис. 23-23А).

ВНИМАНИЕ: По окончании монтажа проверьте правильную установку пластиковых петель. Убедитесь в том, что пластиковые петли, после установки на соответствующие вилки, обращены горизонтальными выступающими частями наружу от сиденья (Рис. 23В-23С).

По окончании сборки ремни следует снова отрегулировать.

ПРЕОБРАЗОВАНИЕ СИДЕНЬЯ: КОНФИГУРАЦИЯ ЛЮЛКИ

Чтобы превратить сиденье в люльку, необходимо выполнить следующие действия:

24. Расстегните замки под сиденьем (Рис. 24 – 24А).
25. Расположите поставку для ног горизонтально, отрегулируйте спинку в самое нижнее положение (Рис. 25), отклоните сиденье, нажав на кнопки, показанные на рисунке 14, и установите коляску в горизонтальное положение.

Затем снимите ремни безопасности (см. параграф СНЯТИЕ РЕМНЕЙ БЕЗОПАСНОСТИ).

26. **ВНИМАНИЕ:** Люльку можно использовать только в горизонтальном положении (Рис. 26). Не регулируйте люльку в наклонное положение (Рис. 26А).
27. Прикрепите тканевую обивку, пристегивая ее к обивке коляски с помощью специальной внутренней застежки-молнии (Рис. 27), расположенной в изголовье ребенка.

28. Затем наденьте эластичную часть тканевой обивки на трубчатую конструкцию в зоне ног (Рис. 28). В последнюю очередь, пристегните кнопки, расположенные с обеих сторон (рис. 28А).

ВНИМАНИЕ: В конфигурации люльки невозможно вынуть сиденье коляски, когда ребенок находится внутри.

ПРЕОБРАЗОВАНИЕ СИДЕНЬЯ: КОНФИГУРАЦИЯ ПОЛУЖЕСТКОЙ ЛЮЛКИ

МЕРЫ ПРЕДОСТОРОЖНОСТИ

ВАЖНО: ВНИМАТЕЛЬНО ОЗНАКОМЬТЕСЬ С ДАННОЙ БРОШЮРОЙ ПЕРЕД ИСПОЛЬЗОВАНИЕМ ИЗДЕЛИЯ И СОХРАНЯЙТЕ ЕЕ ДЛЯ БУДУЩИХ СПРАВОК.

- Для правильного использования коляски изучите инструкции к ней.
- **ВНИМАНИЕ:** Это изделие предназначено для детей, которые ещё не умеют сидеть самостоятельно, поворачиваться и подниматься, опираясь на руки или колени. Максимальный вес ребёнка: 9 кг.
- Изделие предусмотрено для детей: 0 – 5/6 месяцев.
- **ВНИМАНИЕ:** Используйте изделие только на устойчивой, горизонтальной, ровной и сухой поверхности.
- **ВНИМАНИЕ:** Не позволяйте другим детям играть без присмотра рядом с люлькой.
- **ВНИМАНИЕ:** Не пользуйтесь люлькой, если отдель-



ные ее части поломаны, разорваны или отсутствуют.

- **ВНИМАНИЕ:** Никогда не оставляйте ребёнка без присмотра.
- **ВНИМАНИЕ:** Никогда не используйте люльку на опорной поверхности.
- Используйте только запасные части, поставленные или одобренные производителем.
- Не устанавливайте аксессуары, запасные части и компоненты других производителей или не одобренные производителем. Если изделие подвергается модификации, производитель снимает с себя любую ответственность.
- Не забывайте о том, что огонь и другие источники тепла, такие как электрические и газовые плиты и т. п. создают опасность, поэтому никогда не оставляйте люльку рядом с ними.
- Регулярно проверяйте состояние изделия и целостность его структуры. В особенности ручку для переноски и дно люльки. Если изделие повреждено или имеет явные признаки износа, не пользуйтесь им и держите его вдали от детей.
- Перед транспортировкой люльки убедитесь, что ручка находится в соответствующем положении.
- Головка ребенка в люлке никогда не должна быть ниже остальных частей тела.
- **ВНИМАНИЕ:** Если вы приобрели матрасик в дополнение к внутренней тканевой обивке, проверьте, чтобы он подходил для люльки. Размеры матрасика: Д. 780 мм, Ш. 300 мм, В. 15 мм. Не кладите поверх матрасика другой матрас размера, рекомендованного производителем.
- Перед сборкой изделия необходимо убедиться в целостности его компонентов; при обнаружении повреждений вследствие перевозки, не используйте изделие и храните его вдали от детей.
- Не оставляйте в люлке какие либо предметы, которые могут уменьшить ее глубину.
- Держите вдали от детей пластиковые пакеты во избежание удушья.
- Если вы оставляете предметы на солнце, охладите их перед тем как дать ребенку.
- Никогда не кладите ребёнка спать в люльку на длительное время: это изделие не может заменить кроватку.
- Если люлька не используется, храните ее в недоступном для детей месте.

Сиденье Fully может быть преобразовано в полужесткую люльку при использовании предоставляемой в комплектации базы. Чтобы превратить сиденье в полужесткую люльку, необходимо выполнить следующие действия.

Расстегните замки, расположенные под сиденьем, в соответствии с указаниями п. 24, и переведите сиденье в горизонтальное положение.

В конфигурации полужесткой люльки рекомендуется снять ремни безопасности (см. параграф СНЯТИЕ РЕМНЕЙ БЕЗОПАСНОСТИ).

29. Разложите базу полужесткой люльки, переведя ее в горизонтальное положение до щелчка блокировки (рис. 29 – 29 А).

30. Расположите базу для полужесткой люльки внутри сиденья, устанавливая держатель “А” в специальное гнездо, расположенное в изголовье ребенка (рис.

30 – 30 А). Затем закройте держатель “В” на трубчатом каркасе в зоне ножек (рис. 30В) и прикрепите два боковых держателя к соответствующим шарнирам. Для установки бокового держателя поверните центральный рычаг против часовой стрелки, прислонив его к шарниру, затем отпустите, чтобы прикрепить (рис.30С). Повторите операцию с другой стороны.

После этого необходимо надеть тканевую обивку, прикрепляя ее к ткани коляски с помощью внутренней молнии, расположенной в зоне изголовья, а в зоне ног обернуть гибкую часть и застегнуть кнопки, в соответствии с указаниями п. 27-28.

В конфигурации полужесткой люльки её можно снять с коляски вместе с находящимся в ней ребёнком. Капюшон оснащён ручкой для переноски.

31. Перед тем, как снять люльку с рамы, установите ручку в вертикальное положение (рис. 31), нажмите на две серые кнопки, расположенные на боковых шарнирах (рис. 31А), и поднимите полужесткую люльку, взявшись за ручку (рис.31В).

32. Полужесткая люлька после ее снятия с рамы коляски с находящимся внутри ребенком, может быть поставлена на ровную поверхность (рис. 32).

Для возврата в конфигурацию коляски или люльки, следует снять тканевую обивку и основание полужесткой люльки, установленное ранее.

Для снятия базы повторите операции по установке, описанные выше (см. пункт 30), в обратном порядке.

33. Для большей компактности после снятия с сиденья основание можно сложить, одновременно нажав на две подвижные кнопки в нижней части (рис. 33).

ВНИМАНИЕ: Когда пластина не используется, держите ее в недоступном для детей месте.

СТОЯНОЧНЫЙ ТОРМОЗ

Коляска оснащена стояночным тормозом в виде педалей, расположенных на задней оси.

34. Чтобы поставить коляску на стояночный тормоз, следует нажать на одну из двух педалей (Рис. 34). Чтобы снять коляску со стояночного тормоза, необходимо толкнуть одну из двух педалей вверх (Рис. 34А).

ВНИМАНИЕ: При остановке всегда ставьте коляску на тормоз. Никогда не оставляйте коляску с ребенком на наклонной поверхности, даже при задействованном тормозе.

ВНИМАНИЕ: Задействовав стояночный тормоз, следует убедиться в том, что он правильно сработал на обоих задних колесах.

ПОВОРОТНЫЕ КОЛЕСА

Коляска оснащена передними поворотными/статичными (фиксированными) колесами.

На неровных поверхностях (щебень, грунтовая дорога и т.д.) целесообразно использовать заблокированные колеса. Использование поворотных колес рекомендуется для увеличения маневренности коляски на нормальной дороге.

35. Чтобы сделать передние колёса поворотными, нажмите ногой на переднюю кнопку (рис. 35). Чтобы заблокировать передние колёса, повторно надавите на кнопку ногой. Независимо от положения колеса, оно будет заблокировано в прямом положении.

ВНИМАНИЕ: оба колеса должны всегда быть одновременно либо заблокированы, либо разблокированы.



РЕГУЛИРОВКА РУЧКИ

Прогулочная коляска имеет ручку, регулирующую по высоте.

36. Её можно отрегулировать, нажав на кнопку разблокировки, расположенную в центре ручки (рис. 36). При переходе из одного положения в другое проверьте, что автоматический механизм блокировки правильно сработал.

НАБОР COMFORT KIT

37. В комплект сиденья входит набор comfort kit, содержащий две накладки плечевого ремня и одну разделительного ремня между ног (рис. 37).
38. Для установки комплекта вставьте плечевые ремни в лямки (рис.38) и пропустите разделительный ремень между ног через специальную набивку (рис. 38А).

НАКИДКА ДЛЯ НОГ/ФАРТУК ДЛЯ КОЛЯСКИ

39. Один и тот же компонент может использоваться двумя разными способами: в качестве накидки для ног в конфигурации коляски (Рис. 39) и в качестве фартука в конфигурации коляски/полужесткой люльки (Рис. 39А).
40. В конфигурации коляски расстегните фартук для коляски на конструкции и застегните две наружные боковые пуговицы (рис.40). Для наибольшей защиты можно поднять тканевую часть фартука для коляски, прикрепив её пуговицами, расположенными с внутренней стороны капюшона (рис.40А).
41. В конфигурации прогулочной коляски расположите накидку на ноги так, чтобы тканевый карман находился под подставкой для ног/сиденьем (рис.41). Затем пристегните её двумя наружными боковыми пуговицами (рис. 41А).

ДОЖДЕВИК

42. Детская коляска оснащена дождевиком. Чтобы зафиксировать дождевик, раскройте полностью капюшон коляски и обмотайте дождевик вокруг наружной трубчатой конструкции сиденья (рис. 42). По окончании использования дайте ему просохнуть (если он намок), затем сложите для хранения в недоступном для детей месте.

ВНИМАНИЕ: Используйте дождевик, входящий в комплект, прикрепив его к полностью раскрытому капюшону. Нельзя использовать дождевик на коляске, которая не имеет капюшона, поскольку в этом случае он может стать причиной удушья ребенка.

ВНИМАНИЕ: Входящий в комплект дождевик должен использоваться только под присмотром взрослых.

ВНИМАНИЕ: Входящий в комплект дождевик должен использоваться только на прогулочной коляске Fully.

ВНИМАНИЕ: Во время использования убедитесь, что дождевик не соприкасается с лицом ребёнка. Во избежание перегрева никогда не оставляйте коляску с ребенком и установленным дождевиком на солнце.

СКЛАДЫВАНИЕ КОЛЯСКИ

Для складывания коляски рекомендуется установить ручку в самое нижнее положение и оставить передние колеса незаблокированными. Можно закрыть коляску двумя разными способами: без сиденья или с сиденьем, прикрепленным к конструкции.

СКЛАДЫВАНИЕ КОЛЯСКИ БЕЗ СИДЕНЬЯ

43. Чтобы снять сиденье, нажмите на серые кнопки, расположенные возле шарниров сиденья (Рис. 43).
44. Чтобы сложить коляску, следует нажать кнопку 1, а затем нажать одновременно на кнопки 2 (Рис. 44 – 44А).

СКЛАДЫВАНИЕ КОЛЯСКИ С СИДЕНЬЕМ

45. Сложите капюшон, нажав на центральную кнопку (см. пункт 12 КАПЮШОН); после чего сложите сиденье, потянув вверх два рычажка, расположенные за трубчатым каркасом сиденья (рис. 45), а затем толкните вперед до достижения максимального положения компактности (рис. 45А – 45В).
46. Сложите коляску в соответствии с указаниями п. 44. Теперь коляска закрыта с сиденьем, прикрепленным к раме (рис. 46).

Важное примечание: Иллюстрации и инструкции, содержащиеся в данной брошюре, относятся к одной модели люльки; некоторые компоненты и функции, описанные здесь, могут отличаться от тех, которыми оснащена приобретенная вами модель.

ИСПОЛЬЗОВАНИЕ АДАПТЕРА “1”

47. Прогулочная коляска Fully оснащена адаптерами (рис. 47) для изменения положения сиденья/коляски/автомобильного кресла. Адаптеры прикрепляются к центральным шарнирам и могут быть расположены как «лицом к маме» (рис.47А), так и «спиной к маме» (рис.47В).

ВНИМАНИЕ: Во время установки убедитесь, что чёрные кнопки адаптеров повернуты наружу.

Прогулочную коляску Fully можно использовать и для второго ребёнка в двойной конфигурации с использованием второго сиденья и специальных адаптеров, приобретаемых отдельно.

ВНИМАНИЕ: Все способы использования, возможные благодаря компонентам, входящим в комплект данной конфигурации купленной вами прогулочной коляски, изображены на рисунках 47С – 47D.

ПРИМЕЧАНИЕ:

48. На прогулочную коляску Fully можно установить автомобильное кресло Chicco Keyfit, используя специальный “адаптер для автомобильного кресла” (продаётся отдельно). Адаптер KeyFit для прогулочной коляски Fully можно установить непосредственно на конструкцию (рис. 48) или на “адаптеры 1” (рис. 48А). Правильный монтаж «Адаптера для детского автокресла» описан в соответствующем руководстве с инструкциями.

ГАРАНТИЯ

Производитель гарантирует отсутствие дефектов соответствия при нормальных условиях использования, согласно указаниям инструкции по эксплуатации. Гарантия не будет действительна в случае ущерба, обусловленного несоответствующим использованием, изнашиванием или непредвиденными обстоятельствами. Гарантийный срок устанавливается государственными стандартами страны приобретения (ГОСТами), если таковые имеются.

BR INSTRUÇÕES DE USO

IMPORTANTE LER COM ATENÇÃO E GUARDAR PARA EVENTUAIS CONSULTAS.

ATENÇÃO: PARA EVITAR O PERIGO DE ASFIXIA, MANTER ESTE SACO PLÁSTICO LONGE DO ALCANCE DAS CRIANÇAS.

ADVERTÊNCIAS

- **ATENÇÃO:** Nunca deixe a criança sozinha sem a supervisão de um adulto.
- **ATENÇÃO:** Assegure-se de que todos os dispositivos de travamento estejam acionados antes do uso.
- **ATENÇÃO:** Para evitar lesões ou ferimentos durante a abertura e fechamento do produto, certifique-se de que a criança esteja distante.
- **ATENÇÃO:** Não deixe a criança brincar com este produto.
- **ATENÇÃO:** Utilize sempre o cinto de segurança.

- **ATENÇÃO:** Sempre utilize a tira entrepernas em combinação com o cinto abdominal.
- **ATENÇÃO:** Verificar se os dispositivos de fixação do cesto para bebês ou da unidade de assento estão corretamente encaixados antes do uso.
- **ADVERTÊNCIA:** Este produto não pode ser utilizado para correr ou patinar.
- **ATENÇÃO:** Este carrinho é destinado para crianças a partir de 0 a 36 meses e com peso até 15 kg.
- **ATENÇÃO:** Para bebês desde o nascimento até os 6 meses, aproximadamente, o carrinho de passeio deve ser usado no modo carrinho de passeio-berço ou moisés semirrígido ou com a Cadeira para Automóvel instalada.
- **ATENÇÃO:** Este produto, no modo carrinho de passeio-berço, é exclusivamente para bebês que ainda não conseguem se sentar sozinhos, virar ou erguer, apoiando-se nas mãos ou nos joelhos. Peso máximo do bebê transportado: 9 kg.
- Apenas a Cadeira para automóvel CHICCO KEYFIT equipada com o dispositivo de fixação adequado compatível pode ser fixada no carrinho de passeio por meio de um adaptador apropriado (opcional).
- **ATENÇÃO:** Se comprar separadamente um colchão com o objetivo de agregá-la ao revestimento têxtil interno, verifique

se esta se adapta bem ao produto. Dimensões: C. 780 mm, L. 300 mm, A. 15 mm. Não coloque um segundo colchão sobre o colchão com as dimensões recomendadas pelo fabricante.

• **ATENÇÃO:** Não adicione um colchão com espessura maior que 15 mm.

• **ATENÇÃO:** Assegure-se de que todos os dispositivos de travamento estejam acionados antes do uso. O freio de estacionamento deve ser acionado durante o carregamento e o descarregamento de crianças.

• Nunca deixe o carrinho de passeio em plano inclinado com a criança dentro, mesmo que o sistema de freios esteja acionado.

• Use o dispositivo de freio sempre que parar.

• Não sobrecarregue o cesto porta-objetos. Peso máximo permitido 3 kg.

• **ATENÇÃO:** Não pendure nenhum peso na alça do carrinho.

• **ATENÇÃO:** Este carrinho deve ser utilizado somente para o número de crianças para o qual foi projetado.

• Nunca transporte mais de uma criança por vez (duas crianças na versão Fully Twin).

• **ATENÇÃO:** Não podem ser utilizados acessórios não aprovados pelo fabricante.

• Após a remoção dos cintos de segurança, certifique-se que os cintos foram montados corretamente

usando os pontos de ancoragem. As correias devem ser reguladas novamente. Para verificar se as correias estão bem instaladas, depois de colocar e prender a criança, puxe com força as pontas das correias.

• Com a Cadeirinha para Automóvel instalada no carrinho de passeio, este veículo não substitui um berço ou cama. Se o bebê precisar dormir, deverá ser colocado em um moisés, um berço ou em uma cama.

• Verifique, antes da montagem, se o produto e todos os seus componentes apresentam eventuais danos causados pelo transporte. Caso encontre algum componente danificado, não use o produto e mantenha-o fora do alcance das crianças.

• Não use o produto se qualquer um de seus componentes estiver faltando, rasgado ou danificado.

• O produto deve ser montado exclusivamente por um adulto.

• Este produto deve ser manuseado exclusivamente por um adulto.

• Certifique-se que os usuários do carrinho de passeio conhecem seu funcionamento.

• Enquanto efetua as operações de regulagem, certifique-se de que as partes móveis do carrinho de passeio não entram em contato com o corpo da criança.

• Não utilize este carrinho de passeio em escadas ou escadas rolantes: poderá perder subitamente o controle do mesmo.

• Tenha muito cuidado sempre que subir ou descer um degrau ou a calçada.



- Não deixe a criança subir no tubular do cesto porta-objetos; pois poderia quebrar, causar lesões na criança ou virar o carrinho de passeio.
- Para evitar riscos de estrangulamento, não dê à criança objetos com cordões e mantenha-os fora do seu alcance.
- Se deixar o carrinho de passeio exposto ao sol durante muito tempo, espere que esfrie antes de colocar a criança nele.
- A exposição prolongada ao sol pode alterar a cor dos materiais dos tecidos.
- Evite o contato do carrinho de passeio com água salgada, para prevenir a formação de ferrugem.
- Não use o carrinho de passeio na praia.
- Mantenha a bolsa porta-adaptadores longe do alcance das crianças.
- Não pendure a bolsa porta-adaptadores com qualquer peso na estrutura do carrinho de passeio.
- Quando não estiver sendo utilizado, mantenha o carrinho de passeio fora do alcance das crianças.

LISTA DOS COMPONENTES

- Estrutura (chassi)
- Cadeira de passeio
- 2 Rodas traseiras
- 2 Rodas dianteiras
- 2 Para-lamas traseiros
- Barra de proteção frontal
- Capota
- Cesto porta-objetos
- Revestimento têxtil para modo carrinho de passeio-berço/moisés semirrígido
- Kit comfort (tiras dos ombros e retentor entrepernas acolchoados)
- Cobre-pernas/Capa
- Base do moisés semirrígido
- Capa de chuva
- Bolsa porta-adaptadores
- Adaptadores "1"

Atenção! importante: as imagens e instruções contidas neste manual referem-se a uma versão do carrinho; Alguns

componentes e algumas funções aqui descritas podem variar de acordo com a versão adquirida.

CONSELHOS DE LIMPEZA E MANUTENÇÃO

Este produto necessita de manutenção periódica. As operações de limpeza e manutenção devem ser feitas exclusivamente por um adulto.

LIMPEZA

O revestimento do carrinho de passeio e do moisés não é removível. Limpe as partes em tecido com uma esponja úmida e sabão neutro. Limpe periodicamente as partes em plástico, com um pano úmido. Seque as partes em metal, após um eventual contato com água, para evitar a formação de ferrugem. Não use solventes ou produtos abrasivos. A almofada estofada do moisés pode ser lavada de acordo com as indicações da etiqueta. Abaixo, veja os símbolos de lavagem e seus significados :



Lave à mão em água fria



Não utilize alvejante



Não seque na máquina



Não passe a ferro



Não lave a seco

MANUTENÇÃO

Em caso de necessidade, lubrifique as partes móveis com lubrificante seco. Verifique periodicamente o estado de desgaste das rodas e mantenha-as limpas de pó e areia. Certifique-se que todas as peças de plástico que deslizam sobre tubos de metal estejam livres de pó, sujeira e areia, para evitar atritos que possam comprometer o correto funcionamento do carrinho de passeio. Mantenha o carrinho de passeio em um local seco.

PRIMEIRA MONTAGEM DO CARRINHO DE PASSEIO

1. Pressione o botão cinza localizado na articulação circular esquerda (Fig.1).
2. Em seguida, estenda completamente a estrutura abrindo o tubo das pernas dianteiro e o tubo da alça até ouvir o clique de encaixe (Fig. 2-2A).
3. Encaixe a roda da frente introduzindo-a no furo apropriado, até ouvir o clique de encaixe (Fig. 3). Repita a mesma operação para a outra roda.
4. Para montar as rodas de trás, introduza o pino da roda no furo do tubo da perna traseira (Fig. 4), fazendo coincidir a parte chata do pino com a parte que lhe corresponde no furo da estrutura. Repita a mesma operação para a outra roda.

ATENÇÃO: antes de usar o carrinho de passeio, verifique se as rodas estão bem fixadas na estrutura.

5. A parte da frente do cesto apresenta uma área moldada. Monte o cesto envolvendo a parte moldada no tubo metálico dianteiro fixando-a com o velcro (Fig. 5), faça passar as correias presentes na parte da frente do cesto através dos anéis em "D" situados nas pernas anteriores do carrinho de passeio, fixando as tiras com os botões de pressão em ambos os lados (Fig. 5A). Na parte de trás da estrutura envolva a aba de tecido no tubo (fig. 5B) e feche-a





sobre si mesma com os botões de pressão (fig. 5C). Faça passar as tiras presentes na parte de trás do cesto através dos anéis em "D" situados nas pernas traseiras do carrinho de passeio e feche os botões de pressão (Fig. 5D)

6. Complete a montagem do carrinho de passeio, instalando os para-lamas nas rodas de trás (Fig. 6). Cada para-lama possui um símbolo, repetido nas pernas traseiras, que indica o acoplamento correto para a montagem.

MONTAGEM DA CADEIRA: MODO CARRINHO DE PASSEIO

A embalagem contém a estrutura do carrinho e a cadeira de passeio fechada.

7. Para montar a cadeira no carrinho de passeio é necessário abri-la agindo na mesma (Fig. 7 – 7A), até ouvir o clique do encaixe (Fig. 7B).
8. Feche a fivela "A", situada na parte externa da área dos pés da cadeira (Fig. 8); em seguida, feche as fivelas B, situadas sob a cadeira (Fig. 8A).
9. Para montar a cadeira, insira os dois engates (Fig. 9) nos respectivos encaixes situados dentro das articulações do carrinho de passeio (Fig. 9A), até ouvir o clique do encaixe.

ATENÇÃO: Verifique se a cadeira está bem instalada, puxando-a para cima.

10. A cadeira de passeio pode ser montada na estrutura do carrinho em ambos os sentidos: tanto no modo virado para a frente (Fig. 10) como virado para o adulto (Fig. 10A).
11. Para remover a cadeira da estrutura, pressione os botões laterais e puxe para cima (Fig. 11).

ATENÇÃO: Estas operações não podem ser feitas com a criança instalada no carrinho.

ATENÇÃO: Não retire a cadeira de passeio do carrinho com a criança sentada no seu interior.

CAPOTA

A cadeira está equipada com capota extensível.

12. Para regular a capota (em três posições) empurre-a para frente até encaixar (Fig. 12). Para aumentar a extensão abra o zíper (Fig. 12A) e a seguir empurre para frente.

Para fechar a capota atue no botão presente na parte central da alça e empurre-a em direção do encosto (Fig. 12B).

13. Para retirar a capota abra completamente o seu zíper, que está próximo do tubo do encosto e pressione os botões situados na parte externa dos engates da capota e puxe-a para cima (Fig. 13).

Para encaixar a capota, siga no sentido inverso as operações descritas anteriormente.

ATENÇÃO: A operação de fixação da capota deve ser feita em ambos os lados do carrinho. Certifique-se que ficou corretamente bloqueada.

REGULAGEM DA CADEIRA DE PASSEIO

Uma vez montada a cadeira na estrutura, é possível regulá-la em três posições diferentes.

14. Toda a cadeira pode ser reclinada acionando simultaneamente os botões sobre a articulação central (Fig. 14).
15. É possível alterar a inclinação do encosto em relação à cadeira, agindo no regulador situado atrás do encosto (Fig. 15).
16. É possível regular o apoio para pernas em diferentes posições, pressionando simultaneamente os botões

laterais (Fig. 16).

17. O carrinho de passeio está equipado com uma barra de proteção frontal removível. Para retirá-la, basta pressionar os botões situados lateralmente (Fig. 17).

Para colocar e retirar a criança, é possível abrir a barra de proteção frontal apenas em um dos lados (Fig. 17A).

ATENÇÃO: coloque sempre o cinto de segurança na criança. A barra de proteção frontal NÃO é um dispositivo de retenção da criança.

ATENÇÃO: A barra de proteção frontal não deve ser usada para levantar o produto com a criança no seu interior.

USO DOS CINTOS DE SEGURANÇA

O carrinho de passeio está equipado com um sistema de cinto de segurança de cinco pontos, composto por duas tiras dos ombros, duas presilhas de regulagem, um cinto abdominal e uma tira entrepernas com fecho, já montados.

18. **ATENÇÃO:** Para ajustar o cinto ao corpo da criança, é possível usar as tiras dos ombros, passando-as primeiro através das duas presilhas de regulagem (Fig. 18). Depois de acomodar a criança no carrinho de passeio, feche o cinto, passando primeiro os dois ganchos na presilha das tiras dos ombros (Fig. 18A) e depois introduza-os no fivela da tira entrepernas (Fig. 18B); ajuste o comprimento das correias até que estejam firmes nos ombros e corpo da criança.

19. Para abrir o cinto abdominal, pressione e puxe os dois ganchos laterais (Fig. 19).

20. O cinto abdominal deve passar sempre através dos 2 anéis em "D" presentes nas partes laterais do assento do carrinho de passeio (Fig. 20).

ATENÇÃO: Utilize sempre o cinto de segurança. Para segurança da criança, use o cinto de segurança com todos os seus cinco pontos de ancoragem.

REMOÇÃO DOS CINTOS DE SEGURANÇA

O cinto de segurança é removível (para lavagem ou para usar no modo carrinho de passeio-berço/moisés semirrígido).

Para remover o cinto, retire a correia abdominal dos anéis em "D" e as tiras dos ombros das presilhas existentes no encosto. Após a remoção dos cintos de segurança, certifique-se que os cintos foram montados corretamente usando os pontos de ancoragem.

ATENÇÃO: Depois de remover o cinto de segurança, mantenha-o fora do alcance da criança e guarde-o para o uso no futuro.

Para montar novamente o sistema de retenção, siga atentamente a sequência indicada:

21. Insira a correia na presilha superior (Fig. 21), certificando-se de que o regulador de comprimento fique na posição indicada na figura 21A.
22. Segure na argola de plástico das tiras dos ombros e coloque-a na presilha de tecido da correia (Fig. 22).
23. Depois de executar corretamente esta operação, puxe a correia para baixo até virar novamente a presilha de tecido (Fig. 23-23B).

ATENÇÃO: Quando terminar, certifique-se que as argolas de plástico estão montadas corretamente. Verifique se as presilhas de plástico, depois de montadas nos respectivos ganchos, têm as partes salientes na horizontal viradas para o lado de fora da cadeira (Fig. 23B-23C).

No final da montagem, o cinto deve ser regulado novamente, de acordo com o tamanho da criança.



TRANSFORMAÇÃO DA CADEIRA DE PASSEIO: MODO MOISÉS MACIO

Para transformar a cadeira siga os passos descritos abaixo:

24. Abra as fivelas situadas debaixo da cadeira (Fig. 24 – 24A).

25. Coloque o apoio para pernas na horizontal, regule o encosto na posição mais baixa (Fig.25), recline a cadeira agindo nos dois botões mostrados na figura 14, e coloque o carrinho de passeio-berço na posição horizontal.

A seguir retire o cinto de segurança (consulte o parágrafo REMOÇÃO DO CINTO DE SEGURANÇA).

26. **ATENÇÃO:** O moisés deve ser usado apenas na posição horizontal (Fig. 26). Não coloque o moisés em posição inclinada (Fig. 26A).

27. Coloque o revestimento têxtil tendo o cuidado de prendê-lo ao tecido do carrinho de passeio com o zíper próprio (Fig. 27), situado na área da cabeça da criança.

28. Em seguida, envolva a parte elástica do revestimento têxtil no tubo da estrutura, na área dos pés (Fig.28). Por último, aperte os botões de pressão posicionados de ambos os lados (Fig. 28 A).

ATENÇÃO: No modo moisés macio não é possível retirar a cadeira com a criança no seu interior.

TRANSFORMAÇÃO DA CADEIRA DE PASSEIO: MODO MOISÉS SEMIRRÍGIDO

ADVERTÊNCIAS

IMPORTANTE - LEIA COM ATENÇÃO E GUARDE PARA EVENTUAIS CONSULTAS.

• Para a uso do carrinho de passeio, consulte as instruções deste.

• **ATENÇÃO:** Este produto é destinado a crianças que não consigam sentar-se, virar ou levantar sozinhas, se apoiando nas mãos ou joelhos. Peso máximo do bebê transportado: 9 kg.

• Idade de uso indicativo: de 0 a 5/6 meses.

• **ATENÇÃO:** Coloque apenas sobre superfícies planas, horizontais, firmes e secas.

• **ATENÇÃO:** Não deixe que outras crianças brinquem, sem vigilância, nas proximidades do moisés.

• **ATENÇÃO:** Não use se alguma parte estiver quebrada, solta ou faltando.

• **ATENÇÃO:** Nunca deixe a criança sozinha sem a supervisão de um adulto.

• **ATENÇÃO:** Nunca coloque este moisés sobre um suporte.

• Use apenas peças de substituição fornecidas ou aprovadas pelo fabricante.

• Não aplique no produto acessórios, peças de substituição ou componentes não fornecidos pelo fabricante. Eventuais alterações feitas no produto eximem o fabricante de qualquer responsabilidade.

• Considere os riscos resultantes de chamas ou outras fontes de calor, como aquecedores elétricos ou a gás, etc. Não deixe o moisés próximo destas fontes de calor.

• Verifique regularmente a integridade física e estrutural do produto, especialmente da alça e do fundo do moisés. No caso de detectar sinais evidentes de danos ou desgaste, não use o moisés e mantenha-o fora do alcance das crianças.

• Antes de transportar o moisés, certifique-se que a alça está na posição de uso correta.

• A cabeça da criança no moisés nunca deve ficar mais baixa que o resto do corpo.

• **ATENÇÃO:** Se comprar separadamente uma almofada

com o objetivo de agregá-la ao revestimento têxtil interno, verifique se esta se adapta bem ao produto. Dimensões: C. 780 mm, L. 300 mm, A. 15 mm. Não coloque um segundo colchão sobre o colchão com as dimensões recomendadas pelo fabricante.

- Verifique, antes da montagem, se o produto e todos os seus componentes apresentam eventuais danos causados pelo transporte. Caso encontre algum componente danificado, não use o produto e mantenha-o fora do alcance das crianças.
- Não deixe dentro do moisés nenhum objeto que possa reduzir sua profundidade.
- Mantenha os sacos de plástico fora do alcance da criança para evitar riscos de asfixia.
- Os produtos expostos ao sol podem superaquecer; espere que esfrie, antes de colocar a criança.
- Não deixe o bebê dormindo no moisés durante um longo período de tempo: este produto não pode substituir a caminha.
- Quando não estiver sendo usado, mantenha o moisés fora do alcance das crianças.

A cadeira Fully pode ser transformada em moisés semirrígido usando a base fornecida. Para transformá-la em moisés semirrígido, siga os passos descritos abaixo.

Abra as fivelas posicionadas debaixo da cadeira como descrito no ponto 24, e coloque a cadeira na posição horizontal. No modo moisés semirrígido é aconselhável remover o cinto de segurança (consulte o parágrafo REMOÇÃO DO CINTO DE SEGURANÇA).

29. Abra a base do moisés semirrígido, colocando-o na posição horizontal até ouvir o clique do encaixe (Fig. 29 – 29 A).

30. Coloque a base do moisés semirrígido dentro da cadeira, tendo o cuidado de inserir o suporte "A" no respectivo encaixe na área da estrutura correspondente à cabeça da criança (Fig. 30 – 30 A). A seguir feche o suporte "B" ao redor do tubo na área dos pés (Fig. 30B), e encaixe os dois suportes laterais nas respectivas articulações. Para montar o suporte lateral gire a alavanca central em sentido anti-horário mantendo-o apoiado à articulação e soltando-o para completar o encaixe (Fig.30C). Repita a operação também no outro suporte.

Neste ponto, insira o revestimento de tecido, prendendo-o ao tecido do carrinho de passeio usando o zíper interno existente na área da cabeça e, na área dos pés, envolva a parte elástica e pressione os botões de pressão, como descrito nos pontos 27-28.

No modo moisés semirrígido este pode ser removido do carrinho de passeio com a criança no seu interior. A capota possui um tubo com função de alça de transporte com a alça apropriada.

31. Antes de retirar o moisés da estrutura posicione a alça na vertical (Fig. 31), pressione os dois botões cinzas localizados nas articulações laterais (Fig. 31A) e levante o moisés semirrígido pegando na alça (Fig.31B).

32. Depois da retirada do carrinho de passeio com a criança dentro, o moisés semirrígido pode ser colocado sobre uma superfície plana (Fig. 32).

Para voltar ao modo carrinho de passeio ou carrinho de passeio-berço, retire o revestimento têxtil e a base do moisés semirrígido previamente instalados.

Para remover a base repita as operações de montagem

descritas anteriormente (consulte o ponto 30) no sentido inverso.

33. Depois da retirada da estrutura, a base pode ser dobrada sobre si mesma para poupar espaço, pressionando simultaneamente os dois botões deslizantes localizados na parte inferior (Fig. 33).

ATENÇÃO: Quando não estiver sendo usada, mantenha a placa fora do alcance das crianças.

FREIO DE ESTACIONAMENTO

O carrinho de passeio dispõe de um freio de estacionamento de pedais, situados no eixo traseiro.

34. Para acionar o freio de estacionamento é necessário pressionar um dos pedais para baixo (Fig. 34). Para desbloquear o freio de estacionamento é necessário empurrar um dos dois pedais para cima (Fig. 34A).

ATENÇÃO: Use sempre o sistema de freios quando estiver parado. Nunca deixe a criança dentro do carrinho de passeio em plano inclinado, mesmo com o freio acionado.

ATENÇÃO: Depois de acionar o freio de estacionamento, certifique-se que este está corretamente acionado em ambas as rodas de trás.

RODAS DIRECIONÁVEIS

O carrinho dispõe de rodas da frente que podem ser direcionáveis ou fixas.

É aconselhável usar as rodas fixas quando percorrem terrenos particularmente acidentados. As rodas na opção direcionáveis são aconselhadas para melhorar a capacidade de manobra do carrinho em um piso normal.

35. Para tornar as rodas da frente giratórias, empurre para baixo o botão da frente, com o pé (Fig. 35). Para usar as rodas da frente fixas, pressione novamente os botões com o pé. Independentemente da posição em que estiver nesse momento, a roda será bloqueada na posição fixa, alinhada em frente.

ATENÇÃO: Ambas as rodas devem estar simultaneamente bloqueadas ou desbloqueadas.

REGULAGEM DA ALÇA

O carrinho de passeio possui uma alça regulável na altura.

36. É possível regulá-la agindo no botão de desbloqueio situado no centro da alça (Fig. 36). Depois de passar de uma posição para outra, verifique se o mecanismo de bloqueio automático está corretamente encaixado.

KIT COMFORT

37. Com a cadeira é fornecido um kit comfort contendo duas tiras dos ombros e retentor entrepernas (Fig. 37).

38. Para montagem introduza os cintos nas tiras dos ombros (Fig.38) e o retentor entrepernas no redutor apropriado (Fig. 38A).

COBRE-PERNAS/CAPA

39. O mesmo elemento pode ser usado em dois modos: como cobre-pernas, para o modo carrinho de passeio (Fig. 39) e como capa no modo carrinho de passeio-berço / moisés semirrígido (Fig. 39A).

40. No modo carrinho de passeio-berço apoie a capa na estrutura e encaixe os dois botões de pressão externos laterais (Fig.40). Para uma maior proteção é possível levantar a aba em tecido da capa fixando-a com os botões de pressão nas presilhas situadas nos lados inter-

nos do capota (fig.40A).

41. No modo carrinho de passeio introduza o cobre pernas prestando atenção para que o bolso de tecido permanente embaixo do apoio das pernas/cadeira (Fig.41). A seguir encaixe-o no dois botões de pressão externos laterais (Fig. 41A).

CAPA DE CHUVA

42. O carrinho é equipado com uma capa de chuva. Para fixar a capa de chuva, abra completamente a capota do carrinho de passeio e envolva a capa no tubo externo do cadeira (Fig. 42). Depois de usar, se a capa de chuva estiver molhada, deixe que seque ao ar livre, antes de dobrá-la e guardá-la fora do alcance das crianças.

ATENÇÃO: Use a capa de chuva fornecida e montada na capota completamente aberta.

A capa de chuva não pode ser usada em carrinhos de passeio que não tenham capota; pode asfixiar a criança.

ATENÇÃO: A capa de chuva fornecida deve ser utilizada sob a supervisão de um adulto.

ATENÇÃO: A capa de chuva fornecida deve ser utilizada somente no Carrinho de passeio Fully.

ATENÇÃO: Durante o uso, certifique-se de que a capa de chuva não entre em contato com o rosto da criança.

Nunca deixe a criança no carrinho de passeio, exposto ao sol, com a capa de chuva montada, para evitar risco de aquecimento excessivo.

FECHAMENTO DO CARRINHO DE PASSEIO

Para fechar o carrinho de passeio, é aconselhável colocar a alça na posição mais baixa e deixar as rodas da frente desbloqueadas. É possível fechar o carrinho de passeio de duas formas: sem a cadeira ou com a cadeira fixada na estrutura.

FECHAMENTO DO CARRINHO DE PASSEIO SEM A CADEIRA

43. Retire a cadeira, pressionando os botões cinza situados junto às articulações da cadeira (Fig. 43).

44. Feche o carrinho de passeio deslizando o botão 1 e, em seguida, pressionando os botões e 2 simultaneamente (Fig. 44 – 44A).

FECHAMENTO DO CARRINHO DE PASSEIO COM A CADEIRA

45. Feche a capota agindo no botão central (consulte o ponto 12 CAPOTA); em seguida feche a cadeira, puxando para cima os dois gatilhos situados atrás do tubo da cadeira (Fig. 45), empurre-a para a frente até ficar na posição de compactação máxima (Fig. 45 A – 45B).

46. Feche o carrinho de passeio como descrito no ponto 44. O carrinho de passeio agora está fechado com a cadeira fixada na estrutura (Fig. 46).

Atenção! Importante: As imagens e as instruções contidas neste manual referem-se a uma versão da alcofa; alguns componentes e algumas funções aqui descritas podem variar conforme a versão que adquiriu.

USO DO ADAPTADOR “1”

47. O carrinho de passeio Fully está equipado com adaptadores (Fig. 47) para variar a posição de cadeira/carrinho de passeio-berço/cadeirinha para automóvel. Os adaptadores se encaixam nas articulações e podem ser posicionados seja de frente para o adulto (Fig.47A) que

de frente para a estrada (Fig.47B).

ATENÇÃO: Durante a instalação verifique sempre se o botões pretos dos adaptadores estão virados para fora.

O carrinho de passeio Fully pode ser utilizado com uma segunda criança no modo duplo, com o uso da segunda cadeira e dos adaptadores apropriados, que podem ser comprados à parte.

ATENÇÃO: Todos os modos de uso possíveis, com o uso dos elementos presentes neste modo carrinho de passeio que você comprou, estão representados nas figuras 47C – 47D.

ADAPTADOR PARA CADEIRINHA PARA AUTOMÓVEL

48. No Carrinho de passeio Fully é possível instalar a Cadeira para Automóvel Chicco Keyfit utilizando o "Adaptador de cadeirinha para automóvel" apropriado (vendido à parte). O adaptador KeyFit para o carrinho de passeio Fully pode ser instalado diretamente na estrutura (Fig. 48) ou, como alternativa, nos adaptadores 1" (Fig. 48A). Para a montagem correta do "Adaptador de cadeirinha para automóvel", consulte o respectivo manual de uso.

GARANTIA

O produto tem garantia contra qualquer defeito de conformidade em condições normais de utilização, de acordo com o disposto nas instruções de uso. Portanto, a garantia não é aplicada em caso de danos provocados por uso impróprio, desgaste ou acidente. Em relação ao prazo de validade da garantia sobre defeitos de conformidade, consulte as disposições específicas das normas nacionais aplicáveis no país de aquisição, se existentes.

SV BRUKSANVISNING

VIKTIGT - LÄS NOGGRANT OCH SPARA FÖR FRAMTIDA BRUK.

VARNING! TA AV OCH SLÄNG EVENTUELLA PLASTPÅSAR OCH ALLA ANDRA DELAR AV FÖRPACKNINGSMATERIALET FÖRE ANVÄNDNING, ELLER FÖRVARA UTOM RÄCKHÅLL FÖR BARN.

VARNING

- **VARNING!** Lämna aldrig barnet utan uppsikt.
- **VARNING!** Se till att alla låsanordningar är spärrade innan du använder vagnen.
- **VARNING!** För att undvika skada, se till att barnet är ur vägen när du faller ut och ihop denna produkt.
- **VARNING!** Låt inte barnet leka med denna produkt.
- **VARNING!** Använd alltid bältessystemet.
- **VARNING!** Kontrollera att fastsättningsanordningarna för insatsen eller siddelen är korrekt fastsatta innan vagnen tas i bruk.
- **VARNING!** Denna produkt är inte lämplig för att springa eller åka inlines med.
- **VARNING!** Denna sittvagn får endast användas av barn i åldern mellan 0 och 36 månader, upp till max 15 kg vikt.
- **VARNING!** För barn från födseln till cirka 6 månaders ålder ska sittvagnen användas i liggvagnsutförande eller som halvstyv liggkorg eller med bilbarnstolen monterad.
- **VARNING!** I liggvagnsutförande är denna produkt lämplig för barn som inte kan sitta på egen hand, vända sig eller resa sig genom att ta hjälp

av händerna och på knäna. Barnets maxvikt: 9 kg.

- Endast bilbarnstolen CHICCO KEY-FIT försedd med det avsedda kompatibla fästsystemet får lov att sättas fast på sittvagnen med hjälp av den avsedda adaptorn (tillval).
- **VARNING!** Om du köper en madrass separat för att lägga den ovanpå den invändiga tygklädseln, kontrollera att den passar till produkten. Storlek: L. 780 mm, W. 300 mm, H. 15 mm. Placera inte ytterligare en madrass ovanpå en madrass med de mått som rekommenderas av tillverkaren.
- **VARNING!** Bromsen ska alltid vara ilagd när man lägger ned eller lyfter upp barnet.
- Lämna aldrig sittvagnen på ett slutande plan med barnet i, även om bromsen är ilagd.
- Använd bromsen när du stannar vagnen.
- Överbelasta inte varukorgen. Maximal vikt 3 kg.
- Eventuella vikter som fästs på handtagen och/eller på ryggstödet och/eller på barnvagnens sidor kan göra vagnen instabil.
- Transportera inte mer än ett barn åt gången (två barn i versionen Fully Twin).
- Använd inte sittvagnen med tillbehör, reservdelar eller komponenter som inte kommer från eller godkänts av tillverkaren.
- När säkerhetsbältet tagits bort ska man försäkra sig om att det monteras tillbaka korrekt med hjälp av fästpunkterna. Remmarna behöver justeras på nytt. För att försäkra dig om att bältet är korrekt fastspänt

när barnet satts i vagnen och spänts fast, dra kraftigt i remändarna.

- När bilbarnstolen är monterad på sittvagnen får den inte användas som barnsäng. Om barnet behöver sova ska man helst lägga det i en babylift, vagga eller säng.
- Innan produkten monteras ska man kontrollera att den och dess komponenter inte uppvisar några skador som uppstått under transporten. Om så är fallet får produkten inte användas och den ska hållas utom räckhåll för barn.
- Använd inte produkten om någon del är trasig, söndersliten eller saknas.
- Produkten får bara monteras av vuxna personer.
- Denna produkt får bara användas av vuxna personer.
- Alla som använder sittvagnen måste känna till exakt hur den fungerar.
- När man justerar sittvagnen ska man försäkra sig om att dess rörliga delar inte kommer i kontakt med barnets kropp.
- Gå inte i trappor eller rulltrappor med sittvagnen: du kan plötsligt förlora kontrollen över den.
- Var försiktig när du går upp eller ned för trappsteg eller trottoarer.
- Tillåt inte att barnet klättrar på varukorgens rör. Den kan gå sönder och orsaka skada på barnet eller att sittvagnen välter.
- Ge inte föremål med snören till barnet och se till så att sådana föremål inte finns i närheten av barnet för att undvika risk för strypning.
- Om sittvagnen stått i solen länge ska man vänta tills den svalnat innan barnet sätts i vagnen.

- Långvarig exponering av sittvagnen i solen kan göra att material och tyger bleks.
- Undvik saltvatten på sittvagnen för att förebygga rostbildning.
- Använd inte sittvagnen på stranden.
- Håll väskan med adaptrar utom räckhåll för barn.
- Häng inte väskan med adaptrar på sittvagnens stomme, oavsett väskans vikt.
- När sittvagnen inte används ska den hållas utom räckhåll för barn.

LISTA ÖVER KOMPONENTER

- Chassi
- Sittdel
- 2 bakhjul
- 2 framhjul
- 2 bakre stänkskydd
- Skyddsbygel
- Sufflett
- Varukorg
- Tygklädsel för utförandet liggvagn/halvstylv liggkorg
- Komfortkit (axelskydd och grenskydd med stoppning)
- Benskydd/Täcke
- Bottenplatta för halvstylv liggkorg
- Regnskydd
- Adapterväska
- Adaptrar "1"

Viktig anmärkning: Bilderna och instruktionerna i den här bruksanvisningen hänvisar till en viss sittvagnsmodell. Vissa komponenter och funktioner som beskrivs här kan variera beroende på vilken modell du köpt.

RÅD FÖR RENGÖRING OCH SKÖTSEL

Den här produkten behöver regelbunden skötsel. Produkten får bara rengöras och skötas av en vuxen person.

RENGÖRING

Sittvagnen och liggkorgen har ingen avtagbar klädsel. Rengör tygdelarna med en fuktig svamp och mild tvål. Rengör plastdelar regelbundet med en fuktad trasa. Torka av metalldelar som kommit i kontakt med vatten för att undvika rostbildning. Använd inte lösningar eller repande rengöringsmedel. Den stoppade madrassen till liggkorgen med avtagbar klädsel kan tvättas enligt anvisningarna på tvättrådetiketten. Nedan anges tvättsymbolerna och deras betydelse:



Handtvätt i kallt vatten



Blek inte

 Torktumla inte

 Stryk inte

 Kemtvätta inte

SKÖTSEL

Smörj de rörliga delarna om nödvändigt med torr silikonolja. Kontrollera regelbundet skicket på hjulen och håll dem rena från damm och sand. Försäkra dig om att alla plastdelar som glider på metallrören är rena från damm, smuts och sand för att undvika friktion som kan äventyra sittvagnens korrekta funktion. Förvara sittvagnen på torrt ställe.

FÖRSTA MONTERING AV SITTVAGNEN

1. Tryck på den grå knappen som finns på den vänstra runda ledpunkten (Fig. 1).
2. Fäll sedan ut vagnstommen helt genom att öppna frambensröret och handtagsröret tills du hör det låsande klickljudet (Fig. 2-2A).
3. Sätt in framhjulet i det avsedda hålet tills du hör det låsande klickljudet (Fig. 3). Gör på samma sätt för det andra hjulet.
4. För att montera bakhjulen, för in hjulets tapp i hålet i bakbensröret (Fig. 4) genom att se till att tappens platta del hamnar i höjd med dess motsvarighet i chassiets hål. Gör på samma sätt för det andra hjulet.

VARNING! Innan sittvagnen används ska man försäkra sig om att hjulen är ordentligt fastsatta på strukturen.

5. Varukorgens framdel är profilformad. Montera varukorgen genom att linda den profilformade delen kring det främre metallröret och säkra den med kardborrebandet (Fig. 5). Trå banden som finns på varukorgens framdel genom de D-formade ringarna som finns på sittvagnens framben och fäst banden med tryckknapparna på båda sidorna (Fig. 5A). Linda tygstycket kring röret på chassiets baksida (Fig. 5B) och stäng det kring själv med tryckknapparna (Fig. 5C). Trå banden som finns på varukorgens bakdel genom de D-formade ringarna som finns på sittvagnens bakben och stäng knapparna (Fig. 5D)
6. Fullborda monteringen av sittvagnen genom att placera stänkskyddet på bakhjulen (Fig. 6). Vardera stänkskydd är försett med en symbol som utprepar på bakbenen för att visa hur de ska paras ihop för monteringen.

MONTERING AV SITTDEL: SITTVAGNSUTFÖRANDE

- Emballaget innehåller sittvagnschassiet och stängd sittdel.
7. För att montera sittdelen på sittvagnen ska den först öppnas (Fig. 7 - 7A) tills du hör det låsande klickljudet (Fig. 7B).
 8. Spänn fast spännet "A" som finns på utsidan på sittdelens fotände (Fig. 8). Spänn sedan fast spännerna "B" som sitter under sittdelen (Fig. 8A).
 9. För att montera sittdelen ska de två kopplingarna (Fig. 9) sättas in på avsedda platser i sittvagnens runda ledpunkter (Fig. 9A) tills du hör det låsande klickljudet.

VARNING! Säkerställ att sittdelen är väl monterad genom att dra den uppåt.

10. Sittdelen kan monteras på sittvagnen i två riktningar: Antingen vänd mot vägen (Fig. 10) eller mot föräldern (Fig. 10A).
11. För att ta bort sittdelen från chassiet trycker du på sidoknapparna och drar uppåt (Fig. 11).

VARNING! Dessa åtgärder får inte utföras med barnet sittandes i vagnen.

VARNING! Ta inte bort sittdelen när barnet sitter i.

SUFFLETT

Sittdelen är försedd med en utdragbar sufflett.

12. För att justera suffletten (i tre lägen) tryck den framåt till blockering (Fig. 12). För att kunna fälla ut ytterligare, öppna blixtlåset (Fig. 12A) och tryck sedan framåt.

För att stänga suffletten, tryck på knappen som finns i mitten av handtaget och tryck den mot ryggstödet (Fig. 12B).

13. För att ta bort suffletten, öppna blixtlåset helt i närheten av ryggstödet rör, tryck på knapparna som finns på utsidan av sufflettens kopplingar och dra den uppåt (Fig. 13).

För att sätta fast suffletten, följ beskrivningen ovan i omvänd ordning.

VARNING! Suffletten ska fästas på sittvagnens båda sidor. Kontrollera att den sitter fast ordentligt.

JUSTERING AV SITTDELEN

När sittdelen har monterats på chassiet kan den justeras i tre olika lägen.

14. Hela sittdelen kan justeras genom att trycka samtidigt på knapparna ovanför ledpunkten i mitten (Fig. 14).

15. Det går att ändra lutningen av ryggstödet i förhållande till sittdelen med hjälp av justeringsdonet som finns bakom ryggstödet (Fig. 15).

16. Benstödet kan justeras i olika lägen genom att trycka samtidigt på sidoknapparna (Fig. 16).

17. Sittvagnen har en avtagbar skyddsbygel som skyddar mot slag. För att ta bort den är det bara att trycka på knapparna på sidorna (Fig. 17).

För att sätta i och ta ur barnet kan man ta loss skyddsbygeln på ena sidan (Fig. 17A).

VARNING! Använd alltid säkerhetsbältet! Bygeln är INTE en fastspänningsanordning för barnet.

VARNING! Skyddsbygeln får inte användas för att lyfta sittvagnen med barnet i.

ANVÄNDNING AV SÄKERHETSBJÄLTEN

Sittvagnen är försedd med ett fempunkts fastspänningssystem bestående av två axelremmar, två justeringspringor, ett midjebälte och en grenrem med bälteslås som redan är monterade.

18. **VARNING!** För att anpassa remmarna till barnets kroppsstorlek kan axelremmarna träs genom de två justeringspringorna (Fig. 18). Sätt barnet i sittvagnen och spänn fast bältet genom att först trå in de två låstungorna i axelremmarnas springor (Fig. 18A) och sedan föra in dem i grenremmens spänne (Fig. 18B). Justera remlängden genom att dra åt dem vid axlarna och runt barnets kropp.

19. För att spänna loss midjebältet, tryck in och dra i sidolåstungorna (Fig. 19).

20. Midjebältet ska alltid träs genom de två "D"-ringarna på sidan av sittvagnens sittdel (Fig. 20).

VARNING! Använd alltid fästremmarna. För barnets säkerhet ska alla fem fästpunkterna på säkerhetsbältet användas.

BORTTAGNING AV SÄKERHETSBJÄLTET

Säkerhetsbältet kan tas bort (för tvätt eller för användning i utförandet liggvagn/halvstuv liggkorg).

För att avlägsna säkerhetsbältet ska midjebältet tas ut från

"D"-ringarna och axelremmarna från tygspringorna på ryggstödet. När säkerhetsbältet har tagits bort ska man försäkra sig om att det monteras tillbaka korrekt med hjälp av fästpunkterna.

WARNING! Efter att ha tagit bort säkerhetsbältena ska de förvaras utom räckhåll för barn. Förvara dem för framtida bruk.

För tillbakamontering av fastspänningssystemet, följ noga sekvensen nedan:

21. Trä remmen i den övre springan som i (Fig. 21) och var noga med att längdreglaget sitter som i fig. 21A.
22. Ta tag i axelremmarnas plastspringa och trä in den i tygringen på remmen (Fig. 22).
23. När detta har gjorts på korrekt sätt, dra remmen nedåt tills tygringen vänds (Fig. 23-23A).

WARNING! Se till att plastspringorna sitter korrekt efter avslutad montering. Kontrollera att plastspringorna, när de har monterats på respektive låstunga, har de utskjutande horisontella delarna vända mot sittdelens utsida (Fig. 23B-23C).

Efter avslutad montering ska remmarna justeras på nytt baserat på barnets storlek.

OMVANDLING AV SITTDDEL: UTFÖRANDE SOM MJUK LIGGKORG

För att omvandla sittdelen, följ beskrivningen nedan:

24. Lossa spännena under sittdelen (Fig. 24–24A).
25. Sätt fotstödet horisontellt, sätt ryggstödet i det lägsta läget (Fig. 25), vinkla sittdelen med hjälp av knapparna som i fig. 14 och sätt liggvagnen i horisontellt läge. Ta sedan bort säkerhetsbältena (se avsnittet BORTTAGNING AV SÄKERHETSÅLTEN).
26. **WARNING!** Liggkorgen får bara användas i horisontellt läge (Fig. 26). Liggkorgen får inte sättas i lutande läge (Fig. 26A).
27. Montera tygklädseln genom att fästa den på sittvagnens tygklädsel med hjälp av det invändiga blixlåset (Fig. 27) i barnets huvudände.
28. Linda sedan tygklädselns elastiska del runt rörstrukturen i fotänden (Fig. 28). Haka till sist fast knapparna som finns på båda sidorna (Fig. 28A).

WARNING! I utförandet som mjuk liggkorg kan inte sittdelen tas bort när barnet är i.

OMVANDLING AV SITTDDEL: UTFÖRANDE HALVSTYV LIGGKORG

WARNING

VIKTIGT: LÄS ANVISNINGARNA NOGA FÖRE ANVÄNDNING. SPARA DEM FÖR FRAMTIDA BRUK. DITT BARN KAN SKADAS OM DU INTE FÖLJER ANVISNINGARNA

- För användning av sittvagnen hänvisas till sittvagnens bruksanvisning.
- **WARNING!** Denna produkt är endast lämplig för barn som inte kan sitta utan stöd, vända sig eller resa sig genom att stödja sig på händerna och på knäna. Barnets maxvikt: 9 kg.
- Ungefärlig ålder: 0 – 5/6 månader.
- **WARNING!** Använd endast på släta, plana, fasta och torra ytor.
- **WARNING!** Låt inte andra barn leka med eller nära liften.
- **WARNING!** Använd inte liften om delar är trasiga eller saknas.

- **WARNING:** Lämna aldrig ditt barn utan tillsyn.
- **WARNING!** Använd aldrig på stativ eller underrede.
- Använd endast reservdelar som levereras eller godkända av tillverkaren.
- Montera inte tillbehör, reservdelar eller beståndsdelar på produkten som inte har tillhandahållits av tillverkaren. Eventuella ändringar som gjorts på produkten frångår tillverkaren allt ansvar.
- Var uppmärksam på de risker som kan orsakas av lågor och andra värmekällor, som till exempel elektriska element, gaskaminer osv. Lämna inte liggkorgen i närheten av sådana värmekällor.
- Kontrollera regelbundet att produktens material och konstruktion är i gott skick. Kontrollera i synnerhet bärhandtaget och liggkorgens botten. Om de skulle uppvisa tecken på skada eller tydligt slitage får den inte användas och ska hållas utom räckhåll för barn.
- Innan liggkorgen transporteras ska man kontrollera att handtaget är i korrekt användarläge.
- Barnets huvud i liggkorgen får inte vara lägre än kroppen.
- **WARNING!** Om du köper en madrass separat för att lägga den ovanpå den invändiga tygklädseln, kontrollera att den passar till produkten. Storlek: L. 780 mm, W. 300 mm, H. 15 mm. Placera inte ytterligare en madrass ovanpå en madrass med de mått som rekommenderas av tillverkaren.
- Innan produkten monteras ska man kontrollera att den och dess komponenter inte uppvisar några skador som uppstått under transporten. Om så är fallet får produkten inte användas och den ska hållas utom räckhåll för barn.
- Lämna inte något föremål inne i liggkorgen som gör att djupet blir mindre.
- Håll plastpåsar utom räckhåll för barnet, för att undvika risk för kvävning.
- Produkter som lämnas i solen överhettas. Låt dem svalna innan du lägger i barnet.
- Använd inte liggkorgen om barnet ska sova länge: denna produkt ersätter inte en barnsäng.
- När liggkorgen inte används ska den förvaras utom räckhåll för barn.

Sittdelen Fully kan omvandlas till halvstyv liggkorg genom att använda den medföljande bottenplattan. För omvandling till halvstyv liggkorg, följ beskrivningen nedan:

Spänn loss spännena som finns under sittdelen enligt beskrivningen i punkt 24 och sätt sittdelen i horisontellt läge. I utförandet som halvstyv liggkorg rekommenderar vi att ta bort säkerhetsbältena (se avsnittet "BORTTAGNING AV SÄKERHETSÅLTEN").

29. Öppna den halvstyva liggkorgens bottenplatta till horisontellt läge tills du hör det låsande klickljudet (Fig. 29 – 29A).
30. Placera den halvstyva liggkorgens bottenplatta inuti sittdelen. Se till att hållaren "A" förs in på avsedd plats på stommens zon för barnets huvud (Fig. 30 – 30A). Stäng sedan hållaren "B" kring fotzonens rör (Fig. 30B) och fäst de två sidohållarna på respektive ledpunkter. För att montera sidohållaren, vrid den mittre spaken moturs genom att hålla den i kontakt med ledpunkten och släpp den för att fullborda fastkopplingen (Fig. 30C). Gör på samma sätt på andra hållaren.

Därefter ska tygklädseln sättas på och fästas vid sittvagnens tygklädsel med hjälp av det invändiga blixlåset på huvudänden. Linda sedan den elastiska delen i fotänden och



stäng knapparna enligt beskrivningen i punkterna 27-28. I utförandet som halvstyv liggkorg kan den tas bort från sittvagnen när barnet ligger däri. Suffletten är försedd med ett rör som fungerar som transporthandtag med det avsedda handgreppet.

31. Innan liggkorgen tas bort från chassiet ska handtaget placeras vertikalt (Fig. 31). Tryck på de två grå knapparna som sitter på sidoledpunkterna (Fig. 31A) och lyft upp den halvstyva liggkorgen genom att ta tag i handtaget (Fig.31B).

32. När den halvstyva liggkorgen har tagits bort från sittvagnens chassi med barnet i kan den läggas ned på en plan yta (Fig. 32).

För att återställa sittvagns- eller liggvagnsutförandet ska man ta bort tygklädseln och den halvstyva liggkorgens bottenplatta som monterades tidigare.

För att ta bort bottenplattan, följ monteringsanvisningarna som beskrivs ovan (se punkt 30) i omvänd ordning.

33. När bottenplattan har tagits bort från sittdelen kan den vikas dubbel för att vara mindre skrymmande genom att trycka samtidigt på de två skjutreglagen nedtill (Fig. 33).

WARNING! När den inte används ska plattan hållas utom räckhåll för barn.

PARKERINGSBROMS

Sittvagnen har en parkeringsbroms med pedal på den bakre hjulaxeln.

34. För att aktivera parkeringsbromsen ska en av de två pedalerna tryckas nedåt (Fig. 34). För att frigöra parkeringsbromsen ska en av de två pedalerna tryckas uppåt (Fig. 34A).

WARNING! Använd alltid bromsen när du stannar. Lämna aldrig vagnen på sluttande plan när barnet sitter i, även om du tryckt ner bromsen.

WARNING! Kontrollera att bromsen på båda de bakre hjulparen är aktiverad efter att bromsspaken tryckts ner.

SVÄNGHJUL

Sittvagnens framhjul kan användas i svängbart eller låst läge. Vi rekommenderar att använda hjulen i låst läge vid körning på särskilt ojämn mark. Svängläge rekommenderas däremot för att göra det lättare att styra vagnen på normal väg.

35. För att göra framhjulen svängbara ska man med foten trycka den främre knappen nedåt (Fig. 35). För att sätta framhjulen i det låsta läget trycker man återigen på knappen med foten. Oberoende hur hjulet står låser de sig i rakt läge.

WARNING! Båda hjulen ska alltid vara i samma läge, dvs. låsta eller svängbara.

JUSTERING AV HANDTAGET

Sittvagnen har ett handtag med ställbar höjd.

36. Det kan justeras med hjälp av upplåsningsknappen som finns i mitten av handtaget (Fig. 36). Kontrollera att den automatiska låsmekanismen är korrekt inkopplad efter att du övergått från ett läge till ett annat.

KIT COMFORT

37. Sittdelen levereras tillsammans med ett kit comfort bestående av två axelskydd och ett grenskydd (Fig. 37).

38. För att montera det, för in axelremmarna i axelskydden (Fig. 38) och grenremmen i den avsedda vadderingen (Fig. 38A).

BENSKYDD/TÄCKE

39. Denna komponent kan användas på två olika sätt: Som benskydd i sittvagnsutförande (Fig. 39) och som täcke i utförandet liggvagn/halvstyv liggkorg (Fig. 39A).

40. I liggvagnsutförande, placera täcket på chassiet och fäst de två yttre sidoknapparna (Fig.40). För ett bättre skydd kan man höja täckets tygflik och fästa den med knapparna i hålen som finns på sufflettens insidor (Fig.40A).

41. I sittvagnsutförande, för in benskyddet och se till att tygfliken förblir under benstödet/sittdelen (Fig.41). Fäst det sedan till de två yttre sidoknapparna (Fig. 41A).

REGNSKYDD

42. Vagnen är försedd med ett regnskydd. För att sätta fast regnskyddet, öppna sittvagnens sufflett helt och placera regnskyddet kring ryggstödet utvändiga rör (Fig. 42). Låt regnskyddet lufttorka efter användning (om det är vått), innan det viks ihop och läggs utom räckhåll för barn.

WARNING! Använd det medföljande regnskyddet som monteras på suffletten helt öppen.

Regnskyddet får inte användas på en sittvagn som inte har sufflett eftersom barnet kan kvävas.

WARNING! Det medföljande regnskyddet får bara användas under tillsyn av en vuxen person.

WARNING! Det medföljande regnskyddet får bara användas på Sittvagnen Fully.

WARNING! Försäkra dig om att regnskyddet inte kommer i kontakt med barnets ansikte under användning.

När regnskyddet är monterat på sittvagnen får man inte lämna den i solen med barnet i sittvagnen för att undvika risken för överhettning.

FÄLLA IHOP VAGNEN

För att fälla ihop sittvagnen rekommenderar vi att sätta handtaget i det lägsta läget och låta hjulen vara olåsta. Sittvagnen kan fällas ihop på två olika sätt: Antingen utan sittdelen eller med sittdelen fäst vid chassiet.

FÄLLA IHOP VAGNEN UTAN SITTDLEN

43. Ta bort sittdelen genom att trycka på de grå knapparna vid sittdelens ledpunkter (Fig. 43).

44. Fäll ihop sittvagnen genom att skjuta knappen 1 sidledes och sedan trycka samtidigt på knapparna 2 (Fig. 44 – 44A).

FÄLLA IHOP VAGNEN MED SITTDLEN

45. Stäng suffletten genom att trycka på mittknappen (se punkt 12 SUFFLETT). Fäll sedan ihop sittdelen genom att dra upp de två spärrarna som sitter bakom sittdelensröret (Fig. 45) och därefter trycka den framåt tills den blir så kompakt som möjligt (Fig. 45A – 45B).

46. Fäll ihop sittvagnen enligt beskrivningen i punkt 44. Sittvagnen är nu stängd med sittdelen fäst vid chassiet (Fig. 46).

Viktig anmärkning: Bilderna och instruktionerna i den här bruksanvisningen hänvisar till en viss liggkorgsmodell. Vissa komponenter och funktioner som beskrivs här kan variera beroende på vilken modell du köpt.

ANVÄNDNING AV ADAPTER "1"

47. Sittvagnen Fully är försedd med adaptrar (Fig. 47) för att ändra läget på sittdelen/liggvagnen/bilbarnstolen.



Adaptrarna sätts fast på de mittre ledpunkterna och kan placeras både vända mot föräldern (Fig. 47A) och mot vägen (Fig. 47B).

WARNING! Under installationen ska man alltid kontrollera att de svarta knapparna på adaptrarna är vända utåt.

Sittvagnen Fully kan även användas med två barn i tvillingutförande genom att använda den andra sittedelen och avsedda adaptrar som köps separat.

WARNING! Alla användningsätt som är möjliga med hjälp av komponenterna som finns i detta sittvagnsutförande som du har köpt är avbildade i figurerna 47C – 47D.

INSATS FÖR BILBARNSTOL

48. På sittvagnen Fully går det att installera bilbarnstolen Chicco Keyfit genom att använda en avsedd "adapter för bilbarnstol" (säljs separat). Adaptern KeyFit för sittvagnen Fully kan installeras direkt på chassiet (Fig. 48) eller, som alternativ, på "adapter 1" (Fig. 48A). För korrekt montering av "Insats för bilbarnstol", se avsedd bruksanvisning.

GARANTI

Produktens garanti gäller för alla fabriktionsfel vid normal användning av produkten enligt vad som förutses i bruksanvisningen. Garantin gäller således inte vid skada som orsakats av felaktig användning, slitage eller olycka. För garantins giltighetsperiod mot fabriktionsfel hänvisas till de särskilda bestämmelserna i nationella lagar som gäller i inköpslandet, i förekommande fall.

DA BRUGSANVISNING

VIGTIGT – LÆS OMHYGGELIGT OG GEM TIL SENERE BRUG.

ADVARSEL: FJERN OG ELIMINÉR EVENTUELLE PLASTIKPOSER OG ELEMENTERNE, DER UDGØR PRODUKTEMBALLAGEN INDEN BRUG, ELLER SØRG UNDER ALLE OMSTÆNDIGHEDER FOR AT HOLDE DEM UDENFOR BØRNS RÆKKEVIDDE.

ADVARSLER

- **ADVARSEL:** Efterlad aldrig barnet uden opsyn.
- **ADVARSEL:** Sikre, at alle låseanordninger er låst før brug.
- **ADVARSEL:** Hold barnet væk fra dette produkt under udfoldning og sammenklapning, for at undgå at barnet kommer til skade.
- **ADVARSEL:** Lad ikke barnet lege med dette produkt.
- **ADVARSEL:** Brug altid selen.
- **ADVARSEL:** Tjek, at barnevognskassens eller klapvognssædets eller autostolens fastgørelsesmekanisme er korrekt aktiveret, før brug.
- **ADVARSEL:** Dette produkt er ikke egnet til løb eller rulleskøjteløb.
- **ADVARSEL:** Brug af denne klapvogn er tilladt for børn på mellem 0 og 36 måneder, med en vægt på højst 15 kg.
- **ADVARSEL:** Klapvognen skal anvendes i konfigurationen barnevogn eller halvstiv lift eller med installeret autostol til børn fra fødslen og indtil en alder af cirka 6 måneder.
- **ADVARSEL:** I konfigurationen barnevogn er dette produkt egnet til et barn, som endnu ikke er i stand til at sidde selv, vende sig eller trække sig op ved hjælp af hænderne og knæ-

ne. Barnets maksimale vægt: 9 Kg.

- Kun autostole af typen CHICCO KEYFIT med den relevante og kompatible fæsteanordning, kan anvendes på klapvognen ved hjælp af den relevante adapter (ekstraudstyr).
- **ADVARSEL:** Ved separat køb af en madras til indlægning i den interne stofbeklædning, er det vigtigt at denne egner sig til produktet. Mål: L. 780 mm, W. 300 mm, H. 15mm. Læg aldrig en anden madras oven på madrassen med de af fabrikanten anbefalede mål.
- **ADVARSEL:** Bremseanordningen skal altid være indkoblet mens barnet anbringes eller fjernes.
- Efterlad aldrig klapvognen på en skråning med barnet heri, heller ikke med aktiverede bremses.
- Anvend altid bremseanordningen hver gang der standses.
- Sørg for at kurven ikke overbelastes. Maksimal vægt 3 kg.
- Enhver vægt, som sættes på klapvognens styrehåndtag og/eller på ryglænet og/eller på siderne vil kunne påvirke klapvognens stabilitet.
- Transportér kun ét barn ad gangen (to børn i versionen Fully Twin).
- Undlad at sætte tilbehør, reservedele eller komponenter, som ikke er leveret af fabrikanten, på klapvognen.
- Efter demontering af sikkerhedsselerne skal man forsikre sig om, at selerne er genmonteret korrekt ved hjælp af forankringspunkterne. Selerne skal derefter reguleres på ny. Kontrollér, at selerne er fastspændt korrekt ved at trække hårdt i enden af selerne, efter at have fastspændt barnet.
- Når autostolen monteres på klap-

vognen kan denne ikke erstatte en vugge eller barneseng. Hvis barnet har behov for at sove, bør det anbringes i en barnevognslift, vugge eller barneseng.

- Kontrollér inden montering, at produktet og alle dets komponenter ikke viser tegn på eventuel skade forårsaget af transporten. I modsat fald må produktet ikke anvendes og skal holdes udenfor børns rækkevidde.
- Anvend aldrig produktet, hvis der er er beskadigede, afrevne eller manglende dele.
- Produktet må udelukkende monteres af en voksen.
- Dette produkt må udelukkende anvendes af en voksen.
- Sørg for, at klapvognens brugere har fuldt kendskab til dens funktioner.
- Sørg for at klapvognens bevægelige elementer ikke kommer i berøring med barnets krop, under justeringshandlinger.
- Anvend aldrig klapvognen på trapper eller rulletrapper: Man kan pludselig miste herredømmet herover.
- Vær forsigtig, når der køres op eller ned over et trin eller fortovets kantsten.
- Tillad aldrig at barnet kravler op på bagagekurvens rørstruktur; den kan gå i stykker og medføre at barnet kommer til skade eller at klapvognen vælter.
- Genstande med snore må aldrig gives til eller placeres i nærheden af barnet, for at forebygge risikoen for strangulering.
- Lad klapvognen køle af, før barnet sættes heri, hvis den har stået i solen gennem længere tid.
- Længerevarende udsætning for

solen kan give farveændringer på materialerne og stoffet.

- Undgå at udsætte klapvognen for saltvand, der kan medføre rustdannelse.
- Klapvognen bør aldrig anvendes på stranden.
- Hold adapternes taske udenfor børns rækkevidde.
- Hæng aldrig adapternes taske, uanset vægt, på klapvognens struktur.
- Opbevar klapvognen udenfor børns rækkevidde, når den ikke er i brug.

LISTE OVER KOMPONENTER

- Stel
- Sæde
- 2 baghjul
- 2 forhjul
- 2 Baghjulsskærme
- Stødfangerskinne
- Kaleche
- Bagagekurv
- Stofbeklædning til configurationen barnevogn/halvstiv kørepose
- Kit komfort (Polstrede skulderremme og skridtrem)
- Benvarmer / Overstykke
- Bund til lift
- Regnslag
- Adapternes taske
- Adaptere "1"

Vigtig oplysning: Illustrationerne og anvisningerne i denne håndbog henviser til en version af klapvognen; Visse af de her beskrevne komponenter og funktioner kan være anderledes på den version, som I har købt.

GODE RÅD OM RENGØRING OG VEDLIGEHOLDELSE

Dette produkt har behov for jævnlig vedligeholdelse. Rengøring og vedligeholdelse må kun foretages af en voksen.

RENGØRING

Klapvognens og liftens stofbeklædning kan ikke tages af. Rens tekstilelementerne med en fugtig klud og mild sæbe. Rens jævnlige plastikelementerne med en fugtig klud. Tør metalelementerne, hvis de eventuelt kommer i berøring med vand, for at undgå rustdannelse. Anvend aldrig opløsningsmidler eller skurreprodukter. Den polstrede madras til liften kan vaskes i henhold til anvisningerne på etiketten med sammensætningen. I det nedenstående gengives vaskesymbolerne og de tilsvarende betydninger:



Håndvask i koldt vand



Ingen blegemidler



Må ikke tørres mekanisk



Må ikke stryges



Må ikke kemisk renses

VEDLIGEHOOLDSE

Smør, om nødvendigt, de bevægelige elementer med tør silikoneolie. Kontrollér jævnligt hjulenes slitagetilstand og hold dem rene for støv og sand. Sørg for at holde alle plastikdelene, som glider frem og tilbage på metalrørene, rene for støv, smuds og sand, for at undgå gnidninger, som kan påvirke klapvognens korrekte funktion. Opbevar klapvognen på et tørt sted.

FØRSTEGANGSMONTERING AF KLAPVOGNE

1. Tryk på den grå tast på det runde drejeled i venstre side (Fig.1).
2. Træk herefter strukturen helt ud, ved at åbne støttestængerens forreste stang og håndtagets stang, til blokeringsklik lyder (Fig. 2-2A).
3. Sæt forhjulet fast i det relevante sæde og tryk det i, indtil blokeringsklik lyder (fig. 3). Gentag den samme handling med det andet hjul.
4. Baghjulene monteres ved at sætte hjulets stift ind i hullet på støttestængerens bagerste stang (Fig.4), så stiftens flade del passer til hullet på stellet. Gentag den samme handling med det andet hjul.

ADVARSEL: Kontrollér omhyggeligt, at hjulene er fastsat korrekt i strukturen, inden klapvognen tages i brug.

5. Der er et profileret område på kurvens forside. Montér kurven ved at vikle den profilerede del omkring den forreste metalknop og fastspænde den med burrebåndet (Fig. 5), før båndene på forsiden af kurven gennem de "D-formede" ringe på klapvognens forreste ben og fastgør båndene med tryklåseknapperne i begge sider (Fig. 5A). Læg stofstykket om stangen (fig. 5B) i den bagerste del af stellet og luk det om sig selv med tryklåseknapperne (fig. 5C). Før båndene på bagsiden af kurven gennem de "D-formede" ringe på klapvognens bagerste ben og luk knapperne (Fig. 5D)
6. Fuldfør klapvognens montering ved at sætte skærmene på baghjulene (Fig. 6). Hver skærm er udstyret med et symbol, også gengivet på de bagerste ben, som angiver den korrekte sammenkobling ved montering.

SÆDETS MONTERING: KONFIGURATIONEN KLAPVOGN

Emballagen indeholder klapstolens stel og det lukkede sæde.

7. For at montere sædet på klapvognen skal man åbne sædet, ved at indvirke herpå (Fig. 7 – 7A), indtil blokeringsbekræftende klik lyder (fig. 7B).
8. Spænd spændet "A", som sidder udvendigt i føddernes område på sædet (Fig. 8). Spænd herefter spænderne "B", som er anbragt under sædet (Fig. 8A).
9. Sædet monteres ved at sætte de to indkoblingsanordninger (Fig. 9) i de relevante sæder, placeret på indersiden af klapvognens drejeled (Fig. 9A), og trykke indtil blokeringsklikket lyder.

ADVARSEL: Kontrollér sædets reelle montering ved at prøve på at trække det opad.

10. Sædet kan monteres i begge retninger på klapvognen:

Enten, så det vender fremad (Fig. 10) eller så det vender bagud (Fig. 10A).

11. Sædet demonteres ved at trykke på de sidemonterede grå trykknapper og trække opad (Fig. 11).

ADVARSEL: Disse handlinger må aldrig udføres med barnet siddende i sædet.

ADVARSEL: Fjern aldrig klapvognens sæde med barnet siddende heri.

KALECHE

Sædet er udstyret med en kaleche.

12. Kalechen reguleres (i tre positioner) ved at skubbe den fremad indtil den blokeres (Fig. 12). Man kan øge udstrækningen ved at åbne lynlåsen (Fig. 12A) og herefter skubbe fremad.

Kalechen lukkes ved, at indvirke på tasten i det centrale afsnit af håndtagets og skubbe de mod ryglænet (Fig. 12B).

13. Kalechen demonteres ved at åbne lynlåsen i nærheden af ryglænets stang helt og trykke på knapperne på ydersiden af kalechens indkoblingsmekanismer og trække den opad (Fig. 13).

Følg de ovenfor beskrevne handlinger i omvendt rækkefølge, for at fastgøre kalechen.

ADVARSEL: Kalechens fastgøring skal foretages i begge sider af klapvognen. Kontrollér, at den er korrekt blokeret.

SÆDETS REGULERING

Efter montering af sædet på stellet, kan det reguleres i tre forskellige positioner.

14. Hele sædet kan reguleres ved at indvirke samtidigt på tasterne over det centrale drejeled (Fig. 14).
15. Det er muligt at ændre ryglænets hældning i forhold til sædet, ved at indvirke på justeringsanordningen på ryglænets bagside (Fig. 15).
16. Det er muligt at regulere benstøtten i forskellige positioner, ved at trykke samtidigt på tasterne i siderne (Fig. 16).
17. Klapvognen er udstyret med en aftagelig stødfangerbøjle. Det er nok at indvirke på de sidemonterede trykknapper, for at tage den af (Fig. 17).

Når barnet sættes i og tages ud, kan bøjlen også frigøres i kun den ene side (Fig. 17A).

ADVARSEL: Fastspænd altid sikkerhedsselerne. Skinnen er IKKE en fastspændingsanordning for barnet.

ADVARSEL: Skinnen må aldrig anvendes til at løfte klapvognen med barnet anbragt heri.

BRUG AF SIKKERHEDSSELER

Klapvognen er udstyret med et fastspændingssystem med fem forankringspunkter, bestående af to skulderseler, to reguleringslidsler, et mavebælte og en skridtrem med spænde, alt allerede monteret.

18. **ADVARSEL:** Selerne kan tilpasses efter barnets krop ved hjælp af skulderremmene, der først skal føres ind gennem de to reguleringslidsler (Fig. 18). Spænd, efter at have anbragt barnet i klapvognen, selerne ved først at lade de to gaffelstik passere i skulderremmenes lidsler (Fig. 18A) og herefter sætte dem ind i skridtremmens spænde (Fig. 18B); regulér remmenes længde, så de sidder tæt til barnets skuldrer og krop.
19. Mavebæltet åbnes ved at trykke på og trække i gaflerne i siderne (Fig. 19)..
20. Mavebæltet skal altid trækkes ind igennem de 2 "D-formede" ringe på siderne af klapvognens sæde (fig. 20).

ADVARSEL: Brug altid sikkerhedsselen. Anvend alle sikkerhedsselernes fem forankringspunkter, for at værne om dit barns sikkerhed.

DEMONTERING AF SIKKERHEDSSELER

Sikkerhedsselerne kan demonteres (i forbindelse med vask eller ved brug i barnevognskonfigurationen).

Sikkerhedsselerne demonteres ved at trække mavebæltet ud af de relevante "D-formede" ringe og skulderremmene ud af slidserne på ryglænets stof. Kontrollér altid, efter en demontering af sikkerhedsselerne, at selerne er genmonteret korrekt i de rette forankringspunkter.

ADVARSEL: Opbevar de afmonterede sikkerhedsseler uden for barnets rækkevidde til senere brug.

Følg omhyggeligt den nedenfor anførte sekvens, ved genmontering af fastspændingssystemerne:

21. Sæt remmen i den øvre slids (Fig. 21), og sørg for at længderegulatoren er placeret som vist i Fig. 21A.

22. Tag fat om skulderselernes plastikslids og sæt den i selens stofring (Fig. 22).

23. Træk, efter at have udført denne handling korrekt, selen nedad, indtil den kan bukses om stofringen (Fig. 23-23A).

ADVARSEL: Kontrollér at plastikslidserne er korrekt monteret, når monteringen er fuldført. Kontrollér, at de fremstikende, horisontale punkter på plastikslidserne, efter montering på de tilsvarende gafler, vender mod sædets yderside (fig. 23B-23C).

Efter fuldført montering skal selerne igen reguleres på baggrund af barnets størrelse.

SÆDETS OMFORMNING: KONFIGURATIONEN BARNEVOGN

Følg nedenstående beskrivelse, for at ændre sædet:

24. Åbn spænderne under sædet (Fig. 24 – 24A).

25. Placér benstøtten horisontalt, regulér ryglænet i den laveste position (Fig.25), buk sædet bagud, ved at indvirke på tasterne, som vises i figur 14, og anbring barnevognen i den horisontale position.

Afmontér herefter sikkerhedsselerne (jfr. afsnittet DEMONTERING AF SIKKERHEDSSELERNE).

26. **ADVARSEL:** Liften må kun anvendes i den horisontale position (Fig. 26). Regulér aldrig liften i den hældende position (Fig. 26A).

27. Anbring stofpolstringen, som skal sættes fast på klappvognens stof ved hjælp af den relevante interne lynlås (Fig.27), der er anbragt i området hvor barnets hoved hviler.

28. Træk herefter stofpolstringens elastikafsnit ned over stangen på strukturen i føddernes område (Fig.28). Afslut med at lukke knapperne, der er anbragt i begge sider (28A).

ADVARSEL: I konfigurationen barnevogn kan liften ikke fjernes med barnet heri.

SÆDETS OMFORMNING: KONFIGURATIONEN BARNEVOGN

ADVARSLER

VIGTIGT - LÆS OMHYGGELIGT. GEM TIL FREMTIDIG BRUG.

• Indhent oplysninger om brug af klappvognen i dennes vejledning.

• **ADVARSEL:** Dette produkt egner sig kun til børn, der ikke

kan sidde selv, vende sig eller trække sig op ved hjælp af hænderne og knæene. Barnets maksimale vægt: 9 Kg.

• Vejledende alder: 0 – 5/6 måneder.

• **ADVARSEL:** Må kun bruges på et fast underlag, der er vandret, plant og tørt.

• **ADVARSEL:** Lad ikke andre børn lege uden opsyn nær liften.

• **ADVARSEL:** Må ikke bruges, hvis en del er ødelagt, i stykker eller mangler.

• **ADVARSEL:** Efterlad aldrig dit barn uden opsyn.

• **ADVARSEL:** Brug aldrig denne lift på et stativ.

• Anvend udelukkende reservedele fra eller godkendt af fabrikanten.

• Installér ikke tilbehør, reservedele eller komponenter, som ikke er leveret af fabrikanten. Eventuelle ændringer af produktet fritager fabrikanten for ethvert ansvar.

• Tag højde for de risici, som er forbundet med åben ild og andre varmekilder, så som elektriske varmeovne, gasovne, osv. Efterlad aldrig liften i nærheden af disse varmekilder.

• Kontrollér jævnligt produktets fysiske og strukturelle integritet. Især transporthåndtaget og posens bund. Anvend aldrig køreposen, hvis der er synlige tegn på beskadigelse eller slitage, og hold den udenfor børns rækkevidde.

• Kontrollér at håndtaget er anbragt i den korrekte position, inden liften transporteres.

• Barnets hoved bør aldrig ligge lavere end kroppen i liften.

• **ADVARSEL:** Ved separat køb af en madras til indlægning i den interne stofbeklædning, er det vigtigt at denne egner sig til produktet. Mål: L. 780 mm, W. 300 mm, H. 15mm. Læg aldrig en anden madras oven på madrassen med de af fabrikanten anbefalede mål.

• Kontrollér inden montering, at produktet og alle dets komponenter ikke viser tegn på eventuel skade forårsaget af transporten. I modsat fald må produktet ikke anvendes og skal holdes udenfor børns rækkevidde.

• Efterlad aldrig genstande i posen, som kan reducere dybden.

• Hold plastikposerne udenfor børns rækkevidde, for at undgå risikoen for kvælning.

• Produktet bliver meget varmt, hvis det efterlades i solskin; lad det køle af inden barnet lægges heri.

• Lad aldrig barnet sove gennem lang tid i liften: Dette produkt kan ikke erstatte en barneseng.

• Køreposen skal holdes udenfor børns rækkevidde, når den ikke er i brug.

Sædet Fully kan omdannes til en lift ved hjælp af den medfølgende bund. Følg nedenstående beskrivelse omkring omdannelse til lift.

Åbn spænderne under sædet, som beskrevet i punkt 24, og anbring sædet i den horisontale position.

I konfigurationen lift bør sikkerhedsselerne demonteres (jfr. afsnittet "DEMONTERING AF SIKKERHEDSSELERNE").

29. Åbn bunden af liften og anbring den i den horisontale position, så der lyder et bekræftende blokeringsklik (fig. 29 – 29A).

30. Anbring bunden til liften internt i sædet, og sørg for at sætte understøtningen "A" i det relevante sæde i området på strukturen, hvor barnets hoved ligger (fig. 30 – 30A). Luk herefter understøtningen "B" omkring stangen i føddernes område (Fig. 30B) og fastspænd de to sideunderstøtninger på de tilsvarende drejeled. Sideunderstøtningen monteres ved at dreje det centrale greb imod uret mens den hviler på drejeledet og slippe for at



fuldføre indkoblingen (Fig.30C). Gør det samme på den anden understøtning.

Det er nu nødvendigt at sætte stofbeklædningen fast på klapvognens stof ved hjælp af den interne lynlås i hovedets område, vikle elastikdelen om og lukke knapperne, som beskrevet i punkt 27-28.

I konfigurationen lift kan denne tages af klapvognen med barnet heri. Kalechen er udstyret med en stang, som fungerer som transporthåndtag.

31. Før liften tages af stellet, skal håndtaget placeres lodret (Fig. 31), tryk på de to grå knapper på drejeleddene i siderne (Fig. 31A) og løft liften ved hjælp af håndtaget (Fig.31B).

32. Når liften er taget af klapvognens stel med barnet heri, kan den anbringes på en plan overflade (fig. 32).

Før at vende tilbage til konfigurationen klapvogn eller barnevogn, skal stofbeklædningen og posens installerede bund fjernes.

Bunden tages ud ved at gentage de ovenstående monteringshandling (jfr. punkt 30) i den omvendte rækkefølge.

33. Bunden kan bukkes sammen, når den er taget af sædet, ved at indvirke på de to glidetaster i det nedre afsnit (fig. 33), så den optager mindre plads.

ADVARSEL: Hold pladen udenfor børns rækkevidde, når den ikke er i brug.

PARKERINGSBREMSE

Klapvognen er udstyret med en pedalbetjent parkeringsbremse placeret på bagakslen.

34. Parkeringsbremsen indkobles ved at trykke en af de to pedaler nedad med foden (Fig. 34). Det er nødvendigt at skubbe en af de to pedaler opad, for at udløse parkeringsbremsen (Fig. 34A).

ADVARSEL: Brug altid bremsen, når klapvognen holder stille. Efterlad aldrig klapvognen på en skråning med barnet heri, heller ikke med aktiveret parkeringsbremse.

ADVARSEL: Kontrollér, efter at have aktiveret parkeringsbremsen, at bremserne er korrekt indkoblede på begge baghjulsgupper.

SVINGBARE HJUL

Klapvognen er udstyret med svingbare/fastsiddende forhjul. Det anbefales at bruge de fastsiddende hjul, når man færdes på meget ujævnt terræn. Hjulene, der er svingbare anbefales derimod for at gøre det nemmere at manøvrere klapvognen på normalt terræn.

35. Tryk den forreste knap (Fig. 35) nedad med foden, for at gøre forhjulene svingbare. Træd igen på knappen med foden, for at stabilisere hjulene i den ubevægelige position. Hjulet blokeres i fremadvendt retning afhængigt af dets aktuelle position.

ADVARSEL: Begge hjul skal altid være blokerede eller frit drejende på samme tid.

STYREGREBETS REGULERING

Klapvognens håndtag kan reguleres i højden.

36. Det er muligt at regulere det ved at indvirke på udløserknappen i midten af grebet (Fig. 36). Efter at have passeret fra en position til en anden, skal man kontrollere, at den automatiske blokeringsmekanisme er indkoblet korrekt.

KIT KOMFORT

37. Sædet ledsages af et kit komfort bestående af to skul-

derremme og en skridtrem (Fig. 37).

38. Ved montering skal selerne sættes i skulderremmene (Fig. 38) og skridtremmen i den relevante beklædning (Fig. 38A).

BENVARMER/OVERSTYKKE

39. Det samme element kan anvendes på to forskellige måder: som benvarmer i klapvognskonfigurationen (Fig. 39) og som overstyrkke i konfigurationen barnevogn/lift (Fig. 39A).

40. I konfigurationen barnevogn skal overstykket anbringes på stellet og lukkes med de to knapper på ydersiden (Fig.40). Ved behov for yderligere beskyttelse af barnet, kan man løfte overstykkets stofstyrkke og hægte det fast med knapperne til knaphullerne inde i kalechen (Fig. 40A).

41. I konfigurationen klapvogn skal benvarmeren sættes i, så stoflommen holdes under benstøtten/sædet (Fig.41). Den skal herefter hægtes fast på de to udvendige knapper (Fig. 41A).

REGNSLAG

42. Klapvognen er udstyret med regnslag. Regnslaget fastgøres ved at åbne klapvognens kaleche helt, og sætte slaget omkring sædets yder stang (Fig. 42). Lad regnslaget lufttørre efter brug (hvis det er blevet vådt) før det foldes sammen og pakkes væk udenfor børns rækkevidde.

ADVARSEL: Brug det medfølgende regnslag monteret på den helt åbne kaleche.

Regnslaget må ikke anvendes på klapvognen uden kaleche; dette vil kunne være årsag til at barnet kvæles.

ADVARSEL: Det medfølgende regnslag må kun anvendes under opsyn af en voksen.

ADVARSEL: Det medfølgende regnslag må kun anvendes på klapvognen Fully.

ADVARSEL: Kontrollér, når regnslaget er i brug, at det ikke kommer i berøring med barnets ansigt.

Lad aldrig barnet ligge i klapvognen under solen med monteret regnslag for at forebygge, at temperaturen i klapvognen bliver overophedet.

LUKNING AF KLAPVOGNEN

Det anbefales at anbringe styregrebet i den laveste position og ophæve forhjulenes blokering, for at lukke klapvognen. Det er muligt at lukke klapvognen på to forskellige måder: Uden sædet eller med sædet fastspændt på stellet.

LUKNING AF KLAPVOGNEN UDEN SÆDE

43. Tryk på de grå taster, som sidder udfør sædets drejeled, for at tage sædet ud (Fig. 43).

44. Luk klapvognen ved at skubbe trykknappen 1 og herefter trykke samtidigt på knapperne 2 (Fig. 44 – 44A).

LUKNING AF KLAPVOGNEN MED SÆDE

45. Luk kalechen ved at trykke på den centrale tast (jfr. punkt 12 KALECHE). Luk herefter sædet ved at trække de to udløser bag sædets stang (Fig. 45), og herefter skubbe det fremad, indtil positionen der giver maksimal kompakthed er nået (Fig. 45A – 45B).

46. Luk klapvognen som beskrevet i punkt 44. Nu er klapvognen lukket med sædet spændt fast på stellet (fig. 46).

Vigtig oplysning: Illustrationerne og anvisningerne i denne håndbog henviser til en udgave af køreposen. visse af de



her beskrevne komponenter og funktioner kan være anderledes på den version, som I har købt.

BRUG AF ADAPTER "1"

47. Klapvognen Fully er udstyret med adaptere (Fig. 47) til ændring af positionerne sæde/barnevogn/autostol. Adapterne sættes på det centrale drejeled og kan benyttes både når barnet vender bagud (Fig.47A) eller fremad (Fig.47B).

ADVARSEL: Under installationen skal man altid kontrollere, at de sorte trykknapper på adapterne vender udad. Klapvognen Fully kan også anvendes til to børn i dobbeltkonfigurationen, ved hjælp af det andet sæde og de tilhørende adaptere, som kan erhverves separat.

ADVARSEL: Alle de mulige brugstilstande ved hjælp af elementerne i denne konfiguration af jeres klapvogn gives i figur 47C – 47D.

ADAPTER TIL AUTOSTOL

48. Det er muligt at installere autostolen Chicco Keyfit på klapvognen Fully ved hjælp af den relevante "Adapter til autostol" (sælges separat). Adapteren KeyFit til klapvognen Fully kan installeres direkte på stellet (Fig. 48) eller, som alternativ, på "adapter 1" (Fig. 48A). Indhent oplysninger om den korrekte montering af "Adapteren til autostolen" i den tilhørende brugsvejledning.

GARANTI

Produktet er garanteret mod enhver fejl i form af manglende overensstemmelse under normale brugsbetingelser, som beskrevet i brugsanvisningerne. Garantien bortfalder i tilfælde af fejl som følge af ukorrekt brug, slid eller hændelige uheld. Hvad angår garantiens varighed, med hensyn til fejl i form af manglende overensstemmelse, henvises der til de specifikke forskrifter i den gældende lov i landet, hvor produktet er købt, hvis sådanne er forudset.

F KÄYTTÖOHJE

TÄRKEÄÄ – LUE HUOLELLISESTI JA SÄILYÄ VASTAISUUDEN VÄRALLE.

VAROITUS: ENNEN KÄYTTÖÖN RYHTYMISTÄ POISTA JA HÄVITÄ MAHDOLLISET MUOVIPUSSIT SEKÄ KAIKKI TUOTTEEN PAKKAUKSEEN KUULUVAT OSAT TAI JOKA TAPAUKSESSA PIDÄ NE POISSA LASTEN ULOTTUVILTA.

VAROTOIMENPITEET

- **VAROITUS:** Älä koskaan jätä lasta ilman valvontaa.
- **VAROITUS:** Tarkasta ennen käyttöä, että kaikki lukituslaitteet on lukittu.
- **VAROITUS:** Pidä lapsi poissa tuotteen luota, kun tuote taitetaan kasaan tai laitetaan käyttökuntoon, jotta lapsi ei loukkaannu.
- **VAROITUS:** Älä anna lapsen leikkiä tällä tuotteella.
- **VAROITUS:** Käytä aina turvavaljaita.
- **VAROITUS:** Tarkasta ennen käyttöä, että vaunukopan, ratasistuiimen tai turvaistuimen kiinnityslaitteet on aktivoitu oikein.
- **VAROITUS:** Tämä tuote ei sovellu työnnettäväksi juosten tai rullaluisellen.
- **VAROITUS:** Rattaiden käyttö on sallittu 0 - 36 kk:n ikäisille lapsille, joiden paino on alle 15 kg.
- **VAROITUS:** Vastasyntyneille lapsille ja noin 6 kuukauden ikään asti rattaita on käytettävä vaunukokoonpanossa tai puolikovan kantokopan kanssa tai turvakaukalon ollessa asennettuna.
- **VAROITUS:** Vaunukokoonpanossa

tämä tuote soveltuu lapselle, joka ei kykene istumaan itsenäisesti, kääntymään eikä nousemaan ylös käsien ja polvien varassa. Lapsen enimmäispaino: 9 kg.

- Ainoastaan erityisellä yhteensopivalla kiinnityslaitteella varustettu CHICCO KEYFIT -turvakaukalo voidaan kiinnittää rattaisiin erityistä adapteria käyttäen (lisävaruste).
- **VAROITUS:** Jos ostat sisäverhoilun lisäksi tulevan patjan erikseen, varmista, että se sopeutuu hyvin tuotteeseen. Mitat: P. 780 mm, L. 300 mm, K. 15 mm. Jos sisällä on jo valmistajan toimittama patja, älä lisää sen päälle toista patjaa; valmistajan patjalle määräämät mitat on ilmoitettu yllä.
- **VAROITUS:** Jarrutuslaitteen tulee olla aina päälle kytkettynä kun lasta asetetaan paikalleen tai otetaan pois.
- Älä jätä rattaita koskaan kaltevalle tasolle, vaikka jarrut olisivatkin päällä, jos lapsi on sisällä ratissa.
- Käytä jarrutuslaitetta aina kun pysähdyt.
- Älä kuormita koria liikaa. Maksimipaino 3 kg.
- Kaikki kahvoihin ja / tai selkänojaan ja / tai rattaiden sivuihin kiinnitetty painot saattavat vaikuttaa haitallisesti rattaiden tasapainoon.
- Älä koskaan kuljeta enempää kuin yhtä lasta kerrallaan (kahta lasta Fully Twin -versiossa).
- Älä kiinnitä rattaisiin lisävarusteita, varaosia tai komponentteja, joita valmistaja ei toimita tai joilla ei ole valmistajan hyväksyntää.
- Turvavöiden poistamisen jälkeen on varmistettava, että ne on koot-



tu asianmukaisesti ja oikealle paikalleen kiinnityspisteitä käyttäen. Hihnat on säädettävä uudelleen. Varmista, että vyöt on kiinnitetty oikein vetämällä niiden loppupäästä voimakkaasti sen jälkeen, kun lapsi on asetettu ja kiinnitetty paikalleen.

- Rattaisiin asennettu turvakaukalo ei korvaa kehtoa tai pinnasänkyä. Jos lapsi tarvitsee unta, on hänet sijoitettava vaunukoppaan, kehtoon tai pinnasänkyyn.
- Varmista ennen kokoamiseen ryhtymistä, että tuotteessa ja missään sen komponenteissa ei näy merkkejä kuljetuksen aikana mahdollisesti tapahtuneista vaurioista; jos niitä ilmenee, tuotetta ei saa käyttää ja se on pidettävä poissa lasten ulottuvilta.
- Älä käytä tuotetta, jos sen jotkin osat ovat rikki, repeytyneet tai niitä ei ole.
- Tuotteen kokoamisen saa suorittaa ainoastaan aikuinen henkilö.
- Tätä tuotetta saa käyttää ainoastaan aikuinen henkilö.
- Varmista, että kaikki rattaita käyttävät henkilöt ovat tarkkaan selvillä siitä, kuinka ne toimivat.
- Varmista säätöjä suorittaessasi, että rattaiden liikkuvat osat eivät joudu kosketuksiin lapsen ruumiinosien kanssa.
- Älä käytä rattaita rapuissa tai liukuportaissa: vaarana on äkillinen hallinnan menetyk.
- Noudata varovaisuutta askelman tai jalkakäytävän päälle noustessasi ja sieltä laskeutuessasi.
- Älä salli lapsen nousta tarvikekorin putkiosan varaan; se saattaa rikkoutua ja vahingoittaa lasta tai aiheut-

taa rattaiden kaatumisen.

- Kuristumisvaaran välttämiseksi lapselle ei saa antaa, eikä hänen läheisyyteensä saa asettaa esineitä, joissa on narumaisia osia.
- Jos rattaat ovat jääneet aurinkoon pitkäksi aikaa, odota kunnes ne ovat jäähtyneet, ennen kuin laitat lapsen rattaisiin.
- Pitkäaikainen auringolle altistuminen saattaa aiheuttaa värimuutoksia kankaisiin ja muihin materiaaleihin.
- Vältä rattaiden ja suolaisen veden välistä kontaktia ruosteen muodostumisen ehkäisemiseksi.
- Älä käytä rattaita rannalla.
- Pidä adapterilaukku poissa lasten ulottuvilta.
- Älä ripusta adapterilaukkuakaan painoisena rattaiden rakenteeseen.
- Kun rattaita ei käytetä, ne on pidettävä poissa lasten ulottuvilta.

KOMPONENTTILUETTELO

- Runko
- Istuinosa
- 2 takapyörää
- 2 etupyörää
- 2 Takalokasuojat
- Turvakaari
- Kuomu
- Tarvikkori
- Kangasverhoilu vaunukokoonpanoa / puolikovaa koppaa varten
- Kit comfort (pehmustetut olkakappaleet ja haarakappale)
- JALKAPEITE / PEITE
- Puolikovan kopan alusta
- Sadesuojus
- Adapterilaukku
- Adapterit "1"

Tärkeä huomautus: tämän opaskirjasen sisältämät kuvat ja ohjeet koskevat yhtä versiota rattaista; Eräät tässä kuvatut komponentit ja toiminnot saattavat vaihdella hankitusta versiosta riippuen.

PUHDISTAMISTA JA HUOLTOA KOSKEVIA NEUVOJA

Tämä tuote tarvitsee säännöllistä huoltoa. Puhdistus- ja huoltotoimenpiteet saa suorittaa ainoastaan aikuinen henkilö.

PUHDISTUS

Rattaiden ja kopan verhoilua ei voida irrottaa. Puhdista kan-



gasosat kostealla sienellä ja neutraalilla saippualla. Puhdista muoviosat säännöllisesti kostealla liinalla. Kuivaa metalliosat, jos ne ovat tulleet kontaktiin veden kanssa, jotta niihin ei muodostuisi ruostetta. Älä käytä liuotteita tai hankaavia tuotteita. Irrotettavan koppavuorin patja voidaan pestä sen pesumerkinnöissä annettujen ohjeiden mukaisesti. Seuraa- vassa esitellään pesumerkinnät sekä niiden merkitykset:



Pese käsin kylmässä vedessä.



Valkaisu kielletty.



Rumpukuivaus kielletty.



Silytys kielletty.



Kemiallinen pesu kielletty.

HUOLTO

Voitele liikkuvat osat tarpeen vaatiessa kuivalla silikoniöljyllä. Tarkasta pyörien kulumistilanne säännöllisin väliajoin ja pidä ne puhtaina pölystä ja hiekasta. Varmista, että kaikki metalliputkia pitkin liikkuvat muoviosat ovat puhtaita pölystä, liasta ja hiekasta, jotta näiden aiheuttama kitka ei haittaisi rattaiden toimintaa. Säilytä rattaita kuivassa paikassa.

RATTAIDEN ENSIMMÄINEN KOKOAMINEN

1. Paina vasemmassa pyörönivelessä olevaa harmaata painiketta (kuva 1).
2. Levitä sitten rakenne kokonaisuudessaan avaamalla jalakaosan etuputki ja kahvan putki kunnes kuulet lukittumisesta kertovan naksahduksen (kuvat 2-2A).
3. Kiinnitä etupyörä laittamalla se sille tarkoitettuun reikään, ja työnnä kunnes kuuluu lukkiutumisesta ilmoittava naksahdus (kuva 3). Toista toimenpide toiselle pyörälle.
4. Takapyörät asennetaan viemällä pyörän navan tappi takaputken (kuva 4) reikään siten, että tapin litteä osa tulee rungon reiän vastaavan osan kohdalle. Toista toimenpide toiselle pyörälle.

VAROITUS: Varmista ennen rattaiden käyttöä, että pyörät on kiinnitetty rakenteeseen kunnollisesti.

5. Korien etureunassa on muotoiltu alue. Asenna kori kier- täen muotoillun osan edessä olevaan metalliseen pyörökappaleeseen ja kiinnittäen sen tarranauhalla (kuva 5); pujota korin edessä olevat nauhat rattaiden takajaloissa olevista puolipyöreistä renkaista ja kiinnitä nauhat painonapeille kumpaankin sivuun (kuva 5A). Kierrä rungon takaosassa kangaslieve putken ympärille (kuva 5B) ja sulje se toiselta puolelta painonapeilla (kuva 5C). Kierrä korin takaosassa olevat nauhat rattaiden takajaloissa olevista puolipyöreistä renkaista ja sulje napit (kuva 5D)
6. Vie rattaiden asentaminen päätökseen asettamalla loka- suoijat takapyörien päälle (kuva 6). Kussakin lokasuojassa on symboli, joka toistuu takajaloissa ja joka näyttää kuin- ka asentaminen suoritetaan oikein.

ISTUINOSAN ASENTAMINEN: RATASTYYPPIINEN KOKOONPANO

Pakkaus sisältää rattaiden rungon ja suljetun istuinosan.

7. Istuinosa asennetaan rattaisiin avaamalla kyseinen osa (kuvat 7 - 7A), kunnes kuulet lukittumisesta ilmoittavan naksahduksen (kuva 7B).
8. Kiinnitä istuinosaan jalakaosan ulkopuolella oleva solki "A"

(kuva 8); kiinnitä sitten istuinosan alla olevat soljet "B" (kuva 8A).

9. Asenna istuinosa viemällä kaksi kiinnintä (kuva 9) niille tarkoitettuihin paikkoihin rattaiden nivelkohdissa (kuva 9A) kunnes kuulet lukittumisesta kertovan naksahduksen.

VAROITUS: Varmista, että istuinosa on todellakin kiinnitty- nyt paikalleen vetämällä sitä ylöspäin.

10. Istuinosa voidaan asentaa rattaisiin molempiin suuntiin: joko menosuuntaan (kuva 10) tai rattaiden työntäjää kohti katsovaan suuntaan (kuva 10A).
11. Istuinosa irrotetaan rungosta painamalla sivussa olevia painikkeita ja vetämällä sitten ylöspäin (kuva 11).

VAROITUS: Näitä toimenpiteitä suoritettaessa lapsi ei saa olla istuinosan sisällä.

VAROITUS: Älä irrota istuinosaa rattaista lapsen ollessa rattaissa.

KUOMU

Istuinosa on varustettu avattavalla kuomulla.

12. Kuomua säädetään (kolme asentoa) työntämällä sitä eteenpäin kunnes se lukkiutuu (kuva 12). Sitä saadaan avattua lisää avaamalla vetoketju (kuva 12A) ja työntä- mällä sitä eteenpäin.

Kuomu suljetaan kahvan keskiosassa olevasta näppäimestä ja työntämällä sitä selkänokjaa päin (kuva 12B).

13. Kuomu poistetaan avaamalla sen vetoketju kokonaan selkänokjan putken läheisyydessä, painamalla kuomun kiinnikkeiden ulkopuolella olevia painikkeita ja vetämäl- lä sitä ylöspäin (kuva 13).

Kuomu kiinnitetään suorittamalla ilmoitetut toimenpiteet päinvastaisessa järjestyksessä.

VAROITUS: Kuomun kiinnittäminen on tehtävä rattaiden kummallekin sivulle. Varmista että se on kiinnitetty kunnol- lisesti paikalleen.

ISTUINOSAN SÄÄDÖT

Kun istuinosa on asennettu runkoon, sitä voidaan kallistaa kolmeen eri asentoon.

14. Koko istuinosaa voidaan säätää painamalla samanaikai- sesti keskinivelen yläpuolella olevia painikkeita (kuva 14).
15. Selkänokjan kaltevuutta istuinosan suhteen voidaan muuttaa selkänokjan takana olevasta säätimestä (kuva 15).
16. Reisuukea voidaan säätää eri asentoihin painamalla sa- manaikaisesti sivupainikkeita (kuva 16).
17. Rattaat on varustettu irrotettavalla turvakaarella. Se ir- rotetaan yksinkertaisesti painamalla sivuissa olevia pai- nikkeita (kuva 17).

Lapsen rattaisiin asettamisen ja pois ottamisen helpotta- miseksi turvakaari voidaan myös avata ainoastaan toiselta sivultaan (kuva 17A).

VAROITUS: Kiinnitä aina turvavyöt. Turvakaari EI OLE lasten turvalaite.

VAROITUS: Turvakaarta ei saa käyttää rattaiden nostami- seen silloin kun lapsi on rattaissa.

TURVAVÖIDEN KÄYTTÄMINEN

Rattaat on varustettu viisipisteisellä turvajärjestelmällä, johon kuuluvat kaksi olkahihnaa, kaksi säätörengasta, yksi vyötärön ympäri kulkeva hihna sekä soljella varustettu haarahihna, jotka on jo asennettu paikalleen.

18. **VAROITUS:** Turvavyöt voidaan sovittaa lapsen ruu- miinrakenteeseen olkahihnoista kuljettamalla ne ensin kahden säätörengaan kautta (kuva 18). Sen jälkeen kun

lapsi on sijoitettu rattaisiin, kiinnitä hihnat siten, että ensin kaksi haarukkaosaa kulkevat olkahihnojen renkaasta (kuva 18A), minkä jälkeen ne kiinnitetään haarahihnan solkeen (kuva 18B); säädä hihnojen pituus siten, että ne tulevat sopivan tiukasti lapsen hartioita ja vartaloa vasten.

19. Vyötärön ympäri kulkeva vyö avataan painamalla ja vetämällä sivulla olevista haarukkaosista (kuva 19).
20. Vyötärön ympäri kulkevan vyön tulee aina kulkea rattaiden istuinosan sivuosissa olevien 2 puolipyöreän renkaan kautta (kuva 20).

VAROITUS: Käytä aina turvajärjestelmiä. Lapsesi turvallisuuden takaamiseksi on käytettävä turvavöiden kaikkia viittä kiinnityspistettä.

TURVAVÖIDEN IRROTTAMINEN

Turvavyöt voidaan irrottaa (pesua varten tai jos niitä halutaan käyttää vaunukokoonpanossa tai puolikovon kopan kanssa).

Vyöt irrotetaan liu'uttamalla vyötärön ympäri kulkeva hihna puolipyöreistä renkaista ja olkahihnat selkänjoissa olevista kangasrenkaista. Turvavöiden poistamisen jälkeen on varmistettava, että ne on koottu asianmukaisesti ja oikealle paikalleen kiinnityspisteitä käyttäen.

VAROITUS: Kun turvavyöt on poistettu, on niitä säilytettävä poissa lasten ulottuvilta ja tallessa tulevaa tarvetta varten.

Turvajärjestelmien uudelleen asentamisessa on noudatettava tarkoin seuraavassa ilmoitettua järjestystä:

21. Vie hihna yläaukkoon (kuva 21); varmista, että pituuden säätösolki on asetettu kuten kuvassa 21A.
22. Tartu olkahihnojen muoviseen renkaaseen ja vie se hihnan kangasrenkaaseen (kuva 22).
23. Kun tämä toimenpide on suoritettu asianmukaisella tavalla, vedä hihnaa alaspäin, kunnes kangasrengas tulee toisin päin (kuvat 23- 23A).

VAROITUS: Varmista asennuksen lopuksi, että muovirenkaat on asennettu oikein. Varmista, että haarukkaosiin asentamisen jälkeen muovirenkaisten ulos työntyvät vaaka-suuntaiset osat tulevat istuinosan ulkopuolta kohden (kuvat 23B-23C).

Asennuksen lopuksi vyöt on säädettävä uudelleen lapsen ruumiinrakenteeseen sopiviksi.

ISTUINOSAN MUUTTAMINEN: KÄYTTÄMINEN PEHMEÄN KOPAN KANSSA

Istuinosan muuttaminen on suoritettava seuraavassa ilmoitettujen vaiheiden mukaisesti:

24. Avaa istuinosan alla olevat soljet (kuvat 24 – 24A).
25. Aseta reisituki vaaka-asentoon, säädä selkänjoja alimpaan asentoon (kuva 25), kallista istuinosaa kuvassa 14 näytetyistä painikkeista, ja vie vaunut vaaka-asentoon. Irrota sitten turvavyöt (ks. kappale TURVAVÖIDEN IRROTTAMINEN).
26. **VAROITUS:** Koppaa saa käyttää ainoastaan vaaka-asennossa (kuva 26). Älä säädä koppaa kallistettuun asentoon (kuva 26A).
27. Aseta kangasverhoilu paikalleen kiinnittämällä kankaan huolellisesti rattaisiin tähän tarkoitettuun vetoketjusta (kuva 27), joka on sijoitettu vaunujen pääpuoleen.
28. Kierrä tämän jälkeen verhoilun taipuisa osa jalkopään putkimaisen osan ympärille (kuva 28). Kiinnitä lopuksi kummassakin sivussa olevat napit (kuva 28 A).

VAROITUS: Pehmeänä koppana käytettäessä istuinosaa ei voida poistaa lapsen ollessa sisällä

ISTUINOSAN MUUTTAMINEN: KÄYTTÄMINEN PUOLIKOVAN KOPAN KANSSA

VAROTOIMENPITEET

TÄRKEÄÄ - LUE OHJEET HUOLELLISESTI ENNEN KÄYTTÖÄ JA SÄILYTÄ NE TULEVAAN KÄYTTÖÄ VARTEN.

- Rattaiden käyttämistä varten on tutustuttava rattaiden ohjeisiin.
- **VAROITUS:** Tämä tuote sopii vain lapsille, jotka eivät osaa istua ilman tukea, kääntymään eikä nousemaan ylös käsien ja polvien varassa. Lapsen enimmäispaino: 9 kg.
- Ohjeellinen käyttöikä: 0 – 5 tai 6 kuukautta.
- **VAROITUS:** Käytä vain tukevalla, vaakasuoralla alustalla ja kuivalla pinnalla.
- **VAROITUS:** Älä anna muiden lasten leikkiä valvomatta kantokopan läheisyydessä.
- **VAROITUS:** Älä käytä, jos jokin osa on rikkoontunut, kulu- nut/repeytynyt tai puuttuu.
- **VAROITUS:** Älä jätä lastasi koskaan ilman valvontaa.
- **VAROITUS:** Älä käytä tätä kantokoppaa jalustan kanssa.
- Käytä ainoastaan valmistajan toimittamia tai hyväksymiä varaosia.
- Älä kiinnitä tuotteeseen muita kuin valmistajan toimittamia lisävarusteita, varaosia tai komponentteja. Tuotteisiin mahdollisesti tehdyt muutokset vapauttavat valmistajan kaikesta vastuusta.
- Ota huomioon avotulen ja muiden lämmönlähteiden kuten sähkö- ja kaasuliesien ja vastaavien aiheuttamat vaarat. Koppaa ei saa jättää lähelle tällaisia lämmönlähteitä.
- Tarkasta säännöllisesti tuotteen ja sen rakenteen ehjyys ja kunto. Erityisen tärkeää on tarkastaa kantokahva ja kopan pohja. Jos kopassa näkyy ilmeisiä merkkejä vaurioitumisesta tai kulumisesta, älä käytä sitä ja pidä se poissa lasten ulottuvilta.
- Varmista ennen kopan kuljettamiseen ryhtymistä, että kahva on oikeassa asennossa.
- Kopassa olevan lapsen pää ei saisi olla koskaan vartaloa alempana.
- **VAROITUS:** Jos ostat sisäverhoilun lisäksi tulevan patjan erikseen, varmista, että se sopeutuu hyvin tuotteeseen. Mitat: P. 780 mm, L. 300 mm, K. 15 mm. Jos sisällä on jo valmistajan toimittama patja, älä lisää sen päälle toista patjaa; valmistajan patjalle määräämät mitat on ilmoitettu yllä.
- Varmista ennen kokoamiseen ryhtymistä, että tuotteessa ja missään sen komponenteissa ei näy merkkejä kuljetuksen aikana mahdollisesti tapahtuneista vaurioista; jos niitä ilmenee, tuotetta ei saa käyttää ja se on pidettävä poissa lasten ulottuvilta.
- Älä jätä kopan sisään mitään esineitä, jotka saattavat pienentää sen syvyyttä.
- Pidä muovipussit poissa lapsen ulottuvilta tukehtumisriskien välttämiseksi.
- Aurinkoon jätetyt tuotteet kuumenevat, anna niiden jäähtyä ennen kuin laitat lapsen niiden sisälle.
- Älä käytä koppaa lapsen pitkäaikaiseen nukkumiseen: tätä tuotetta ei voida käyttää sängyn korvikkeena.
- Kun koppaa ei käytetä, on se pidettävä poissa lasten ulottuvilta.

Fully-istuinosaa voidaan muuttaa puolikovaksi kopaksi mu-

kana toimitettua alustaa käyttäen. Muuttaminen puolikovaksi kopaksi on suoritettava seuraavassa ilmoitettujen vaiheiden mukaisesti.

Irrota istuinosan alla olevat soljet kohdassa 24 kuvattulla tavalla ja vie istuinosaa vaaka-asentoon.

Puolikovavan kopan kanssa turvavyöt on suositeltavaa poistaa (ks. kappale "TURVAVÖIDEN IRROTTAMINEN").

29. Avaa puolikovavan pohjan alusta viemällä se vaaka-asentoon, kunnes kuulet lukittumisesta kertovan naksahduksen (kuvat 29 – 29 A).

30. Aseta puolikovavan kopan alusta istuinosan sisälle siten, että tuki "A" tulee sille tarkoitettuun paikkaan rakenteen pääpuolella (kuvat 30 – 30 A). Sulje sitten tuki "B" jalkojen alueen putken ympärille (kuva 30B) ja kiinnitä kaksi sivutukea kyseisiin nivelkohtiin. Sivutuki asennetaan kiertämällä keskivipua vastapäivään pitäen sitä tuettuna nivelkohtaa vasten ja päästämällä se sitten kiinnityksen viemiseksi loppuun (kuva 30C). Tee samoin myös toiselle tuelle.

Tämän jälkeen laitetaan paikalleen kangasverhoilu kiinnittämällä se rattaiden kankaaseen pääpuolella sisällä olevasta vetoketjusta sekä kiertämällä jalkopäässä taipuisa osa ja kiinnittämällä lopuksi napit, kuten on kerrottu kohdissa 27-28.

Puolikovana kappana käytettäessä se voidaan poistaa ratista lapsen ollessa sisällä. Kuomu on varustettu kuljetuskahvana toimivalla putkella, jossa on erityinen kahva.

31. Ennen kopan poistamista rungosta, aseta kahva pystyasentoon (kuva 31), paina sivujen nivelkohdissa olevaa kahta harmaata painiketta (kuva 31A) ja nosta puolikovaa koppaa tarttumalla kahvaan (kuva 31B).

32. Rattaiden rungosta irrottamisen jälkeen puolikovaa koppa, jonka sisällä on lapsi, voidaan asettaa tasaisen pinnan varaan (kuva 32).

Ratas- tai vaunukokoonpanoon palaamista varten on irrotettava kangasverhoilu ja aiemmin asennettu puolikovavan kopan alusta.

Alusta poistetaan toistamalla aiemmin kuvatut asennustoi-
menpiteet (katso kohta 30) päinvastaisessa järjestyksessä.

33. Istuinosasta poistettu alusta voidaan taittaa tilansäästämiseksi alaosassa olevista kahdesta liukunäppäimestä (kuva 33).

VAROITUS: Kun levy ei ole käytössä, säilytä sitä poissa lasten ulottuvilta.

SEISONTAJARRU

Rattaat on varustettu taka-akseliin sijoitetulla jalalla painettavalla seisontajarrulla.

34. Seisontajarru laitetaan päälle painamalla toista kahdesta polkimesta jalalla alaspäin (kuva 34). Seisontajarru otetaan pois päältä työntämällä toista kahdesta polkimesta ylöspäin (kuva 34A).

VAROITUS: Käytä jarrua aina pysähdyksen aikana. Älä jätä rattaista koskaan kaltevalle tasolle, vaikka seisontajarru olisi-
kin kytkettynä, jos lapsi on rattaissa.

VAROITUS: Varmista seisontajarrun painamisen jälkeen, että jarrut todellakin ovat kytkettyneet asianmukaisesti päälle kummassakin takapyöräryhmässä.

KÄÄNTYVÄT PYÖRÄT

Rattaat on varustettu etupyörillä, joita voidaan käyttää kääntyvinä/kiinteinä.

Pyöriä suositellaan käyttämään kiinteinä silloin kun kulje-

taan erityisen epätasaisessa maastossa. Sen sijaan pyöriä suositellaan käytettäväksi kääntyvinä normaalilla tiepinnalla, sillä kääntyvät pyörät parantavat rattaiden ohjattavuutta.

35. Etupyörät saadaan ympäri pyöriviksi työntämällä jalalla alaspäin etupainiketta (kuva 35). Etupyörät saadaan kiinteiksi painamalla painiketta uudelleen jalalla. Asennosta riippumatta pyörät lukittu suoraan asentoon.

VAROITUS: Molempien pyörien kääntyminen on aina oltava samanaikaisesti lukittuna tai vapautettuna.

KAHVAN SÄÄTÄMINEN

Rattaissa on korkeussuunnassa säädettävä kahva.

36. Sitä voidaan säätää myös kahvan keskelle sijoitetusta vapautuspainikkeesta (kuva 36). Asennon säätämisen jälkeen on varmistettava, että automaattinen lukitusmekanismi on lukittunut asianmukaisella tavalla.

KIT COMFORT

37. Istuinosan mukana toimitetaan kit comfort -pakkaus, johon kuuluu kaksi olkakappaletta ja haarakappale (kuva 37).

38. Asentamista varten olkavyöt pujotetaan olkakappaleisiin (kuva 38) ja haarakappale sille tarkoitettuun pehmusteeseen (kuva 38A).

JALKAPEITE / PEITE

39. Samaa kappaletta voidaan käyttää kahdella eri tavalla: jalkapeitteenä rataskokoonpanossa (kuva 39) tai peitteenä vaunukokoonpanossa / puolikovavan kopan kanssa (kuva 39A).

40. Vaunukokoonpanossa peite asetetaan rungon varaan ja ulkopuolella olevat sivunapit kiinnitetään (kuva 40). Peite suojaa enemmän, jos sen kangaslievettä nostetaan ja se kiinnitetään napeilla kuomun sisäisivuissa oleviin aukkoihin (kuva 40A).

41. Rataskokoonpanossa jalkapeite laitetaan paikalleen pitäen huolta siitä, että kangastasku pysyy reisituen/istuinosan alla (kuva 41). Kiinnitä se sitten kahdella ulkopuolella olevalla sivunapilla (kuva 41A).

SADESUOJUS

42. Rattaat on varustettu sadesuojuksella. Sadesuojuksen kiinnittämistä varten on rattaiden kuomu avattava kokonaan, minkä jälkeen sadesuojus kierretään istuinosan ulkoputken ympärille (kuva 42). Anna suojuksen kuivua käytön jälkeen ilmassa (jos se on kastunut) ennen kuin taittelet sen kokoon ja laitat talteen paikkaan, joka on poissa lasten ulottuvilta.

VAROITUS: Käytä mukana toimitettua sadesuojusta ja asenna se täysin avatun kuomun varaan.

Sadesuojusta ei saa käyttää rattaissa, joihin ei ole asennettu kuomua; se saattaa aiheuttaa lapsen tukehtumisen.

VAROITUS: Mukana toimitettua sadesuojusta saa käyttää ainoastaan aikuisen valvonnassa.

VAROITUS: Mukana toimitettua sadesuojusta saa käyttää ainoastaan Fully-rattaissa.

VAROITUS: Kun sadesuojus on käytössä, varmista, että se ei pääse kosketuksiin lapsen kasvojen kanssa.

Kun rattaisiin on asennettu sadesuojus, älä jätä niitä koskaan aurinkoon lapsen ollessa rattaissa, sillä vaarana on rattaiden ylikuumeneminen.

RATTAIDEN SULKEMINEN

Rattaita suljettaessa on kahva suositeltavaa jättää alimpaan

asentoon ja etupyörät lukitsematta. Rattaat voidaan sulkea kahdella eri tavalla: ilman istuinosaa tai jättäen istuinosan kiinnitetyksi runkoon.

RATTAIDEN SULKEMINEN ILMAN ISTUINOSAA

43. Irrota istuinosaa painamalla sen nivelkohdissa sijaitsevia harmaita painikkeita (kuva 43).
44. Sulje rattaat liu'uttamalla painiketta 1 ja painamalla siten painikkeita ja 2 samanaikaisesti (kuvat 44 - 44A).

RATTAIDEN SULKEMINEN ISTUINOSAN KANSSA

45. Sulje kuomu keskypainikkeesta (katso kohta 12 KUOMU); sulje sitten istuinosaa vetämällä ylöspäin kahta istuinosan putken takaosassa olevaa vipua (kuva 45) ja työntämällä sitten istuinosaa eteenpäin kunnes rattaat menevät mahdollisimman pieneen tilaan (kuvat 45 A - 45B).
46. Sulje rattaat kohdassa 44 ilmoitetulla tavalla. Rattaat on nyt suljettu istuinosan ollessa kiinnitettynä runkoon (kuva 46).

Tärkeä huomautus: Tämän opaskirjaseen sisältämät kuvat ja ohjeet koskevat yhtä kappaversiota. eräät tässä kuvatut komponentit ja toiminnot saattavat vaihdella hankitusta versiosta riippuen.

ADAPTERIN "1" KÄYTTÖ

47. Fully-rattaat on varustettu adaptereilla (kuva 47), joilla voidaan muuttaa istuinosan/rattaiden/turvakaukalon asentoa. Adapterit kiinnitetään keskiosan nivelkohtiin ja se ne voidaan sijoittaa joko siten, että kasvat tulevat työntäjänsä päin (kuva 47A) tai menosuuntaan päin (kuva 47B).

VAROITUS: Asennuksen aikana on aina varmistettava, että adapterien mustat painikkeet ovat suunnattuina ulospäin. Fully-rattaita voidaan käyttää myös kahden lapsen kanssa, kaksoiskokoonpanossa, käyttämällä toista istuinosaa ja erityisiä adaptereita, jotka voidaan ostaa erikseen.

VAROITUS: Kaikki mahdolliset käyttötavat tässä hankkimassanne rataskokoonpanossa olevien elementtien käyttöä varten on esitetty kuvissa 47C - 47D.

TURVAISTUIMEN ADAPTERI

48. Fully-rattaisiin voidaan asentaa Chicco Keyfit -turvakaukalo käyttäen erityistä turvakaukalon adapteria (myydään erikseen). Fully-rattaille tarkoitettu KeyFit-adapteri voidaan asentaa suoraan runkoon (kuva 48) tai vaihtoehtoisesti adaptereihin 1 (kuva 48A). Turvaistuimen adapterin asennusohjeet on annettu kyseisessä käyttöohjeessa.

TAKUU

Tuotteen taataan olevan virheetön normaaleissa, käyttöohjeiden mukaisissa käyttöolosuhteissa. Takuu ei ole siis voimassa siinä tapauksessa, että vahingot johtuvat vääräntäisestä käytöstä, kulumisesta tai vahinkotapahtumista. Virheitä koskevan takuun keston osalta noudatetaan ostomaassa voimassa olevia kansallisia määräyksiä sovellettavilta osin.

NO BRUKERVEILEDNING

VIKTIG – LES NØYE OG OPPBEVAR FOR FREMTIDIG BRUK.

ADVARSEL: FØR BRUK MÅ DU FJERNE OG HIVE EVENTUELLE PLASTPOSER OG ALLE EMBALLASJEELEMENTENE SOM ER DEL AV PRODUKTETS KONFEKSJON ELLER DU MÅ SØRGE FOR AT DE OPPBEVARES UTENFOR BARNAS REKKEVIDDE.

ADVARSLER

- **ADVARSEL:** Aldri etterlat barnet uten tilsyn.
- **ADVARSEL:** Kontroller at alle låsemekanismer er aktivert før bruk.
- **ADVARSEL:** For å unngå personskade, sørg for å holde barnet ditt på avstand mens du slår opp og slår sammen produktet.
- **ADVARSEL:** La ikke barnet leke med produktet.
- **ADVARSEL:** Bruk alltid sikringssele.
- **ADVARSEL:** Kontroller før hver bruk at låsemekanismene for barnevognbagen eller bilsetet virker som de skal.
- **ADVARSEL:** Dette produktet egner seg ikke for løping eller bruk med rulleskøyter.
- **ADVARSEL:** Sportsvognen kan brukes av barn fra de er 0 til 36 måneder, inntil de når en vekt på maksimalt 15 kg.
- **ADVARSEL:** Fra barna er født til de er omtrent 6 måneder gamle, må sportsvognen benyttes i konfigurasjonen for barnevogn eller halvstiv bærebagen eller med montert barnestol.
- **ADVARSEL:** Dette produktet, i konfigurasjonen barnevogn, er egnet for et barn som alene ikke er i stand til å

sitte, snu seg og dra seg opp ved å støtte seg på hendene og på knærne. Barnets maksimale vekt: 9 kg.

- Kun barnestolen CHICCO KEYFIT utstyrt med et eget feste som er kompatibelt, kan festes til sportsvognen ved den egne adapteren (ekstrautstyr).
- **ADVARSEL:** Dersom en kjøper en madrass separat, som tilføres det innvendige stofftrekket, må en kontrollere at denne kan tilpasses produktet. Dimensjoner: L. 780 mm, W. 300 mm, H. 15mm. Ikke plasser en annen madrass over den allerede eksisterende madrassen med dimensjonene som anbefales av produsenten.
- **ADVARSEL:** Bremsene må alltid være tilkoblet når barnet plasseres eller flyttes.
- La aldri vognen stå i bakke med barnet i, selv om du har satt på bremsene.
- Hver gang du stanser sportsvognen må bremsene settes på.
- Fyll ikke opp kurven. Maksimal vekt 3 kg.
- Enhver vekt festet til håndtakene og/eller på ryggstøtten og/eller sportsvognens sider kan føre til at stabiliteten til sportsvognen reduseres.
- Du må ikke transportere mer enn ett barn om gangen (to barn i versjonen Fully Twin).
- Fest ikke tilbehør, reservedeler eller komponenter som ikke leveres av produsenten eller har hans godkjenning.
- Etter at sikkerhetsseleene er fjernet, må en sørge for at de monteres riktig tilbake på plass ved å benytte punktene for feste. Seleene må re-

guleres på nytt. For å kontrollere at sikkerhetsseleene er riktig festet, sett barnet på plass og fest det, dra deretter hardt i enden til beltene.

- Når Bilsetet er montert på sportsvognen erstatter ikke denne kombinasjonen en vogge eller barnesengen. Dersom barnet har behov for søvn, må det plasseres i en bag, vogge eller barneseng.
- Før montering må du kontrollere at produktet og dets komponenter er hele og ikke viser tegn på skade oppstått under transporten, i dette tilfellet må produktet ikke benyttes og barn må holdes på sikker avstand.
- Bruk ikke vognen dersom deler av den er ødelagt, revet opp eller mangler helt.
- Vognen må kun monteres av en voksen.
- Vognen må kun brukes av en voksen.
- Påse at de som bruker sportsvognen har god kunnskap om hvordan vognen fungerer.
- Ved regulering må du forsikre deg om at de bevegelige delene på sportsvognen ikke kommer i kontakt med barnets kropp.
- Ikke bruk sportsvognen i trapper eller i rulletrapper: en kan plutselig miste kontrollen.
- Vær spesielt forsiktig når du går opp et trappetrinn eller en fortauskant.
- Du må ikke la barnet klatre opp på bøylen til varekurven; denne kan ødelegges, påføre barnet skader eller føre til at sportsvognen velter.
- For å unngå faren for kveling, må en hverken gi barnet gjenstander med snører eller plassere barnet ved siden av gjenstander med snører.

- Dersom sportsvognen utsettes for sol over lenger tid, må du vente til den har kjølt seg ned før du plasserer barnet i den.
- Står sportsvognen i solen over lenger tid kan materialene og tekstilene skifte farge.
- Unngå at sportsvognen kommer i kontakt med saltvann, dette kan føre til rustdannelse.
- Bruk ikke sportsvognen på stranden.
- Hold vesken med adaptere på sikker avstand fra barna.
- Heng ikke vesken med adaptere, uansett hvor mye den veier, på sportsvognens struktur.
- Når sportsvognen ikke er i bruk må den holdes utenfor barns rekkevidde.

LISTE OVER DELER

- Ramme
- Sete
- 2 hjul bak
- 2 hjul framme
- 2 Skjermmer bak
- Polstret frontbøyle
- Kalesje
- Varekurv
- Tekstilbekledning for konfigurasjonen barnevogn/halvstiv bærebag
- Komfortsett (Polstrede skulderstropper og skrittsele)
- Beintrekk /dekke
- Base til halv-stiv bærebag
- Regntrekk
- Veske med adaptere
- Adaptere "1"

Viktig bemerkning: bildene og instruksene i denne håndboken referer seg til en versjon av sportsvognen; noen komponenter og noen funksjoner som beskrives kan variere avhengig av versjonen som kjøpes.

RÅD FOR RENHOLD OG VEDLIKEHOLD

Dette produktet trenger regelmessig vedlikehold. Renhold og vedlikehold må kun utføres av en voksen person.

RENHOLD

Tekstiltrekket i sportsvognen og bærebagen kan ikke tas av. Bruk en fuktig svamp og nøytral såpe for å gjøre rene alle delene i stoff. Rengjør av alle delene i plast regelmessig med en fuktig klut. Tørk av delene i metall, dersom de kommer i kontakt med vann, for å unngå rustdannelse. Bruk ikke



løsemiddel eller skuremiddel. Den polstrede madrassen til bærebagen med tekstiltrekk som kan tas av, kan vaskes ved å følge indikasjonene som står på etiketten som beskriver produktets sammensetning. Nedenfor vises de forskjellige symbolene for vask med tilhørende forklaring:



Må vaskes for hånd i kaldt vann



Ikke tilsett blekemiddel



Må ikke tørkes mekanisk



Må ikke strykes



Må ikke renses

VEDLIKEHOLD

Smør de bevegelige delene, dersom det er nødvendig, med tørr silikonolje. Kontroller regelmessig tilstanden til hjulene for eventuell slitasje og hold de rene for støv og sand. Sørg for at alle delene i plast som beveger seg på metallstenger er frie for støv, skitt og sand slik at en unngår friksjon som kan ha negativ innvirkning på sportsvognens funksjoner. Oppbevar sportsvognen på et tørt sted.

FØRSTE GANG SPORTSVOGEN MONTERES

1. Trykk på den grå tasten på det venstre bøyde elementet (Fig.1).
2. Strekk strukturen helt ut ved å åpne stangen framme til beina til du hører et klikk som bekreftelse på at den er blokkert (Fig. 2-2A).
3. Fest hjulet framme ved å innføre det i den tilhørende åpningen, helt til du hører et klikk som bekreftelse på at den er blokkert (Fig. 3). Gjenta den samme operasjonen for det andre hjulet.
4. For å montere hjulene bak, innfør stiften til hjulet i åpningen på hjulstangen bak (Fig.4), pass på at den flate delen av stiften passer med den tilhørende åpningen på rammen. Gjenta den samme operasjonen for det andre hjulet.

ADVARSEL: Før du bruker sportsvognen må du forsikre deg om at hjulene er godt festet til strukturen.

5. Den fremre delen av kurven har en profilformet sone. Monter kurven ved å vikle den formede delen rundt metallbøylen framme og feste den med borrelåsen (Fig. 5), la båndene som befinner seg framme på kurven passere gjennom de D-formede ringene plassert på beina framme på sportsvognen, fest båndene med trykknapper på begge sider (Fig. 5A). På den bakre delen av rammen må du vikle stoffklaffen rundt røret (fig. 5B) og feste den med trykknappene (fig. 5C). La båndene som befinner seg på den bakre delen av kurven passere igjennom de "D"-formede ringene plassert på beina til sportsvognen og lukk knappene (Fig. 5D).
6. Fullføre monteringen av sportsvognen ved å plassere skjermene på hjulene bak (Fig. 6). Hver skjerm er utstyrt med et symbol, som du også finner på bakbeina, disse viser riktig kombinasjon for monteringen.

MONTERING AV SETET: SPORTSVOGNSVERSONEN

- I emballasjen finner du sportsvognens lukkede ramme og sete.
7. For å montere setet på sportsvognen må den åpnes ved å bevege på setet (Fig. 7 – 7A), til du hører et klikk som bekreftelse på at setet er blokkert (Fig. 7B).
 8. Fest spennene "A", plassert utvendig i området til føttene til

setet (Fig. 8); deretter må du feste spennene "B", plassert under setet (Fig. 8A).

9. For å montere setet, innfør de to koplingsstykkene (Fig. 9) i sine plasser internt i buelementene til sportsvognen (Fig. 9A), helt til du hører et klikk som bekreftelse på at de er monterte.
- ADVARSEL:** Forsikre deg om at setet virkelig er installert ved å dra det oppover.
10. Setet kan monteres på sportsvognen i begge retninger: både i konfigurasjonen vendt fremover (Fig. 10) og når barnet er vendt mot foreldrene (Fig. 10A).
11. For å fjerne setet fra rammen, trykk på sideknappene og dra det oppover (Fig. 11).

ADVARSEL: Denne operasjonen må ikke utføres når barnet sitter på setet.

ADVARSEL: Setet til sportsvognen må ikke fjernes når barnet sitter i det.

KALESJE

Setet er utstyrt med en kalesje som kan strekkes ut.

12. For å regulere kalesjen (i tre posisjoner) dytt det framover til det blokkeres (Fig. 12). For å strekke den enda lenger, åpne glidelåsen (Fig. 12A) og dytt deretter framover.
- For å lukke kalesjen, betjen tasten som befinner seg sentralt på håndtaket og dytt den mot ryggstøtten (Fig. 12B).
13. For å fjerne kalesjen, åpne glidelåsen helt på høyde med røret til ryggstøtten og trykk på knappene som er plasserte utvendig på koplingsstykkene til kalesjen og dra den oppover (Fig. 13).

For å feste kalesjen, må du utføre de samme operasjonene som nettopp er beskrevet, men i motsatt rekkefølge.

ADVARSEL: Operasjonen for å feste kalesjen må utføres på begge sider av sportsvognen. Kontroller at den er riktig blokkert.

SETEREGULERINGER

Når setet er montert på rammen, er det mulig å stille det inn i tre forskjellige posisjoner.

14. Hele setet kan reguleres ved å trykke samtidig på tastene over den sentrale bøyningen (Fig. 14).
15. Det er mulig å endre på helningen til ryggstøtten i forhold til setet ved å betjene enheten for regulering som befinner seg bak ryggstøtten (Fig. 15).
16. Det er mulig å regulere beinstøtten i forskjellige posisjoner ved å trykke samtidig på tastene på siden (Fig. 16).
17. Sportsvognen er utstyrt med en frontbøyle som kan fjernes. For å fjerne den er det tilstrekkelig å trykke på knappene på siden (Fig. 17).

For å plassere og fjerne barnet er det mulig å åpne frontbøylen fra kun én side (Fig. 17A).

ADVARSEL: Sikkerhetsselelen må alltid festes. Frontbøylen er IKKE et festeutstyr som holder barnet tilbake.

ADVARSEL: Frontbøylen må ikke benyttes for å løfte sportsvognen når barnet sitter i den.

BRUK AV SIKKERHETSSELER

Sportsvognen er utstyrt med et system for feste i fem punkt bestående av to skulderseler, to hull for regulering, en midjesele og en skrittsele som skiller beina med tilhørende klemme, som allerede er montert.

18. **ADVARSEL:** For å tilpasse selene til barnets kropp er det mulig å bruke skulderselene ved å la de først gå





igjennom de to hullene for regulering (Fig. 18). Etter å ha plassert barnet i sportsvognen, fest beltene ved at de først passerer igjennom de to innsatsene på åpningen på skulderselene (Fig. 18A) og deretter føres inn i spennen til skrittsele (Fig. 18B); reguler selenes lengde ved at de strammes til ved skuldrene og barnets kropp.

19. For å løse på midjeselen, trykk og dra i innsatsen på siden (Fig. 19).

20. Midjeselen må alltid passere igjennom de to 2" D"-formede ringene som finnes på siden av sportsvognens sete (Fig. 20).

ADVARSEL: Bruk alltid sikkerhetssele. For ditt barns sikkerhet må alle de fem festepunktene til sikkerhetssele benyttes.

FJERNING AV SIKKERHETSSELENE

Sikkerhetssele kan fjernes (ved vask eller dersom konfigurasjonen barnevogn/halv-stiv bærebag) skal benyttes.

For å fjerne beltene er det tilstrekkelig å trekke ut midjeselen fra de tilhørende "D"-formede ringene og skulderselene fra hullene i tekstiltrekket på ryggen. Etter at sikkerhetssele er fjernet, må en sørge for at de monteres riktig tilbake på plass ved å benytte punktene for feste.

ADVARSEL: Når du har fjernet sikkerhetsbeltene må disse oppbevares på sikker avstand fra barnet og tas vare på for senere bruk.

Følg nøye sekvensen som indikeres nedenfor for å montere festesystemet tilbake på plass:

21. Innfør selen i det øvre hullet (Fig. 21), pass på at enheten for regulering av lengden er plassert som i figuren 21A.

22. Ta tak i plasthullet til skulderselene og innfør den i tekstilringen på selen (Fig. 22).

23. Etter at du har utført denne operasjonen på riktig måte, dra selen nedover helt til tekstilringen vendes oppover (Fig. 23-23A).

ADVARSEL: Når monteringen er fullført må du forsikre deg om at alle plasthullene er riktig montert. Påse at plasthullene, montert på de tilhørende innsatsene med sine tilhørende horisontale, utspingende deler vender utover i forhold til setet (Fig. 23B-23C).

Ved avsluttet montering skal selene på nytt reguleres på grunnlag av størrelsen til barnet.

OMFORMING AV SETET: KONFIGURASJON AV MYK BAG

Følg trinnene som beskrives nedenfor for å endre setet:

24. Frijør spennene som befinner seg under setet (Fig. 24 – 24A).

25. Plasser beinstøtten horisontalt, reguler seteryggen i den laveste posisjonen (Fig.25), hell på setet ved å trykke på tastene slik det er vist i figur 14, og bring barnevognen i horisontal posisjon (Fig. A).

Deretter fjerner du sikkerhetsbeltene (se avsnitt FJERNING AV SIKKERHETSBELTENE).

26. **ADVARSEL:** Bagen må kun benyttes i horisontal posisjon (Fig. 26). Du må ikke reguleres bagen i posisjon med helning (Fig. 26A).

27. Innfør tekstiltrekket og vær oppmerksom på at det skal festes til barnevognens stoffbekledning ved den dertil egnede innvendige glidelåsen (Fig.27) plassert i området for barnets hode.

28. Deretter skal den elastiske delen av stofftrekket plasseres omkring røret til strukturen i området ved barnets

føtter (Fig.28). Til slutt må knappene på begge sider festes (Fig. 28A).

ADVARSEL: I konfigurasjonen for myk bærebag er det ikke mulig å fjerne setet når barnet ligger i bagen.

OMFORMING AV SETET: VERSJONEN FOR HALV-STIV BÆREBAG

ADVARSLER

VIKTIG - LES NØYE DISSE INSTRUKSENE FØR BRUK OG TA VARE PÅ DE FOR SENERE KONSULTASJON.

• Når det gjelder bruk av sportsvognen, se sportsvognens brukerveiledning.

• **ADVARSEL:** Dette produktet er egnet for et barn som alene ikke er i stand til å sitte, snu seg og dra seg opp ved å støtte seg på hendene og på knærne. Barnets maksimale vekt: 9 kg.

• Veiledende alder for bruk: 0 – 5/6 måneder.

• **ADVARSEL:** Må kun benyttes på et stabilt, horisontal, flatt og tørt underlag.

• **ADVARSEL:** La aldri andre barn leke i nærheten av barnets bærebag uten at de kontrolleres.

• **ADVARSEL:** Ikke bruk bærebagen dersom deler av den er ødelagt, har rift eller mangler helt.

• **ADVARSEL:** La aldri barnet ditt være alene uten tilsyn.

• **ADVARSEL:** Bruk aldri bagen på en støtte.

• Bruk kun reservedeler som leveres av produsenten eller som er godkjente av ham.

• Ikke monter utstyr, reservedeler eller komponenter som ikke er levert av produsenten. Eventuelle endringer utført ved produktet fraskriver produsenten fra ethvert ansvar.

• Vær oppmerksom på risikoen som følger ved åpen ild og andre varmekilder som elektriske ovner, gassovner og lignende. Plasser aldri bagen i nærheten av varmekilder.

• Kontroller med jevne mellomrom at produktet fysisk og strukturelt er helt. Spesielt gjelder dette bærehåndtaket og bunnen i bagen. Ved tegn på skade eller tydelig slitasje, må bagen ikke benyttes og den må holdes utenfor barns rekkevidde.

• Før transporten må du forsikre deg om at håndtaket er i riktig posisjon for bruk.

• Barnets hode må aldri ligge lavere enn resten av kroppen når det ligger i bagen.

• **ADVARSEL:** Dersom en kjøper en madrass separat, som tilføres det innvendige stofftrekket, må en kontrollere at denne kan tilpasses produktet. Dimensjoner: L. 780 mm, W. 300 mm, H. 15mm. Ikke plasser en annen madrass over den allerede eksisterende madrassen med dimensjonene som anbefales av produsenten.

• Før montering må du kontrollere at produktet og dets komponenter er hele og ikke viser tegn på skade oppstått under transporten, i dette tilfellet må produktet ikke benyttes og barn må holdes på sikker avstand.

• La det ikke ligge gjenstander inne i bagen som reduserer dens dybde.

• Hold plastposer utenfor barns rekkevidde for å unngå faren for kveling.

• Produkt som ligger i solen blir svært varme, kjøle de ned før du legger barnet ned i de.

• La ikke barnet sove i bagen over lenger tid: dette produktet erstatter ikke barnesengen.

• Når bagen ikke er i bruk må den holdes på sikker avstand i forhold til barnet.





Setet Fully kan omformes til halv-stiv bag ved å benytte basen som medfølger. Følg trinnene som beskrives nedenfor for å omforme den til bag.

Frigjøre spennene som befinner seg under setet slik det er beskrevet under punkt 24, og plasser setet i horisontal posisjon.

I konfigurasjonen halvstiv bag anbefaler en å fjerne sikkerhetsselelene (se avsnittet "FJERNING AV SIKKERHETSSELENE").

29. Åpne basen til den halv-stive bagen ved å flytte den til horisontal posisjon helt til du hører et klikk som bekrefte seg på at det er blokkert (Fig. 29 – 29 A).

30. Plasser basen til den halv-stive bagen internt i setet, pass på å sette støtten "A" på plass i området for barnets hode internt i strukturen (fig. 30 – 30A). Lukk deretter støtten "B" rundt røret til sonen for føttene (Fig. 30B), og fest de to sidestøttene på de tilhørende bøyde elementene. For å montere sidestøtten, roter den sentrale spaken i retningen mot urviserne ved å støtte den mot det bøyde elementet og slippe den opp for å fullføre festet (Fig.30C). Gjenta operasjonen også på den andre støtten.

På dette punktet er det nødvendig å innføre tekstiltrekket ved å feste det til sportsvognens stoff ved hjelp av glidelåsen plassert inne i området for hodet, i området for føttene, vikle om den elastiske delen og feste knappene slik det er beskrevet under punktene 27-28.

I konfigurasjonen halv-stiv bag kan denne fjernes fra sportsvognen når barnet ligger i den. Kalesjen er utstyrt med et rør som fungerer som bærebøyle med tilhørende håndtak.

31. Før du fjerner bagen fra rammen, må du plassere bøylen i vertikal posisjon (Fig. 31), trykk på de to grå knappene plassert på sideelementene (Fig. 31A) og løft den halv-stive bagen ved å ta tak i bærebøylen (Fig.31B).

32. Når den halv-stive bagen er fjernet fra sportsvognens ramme med barnet i, kan den plasseres på et horisontalt underlag (fig. 32).

For å gå tilbake til konfigurasjonen for sportsvogn eller barnevogn, må tekstiltrekket og basen til den halv-stive bagen som du tidligere monterte fjernes.

Gjenta de samme operasjonene, som tidligere er beskrevet, for montering (se punkt 30) men i motsatt rekkefølge.

33. Når setet er fjernet kan basen brettes sammen slik at det blir kompakt ved at en samtidig trykker på de to glidetastene som er plassert på den nedre delen (fig. 33).

ADVARSEL: Når platen ikke er i bruk må den holdes på sikker avstand fra barna.

PARKERINGSBREMS

Sportsvognen er utstyrt med en parkeringsbrems som styres med pedalen og som er plassert på den bakre akselen.

34. For å kople inn parkeringsbremsen, må en trykke en av de to pedalene nedover (Fig. 34). For å kople ut parkeringsbremsen må en dytte en av de to pedalene oppover (Fig. 34A).

ADVARSEL: Sett alltid på bremsene når du stanser. La aldri sportsvognen stå i bakke med barnet i, selv om parkeringsbremsen er satt på.

ADVARSEL: Etter at du har aktivert parkeringsbremsen, må du kontrollere at bremsene er riktig innkoblet på begge bakhjulene.

SVINGBARE HJUL

Sportsvognen er utstyrt med framhjul som er bevegelige/

faste.

Vi anbefaler at du benytter de faste hjulene når du triller i ulendt terreng. Hjulene i bevegelig modalitet derimot bør benyttes for å gjøre sportsvognen lettere å styre på vanlig vei.

35. For å gjøre hjulene framme svingbare, dytt knappen framme nedover ved hjelp av foten (Fig. 35). Trykk på nytt på knappen med foten for å gjøre hjulene framme faste. uavhengig av hvilken posisjon hjulet befinner seg i, vil den blokkere seg i rett posisjon.

ADVARSEL: Begge hjulene må samtidig være enten blokkerte eller frie.

REGULERING AV HÅNDTAKET

Sportsvognen har en bærebøyle som kan reguleres i høyden.

36. Det er mulig å regulere denne på knappen for frigjøring ved å plassert sentralt på bøylen (Fig. 36). Etter at du har flyttet fra en posisjon til en annen, kontrollere at mekanismen for automatisk blokkering er riktig innklopet.

KOMFORTSETT

37. Sammen med setet finnes et komfortsett som omfatter to skulderstropper og skrittsele (Fig. 37).

38. For montering må selene innføres i skulderstroppene (Fig. 38) og skrittsele i den tilhørende polstringen (Fig. 38A).

BEINTREKK/DEKSEL

39. Det samme elementet kan benyttes i to forskjellige modaliteter: som beintrekk i konfigurasjonen sportsvogn (Fig. 39) og som dekke i konfigurasjonen barnevogn / halvstiv bag (Fig. 39A).

40. I konfigurasjonen barnevogn plasser dekke på rammen og fest de to utvendige knappene på siden (Fig.40). For ytterligere beskyttelse er det mulig å heve stoffklaffen til dekke ved å vikle den, ved hjelp av knappene, til hullene plassert internt i kalesjen (fig.40A).

41. I barnevognkonfigurasjonen må du innføre beintrekket mens du er oppmerksom på at stofflommen skal bli værende under beinstøtten/setet (Fig.41). Deretter må du feste det til de to utvendige knappene på siden (Fig. 41A).

REGNTREKK

42. Sportsvognen er utstyrt med et regntrekk. For å feste regntrekket, åpne kalesjen til sportsvognen helt og vikle regntrekket rundt det eksterne røret til setet (Fig. 42). Når regntrekket ikke lenger brukes må det henges opp til tork (dersom det er vått), før du bretter det sammen og legger det vekk utenfor barnas rekkevidde.

ADVARSEL: Bruk regntrekket som medfølger og som er montert på kalesjen i helt åpen posisjon.

Regntrekket kan ikke benyttes på sportsvognen uten kalesjen; kan føre til at barnet kveles.

ADVARSEL: Når regntrekket benyttes må det alltid være en voksen til stede.

ADVARSEL: Regntrekket som medfølger må kun benyttes på Sportsvognen Fully.

ADVARSEL: Når det er i bruk, må du forsikre deg om at regntrekket ikke kommer i kontakt med ansiktet til barnet. Dersom regntrekket er montert på sportsvognen må den aldri utsettes for direkte sollys mens barnet sitter i den pga. fare for overoppvarming.

SAMMENSLÅING AV SPORTSVOGEN

For å lukke sportsvognen, anbefaler en å regulere bøylen i



den laveste posisjonen og la hjulene framme være frie. Det er mulig å lukke sportsvognen på to forskjellige måter: uten setet eller ved å beholde setet festet til rammen.

SAMMENSLÅING AV SPORTSVOGNEN UTEN SETET

43. Fjern setet ved å trykke på de grå tastene plassert ved koplingene til setet (fig. 43).
44. Lukk sportsvognen ved å la knappen 1 gli og deretter ved å trykke på knappene 2 samtidig (Fig. 44 – 44A).

SAMMENSLÅING AV SPORTSVOGNEN MED SETET

45. Lukk kalesjen ved å betjene den sentrale tasten (se punkt 12 KALESJE); Lukk deretter setet ved å dra de to utløserne plassert bak stangen til setet, oppover (fig. 45), dytt det deretter framover til du når fullstendig sammentrukket posisjon (fig. 45 A – 45B).
46. Lukk sportsvognen slik det er beskrevet under punkt 44. Sportsvognen er nå lukket og setet er festet til rammen (fig. 46).

Viktig bemerkning: Bildene og instruksjonene i denne håndboken referer seg til en spesiell utgave av bagen; noen komponenter og noen funksjoner som beskrives kan variere avhengig av versjonen som kjøpes.

BRUK AV ADAPTER “1”

47. Sportsvognen Fully er utstyrt med adaptere (Fig. 47) for å variere posisjonen til sete/vogn/barnestol. Adapterne festes til de sentrale elementene og kan plasseres slik at barnet kan sitte vendt mot foreldrene (Fig. 47A) og i trilleretningen (Fig.47B).

ADVARSEL: Under installasjonen må du alltid kontrollere at de svarte knappene til adapterne er vendt utover.

Sportsvognen Fully kan også benyttes med ett barn til i konfigurasjonen dobbel, ved å benytte et ekstra sete og tilhørende adaptere, som kjøpes separat.

ADVARSEL: Alle mulige brukermodaliteter med bruk av element til stede i denne sportsvognkonfigurasjonen som dere har kjøpt, vises i figurene 47C – 47D.

ADAPTER TIL BILSETET

48. På sportsvognen Fully er det mulig å montere barnesetet Chicco Keyfit ved å bruke de tilhørende “Adapterne for bilsete” (som selges separat). Adapteren KeyFit for sportsvognen Fully kan monteres direkte på rammen (Fig. 48) eller, alternativt, på “adapterne 1” (Fig. 48A). For riktig montering av “Adapter for bilseter” se den tilhørende brukerveiledningen.

GARANTI

Produktet garanteres mot enhver konformitetsfeil under normale bruksforhold i henhold til det som forutsettes i brukerveiledningen. Garantien vil ikke gjelde dersom skadene skyldes uriktig bruk, slitasje eller ulykkeshendelser. Når det gjelder garantiens varighet ved konformitetsfeil vises det til det som forutsettes i de nasjonale forskriftene i landet hvor produktet kjøpes.

AR مات الاستخدام

مهم - احتفظ بهذه التعليمات للرجوع إليها عند الحاجة في المستقبل.
تحذير: قبل الاستخدام، قم بإزالة كافة الأكياس البلاستيكية وخامات التغليف. وأبعدها عن متناول الأطفال.

تحذيرات

- تحذير: لا تترك طفلك دون مراقبة أبداً.
- تحذير: تأكد من تعشيق كافة أجهزة التأمين قبل الاستخدام.
- تحذير: لتجنب الإصابة، احرص على إبعاد طفلك عند فرد وطى هذا المنتج.
- تحذير: لا تسمح لطفلك باللعب بهذا المنتج.
- تحذير: يجب استعمال نظام أمان الطفل دائماً.
- تحذير: حقق من الثبات السليم للمقعد أو المهد المحمول أو تجهيزات التثبيت قبل الاستخدام.
- تحذير: لا تستعمل هذا المنتج للركض أو التزحلق.
- تحذير: عربة الأطفال مخصصة للأطفال منذ الولادة وحتى سن 36 شهراً، وحتى وزن 15 كجم.
- تحذير: بالنسبة لحديثي الولادة حتى الأطفال بسن 6 أشهر، يجب استخدام عربة الأطفال في نمط التهئية "عربة الرضع" أو نمط التهئية "المهد المحمول شبه الصلب" أو بينما مقعد السيارة مركب.
- تحذير: هذا المنتج في نمط التهئية "عربة الرضع" يناسب فقط الطفل الذي لا يستطيع الجلوس بمفرده دون مساعدة، ولا التقلب والاعتماد على يديه وركبتيه في رفع نفسه. . أقصى وزن للطفل: 9 كجم.
- مقعد السيارة CHICCO KEYFIT الجهاز بتجهيزة التثبيت المتوافقة والمناسبة هو فقط الذي يمكن تثبيته بعربة الأطفال باستخدام الهائى المناسب (اختياري).
- تحذير: في حالة شرائك حشية لإضافتها للبطانة الداخلية بشكل منفصل، تأكد من مواءمتها للمنتج. الأبعاد: الطول 780 مم، العرض 300 مم، الارتفاع 15 مم. لا تضيف حشية أخرى على الجزء العلوي للحشية ذات المقاس الموصى به من قبل الجهة الصانعة.

- تحذير: يجب أن تكون خاصية الكبح والوقوف مفعلة عند إجلاس الأطفال في المقاعد أو رفعهم منها.
- لا تترك عربة الأطفال أبداً على سطح منحدر والطفل بداخلها، حتى في حالة استخدام المكابح.
- يجب استعمال المكابح دائماً عند توقف عربة الأطفال.
- لا تبالغ في ملء سلة الحفظ. الوزن الأقصى 3 كجم.
- وضع أية أوزان إضافية على المقبض و/أو على مسند الظهر و/أو على جوانب عربة الأطفال يؤدي إلى اختلال توازنها.
- يجب عدم نقل أكثر من طفل واحد في نفس الوقت (طفلان بالطراز Fully Twin).
- لا تستخدم ملحقات أو قطع غيار أو أجزاء أخرى لم يتم توريدها/اعتمادها من الجهة الصانعة/الموزع.
- بعد خلع أحزمة الأمان، تأكد أن الأحزمة قد تم إعادة تجميعها بشكل سليم باستخدام نقاط التثبيت. يجب إعادة ضبط أحزمة الأمان. للتأكد من إحكام تثبيت الأحزمة بنقاط التثبيت بشكل صحيح، اجذب أطراف الأحزمة بإحكام بعد وضع طفلك داخل عربة الأطفال.
- إن مقاعد السيارة المرتبطة بالهيكل لا تُلحل محل مهد أو سرير الطفل. وإذا احتاج الطفل إلى النوم، فيجب أن يوضع في سرير محمول أو مهد أو سرير مناسب.
- قبل القيام بالتجميع، يجب التأكد من عدم تعرض المنتج وكافة أجزائه للضرر من جراء عملية النقل. في حالة وجود تلفيات، لا تستخدمه واحفظه بعيداً عن متناول الأطفال.
- تجنب استخدام المنتج عند تعرض أي من أجزائه إلى الكسر أو التمزق أو الضياع.
- يجب تجميع المنتج بمعرفة شخص بالغ فقط.
- يقتصر استخدام هذا المنتج على البالغين فقط.
- تأكد أن الشخص الذي يستخدم عربة الأطفال على علم بكيفية استعمالها بطريقة آمنة.
- أثناء القيام بعمليات التعديل هذه، تأكد أن

الذي قمت بشرائه.

نصائح للتنظيف والصيانة

يحتاج هذا المنتج إلى صيانة دورية. يجب أن يقوم شخص بالغ فقط بتنظيف وصيانة المنتج.

التنظيف

لا يمكن خلع بطانة عربة الأطفال والمهد المحمول. قم بتنظيف الأجزاء القماشية باستخدام فوطة وبيرة مبللة وصابون متعادل. قم بتنظيف الأجزاء البلاستيكية بصفة دورية باستخدام قطعة قماش ناعمة ومبللة. قم بتجفيف الأجزاء المعدنية في حالة ملامسة الماء. وذلك لتجنب تكوين الصدأ في هذه الأجزاء. لا تستعمل أبداً مذيبيات أو منظفات كاشطة. يمكن غسل الحشية المبطنة للمهد المحمول ذي البطانة القابلة للخلع باتباع التعليمات المدون بملصق الحمامات. جُد أدناه رموز الغسل ومعانيها:

 يتم الغسل يدويًا بماء بارد

 لا تستعمل مبيّض

 لا تقم بالتجفيف باستخدام مجفف كهربائي

 لا تقم بالكلي

 لا تقم بالتنظيف الجاف

الصيانة

قم بتشحيم الأجزاء المتحركة باستخدام شحم سيليكون جاف. إذا لزم الأمر. افحص حالة العجلات بصفة دورية. وحافظ على نظافتها كلها من الفبار والرمال لتجنب الاحتكاكات التي قد تؤثر بالسلب على الأداء الصحيح لعربة الأطفال. تأكد من جميع الأجزاء البلاستيكية التي تتحرك داخل أنابيب معدنية خالية من الأتربة والانسباخات والرمال. يجب الاحتفاظ بعربة الأطفال في مكان جاف.

التجميع الأولي لعربة الأطفال

1. اضغط على الزر الرمادي بالوصلة المستديرة اليسرى (الشكل 1).
2. ثم قم بفرز الهيكل بالكامل. من خلال فتح أنبوب الساق الأمامية وأنبوب الذراع حتى تسمع صوت إقفال ونبات "كليك" (الشكل 2A-2).
3. قم بتركيب العجلة الأمامية في الفتحة المناسبة حتى تسمع صوت إقفال ونبات "كليك" (الشكل 3). كرر نفس العملية مع العجلة الأخرى.
4. تركيب العجلة الخلفية. أدخل خابور العجلة في الفتحة الموجودة على أنبوب الساق الخلفية (الشكل 4). مع التأكد أن الجزء المسطح للخابور متحاذي مع الفتحة الموجودة في الإطار. كرر نفس العملية مع العجلة الأخرى.

تحذير: قبل استخدام عربة الأطفال. تأكد أن العجلات مؤمنة بشكل جيد بالهيكل.

5. الجزء الأمامي للسلسلة يشتمل على منطقة لها شكل معين. قم بتركيب سلة الحفظ من خلال لف الجزء المشكل على الفضيبي المعدني الأمامي وتثبيتها بلبصق فيلكرو (الشكل 5). ومرر الأشرطة الموجودة على الجزء الأمامي للسلسلة عبر الحلقات على شكل حرف "D" الموجودة على السيقان الأمامية لعربة الأطفال. مع تثبيت الأشرطة عن طريق ضغط أزوار الكبيس على كلا الجانبين (الشكل 5A). قم بلف الغطاء القماشي على الأنبوب بالجذر الخلفي للإطار (الشكل 5B) وأغلقه على نفسه عن طريق أزوار التثبيت (الشكل 5C). مرر الأشرطة الموجودة على الجزء الخلفي للسلسلة عبر الحلقات على شكل حرف "D" الموجودة على السيقان الأمامية لعربة الأطفال وأغلق الأزوار (الشكل 5D).
6. أكمل جميع عربة الأطفال عن طريق تركيب الرفارف على العجلات الخلفية (الشكل 6). يشتمل كل رفرق على رمز مكرر على السيقان الخلفية. ويشير إلى الاقتران الصحيح للتركيب.

جميع المقعد: تهيئة عربة الأطفال

تأتي عربة الأطفال في حالة مفكوكة ومقعد مغلق.

7. لتركيب المقعد على عربة الأطفال. قم بفتحها من خلال الضغط عليه (الشكل 7 - 7A) حتى تسمع صوت تعشيق "كليك" (الشكل 7B).

الأجزاء المتحركة في عربة الأطفال لا تلامس جسم الطفل.

• لا تستخدم عربة الأطفال على السلالم أو السلالم المتحركة مطلقاً: فقد تفقد السيطرة على عربة الأطفال.

• انتبه دائماً أثناء صعود درجات السلم أو الأرصفة أو عند النزول منها.

• لا تسمح لطفلك بالتسلق على هيكل سلة الحفظ. فقد تنكسر السلة ويتعرض الطفل للإصابة أو تنقلب عربة الأطفال.

• لتجنب جميع مخاطر الاختناق. لا تقم أبداً بإعطاء الطفل أشياء مربوطة بأحبال أو أسلاك. ولا تترك أشياء من هذا القبيل في متناوله.

• إذا تركت عربة الأطفال معرّضة لأشعة الشمس المباشرة لفترة طويلة. فيجب عليك تركها تبرد قبل إجلاس طفلك فيها.

• تعرض عربة الأطفال لأشعة الشمس المباشرة لوقت طويل يمكن أن يؤدي إلى بهتان لون قماشها وخاماتها.

• أبعد عربة الطفل عن ملامسة الماء المالح. فقد تتعرض للصدأ.

• لا تستعمل عربة الأطفال على الشاطئ.

• يجب الاحتفاظ بحقيبة المهائات بعيداً عن متناول الأطفال.

• لا تقم بتعليق حقيبة المهائات مع أي حمل على هيكل عربة الأطفال.

• يجب الاحتفاظ بعربة الأطفال بعيداً عن متناول الأطفال. في حالة عدم استخدامها.

قائمة الأجزاء

• الشاسيه

• المقعد

• 2 عجلة خلفية

• 2 عجلة أمامية

• 2 رفرق خلفي

• الحاجز

• المظلة

• سلة التخزين

• بطانة قماشية لنمط التهيئة "عربة الأطفال/المهد المحمول شبه الصلب"

• طقم الراحة (أشرطة الكتب المبطنة والأشرطة المتصلبة للأرجل)

• غطاء القدم/غطاء عربة الرضع

• قاعدة المهد المحمول شبه الصلب

• الغطاء الواقف من الطر

• حقيبة المهائات

• المهائات *1

ملحوظة هامة: الصور والتعليمات الموجودة في الكتيب تخص الطراز الكامل لعربة الأطفال. بعض الأجزاء والوظائف الموضحة هنا قد تختلف تبعاً للموديل



8. قم بتثبيت الإبرم A، الموجود بالخارج في منطقة المقعد بالقرب من قدم الطفل (الشكل 8)، ثم قم بتثبيت الأبرم B، الموجودة أسفل المقعد (الشكل 8A).
9. لتثبيت المقعد، قم بتعليق الحظافين (الشكل 9) بالفتحات المعنية الموجودة داخل الصولات المفصليّة المستديرة بعربة الأطفال (الشكل 9A) حتى تسمع صوت تعشيق "كليك".
- خُذِين: تأكد أن المقعد مركب بشكل جيد من خلال سحبها للأعلى.
10. يمكن جُميع المقعد على عربة الأطفال من كلا الاتجاهين: في النمط الموجه للأمام (الشكل 10) والنمط الموجه للخلف "تأحية الوالدين" (الشكل 10A).
11. خلع المقعد من الإطار، اضغط على الأزرار الجانبية واسحبها للأعلى (الشكل 11).
- خُذِين: يحظر إجراء هذه العملية بينما الطفل جالس داخل المقعد.
- خُذِين: لا تقم بخلع المقعد من عربة الأطفال بينما الطفل جالس بداخله.

المظلات

- يشتمل المقعد على مظلة مرنة.
12. لضبط المظلة (في الأوضاع الثلاثة) ادفعها للأمام قدر الإمكان (الشكل 12)، لزيادة التطويلة. افتح السحاب (الشكل 12A) وادفعها للأمام.
- لغلق المظلة، اضغط على الزر الموجود بالجزء الأوسط للذراع وادفعه تجاه مسند الظهر (الشكل 12B).
13. خلع المظلة، افتح السحاب بالقرب من أنبوب مسند الظهر بالكامل واضغط الأزرار الموجودة بالخارج على وصلات المظلة. ثم اسحب المظلة للأعلى (الشكل 13).
- لتثبيت المظلة، اتبع الخطوات المذكورة أعلاه بترتيب عكسي.
- خُذِين: يجب تثبيت المظلة على كلا جانبي عربة الأطفال. تأكد من التثبيت الجيد للمظلة.
- عمليات ضبط المقعد
- بمجرد تركيب المقعد على الهيكل، يمكن إمالة على ثلاثة أوضاع مختلفة.
14. يمكن ضبط المقعد بالكامل من خلال الضغط المتزامن على الأزرار الموجودة بأعلى الوصلة المفصليّة الوسطى (الشكل 14).
15. يمكن تعديل زاوية مسند الظهر بالنسبة للمقعد من خلال الضغط على الضابط الموجود خلف مسند الظهر (الشكل 15).
16. من الممكن ضبط مسند الأقدام في أوضاع عديدة، من خلال الضغط المتزامن على الأزرار الجانبية (الشكل 16).
17. عربة الأطفال مجهزة بحاجز قابل للخلع، خلع الحاجز اضغط على الأزرار الموجودة على الجانبين (الشكل 17).

لوضع أو إخراج الطفل، قم بفك الحاجز من جانب واحد فقط (الشكل 17A). خُذِين: احرص دائمًا على ربط أحزمة الأمان. لا يُعد الحاجز بمثابة وسيلة لاحتواء وتثبيت طفلك.

خُذِين: لا يجوز استخدام الحاجز لرفع عربة الأطفال أثناء جلوس طفلك داخلها.

طريقة استخدام أحزمة الأمان

- عربة الأطفال مجهزة بنظام تثبيت خماسي نقاط التثبيت سابق التجميع. يتكون من شريطي كتف وفتحتين قابلتين للضغط وحزام للخصر وشريط للحوض مزود بإبزيم.
18. خُذِين: لموامة الأحزمة مع جسم الطفل، استخدم أشرطة الكتف. من خلال تمريرها عبر فتحتي التحكم (الشكل 18)، بعد وضع الطفل في عربة الأطفال، قم بتثبيت الأحزمة من خلال تمرير الشوكتين الأولتين داخل فتحة شريط الطفل (الشكل 18A) ثم تمريرها داخل إبرم شريط الحوض (الشكل 18B). قم بضبط ارتفاع الأشرطة، مع التأكد من التصاقها بكتفي طفلك وحسيمه على نحو سليم.
19. لفك حزام الخصر، اضغط واسحب الشوكة الجانبية (الشكل 19).
20. يجب دائمًا تمرير حزام الخصر عبر الخلفتين على شكل D بجوانب مقعد عربة الأطفال (الشكل 20).
- خُذِين: احرص دائمًا على استعمال أنظمة تثبيت الطفل. حرصًا على سلامة طفلك، استخدم جميع نقاط التثبيت الخمس لأحزمة الأمان.

خلع أحزمة الأمان

يمكن خلع أحزمة الأمان (الغرض غسلها أو استخدامها في نمط التهئية "عربة الأطفال"/نمط التهئية "المهد المحمول شبه الصلب")، خلع الأحزمة، قم بفك حزام الخصر من الفتحات على شكل "D" وأشرطة الكتف من الفتحات القماشية الموجودة بمسند الظهر. بعد خلع أحزمة

الأمان، تأكد أن الأحزمة قد تم إعادة جُميعها بشكل سليم باستخدام نقاط التثبيت.

خُذِين: بمجرد خلع أحزمة الأمان، أبعدهم عن تناول الأطفال وحمّ تخزينهم للاستعانة بهم مستقبلًا.

لإعادة جُميع أحزمة الأمان، اتبع الخطوات التالية بعناية:

21. مرر الحزام عبر الفتحة العلوية (الشكل 21)، مع التأكد أن ضابط الطول موضوع كما هو مبين بالشكل 21A.

22. خذ طرف الفتحة البلاستيكية لأشرطة الكتف ومرره عبر الفتحة القماشية لحزام الأمان (الشكل 22).

23. بعد الانتهاء من هذه العملية بشكل صحيح، اسحب الحزام للأسفل حتى تدور الحلقة القماشية بالداخل للخارج (الشكل 23A-23B).

خُذِين: في نهاية عملية التجميع، تأكد من التجميع السليم للحلقات البلاستيكية. خُذِين: تحقق أن الفتحات البلاستيكية المنتهية على الأجزاء البارزة الأفقية نسبيًا، بمجرد تركيبها بشوكات إبرم حزام الأمان، تواجه الجانب الخارجي للمقعد (الشكل 23C-23B).

بمجرد انتهاء التجميع، يجب ضبط الأحزمة مرة أخرى حسب جسم الطفل.

خوِيل المقعد: تهئية المهد المحمول اللين

لتحويل المقعد، اتبع الخطوات التالية:

24. قم بفك الأقدام الموجودة أسفل المقعد (الشكل 24 - 24A).

25. قم بتركيب مسند الأقدام بشكل أفقي، قم بضبط مسند الظهر على أدنى وضع (الشكل 25)، قم بإمالة المقعد من خلال الضغط على الأزرار الموضحة في الشكل 14 واضبط عربة الرضع على الوضع الأفقي.

ثم اخلع أحزمة الأمان (انظر الفقرة "خلع أحزمة الأمان").

26. خُذِين: يجب استخدام المهد المحمول في الوضع الأفقي فقط (الشكل 26)، لا تقم بضبط المهد المحمول في الوضع المائل (الشكل 26A).

27. لإدخال البطانة القماشية، قم بتثبيتها في قماش عربة الأطفال عن طريق السحاب الداخلي (الشكل 27) الموجودة في منطقة رأس الطفل.

28. ثم قم بلف الجزء المرن للبطانة القماشية حول أنبوب الهيكل في منطقة الأقدام (الشكل 28)، وأخيرًا، قم بتثبيت الأزرار الكيس للبطانة القماشية على كلا الجانبين (الشكل 28A).

خُذِين: في نمط التهئية "المهد المحمول اللين"، لا تخلع المقعد من عربة الأطفال عندما يكون الطفل جالسًا بداخله.

خوِيل المقعد: نمط التهئية "المهد المحمول شبه الصلب"

خُذِين

- هام - اقرأ التعليمات جيدًا قبل الاستعمال واحتفظ بها للرجوع إليها عند الحاجة في المستقبل.
- اجراء الاطلاع على كتيب التعليمات قبل استخدام عربة الأطفال.
 - خُذِين: هذا المنتج مناسب فقط للطفل الذي لا يستطيع الوقوف دون مساعدة، أقصى وزن للطفل: 9 كجم.
 - العمر الاسترشادي للاستخدام: 0 - 5/6 أشهر.
 - خُذِين: يُستخدم فقط على أرضية أفقية ثابتة وجافة.
 - خُذِين: لا تسمح لأطفال آخرين من اللعب بالقرب من المهد المحمول دون مراقبة.
 - خُذِين: جنب استخدام المهد المحمول عند تعرض أي من أجزائه إلى الكسر أو التمزق أو الضياع.
 - خُذِين: لا تترك طفلك دون مراقبة أبدًا.
 - خُذِين: يحظر استخدام المنتج كحامل أو منصة.
 - اقتصر على استخدام قطع الغيار الموردة أو المعتمدة من قبل الجهة الصانعة.
 - لا تستعمل مع المهد المحمول ملحقات أو قطع غيار أو أجزاء أخرى لم يتم توريدها أو اعتمادها من قبل الجهة الصانعة. لا تنحمل الجهة الصانعة أية مسؤوليات في حالة إدخال أي تعديلات غير مصرح بها على المنتج.
 - انتبه دائمًا من خطورة اللهب الفتوح ومصادر الحرارة المرتفعة الأخرى، مثل المواقد الكهربائية والمواقد الغازية وما شابه. يُحظر ترك المهد المحمول بالقرب من مصادر الحرارة المعنية.
 - افحص مقبضي المهد المحمول وقاعدته بانتظام. حتى يمكنك اكتشاف أي تلف أو تآكل وانزياح محتمل، ولإسبها مقبض الحمل وقاعدة المهد المحمول يجب الامتناع عن استعمال المنتج في حالة وجود علامات تدل على تلفه أو استهلاكه، ويجب الاحتفاظ به بعيدًا عن تناول الأطفال.
 - تأكد أن المقبض في وضعية سليمة للاستخدام قبل نقل المهد المحمول.
 - عند وضع الطفل داخل المهد المحمول، تأكد من عدم انخفاض رأسه عن مستوى جسده.





- خذير: في حالة شرائك حشوية لإضافتها للبطانة الداخلية بشكل منفصل. تأكد من مواصفات المنتج: الأبعاد: 780 L، العرض 300 مم، الارتفاع 15 مم. لا تضف حشوية أخرى على الجزء العلوي للحشوية ذات المقاس الموصى به من قبل الجهة الصانعة.
- قبل القيام بالتجميع، يجب التأكد من عدم تعرض المنتج وكافة أجزائه للضرر من جراء عملية النقل، في حالة وجود تلفيات، لا تستخدمه واحفظه بعيداً عن متناول الأطفال.
- لا تترك أي شيء داخل المهد المحمول قد يؤدي إلى تقليل عمقه.
- احتفظ بالأوكياس البلاستيكية بعيداً عن متناول الأطفال لمنع مخاطر الاختناق.
- المنتجات التي يتم تركها تحت أشعة الشمس سوف تسخن بشكل مفرط. اتركها تبرد قبل وضع الطفل بداخلها.
- المهد المحمول غير مصمم لنوم الطفل فيه لفترات طويلة: هذا المنتج لا يمكنه أن يحل محل سرير الطفل.
- عند طيه، قم بتخزين المهد المحمول بعيداً عن متناول الأطفال.

- يمكن استخدام المقعد Fully ك مهد محمول شبه صلب مع القاعدة الموردة. لتحويل المهد المحمول شبه الصلب. اتبع الخطوات التالية.
- حرر الأباريق الموجودة أسفل المقعد كما هو مشروح في الخطوة 24، وقم بوضع المقعد على نحو أفقي.
- في نط التهيئة "المهد المحمول شبه الصلب"، اخلع أحمزة الأمان (انظر الفقرة "خلع أحمزة الأمان").
- 29. افتح قاعدة المهد المحمول شبه الصلب مع وضعه بشكل أفقي حتى تسمع صوت تعشيق "كليك" (الشكل 29 - 29 A).
- 30. قم بوضع قاعدة المهد المحمول شبه الصلب داخل المقعد مع التأكد من إدخال الدعامة "A" في الفتحة المعنية في منطقة رأس الطفل على الهيكل (الشكل 30 - 30 A)، ثم أغلق الدعامة "B" حول الأنبوب بمنطقة الأقدام (الشكل 30B) وقم بتثبيت الدعامة الجانبية بالوصلات المعنية. لتثبيت الدعامة الجانبية، أدر الذراع الأوسط عكس اتجاه حركة عقارب الساعة مع تثبيتته في مواجهة الوصلة وقم بتحريره لاستكمال الاقتران (الشكل 30C). كرر هذه العملية مع الدعامة الأخرى.
- عندئذ قم بتثبيت البطانة الفماشية مع تثبيتها في قماش عربة الأطفال عن طريق السحاب الداخلي في منطقة الرأس وقم بلف الجزء المرن وتثبيت الأزرار في منطقة الأقدام كما هو موضح بالشكل 27-28.
- في نط التهيئة "المهد المحمول شبه الصلب"، يمكن خلعها من عربة الأطفال عندما يكون الطفل بداخلها. تتضمن المظلة على أنبوب يتم استخدامه كذراع للحمل مع مقبض مناسب.
- 31. قبل خلع المهد المحمول من الإطار، اضبط الذراع أفقيًا (الشكل 31)، واضغط على الزرين المراديين بالوصلات الجانبية (الشكل 31A) وارفع المهد المحمول شبه الصلب من خلال مسك الذراع (الشكل 31B).
- 32. بمجرد خلع المهد المحمول شبه الصلب الذي يجلس طفلك بداخله من إطار عربة الأطفال، يمكن وضعه على سطح مستو (الشكل 32).
- للرجوع إلى نط التهيئة "عربة الأطفال" أو نط التهيئة "عربة الرضع"، يلزم خلع البطانة الفماشية وقاعدة المهد المحمول شبه الصلب قبل التركيب. لخلع القاعدة، كرر عمليات التجميع المشروحة سابقاً (انظر النقطة 30) بترتيب عكسي.
- 33. بمجرد خلعها من المقعد، يمكن طي القاعدة على نفسها لجعلها أقل حجماً من خلال الضغط على الأزرار الانزلاقية بالجزء السفلي في نفس الوقت (الشكل 33).
- خذير: في حالة عدم استخدامه، اجعل اللوح بعيداً عن متناول الأطفال.

مكبح الإيقاف

- عربة الأطفال مجهزة بمكبح إيقاف بدواسة موجود بالجور الخلفي.
- 34. لتعشيق مكبح الإيقاف، اضغط إحدى الدواستين للأسفل (الشكل 34). لتحرير مكبح الإيقاف، ادفع إحدى الدواستين للأعلى (الشكل 34A).
- خذير: يجب دائماً استعمال المكابح عند إيقاف عربة الأطفال. لا تترك عربة الأطفال أبداً على سطح منحدر والطفل بداخلها، حتى في حالة استخدام مكبح الإيقاف.
- خذير: بعد تفعيل مكبح الإيقاف، تأكد أن المكابح متاحة بشكل سليم بكتنا العجلتين الخلفيتين.

العجلات الحرة

- تتضمن عربة الأطفال على عجلات أمامية حرة/ثابتة.

- يُوصى باستخدام العجلات بالنمط الثابت خاصةً على الأسطح متغيرة الاستواء. كما يُوصى باستخدام العجلات بالنمط الحر لغرض زيادة القدرة على التحكم في عربة الأطفال على الأسطح العادية.
- 35. لتعشيق العجلات الحرة الأمامية، ادفع الزر الأمامي للأسفل بقدمك (الشكل 35)، لتعشيق العجلات الثابتة، اضغط على الزر بقدمك مرة أخرى. في النمط الثابت، تستظل جميع العجلات معشقة في الوضع المستقيم.
- خذير: يجب دائماً تأمين أو تحرير مكابح العجلتين في وقت واحد.

ضبط الذراع

- تستمثل عربة الأطفال على ذراع يمكن ضبط ارتفاعه.
- 36. يمكن ضبطه من خلال الضغط على زر التحرير الموجود بمنتصف الذراع (الشكل 36) بعد التحويل من وضع لآخر. تأكد أن آلية التأمين الأوتوماتيكية مُفعلة على نحو سليم.

طقم الراحة

- 37. يتكون طقم الراحة المتضمن مع المقعد من شريطي كتف وحزام أرجل (الشكل 37).
- 38. لتجميع، أدخل أشرطة الكتف (الشكل 38) وحزام الأرجل في البطانة المعنية (الشكل 38A).

غطاء القدم/غطاء الرضع

- 39. يمكن استخدام المكونين مختلفين: كغطاء للقدم في نط التهيئة "عربة الأطفال" (الشكل 39) وكغطاء للعربة في نط التهيئة "عربة الرضع/المهد المحمول شبه الصلب" (الشكل 39A).
- 40. في نط التهيئة "عربة الأطفال"، ضع الغطاء على الهيكل وقم بتثبيت الزرين الجانبيين الخارجيين (الشكل 40)، مزيد من الحماية، يمكن رفع القلاب القماشى للغطاء من خلال تثبيتته في الفتحات الموجودة على الجانبين الداخلية للمظلة باستخدام الأزرار (الشكل 40A).
- 41. في نط التهيئة "عربة الأطفال"، أدخل غطاء القدم، مع التأكد أن الجيب القماشى مستقر أسفل مسند القدم/المقعد (الشكل 41)، ثم قم بتثبيتته بالزرين الجانبيين الخارجيين (الشكل 41A).

الغطاء الواقي من المطر

- 42. عربة الأطفال مزودة بغطاء واقي من المطر لتأمين الغطاء الواقي من المطر، افتح مظلة عربة الأطفال بالكامل وقم بلف الغطاء الواقي من المطر حول الأنبوب الخارجي للمقعد (الشكل 42)، بعد استخدامه، قم بتعليق الغطاء الواقي من المطر ليجف (عندما يكون مبللاً) قبل طيه وتخزينه بعيداً عن متناول الأطفال.
- خذير: استخدم الغطاء الواقي من المطر المورد والمركب على المظلة المفتوحة بالكامل.
- لا يمكن استخدام الغطاء الواقي من المطر على عربة الأطفال بدون المظلة، فقد يمثل خطر تعرض الطفل للاختناق.
- خذير: يجب استخدام غطاء الحماية من المطر المورد تحت إشراف شخص بالغ.
- خذير: يجب استخدام غطاء الحماية من المطر المورد فقط على عربة الأطفال Fully. خذير: أثناء الاستخدام، تأكد من عدم ملاسة غطاء الحماية من المطر لوجه طفلك.
- عند تركيب الغطاء الواقي من المطر بعربة الأطفال، فتجنب تعريضها لأشعة الشمس المباشرة والطفل بداخلها، نظراً لارتفاع التزايد في درجة الحرارة.

طي عربة الأطفال

- لطي عربة الأطفال، اضبط المقبض على أدنى وضع واترك العجلات الأمامية غير مؤمنة، يمكن غلق عربة الأطفال على وضعيتين مختلفتين: دون المقعد أو مع المقعد المثبت بالإطار.

طي عربة الأطفال دون المقعد

- 43. لخلع المقعد، اضغط على الأزرار الرمادية الموجودة بالقرب من الوصلات الفصلية للمقعد (الشكل 43).
- 44. لغلق عربة الأطفال، حرك الزر 1 ثم اضغط الأزرار 2 و 3 في نفس الوقت (الشكل 44 - 44A).

طي عربة الأطفال مع المقعد

- 45. أغلق المظلة باستخدام الزر الأوسط (انظر النقطة 12 المظلة)، ثم أغلق



المقعد من خلال سحب الأزرار الانزلاقية خلف أنبوب المقعد للأعلى (الشكل 45). ثم دفعه للأمام حتى يصل إلى أقصى وضع مدمج (الشكل 45A - 45B).

46. اطو عربة الأطفال كما هو مشروح بالخطوة 44. عربة الأطفال الآن مطوية مع المقعد المثبت بالهيكل (الشكل 46).
ملحوظة هامة: الصور والتعليقات الواردة في هذا الدليل تشير إلى أحد موديلات المهد المحمول. بعض الأجزاء والوظائف الموضحة هنا قد تختلف تبعًا للموديل الذي قمت بشرائه.

استخدام المهائى "1"

47. تشتمل عربة الأطفال Fully على مهائيات (الشكل 47) لتنوع وضع الجلوس/وضع عربة الأطفال/وضع مقعد السيارة. يتم تثبيت المهائيات بالوصلات الوسطى ويمكن ضبطها في الوضعية الموجهة للخلف (الشكل 47A) أو الوضعية الموجهة للأمام (الشكل 47B).
خذير: أثناء التركيب، تأكد دائمًا أن الأزرار السوداء للمهائيات تشير للخارج. يمكن أيضًا استخدام عربة الأطفال Fully مع طفل ثانٍ في نمط التهئية المزودة. مع استخدام المقعد الثاني والمهائيات الخاصة، والتي يمكن شراؤها بشكل منفصل.
خذير: جميع أنماط الاستخدام المتاحة مع المكونات الموجودة في نمط التهئية هذا لعربة الأطفال التي اشتريتها معروضة بالأشكال 47D - 47C.

مهائى مقعد السيارة

48. يمكن تركيب مقعد سيارة Chicco Keyfit على عربة الأطفال Fully. باستخدام "مهائى مقعد سيارة" خاص (يُباع بشكل منفصل). يمكن تركيب المهائى KeyFit لعربة الأطفال Fully مباشرة على الإطار (الشكل 48) أو بدلاً من ذلك، على "المهائيات 1" (الشكل 48A). لتجميع "مهائى مقعد السيارة" بشكل سليم، برجاء الاطلاع على دليل التعليمات المعني.

الضمان

هذا المنتج يشتمل على ضمان جودة عند الاستخدام في الظروف الاعتيادية كما هو موضح في تعليمات الاستخدام، لذلك لا يسري الضمان في حالة الأضرار الناتجة عن الاستخدام غير السليم أو التآكل أو الأحداث العارضة. وبالنسبة لمدة الضمان ضد عيوب المطابقة فيرجى الرجوع إلى الأحكام الخاصة الواردة في القوانين المعمول بها محليًا في بلد البيع، حيثما وجدت.



- I** ARTSANA S. P. A.
Via Saldarini Catelli, 1
22070 Grandate – Como – Italia
800-188 898
www.CHICCO.com
- F** ARTSANA FRANCE S.A.S.
17/19 Avenue De La Metallurgie
93210 Saint Denis La Plaine - France
0820 87 00 41 (0.12€Ttc/Mn)
www.CHICCO.fr
- D** ARTSANA GERMANY GMBH
Borsigstrasse 1-3
D-63128 Dietzenbach-Deutschland
+49 6074 4950
www.CHICCO.de
- GB** ARTSANA UK Ltd.
2nd Floor
1 Imperial Place
Maxwell Road
Borehamwood
Hertfordshire - WD6 1JN
01623 750870 (office hours)
www.CHICCO.uk.com
- E** ARTSANA SPAIN S.A.U.
C/Industria 10
Pol. Industrial Urtinsa
Apartado De Correos 212 - E
28923 Alcorcon (Madrid)-Spain
902 117 093
www.CHICCO.es
- P** ARTSANA PORTUGAL S.A.
Rua Humberto Madeira, 9
2730-097 Queluz De Baixo Barcarena Portugal
21 434 78 00
800 20 19 77
www.CHICCO.pt
- NL** ARTSANA BELGIUM N.V.
Temselaan 5 B-1853 Strombeek - Bever
Belgium
+32 23008240
www.CHICCO.be
- TR** İthalatçı firma:
Artsana Turkey Bebek ve Sağlık Ürünleri A.Ş.
İçerenköy Mh. Erkut Sk. No:12 Üner Plaza K:12
Ataşehir İSTANBUL
Tel: 0 216 570 30 30
Üretici Firma: Artsana S.p.A.
Via Saldarini Catelli, 1 - 22070 Grandate (CO)-Italy
Tel: (+39) 031 382 111
Yetkili Servis:
Eser Puset Tamir ve Bakım Servisi Tic. Ltd. Şti.
Seyrantepe Mh. İspar İş Merkezi No:107 Kağıthane
İSTANBUL
Tel: 0 212 570 30 78
- PL** ARTSANA POLAND Sp.z o.o.
Ul. Polczyńska 31 A
01-377 Warszawa
+48 22 290 59 90
www.CHICCO.pl

- RUS** ООО "Артсана Рус"
Россия 125009 Москва,
Дегтярный переулок, д.4, стр.1.
тел/факс (+7 495) 662 30 27
www.CHICCO.ru
часы работы: 9.30-18.00
(время московское)
- CH** ARTSANA SUISSE S.A
Stabile la Punta Via Cantonale 2/b
6928 Manno (TI)-Svizzera
+41 (0)91 935 50 80
www.CHICCO.ch
- BR** ARTSANA BRASIL LTDA.
Av. Comendador Aladino Selmi
4630 – Galpões 06 e 07 – Vila San Martin
Campinas – SP
CEP: 13069-096
+55 11 2246-2100
www.CHICCO.com.br
- MX** ARTSANA MEXICO S.A
Dec V. Ruben Dario 1015
Colonia Lomas De Providencia 44647
Guadalajara, Jalisco-Mexico
01800 702 8983
www.CHICCO.com.mx
- AR** ARTSANA ARGENTINA S.A.
Uruguay 4501
Victoria Cp(1644)
San Fernando- Buenos Aires-Argentina
0810-888-2442
www.CHICCO.com.ar
- IN** ARTSANA INDIA PRIVATE LIMITED,
7Th Floor, Tower B, Paras Twin Towers,
Golf Course Road, Sector 54
Gurgaon – 122002 - Haryana, India
(+91)(124)(4964500)
www.CHICCO.in



ARTSANA S.p.A.
Via Saldarini Catelli, 1
22070 Grandate (CO) - Italy
Tel. (+39) 031 382 111
Fax (+39) 031 382 400
www.CHICCO.com





46.079002.000.200_1907

ARTSANA S.p.A. - Via Saldarini Catelli, 1 - 22070 Grandate (CO) - Italy
Tel. (+39) 031 382 111 - Fax (+39) 031 382 400 - www.chicco.com

