

Swing Huštawka
Altalena Salıncak
Balancelle Η κούνια
Babyschaukel Gyngje
Hamaca Качели
Baloço Гойдалка
Schommelstoel Cadeira de balanço
Gungan أرجوحة
Houpačka

Pally
Swing
Up

079110

0m+
MAX 9 Kg

chicco

Pally
Swing
Up

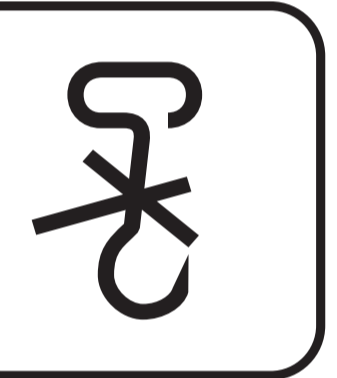

- Culla dolcemente il bambino: il dispositivo elettronico permette di scegliere fra 4 velocità di oscillazione.
- It softly rocks baby: the electronic device allows you to choose from 4 different rocking speeds.
- Il berce doucement l'enfant : le dispositif électronique permet de choisir parmi 4 vitesses de balancement.
- Schaukel das Baby sanft: die elektronische Schaltung lässt sich in 4 verschiedenen Schaukelgeschwindigkeiten einstellen.
- Mece dulcemente a tu niño: el dispositivo electrónico permite elegir entre 4 velocidades de balanceo.
- Embala suavemente o bebé: o motor electrónico permite seleccionar 4 velocidades de balanço.
- Wiegt het kind zachtjes: het elektronische mechanisme laat je uit 4 schommelsnelheden kiezen.
- Ναουσιάζει γλυκά το μωρό. Ο ηλεκτρονικός μηχανισμός επιτρέπει την επιλογή μεταξύ 4 ταχυτήτων ταλάντωσης.

- Seduta reclinabile in 2 diverse posizioni per scegliere sempre la posizione ideale.
- The seat reclines to 2 different positions to ensure the ideal position for your baby at all times.
- Assise inclinable en 2 positions pour avoir la position idéale Für max.
- Komfort sorgt die 2fach verstellbare Sitz-/Liegefläche.
- Asiento reclinable en 2 posiciones diferentes para elegir siempre la ideal.
- Cadeira reclinável em 2 posições diferentes, para escolher sempre a posição ideal.
- De zitting kan op 2 verschillende standen worden versteld om altijd de ideale houding te kiezen.
- Ανακλινόμενο κάθισμα σε 2 διαφορετικές θέσεις για την επιλογή της ιδανικότερης θέσης.

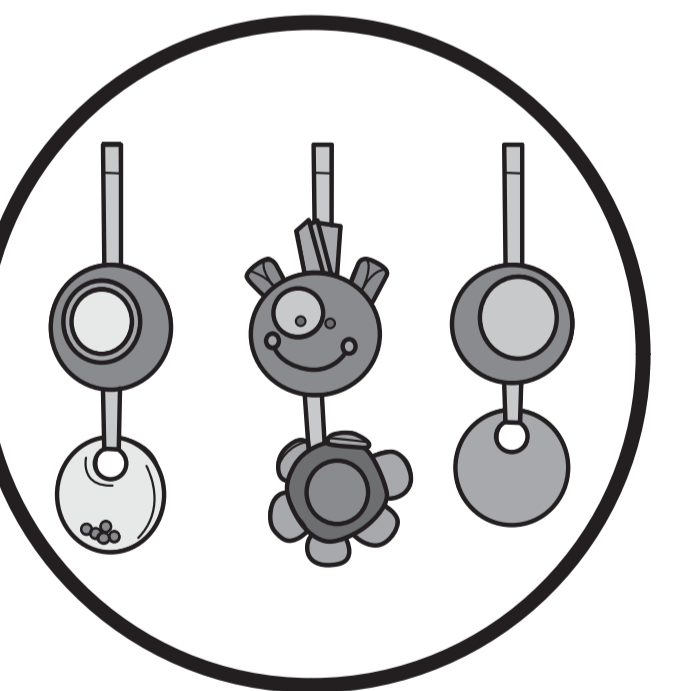
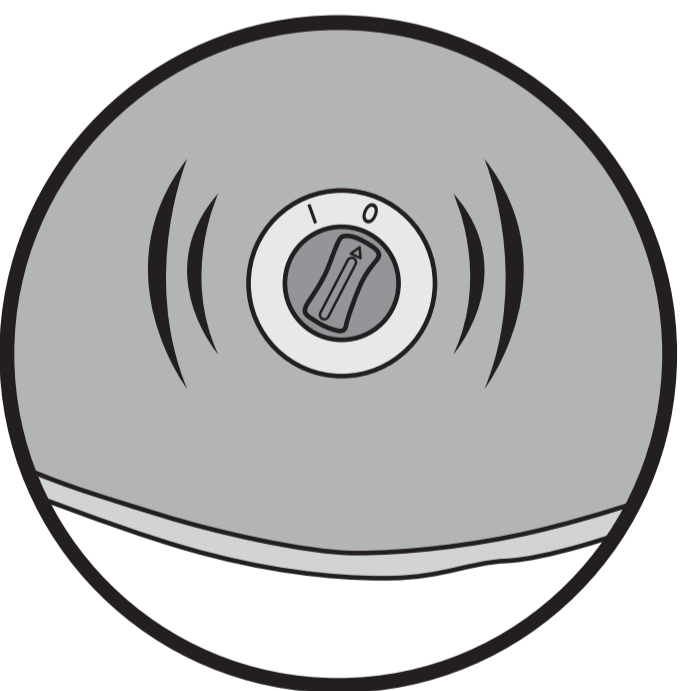
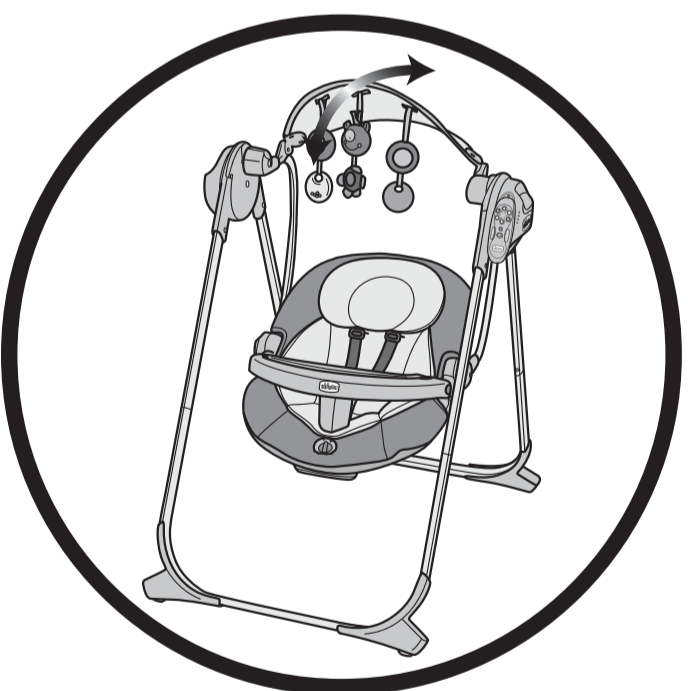

- Capote regolabile e rimovibile
- Adjustable and removable canopy
- Canopy réglable et amovible
- Das Verdeck ist verstellbar und kann entfernt werden
- Capota regulabile y extraible
- Capota regulável e removível
- Verstelbare en afneembare kap
- Ρυθμιζόμενη και αποσπώμενη κουκούλα

- Il box vibrazione è integrato nella seduta e dona al tuo bambino un relax più completo.
- The vibration unit is fitted inside the seat to sooth and relax your baby even more.
- Le boîtier à vibrations est intégré à l'assise et offre à votre enfant une parfaite détente.
- Die Vibrationsbox ist im Sitz eingebaut und bietet dem Baby vollkommene Entspannung.
- La caja de vibración se encuentra incorporada en el asiento y le proporciona a tu niño un relax más completo.
- O sistema de vibração está integrado no assento e proporciona maior relax ao seu bebé.
- De trilbox is in de zitting ingebouwd en zorgt ervoor dat je kindje zich beter kan ontspannen.
- Το κουτί δόνησης είναι ενσωματωμένο στο κάθισμα και προσφέρει στο παιδί ένα ηρεμία και χαλάρωση.

- Tre simpatici personaggi per stimolare le capacità visive e tattili del bambino.
- Three cute toys to develop your baby's visual and tactile skills.
- Trois personnages amusants pour stimuler les capacités visuelles et tactiles de l'enfant.
- Drei lustige Spielfiguren regen das Seh- und Tastsinn des Babys an.
- Tres simpáticos personajes para estimular las capacidades visuales y táctiles del niño.
- Três simpáticos personagens para estimular as capacidades visuais e tácteis do bebé.
- Drie leuke figuretjes om het gezichtsvermogen en de tastzin van het kind te stimuleren.
- Τρία χαριτωμένα παιχνίδια για να διεγείρουν την όραση και την αφή του παιδιού.

Artsana S.p.A. - Via Saldarini Catelli, 1
22070 Grandate (Como) - Italy
www.chicco.com
Fabricato in Cina - Made in China - Fabricado na China
Fabricado em China - Vyrobeno V Itálii - Παράγεται στην Κίνα
For Great Britain: ARTSANA UK LTD
Building 1, 2nd Floor, Imperial Place, Maxwell
Road, Borehamwood, Hertfordshire, WD6 1JN
Reception.uk@artsana.com 0208 953 6627
www.chicco.co.uk - www.chiccospares.co.uk

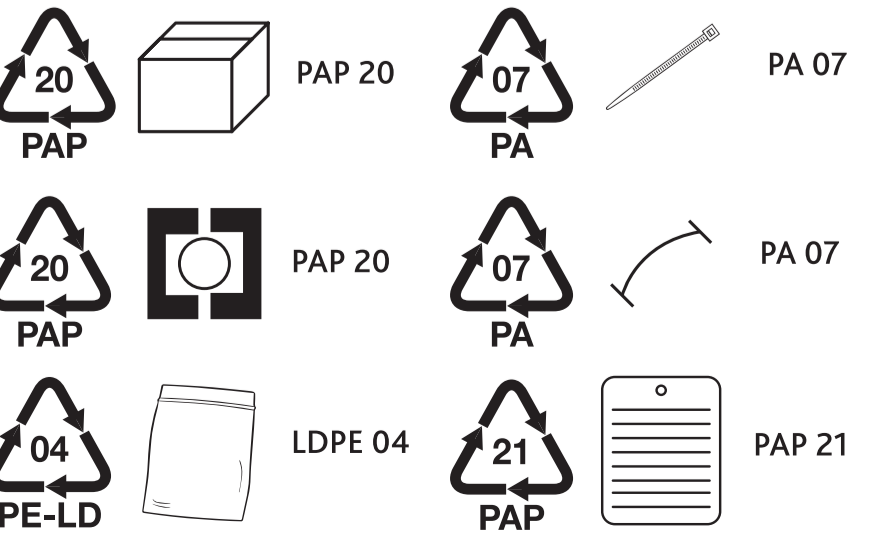

www.chicco.com/recycle

chicco

0m+
MAX 9 Kg

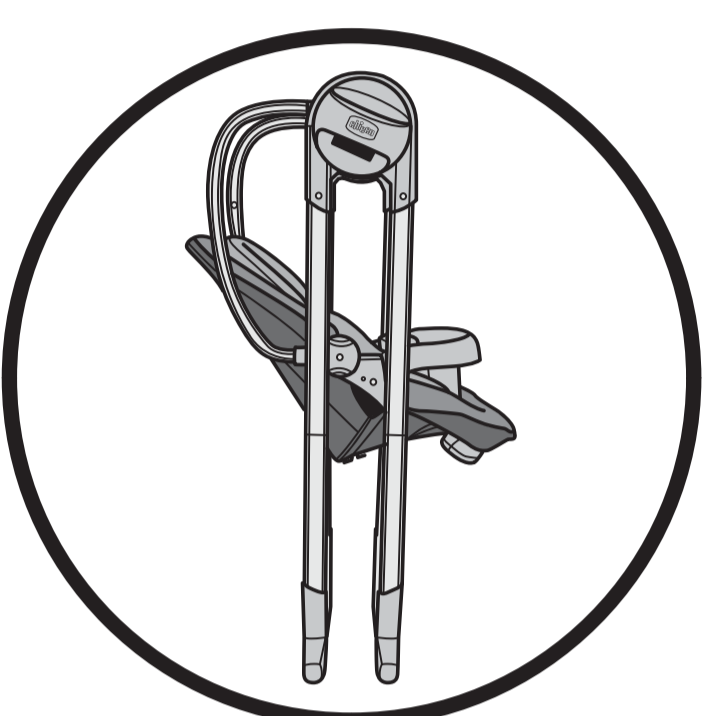

IT ATTENZIONE: Non usare questo prodotto quando il tuo bambino è in grado di stare seduto da solo o pesa più di 9 kg.
ATTENZIONE: Questo prodotto non è inteso per prolungati periodi di sonno.

EN WARNING: Do not use this product once your child can sit up unaided or weighs more than 9Kg.
WARNING: This product is not intended for prolonged periods of sleeping.

FR AVERTISSEMENT: Ne pas utiliser ce produit si votre enfant peut tenir assis tout seul ou s'il pèse plus de 9 kg.
AVERTISSEMENT: Ce produit n'est pas prévu pour de longues périodes de sommeil.

DE WARNUNG: Dieses Produkt nicht mehr verwenden, sobald Ihr Kind ohne Unterstützung sitzen kann oder mehr als 9 kg wiegt.
WARNUNG: Dieses Produkt ist nicht für längere Schlafzeiten vorgesehen.

ES ADVERTENCIA: No utilice este producto si el niño puede permanecer sentado por sí solo o pesa más de 9 Kg.
ADVERTENCIA: Este producto no debe utilizarse para períodos prolongados de sueño.

PT ATENÇÃO: Não utilize este produto quando o seu filho já conseguir estar sentado sozinho ou pesar mais de 9 kg.
ATENÇÃO: Este produto não se destina a períodos prolongados de sono.

NL WAARSCHUWING: Gebruik dit product niet meer wanneer het kind zonder hulp kan zitten of meer dan 9 kg weegt.
WAARSCHUWING: Dit product is niet bedoeld om langere tijd in te slapen.

SV VARNING: Använd inte denna produkt när ditt barn kan sitta själv eller väger mer än 9 kg.
VARNING: Denna produkt är inte avsedd att användas för längre sovstunder.

IT L'immagine è puramente simbolica. Il prodotto contenuto nella confezione potrebbe avere una diversa variante di colore.

EN The image is purely symbolic. The product contained in the packaging could be of a different colour.

FR L'image est purement symbolique. Le produit qui se trouve dans l'emballage pourrait avoir une nuance différente de la couleur.

DE Das Bild gilt nur der Illustration. Das im Lieferumfang enthaltene Produkt könnte eine andere Farbvariante haben.

ES La imagen es puramente simbólica. El producto contenido en la caja podría tener un color diferente.

PT A imagem é puramente ilustrativa. O produto que se encontra no interior da embalagem poderá apresentar cores diferentes das ilustradas.

NL De afbeelding is zuiver symbolisch. Het artikel in de verpakking kan een andere kleur hebben.

SV Bilden är endast indikativ. Produkten i förpackningen kan ha en annan färg.

CZ Obrázek je pouze symbolický. Vyroben obsazený v balení je možní jinou barvou.

DE Zdrójcie wyrobu jest jedynie przykładowe. Produkt znajdujący się w opakowaniu może różnić się kolorem od widocznego na zdjęciu.

FR Resim tamamen semboliktir. Kutunun içindeki ürün değişik renklerde olabilir.

EL Η εικόνα είναι καθαρά συμβολική. Το προϊόν που περιέχεται στη συσκευασία μπορεί να έχει διαφορετικό χρώμα.

RU Изображение является строго символическим. Содержащееся в упаковке изделие может быть представлено в другом варианте цвета.

UK Виріб в упаковці може бути представлений в іншому кольорі.

SB A imagem é apenas simbólica. O produto contido na embalagem poderá ter uma variante de cor diferente.

AR إن الصورة هي رمزية بحتة قد يكون لون المنتج الموجود في العبوة مختلفاً

chicco

0m+
MAX 9 Kg

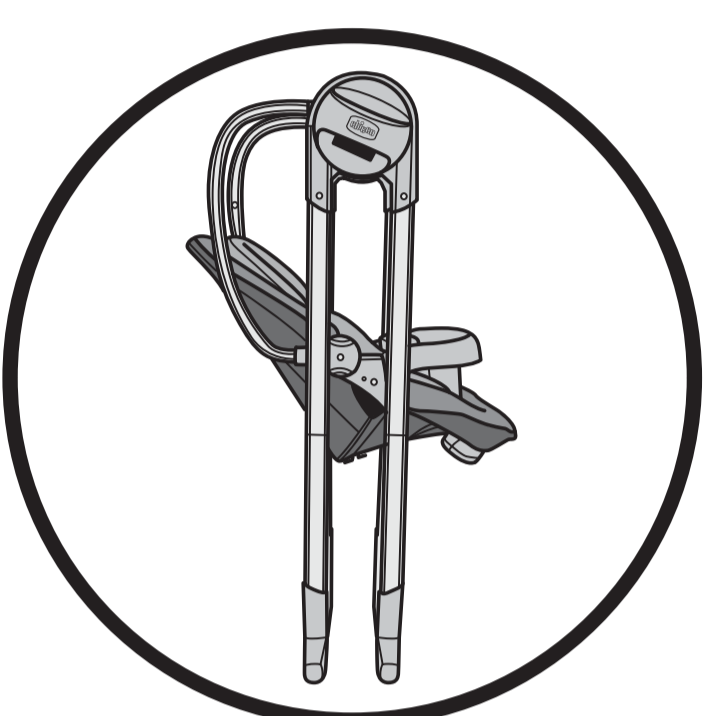

CZ VAROVÁNÍ: Nepoužívejte tento výrobek dokud Vaše dítě neumí samo sedět nebo jeho hmotnost je nižší než 9 kg.
VAROVÁNÍ: Tento výrobek není určen k tomu, aby v něm dítě spalo delší dobu.

PL OSTRZEŻENIE: Nie korzystaj z produktu jeżeli dziecko jest w stanie samodzielnie siedzieć lub waga dziecka przekracza 9 kg.
OSTRZEŻENIE: Ten produkt nie jest przeznaczony do dłuższego spania.

TR UYARI: Çocukunuz yardım almadan oturabiliyorsa veya 9 kg'dan ağırsa, bu ürünü kullanmayınız.
UYARI: Bu ürün, uzun süreli uyku amacıyla düşünülmemiştir.

EL ΠΡΟΣΟΧΗ: Μην χρησιμοποιείτε αυτό το προϊόν όταν το παιδί είναι σε θέση να κάθεται μόνο του ή ζυγίζει πάνω από 9 kg.
ΠΡΟΣΟΧΗ: Αυτό το προϊόν δεν προορίζεται για παρατεταμένες περιόδους ύπνου.

RU ВНИМАНИЕ! Не используйте изделие, если ребенок в состоянии сидеть самостоятельно или весит более 9 кг.
ВНИМАНИЕ! Это изделие не предназначено для продолжительного сна ребенка.

UK УВАГА! Не використовуйте виріб, якщо дитина в стані сидіти самостійно або важить більше 9 кг.
УВАГА! Цей виріб не призначений для тривалого сну дитини.

BR ATENÇÃO: Não utilize mais este produto quando o seu filho já conseguir ficar sentado sozinho ou quando ele pesar mais de 9Kg.
ATENÇÃO: Este produto não é indicado para períodos de sono prolongados.

AR تنبيه: لا تستعمل هذا المنتج عندما يصبح الطفل قادراً على الجلوس لوحده أو عندما يكون وزن الطفل أكثر من 9 كيلو.
تنبيه: هذا المنتج غير مناسب لنوم الطفل عليه لفترة طويلة من الوقت.

IT Il telecomando funziona con 2 pile LR03-AAA da 1,5 volt. Il dispositivo che attiva il dondolio situato nello snodo funziona con 4 pile LR14-C da 1,5 Volt. La vibrazione funziona con 1 pila LR20-D da 1,5 Volt. Le pile non sono incluse.

EN The remote control is powered by 2 x LR03-AAA type 1.5 volt. The rocker device fitted in the frame joint is powered by 4 x LR14-C type 1.5 volt batteries. The vibration unit is powered by 1 x LR20-D type 1.5 volt battery. Batteries are not included.

FR La télécommande fonctionne avec 2 piles LR03-AAA de 1,5 volts. Le dispositif de balancement situé dans l'articulation fonctionne avec 4 piles LR14-C de 1,5 Volts. Le boîtier à vibrations fonctionne avec 1 pile LR20-D de 1,5 Volts. Les piles ne sont pas incluses.

DE Die Fernbedienung funktioniert mit 2 Batterien LR03-AAA 1,5 V. Die Schaukelvorrichtung, die sich im Gelenk befindet funktioniert mit 4 Batterien LR14-C, 1,5 V. Die Vibration funktioniert mit 1 Batterie LR20-D, 1,5 V. Die Batterien sind nicht enthalten.

ES El mando a distancia funciona con 2 pilas LR03-AAA de 1,5 voltios. El dispositivo que activa el balanceo incorporado en la estructura funciona con 4 pilas LR14-C de 1,5 voltios. La vibración funciona con 1 pila LR20-D de 1,5 voltios. Las pilas no son incluidas.

PT O telecomando funciona com 2 pilhas LR03-AAA de 1,5 volt. O motor que activa o baloiço situado na rótula lateral funciona com 4 pilhas LR14-C de 1,5 Volt. A vibração funciona com 1 pilha LR20-D de 1,5 Volt. Pilhas não incluídas.

NL De afstandsbediening werkt op 2 LR03-AAA batterijen van 1,5 Volt. Het mechanisme dat het schommelen inschakelt en zich in de scharnier bevindt, werkt op 4 LR14-C batterijen van 1,5 Volt. Het trilmechanisme werkt op 1 LR20-D batterij van 1,5 Volt. De batterijen zijn niet inbegrepen.

EL Το τηλεχειριστήριο λειτουργεί με 2 μπαταρίες LR03-AAA των 1,5 volt. Η συσκευή που ενεργοποιεί το λίκνισμα, βρίσκεται στην άρθρωση και λειτουργεί με 4 μπαταρίες LR14-C των 1,5 Volt. Η συσκευή δόνησης λειτουργεί με 1 μπαταρία LR20-D των 1,5 Volt. Οι μπαταρίες δεν περιλαμβάνονται.