

# HIP SEAT CARRIER

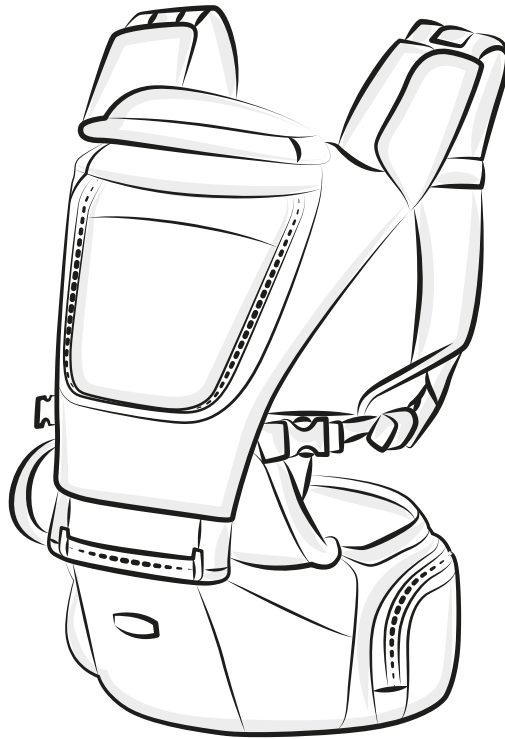

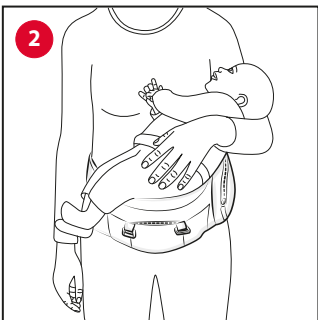

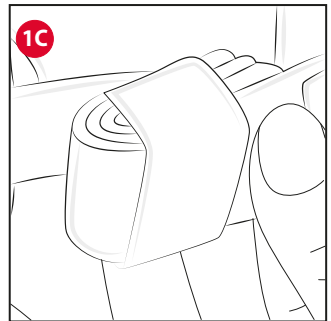

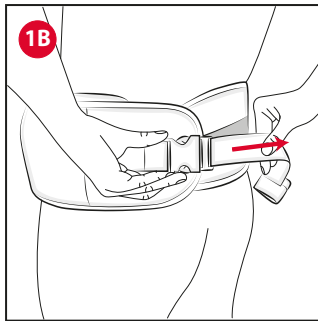
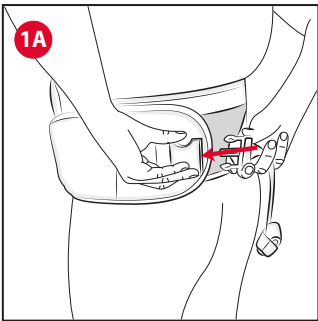
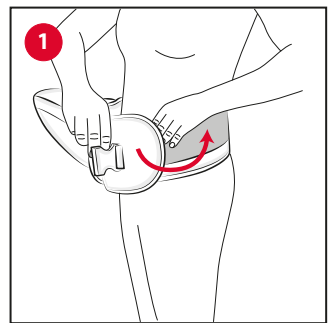
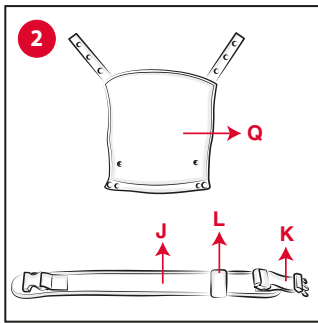
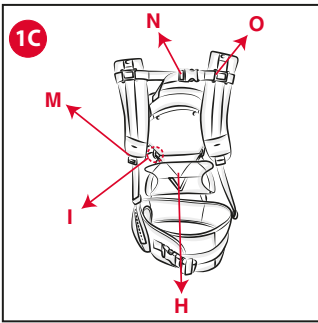
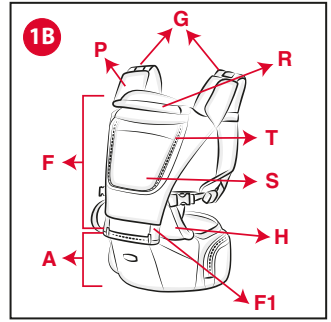
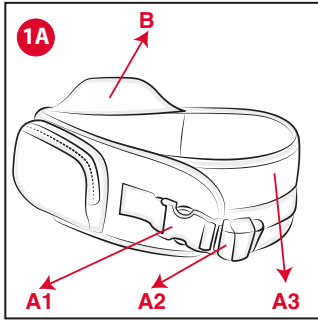
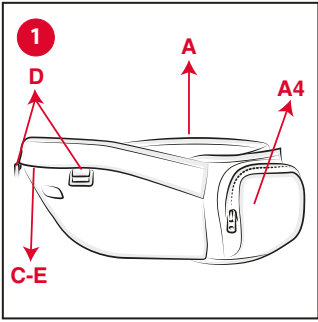
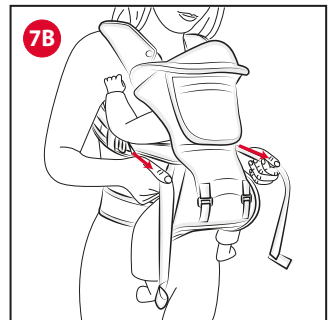
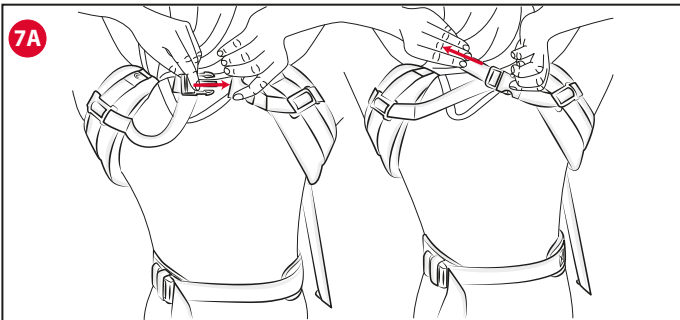
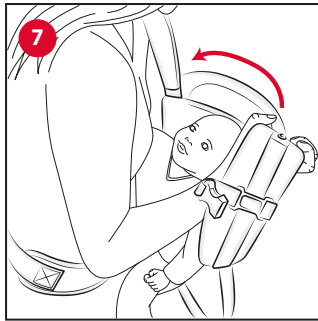
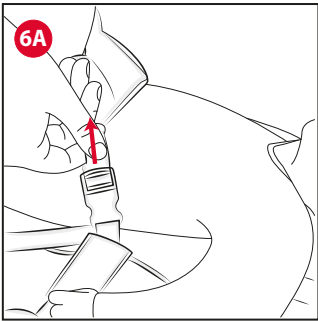
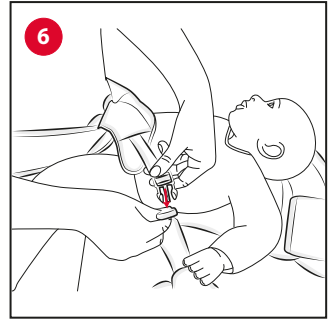
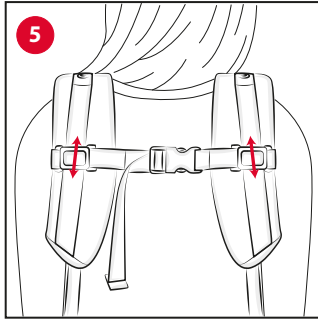
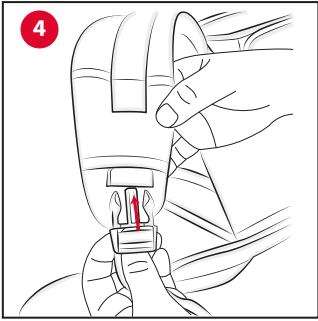
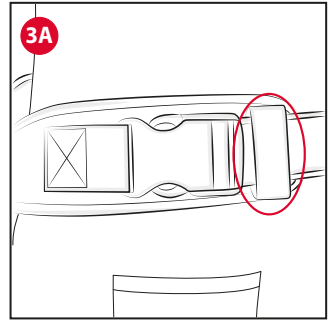
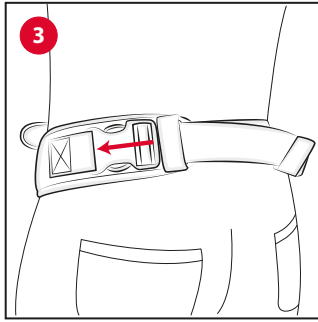
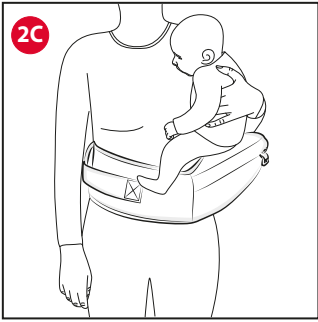

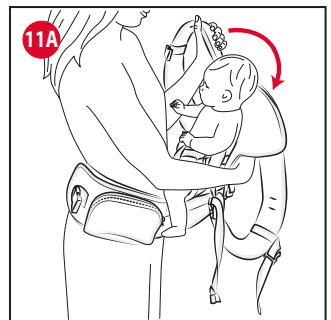
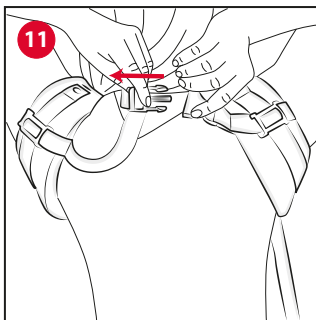
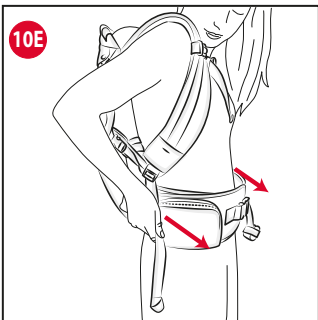
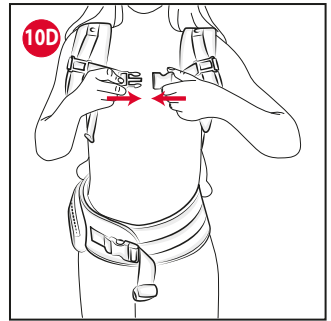
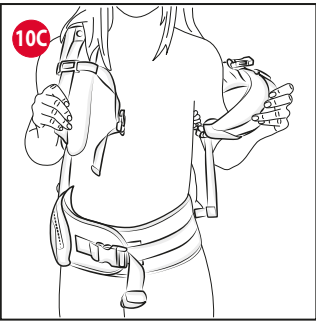
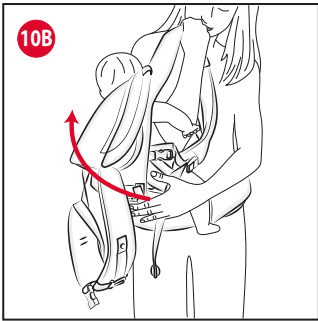
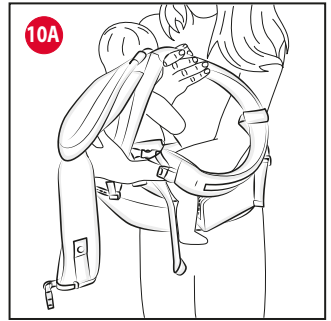
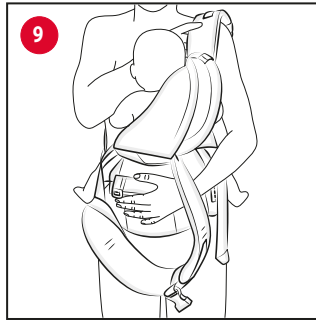
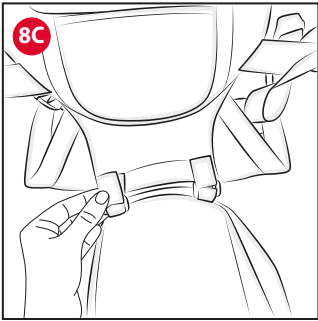
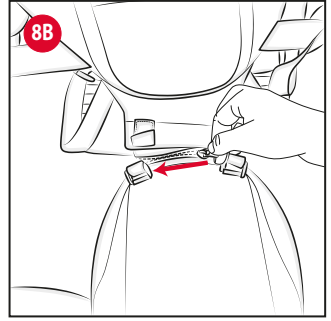
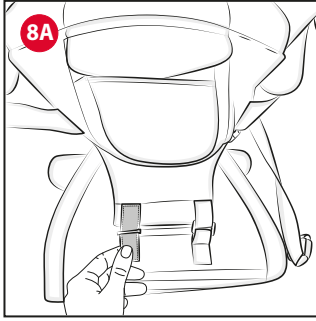
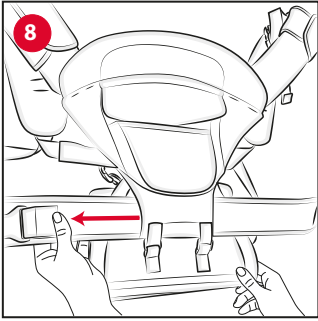

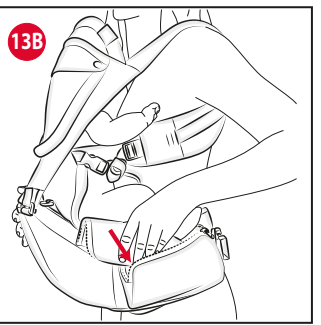
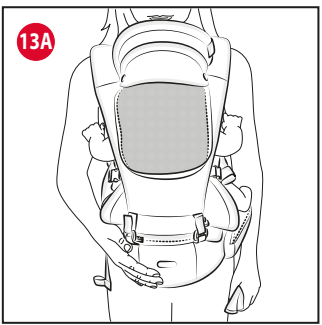
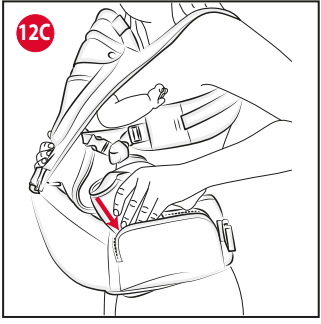
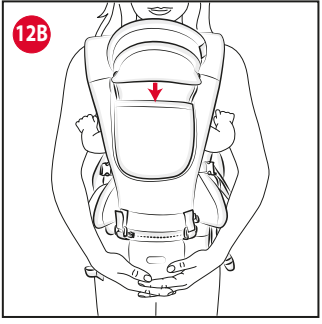
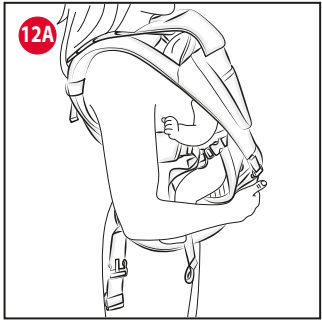
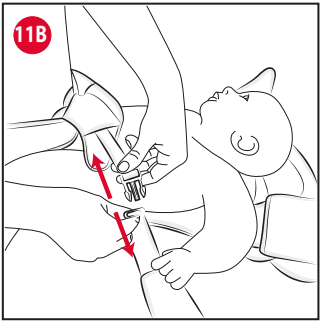



Hip Seat Carrier di Chicco è la soluzione 3 in 1 studiata per soddisfare tutte le esigenze di baby wearing fin dalla nascita. Composto da una base rigida e un marsupio, che possono essere usati da soli oppure insieme, assicura una molteplicità di posizioni e di configurazioni, nel rispetto dell'ergonomia di genitore e bambino e soddisfacendone al meglio le esigenze evolutive e di comfort, mese dopo mese.

## ISTRUZIONI D'USO

# IMPORTANTE! LEGGERE ATTENTAMENTE E CONSERVARE PER FUTURO RIFERIMENTO.

## ATTENZIONE: PER EVITARE PERICOLO DI SOFFOCAMENTO PRIMA DELL'USO RIMUOVERE QUALSIASI IMBALLAGGIO IN PLASTICA CHE DOVREBBE ESSERE DISTRUTTO O CONSERVATO LONTANO DAI BAMBINI.

### COMPONENTI BASE RIGIDA (Fig. A-B)

- A - Fascia girovita
  - A1 - Fibbia
  - A2 - Nastro regolazione
  - A3 - Velcro
  - A4 - Tasca portaoggetti
- B - Seduta con antiscivolo
- C - Zip aggancio marsupio
- D - Anelli sicurezza aggancio marsupio
- E - Cerniera vano cuneo

### COMPONENTI MARSUPIO (Fig.C-D-E)

- F - Schienale marsupio
  - F1 - Nastri con velcri sicurezza aggancio marsupio
- G - Spallacci
- H - Mutansella
- I - Fibbie regolazione mutansella (passaggio gambe)
- J - Fascia addominale
- K - Fibbia con nastro per regolazione fascia addominale
- L - Elastico blocca fibbia
- M - Fibbie regolazione spallacci
- N - Fibbia sterno/scapolare
- O - Sistema regolazione altezza fibbia sterno/scapolare
- P - Protezione spallacci

- Q - Cappuccio
- R - Poggiatesta
- S - Tasca portaoggetti
- T - Patella removibile con cerniera

## CONSIGLI PER LA PULIZIA E LA MANUTENZIONE PULIZIA

Attenersi alle istruzioni riportate sull'etichetta di lavaggio. Dopo ogni lavaggio controllare la consistenza del tessuto e delle cuciture.



Lavare a mano in acqua fredda



Non candeggiare



Non asciugare meccanicamente



Non stirare



Non lavare a secco

**ATTENZIONE:** Prima di lavare la base estrarre il cuneo dal vano agendo sulla cerniera A8.

## MANUTENZIONE

Controllare periodicamente il marsupio per verificare eventuali scuciture, danneggiamenti o parti mancanti, in tal caso non utilizzare il prodotto.

### 1. BASE RIGIDA

La base rigida è il supporto ideale per tenere in braccio il bambino in modo semplice, veloce e sicuro, anche con una sola mano, senza assumere posizioni sbagliate e sentendone meno il peso sulla schiena.

La base può essere utilizzata con il supporto rigido in posizione centrale o sull'anca, destra o sinistra a seconda della preferenza e della necessità del momento.

## AVVERTENZE

- **ATTENZIONE:** Questo prodotto aiuta a sostenere il bambino, ma non consente di trasportarlo a mani libere. Si raccomanda di sorreggere costantemente la schiena del bambino mentre è seduto sul prodotto, come indicato nelle istruzioni.
- **ATTENZIONE:** Assicurarsi che gli utilizzatori della base siano a conoscenza dell'esatto funzionamento dello stesso. Non consentire a nessuno di utilizzare il prodotto se non ha letto e compreso pienamente le avvertenze e le istruzioni.
- Assicurarsi che tutti gli utenti abbiano le necessarie capacità fisiche per utilizzare questo prodotto.
- **ATTENZIONE:** Il mancato rispetto delle seguenti istruzioni può compromettere la sicurezza del vostro bambino.
- **ATTENZIONE:** Durante l'utilizzo della base sostenere sempre il bambino con una mano.
- **ATTENZIONE:** Fare attenzione quando ci si piega o china in avanti o lateralmente.
- **ATTENZIONE:** Il vostro equilibrio può essere compromesso dal movimento vostro e del bambino.
- **ATTENZIONE:** Non usare la base durante l'attività sportiva.
- **ATTENZIONE:** Allacciare sempre la base prima di far sedere il bambino.
- **ATTENZIONE:** Quando si usa la base, non sganciare mai



la cintura girovita prima di aver tolto il bambino.

- **ATTENZIONE:** tenere costantemente sotto controllo il bambino e assicurarsi che la bocca e il naso non siano ostruiti.
- **ATTENZIONE:** tenere il prodotto fuori dalla portata dei bambini quando non è in uso.
- **ATTENZIONE:** Prestare attenzione nell'utilizzo della base in ambiente domestico (es. fonti di calore o maneggiando bevande calde).
- **ATTENZIONE:** Fascia utilizzo: dalla nascita, fino a 15 Kg.

### 1.1 UTILIZZO DELLA BASE

1. Avvolgere la fascia ben stretta intorno alla vita fissandola con il velcro A3 (Fig. 1) e allacciare la fibbia A1 (Fig. 1A) regolandone la vestibilità con l'apposito nastro A2 (Fig. 1B). È possibile avvolgere su se stesso il nastro in eccesso fissandolo con l'apposito elastico (Fig. 1C).

**ATTENZIONE:** Non lasciare mai il bambino incustodito

2. La base rigida può essere utilizzata come supporto per tenere in braccio il bambino:

- fin dalla nascita in posizione di allattamento (Fig. 2)
- a partire dai 3 mesi in posizione seduta fronte mamma (Fig. 2A), fronte strada (Fig. 2B) oppure lateralmente sull'anca (destra o sinistra) (Fig.2C)

### 2. MARSUPIO

Il marsupio può essere utilizzato per portare il bambino dalla nascita fino ai 9kg di peso, in posizione fronte mamma.

#### AVVERTENZE

- **ATTENZIONE:** Assicurarsi che gli utilizzatori del marsupio siano a conoscenza dell'esatto funzionamento dello stesso. Non consentire a nessuno di utilizzare il prodotto se non ha letto e compreso pienamente le avvertenze e le istruzioni.
- Assicurarsi che tutti gli utenti abbiano le necessarie capacità fisiche per utilizzare questo prodotto.
- **ATTENZIONE:** Il mancato rispetto delle seguenti istruzioni può compromettere la sicurezza del vostro bambino.
- **ATTENZIONE:** Fare attenzione quando ci si piega o china in avanti o lateralmente.
- **ATTENZIONE:** Non usare il marsupio durante l'attività sportiva.
- **ATTENZIONE:** Il vostro equilibrio può essere compromesso dal movimento vostro e del bambino.
- **ATTENZIONE:** Indossare sempre il marsupio prima di alloggiare il bambino al suo interno.
- **ATTENZIONE:** Quando si usa il marsupio, non sganciare mai la cintura girovita prima di aver tolto il bambino.
- **ATTENZIONE:** Prestare attenzione nell'utilizzo del marsupio in ambiente domestico (es. fonti di calore o maneggiando bevande calde).
- **ATTENZIONE:** Durante l'utilizzo del marsupio controllare il bambino.
- **ATTENZIONE:** Fascia utilizzo: dalla nascita, fino a 9 Kg.
- Sistemato il bambino all'interno del marsupio controllare attentamente che i regolatori di ampiezza del girovita e del girogambe siano regolati in maniera corretta, eventualmente agire sugli stessi fino a portarli alla giusta tensione.
- Per i neonati sottopeso e bambini con prescrizioni mediche, chiedere il parere di un pediatra prima di utilizzare il prodotto.

- **ATTENZIONE:** Non lasciare mai il bambino incustodito all'interno del marsupio quando questo non è indossato.
- Utilizzare il marsupio solamente quando si è in piedi o si cammina.
- Ricordarsi che il bambino, all'interno del marsupio, reagirà ai cambiamenti climatici prima di chi lo trasporta.
- Prima dell'uso, assicurarsi che le cinghie siano posizionate e regolate correttamente e che le fibbie siano agganciate.
- Per evitare il rischio di caduta, assicurarsi che il bambino sia posizionato saldamente nell'imbragatura.
- Non utilizzare il marsupio con più di un bambino alla volta.
- Verificare sempre la presenza di spazio attorno al viso del bambino sufficiente a fornire una buona quantità di aria.
- Accertarsi che il mento del bambino non poggi sul petto in quanto la sua respirazione potrebbe essere limitata e provocare soffocamento.
- Non usare il marsupio se alcune parti sono rotte, strappate o mancanti.
- Non applicare al marsupio accessori, parti di ricambio o componenti non forniti dal costruttore.
- Questo marsupio deve essere utilizzato esclusivamente da un adulto.
- Il marsupio non può essere usato per il trasporto in auto.
- Il marsupio non può essere usato mentre si guida o si è passeggero di un motoveicolo
- Il marsupio non può essere utilizzato quando si cucina o si eseguono lavori di pulizia, per non esporre a fonti di calore o sostanze chimiche.
- È consigliabile sedersi mentre si svolgono le operazioni per alloggiare il bambino all'interno del marsupio e per togliere il bambino dal marsupio.

### 2.1 UTILIZZO DEL MARSUPIO

3. Allacciare la fascia addominale J con l'apposita fibbia K e regolarne la lunghezza agendo sul nastro (Fig. 3) in modo che aderisca bene alla vita.

**ATTENZIONE:** Bloccare la fibbia facendola passare all'interno dell'elastico L (Fig. 3A).

### 2.2 TRASPORTO FRONTE MAMMA

4. Agganciare entrambi gli spillacci agendo sulle fibbie M (Fig. 4).

5. La fibbia/sterno scapolare è dotata di sistema di regolazione in altezza O: per regolarla farla scorrere lungo i rispettivi nastri per adattarla alla corporatura del genitore (Fig. 5).

È consigliabile effettuare questa operazione prima di alloggiare il bambino.

**ATTENZIONE:** È consigliabile svolgere le operazioni di alloggiamento del bambino all'interno del marsupio sedendosi o utilizzando una superficie piana e stabile, in modo da gestire eventuali movimenti improvvisi del bambino.

**ATTENZIONE:** Sostenere saldamente il bambino mentre si svolge questa operazione.

**ATTENZIONE:** Prima di inserire il bambino nel marsupio verificare di aver eseguito correttamente le operazioni precedenti.

6. Adagiare il bambino sulla seduta e fissare la mutansella H tramite le apposite fibbie I (Fig. 6), regolandole nella posizione più adatta alla corporatura del bambino affinché la stessa non sia mai né troppo larga né troppo stretta (Fig. 6A).

7. Indossare il marsupio infilando gli spillacci B2 (fig. 7), suc-





cessivamente allacciare e regolare la fibbia sterno/ scapolare N (fig. 7A) e completare la vestizione del marsupio regolando gli spillacci (Fig. 7B).

**ATTENZIONE:** Accertarsi che le gambe del bambino siano a cavalcioni della seduta e inserite all'interno della mutan-sella.

**ATTENZIONE:** È consigliabile sedersi mentre si svolgono le operazioni per togliere il bambino dal marsupio.

### 3. HIP SEAT (MARSUPIO + BASE RIGIDA)

Il marsupio in configurazione "Hip Seat" è ideale per portare il bambino a partire dai 3 mesi nella configurazione fronte mamma e dai 6 mesi sulla schiena e fronte mondo, fino ai 15kg di peso del bambino.

La base rigida assicura una corretta posizione "seduta" del bambino e scarica il peso dalle spalle del genitore, rendendo il baby wearing ancora più confortevole anche quando il bambino diventa più pesante.

#### AVVERTENZE

- **ATTENZIONE:** Assicurarsi che gli utilizzatori del marsupio siano a conoscenza dell'esatto funzionamento dello stesso. Non consentire a nessuno di utilizzare il prodotto se non ha letto e compreso pienamente le avvertenze e le istruzioni.
- Assicurarsi che tutti gli utenti abbiano le necessarie capacità fisiche per utilizzare questo prodotto.
- **ATTENZIONE:** Il mancato rispetto delle seguenti istruzioni può compromettere la sicurezza del vostro bambino.
- **ATTENZIONE:** Fare attenzione quando ci si piega o china in avanti o lateralmente.
- **ATTENZIONE:** Non usare il marsupio durante l'attività sportiva.
- **ATTENZIONE:** Il vostro equilibrio può essere compromesso dal movimento vostro e del bambino.
- **ATTENZIONE:** Indossare sempre il marsupio prima di alloggiare il bambino al suo interno.
- **ATTENZIONE:** Quando si usa il marsupio, non sganciare mai la cintura girovita prima di aver tolto il bambino.
- **ATTENZIONE:** Prestare attenzione nell'utilizzo del marsupio in ambiente domestico (es. fonti di calore o maneggiando bevande calde).
- **ATTENZIONE:** Durante l'utilizzo del marsupio controllare il bambino.
- **ATTENZIONE:** Fascia utilizzo: dai 3 mesi, fino a 15 Kg.
- Sistemato il bambino all'interno del marsupio controllare attentamente che i regolatori di ampiezza del girovita e del girogambe siano regolati in maniera corretta, eventualmente agire sugli stessi fino a portarli alla giusta tensione.
- Per i neonati sottopeso e bambini con prescrizioni mediche, chiedere il parere di un pediatra prima di utilizzare il prodotto.
- **ATTENZIONE:** Non lasciare mai il bambino incustodito all'interno del marsupio quando questo non è indossato.
- Utilizzare il marsupio solamente quando si è in piedi o si cammina.
- Ricordarsi che il bambino, all'interno del marsupio, reagirà ai cambiamenti climatici prima di chi lo trasporta.
- Prima dell'uso, assicurarsi che le cinghie siano posizionate e regolate correttamente e che le fibbie siano agganciate.
- Per evitare il rischio di caduta, assicurarsi che il bambino sia posizionato saldamente nell'imbragatura.

- Non utilizzare il marsupio con più di un bambino alla volta.
- Verificare sempre la presenza di spazio attorno al viso del bambino sufficiente a fornire una buona quantità di aria.
- Accertarsi che il mento del bambino non poggi sul petto in quanto la sua respirazione potrebbe essere limitata e provocare soffocamento.
- Non usare il marsupio se alcune parti sono rotte, strappate o mancanti.
- Non applicare al marsupio accessori, parti di ricambio o componenti non forniti dal costruttore.
- Questo marsupio deve essere utilizzato esclusivamente da un adulto.
- Il marsupio non può essere usato per il trasporto in auto.
- Il marsupio non può essere usato mentre si guida o si è passeggero di un motoveicolo
- Il marsupio non può essere utilizzato quando si cucina o si eseguono lavori di pulizia, per non esporre a fonti di calore o sostanze chimiche.
- È consigliabile sedersi mentre si svolgono le operazioni per alloggiare il bambino all'interno del marsupio e per togliere il bambino dal marsupio.
- **ATTENZIONE:** È consigliabile svolgere le operazioni di alloggiamento del bambino all'interno del marsupio sedendosi o utilizzando una superficie piana e stabile, in modo da gestire eventuali movimenti improvvisi del bambino.
- **ATTENZIONE:** Sostenere saldamente il bambino mentre si svolgono queste operazioni.
- **ATTENZIONE:** Prima di inserire il bambino nel marsupio verificare di aver eseguito correttamente le operazioni precedenti.

#### 3.1 COME AGGANCIARE LA BASE AL MARSUPIO

8. Rimuovere la fascia addominale J dal marsupio aprendo i nastri con velcri sicurezza F1 (Fig. 8-8A).

Una volta rimossa la fascia, riparla nella tasca portaoggetti O. Agganciare il marsupio alla base utilizzando l'apposita zip C (Fig. 8B) e fissarla con i nastri con velcro F1 (Fig. 8C).

#### 3.2 TRASPORTO FRONTALE- FRONTE MAMMA

9. Allacciare la fascia girovita A con l'apposita fibbia A1 (Fig. 1) e regolarne la lunghezza agendo sul nastro A2 (Fig. 1A) in modo che aderisca bene alla vita.

Di seguito seguire le istruzioni del paragrafo 2.2.

**ATTENZIONE:** Il bambino fino a quando non è in grado di tenere il proprio capo sollevato e le spalle verticali, indicativamente fino al 6° mese d'età, deve essere trasportato rivolto verso colui che lo porta "Fronte Mamma".

**ATTENZIONE:** Il bambino, dal momento in cui è in grado di tenere il proprio capo sollevato e le spalle verticali, indicativamente dal 6° mese d'età, può essere trasportato fronte mondo o sulla schiena del genitore.

#### 3.3 TRASPORTO SULLA SCHIENA

Per indossare e alloggiare il bambino nel marsupio allacciare la fascia girovita A con l'apposita fibbia, regolandone la lunghezza agendo sul nastro di regolazione A2, e seguire le indicazioni del paragrafo 2.2.

10. Sfilare il braccio destro dallo spillaccio e, passandolo nella parte interna del marsupio, prendere con la stessa mano lo spillaccio opposto (Fig. 9), avendo cura di afferrarlo saldamente. Sfilare anche il braccio sinistro dallo spillaccio e con questo sorreggere esternamente il bambino nel marsupio (Fig. 10A). Infilare il braccio

destra, con cui si tiene lo spallaccio sinistro, nello spallaccio stesso (Fig. 10B) e iniziare a ruotare il marsupio. Il marsupio, agganciato alla fascia addominale, ruoterà insieme all'imbragatura e si posizionerà correttamente sulla schiena.

Per completare l'operazione, infilare il secondo braccio nello spallaccio libero (Fig. 10C), in modo che il peso del marsupio si scarichi uniformemente sulla schiena e sulle spalle. Chiudere la fibbia sterno/scapolare N sullo sterno (Fig. 10D) e regolare tutti i nastri del marsupio (Fig. 10E).

**ATTENZIONE:** Non portare sulla schiena bambini di età inferiore ai 6 mesi o comunque non in grado di stare seduti da soli.

**ATTENZIONE:** Controllare regolarmente che il bambino sia comodo e sicuro, specialmente portandolo sulla schiena.

### 3.4 COME TOGLIERE IL BAMBINO DAL MARSUPIO

11. Sostenendo saldamente il bambino, liberare entrambi gli spallacci sganciando le fibbie (Fig. 11-11A) e sganciare le fibbie della mutansella I (Fig. 11B) prima di rimuovere il bambino. Solo successivamente slacciare la fascia girovita A.

**ATTENZIONE:** Sostenere saldamente il bambino mentre si svolgono queste operazioni.

**ATTENZIONE:** Prima di togliere il bambino dal marsupio verificare di aver eseguito correttamente le operazioni precedenti.

### 4. UTILIZZO DEL CAPPUCCIO

12. Quando il bambino dorme o si desidera proteggerlo dagli agenti atmosferici (sole, vento, etc.), applicare il cappuccio Q sulla testa del bambino agganciando i bottoni agli spallacci (Fig. 12-12A).

**ATTENZIONE:** Verificare sempre la presenza di spazio attorno al viso del bambino sufficiente a fornire una buona quantità di aria.

Quando non in uso il cappuccio può essere riposto nella tasca frontale del marsupio S oppure rimuoverlo completamente e inserirlo nella tasca A4 della fascia girovita A (Fig. 12B-12C).

### 5. UTILIZZO DELLA TASCA FRONTALE RIMOVIBILE

13. Il marsupio è dotato di inserto frontale rimovibile T che permette una maggiore traspirazione nei periodi più caldi dell'anno.

È possibile rimuoverlo tramite apposita zip (Fig. 13-13A) e riporlo nella pratica tasca portaoggetti della fascia girovita A (Fig. 13B).

### GARANZIA

Il prodotto è garantito contro ogni difetto di conformità in normali condizioni di utilizzo secondo quanto previsto dalle istruzioni d'uso.

La garanzia non sarà applicata, dunque, in caso di danni derivanti da un uso improprio, usura o eventi accidentali.

Per la durata della garanzia sui difetti di conformità si rinvia alle specifiche previsioni delle normative nazionali applicabili nel paese d'acquisto, dove previste.



Chicco's Hip Seat Carrier is the 3-in-1 solution designed to meet all baby wearing needs from birth.

It consists of a rigid base and a baby carrier, which can be used either alone or combined, and ensures multiple positions and configurations, while respecting the ergonomics of parent and child and best satisfying the needs of growth and comfort, month after month.

## INSTRUCTIONS FOR USE

# IMPORTANT! READ CAREFULLY AND KEEP FOR FUTURE REFERENCE.

**WARNING: TO AVOID RISK OF SUFFOCATION REMOVE ANY PLASTIC PACKAGING BEFORE USE THAT SHOULD BE DESTROYED OR KEPT AWAY FROM CHILDREN.**

### RIGID BASE COMPONENTS (Fig. A-B)

- A - Waist strap
  - A1 - Buckle
  - A2 - Adjustment strap
  - A3 - Velcro
  - A4 - Carry-all bag

B - Non-slip seat

C - Zipper to fasten baby carrier

D - Safety rings to fasten baby carrier

E - Wedge compartment zipper

### BABY CARRIER COMPONENTS (Fig.C-D-E)

- f - Baby carrier backrest
  - F1 - Straps with velcro to secure baby carrier fastening
- G - Shoulder straps
- H - Padded seat
- I - Buckles for adjusting the padded seat (leg passage)
- J - Belly belt
- K - Buckle with belly belt adjusting strap
- L - Buckle fastening elastic
- M - Shoulder strap adjustment buckles
- N - Breastbone/scapular buckle
- O - Breastbone/scapular buckle height adjustment system
- P - Shoulder strap protection
- Q - Hood
- R - Headrest
- S - Carry-all bag
- T - Removable flap with zipper

## TIPS FOR CLEANING AND MAINTENANCE

### CLEANING

Please refer to the care label. After each washing check that the fabric and seams are not worn or damaged.

Hand wash

Do not bleach

Do not tumble dry

Do not iron

Do not dry clean

**WARNING:** Before washing the base, remove the wedge from the compartment using the zipper A8.

### MAINTENANCE

Check the seams and baby carrier regularly to ensure that they are not worn or damaged and that no part is missing. If any part is worn or missing, do not use the product.

#### 1. RIGID BASE

The rigid base is the ideal support for holding your child in a simple, fast and safe way, even with just one hand, without taking the wrong position and feeling less weight on your back. The base can be used with the rigid support in a central position or on the hip, whether right or left depending on your preference and necessity of the moment.

### WARNINGS

- **WARNING:** This product does not allow carrying a child hands free. Ensure you always hold the back of the child when it is sitting on the product in accordance with the instructions.
- **WARNING:** Ensure that the person using the base knows how to use it safely. Do not allow anyone to use the product if you have not read and understood all warnings and instructions.
- Make sure that all users have the necessary physical ability to use this product.
- **WARNING:** Failures in reading these instructions may cause risks to your child's safety.
- **WARNING:** Always support the child with one hand when using the base.
- **WARNING:** Take care when bending or leaning forward or sideways.
- **WARNING:** Your balance may be adversely affected by your movement and that of your child.
- **WARNING:** Do not use the base during sporting activities.
- **WARNING:** Always fasten the base before accommodating your child.
- **WARNING:** When using the base, never release the waist strap before removing your child.
- **WARNING:** Constantly monitor your child and ensure the mouth and nose are unobstructed.
- **WARNING:** Keep the product away from children when it is not in use.
- **WARNING:** Take care when using the base in the domestic environment (e.g. sources of heat or while handling hot beverages).
- **WARNING:** Range of use: from birth to 15 kg.

## 1.1 USING THE BASE

1. Wrap the support belt tightly around the waist, fastening it with the velcro A3 (Fig. 1) and fasten the buckle A1 (Fig. 1A) adjusting its fit with the appropriate strap A2 (Fig. 1B). It is possible to wind the strap in excess around itself and securing it with the relevant elastic band (Fig. 1C).

**WARNING:** Never leave the child unattended

2. The rigid base can be used as a support to hold your child in your arms:

- From birth in nursing position (Fig. 2)
- Starting from 3 months in a parent facing (Fig. 2A) or forward facing (Fig. 2B) seated position or laterally on the hip (right or left) (Fig.2C)

## 2. BABY CARRIER

The baby carrier can be used to carry your child from birth up to 9 kg in weight, in the parent facing position.

### WARNINGS

- **WARNING:** Ensure that the person using the baby carrier knows how to use it safely. Do not allow anyone to use the product if you have not read and understood all warnings and instructions.
- Make sure that all users have the necessary physical ability to use this product.
- **WARNING:** Failures in reading these instructions may cause risks to your child's safety.
- **WARNING:** Take care when bending or leaning forward or sideways.
- **WARNING:** This carrier is not suitable for use during sporting activities.
- **WARNING:** Your balance may be adversely affected by your movement and that of your child.
- **WARNING:** Always fit the baby carrier onto your shoulders before placing the child within.
- **WARNING:** When using the baby carrier never release the waist strap before removing the child.
- **WARNING:** Take care when using the baby carrier in the domestic environment (e.g. sources of heat or while handling hot beverages).
- **WARNING:** Check on your child when using the baby carrier.
- **WARNING:** Range of use: from birth to 9 kg.
- After having placed the child within the baby carrier, check carefully that the width adjusters around the child's waist and legs are set to the correct position. If needed, adjust them until they are tensioned correctly.
- For infants and underweight children with medical prescriptions, seek the advice of a doctor before using this product.
- **WARNING:** Never leave the child unattended inside the baby carrier when you are not wearing it.
- Use the baby carrier only when standing or walking.
- Keep in mind that the child transported in the baby carrier will react to any climatic changes before the person carrying the child.
- Before use, check that the straps are fitted and adjusted correctly, and that the buckles are safely fastened into position.
- To prevent risk of falling, ensure that your child is securely positioned in the harness.
- Do not place more than one child at a time in the baby carrier.
- Always ensure that your children have sufficient space

around their face so they can breathe properly.

- Make sure that the child's chin does not rest on his or her chest because it may limit breathing and cause choking.
- Do not use the baby carrier if any parts are damaged, torn or missing.
- Do not fit to the baby carrier any accessories, spare parts or components not supplied or approved by the manufacturer.
- This baby carrier must only be used by an adult.
- Do not use the baby carrier to transport the child in the car.
- Do not use the baby carrier while driving or on a motorcycle.
- Do not use the baby carrier while cooking or cleaning to avoid exposure to sources of heat or chemicals.
- IT IS advisable to sit down, to place the baby into the baby carrier and to remove the baby from the baby carrier.

## 2.1 USING THE BABY CARRIER

3. Fasten the belly belt J with the relevant buckle K and adjust its length by acting on the strap (Fig. 3) so that it adheres well to the waist.

**WARNING:** Fasten the buckle by passing it inside the elastic band (Fig. 3A).

## 2.2 PARENT FACING TRANSPORT

4. Fasten both straps by acting on the buckles M (Fig. 4).

5. The breastbone/scapular buckle is equipped with a height adjustment system O: to adjust it, slide it along the respective straps to adapt it to the parent's body (Fig. 5).

It is advisable to do this before accommodating the child.

**WARNING:** We recommend carrying out placing the child into the baby carrier when seated or using a flat, level surface so that you are able to control any sudden movements of the child.

**WARNING:** Hold your child safely while carrying out this operation.

**WARNING:** Before fitting the child in the baby carrier, make sure that you have completed the previous steps correctly.

6. Place the child on the seat and secure the padded seat H with the relevant buckles I (Fig. 6), adjusting them in the position best suited to the child's body so that they are never too loose or too tight (Fig. 6A).

7. Put on the baby carrier starting from the shoulder straps B2 (Fig. 7), then fasten and adjust the breastbone/scapular buckle N (Fig. 7A) and complete putting the baby carrier on by adjusting the shoulder straps (Fig. 7B).

**WARNING:** Make sure that the child's legs are astride the seat and inserted inside the padded saddle.

**WARNING:** it is a good idea to sit down to remove your child from the baby carrier.

## 3. HIP SEAT (BABY CARRIER + RIGID BASE)

The baby carrier in "Hip Seat" configuration is perfect for carrying children from 3 months parent facing and from 6 months on the back and front facing until the child weighs 15 kg.

The rigid base ensures the child's correct "sitting" position and unloads the weight from the parent's shoulders, making baby wearing even more comfortable when the child becomes heavier.

### WARNINGS

- **WARNING:** Ensure that the person using the baby carrier knows how to use it safely. Do not allow anyone to use the product if you have not read and understood all warnings

and instructions.

- Make sure that all users have the necessary physical ability to use this product.
- **WARNING:** Failures in reading these instructions may cause risks to your child's safety.
- **WARNING:** Take care when bending or leaning forward or sideways.
- **WARNING:** This carrier is not suitable for use during sporting activities.
- **WARNING:** Your balance may be adversely affected by your movement and that of your child.
- **WARNING:** Always fit the baby carrier onto your shoulders before placing the child within.
- **WARNING:** When using the baby carrier never release the waist strap before removing the child.
- **WARNING:** Take care when using the baby carrier in the domestic environment (e.g. sources of heat or while handling hot beverages).
- **WARNING:** Check on your child when using the baby carrier.
- **WARNING:** Range of use: from three months onward to 15 kg.
- After having placed the child within the baby carrier, check carefully that the width adjusters around the child's waist and legs are set to the correct position. If needed, adjust them until they are tensioned correctly.
- For infants and underweight children with medical prescriptions, seek the advice of a doctor before using this product.
- **WARNING:** Never leave the child unattended inside the baby carrier when you are not wearing it.
- Use the baby carrier only when standing or walking.
- Keep in mind that the child transported in the baby carrier will react to any climatic changes before the person carrying the child.
- Before use, check that the straps are fitted and adjusted correctly, and that the buckles are safely fastened into position.
- To prevent risk of falling, ensure that your child is securely positioned in the harness.
- Do not place more than one child at a time in the baby carrier.
- Always ensure that your children have sufficient space around their face so they can breathe properly.
- Make sure that the child's chin does not rest on his or her chest because it may limit breathing and cause choking.
- Do not use the baby carrier if any parts are damaged, torn or missing.
- Do not fit to the baby carrier any accessories, spare parts or components not supplied or approved by the manufacturer.
- This baby carrier must only be used by an adult.
- Do not use the baby carrier to transport the child in the car.
- Do not use the baby carrier while driving or on a motorcycle.
- Do not use the baby carrier while cooking or cleaning to avoid exposure to sources of heat or chemicals.
- It is advisable to sit down, to place the baby into the baby carrier and to remove the baby from the baby carrier.
- **WARNING:** We recommend carrying out placing the child into the baby carrier when seated or using a flat, level surface so that you are able to control any sudden movements of the child.
- **WARNING:** Hold your child safely while carrying out

these procedures.

- **WARNING:** Before fitting the child in the baby carrier, make sure that you have completed the previous steps correctly.

### 3.1 HOW TO ATTACH THE BASE TO THE BABY CARRIER

8. Remove the belly belt J from the baby carrier by opening the straps with safety velcro F1 (Fig. 8-8A).

Once the strap has been removed, place it in the carry-all bag O.

Attach the baby carrier to the base using the zip C (Fig. 8B) and secure it with the velcro straps F1 (Fig. 8C).

### 3.2 FRONT TRANSPORT - PARENT FACING

9. Fasten the waist strap J with the relevant buckle A1 (Fig. 1) and adjust its length by acting on the strap A2 (Fig. 1A) so that it fits well around the waist.

Follow the instructions in paragraph 2.2.

**WARNING:** Baby must be transported parent facing until they are able to keep their head straight and their shoulders in a vertical position (approximately up to the 6th month of age).

**WARNING:** When your child is able to keep its head up and its shoulders in a vertical position, approximately from six months of age, they can be transported facing forward or on their parents' back.

### 3.3 TRANSPORT ON THE BACK

To wear and place the child in the baby carrier, fasten waist strap A with the relevant buckle, adjusting its length using the adjustment strap A2, and follow the instructions in paragraph 2.2.

10. Pull the right arm from the shoulder strap and, passing it through the inside of the baby carrier, grasp the opposite shoulder strap with the same hand (Fig. 9), making sure to hold it securely. Pull the left arm from the shoulder strap as well and externally support your child in the baby carrier carrycot (Fig. 10A). Put your right arm, which is holding the left shoulder strap, into the same shoulder strap (Fig. 10B) and start to rotate the baby carrier. The baby carrier, attached to the belly strap, will turn with the harness and will be positioned correctly on the back.

To complete the operation, slide the second arm into the free shoulder strap (Fig. 10C), so that the weight of the baby carrier is discharged evenly over the back and shoulders. Close the breastbone/scapular buckle N on the breastbone (Fig. 10D) and adjust all belts of the baby carrier (Fig. 10E).

**WARNING:** Do not carry children less than 6 months on your back or who are not able to sit up alone.

**WARNING:** Regularly check that the child is comfortable and safe, especially if carried on your back.

### 3.4 HOW TO REMOVE THE CHILD FROM THE BABY CARRIER

11. While supporting the child securely, free both shoulder straps by releasing the buckles (Fig. 11-11A) and release the buckles of the padded seat (Fig. 11B) before removing the child. Only then loosen the waist strap A.

**WARNING:** Hold your child safely while carrying out these procedures.

**WARNING:** Before removing the child from the baby carrier, make sure that you have completed the previous steps correctly.

#### 4. USING THE HOOD

12. When the child is asleep or you want to protect them from the weather (sun, wind, etc.), apply the hood Q on the child's head by fastening the buttons to the shoulder straps (Fig. 12-12A).

**WARNING:** Always ensure that your children have sufficient space around their face so they can breathe properly. When not in use, the hood can be placed in the front pocket of the baby carrier S or removed completely and inserted into the pocket A4 of the waist strap A (Fig. 12B-12C).

#### 5. USING THE REMOVABLE FRONT POCKET

13. The baby carrier features a removable front insert T that allows greater breathability during the hottest periods of the year.

It can be removed using the relevant zip (Fig. 13-13A) and kept in the practical carry-all bag in waist strap A (Fig. 13B).

#### WARRANTY

The product is guaranteed against any conformity defect in normal conditions of use as stated in the instructions.

Therefore, the warranty does not apply in the case of damage caused by improper use, wear or accidental events.

For the duration of warranty on conformity defects, please refer to the specific provisions of national laws applicable in the country of purchase, where provided.

FR

Le porte-bébé avec siège pour hanche de Chicco est la solution 3 en 1 conçue pour satisfaire toutes les exigences de portage depuis la naissance.

Il se compose d'une base rigide et d'un porte-bébé qui peuvent être utilisés individuellement ou ensemble ; il assure des positions et des configurations multiples, en respectant l'ergonomie du parent et du bébé et en satisfaisant au mieux les besoins évolutifs et de confort, mois après mois.

## NOTICE D'EMPLOI

# IMPORTANT ! A LIRE ATTENTIVE- MENT ET À CONSER- VER POUR RÉFÉ- RENCE ULTÉRIEURE.

## AVERTISSEMENT : POUR ÉVITER TOUT RISQUE D'ÉTOUFFEMENT, AVANT L'UTILISATION ÔTER L'EMBALLAGE EN PLASTIQUE QUI DEVRA ÊTRE DÉTRUIT OU CONSERVÉ LOIN DES ENFANTS.

### COMPOSANTS BASE RIGIDE (Fig. A-B)

A - Ceinture abdominale

A1 - Boucle

A2 - Bande d'ajustement

A3 - Velcro

A4 - Poche porte-objets

B - Assise avec antidérapant

C - Fermeture à glissière pour l'accrochage du porte-bébé

D - Anneaux de sécurité pour l'accrochage du porte-bébé

E - Fermeture du compartiment de cale

### COMPOSANTS DU PORTE-BÉBÉ (Fig.C-D-E)

F - Dossier porte-bébé

F1 - Bandes avec velcro de sécurité pour l'accrochage du porte-bébé

G - Épaulières

H - Assise rembourrée

I - Boucles de réglage de l'assise rembourrée (passage des pieds)

J - Ceinture abdominale

K - Boucle avec bande d'ajustement de la ceinture abdominale

L - Élastique de blocage de la boucle

M - Boucles de réglage des épaulières

N - Boucle sternum/omoplate

O - Système de réglage de la hauteur de la boucle sternum/omoplate

P - Protection pour épaulières

Q - Housse

R - Repose-tête

S - Poche porte-objets

T - Rabat démontable avec fermeture

### CONSEILS DE NETTOYAGE ET D'ENTRETIEN

#### NETTOYAGE

Se conformer aux instructions reportées sur l'étiquette de lavage. Après chaque lavage, contrôler la consistance du tissu et des coutures.



Laver à la main à l'eau froide



Ne pas blanchir



Ne pas sécher en machine



Ne pas repasser



Ne pas laver à sec

**AVERTISSEMENT :** Avant de laver la base extraire la cale du compartiment à l'aide de la fermeture A8.

#### ENTRETIEN

Contrôler régulièrement le porte-bébé pour vérifier si certaines parties sont décousues, déchirées, abîmées ou manquantes. Si tel est le cas, ne pas utiliser le porte-bébé.

#### 1. BASE RIGIDE

La base rigide est le support idéal pour tenir le bébé dans ses bras de manière simple, rapide et sûre, même avec une seule main, sans prendre des positions incorrectes et en diminuant l'effet du poids sur le dos.

La base peut être utilisée avec le support rigide en position centrale ou sur la hanche, droite ou gauche selon la préférence et le besoin immédiat.

#### AVERTISSEMENTS

- **AVERTISSEMENT :** Ce produit ne vous permet pas de porter l'enfant en ayant les mains libres ! Veillez à toujours maintenir le dos de l'enfant lorsqu'il est assis dans le produit selon les instructions.
- **AVERTISSEMENT :** Veiller à ce que les utilisateurs de la base connaissent bien son fonctionnement. Ne permettre à personne d'utiliser le produit s'il n'a pas lu et compris intégralement les avertissements et les instructions.
- S'assurer que tous les utilisateurs ont les capacités physiques nécessaires pour utiliser ce produit.
- **AVERTISSEMENT :** le non-respect des instructions suivantes peut compromettre la sécurité de votre enfant.
- **AVERTISSEMENT :** Pendant l'utilisation de la base soutenir toujours le bébé avec une main.
- **AVERTISSEMENT :** faites attention lorsque vous vous penchez en avant ou sur le côté.
- **AVERTISSEMENT :** l'équilibre de la personne peut être affecté par tout mouvement qu'elle et l'enfant peuvent faire.
- **AVERTISSEMENT :** Ne pas utiliser la base pendant le sport.



- **AVERTISSEMENT** : Accrocher toujours la base avant d'asseoir le bébé.
- **AVERTISSEMENT** : Lors de l'utilisation de la base, ne jamais retirer la ceinture abdominale avant d'avoir ôté l'enfant.
- **AVERTISSEMENT** : Surveillez en permanence votre enfant et assurez-vous que la bouche et le nez ne soient pas obstrués.
- **AVERTISSEMENT** : Tenir le produit hors de portée des enfants lorsqu'il n'est pas utilisé.
- **AVERTISSEMENT** : Être prudent lors de l'utilisation de la base à la maison (ex. en présence de sources de chaleur ou lors de la manipulation de boissons chaudes).
- **AVERTISSEMENT** : Plage d'utilisation : de la naissance à 15 kg.

## 1.1 UTILISATION DE LA BASE

1. Enrouler la ceinture bien serrée autour de la taille en la fixant avec le velcro A3 (Fig. 1) et accrocher la boucle A1 (Fig. 1A) en ajustant le portage avec la bande correspondante A2 (Fig. 1B).

Il est possible d'enrouler l'excédents de bande sur elle-même en la fixant avec l'élastique correspondant (Fig. 1C).

**AVERTISSEMENT** : Ne jamais laisser l'enfant sans surveillance

2. La base rigide peut être utilisée comme support pour tenir le bébé dans ses bras :
- depuis la naissance en position d'allaitement (Fig. 2) ;
  - à partir des 3 mois en position assise face aux parents (Fig. 2A), face à la route (Fig. 2B) ou latéralement sur la hanche (droite ou gauche) (Fig. 2C) ;

## 2. PORTE-BÉBÉ

Le porte-bébé peut être utilisé pour porter le bébé depuis la naissance jusqu'à 9 kg, en position face aux parents.

### AVERTISSEMENTS

- **AVERTISSEMENT** : S'assurer que les utilisateurs du porte-bébé connaissent le fonctionnement exact de ce dernier. Ne permettre à personne d'utiliser le produit s'il n'a pas lu et compris intégralement les avertissements et les instructions.
- S'assurer que tous les utilisateurs ont les capacités physiques nécessaires pour utiliser ce produit.
- **AVERTISSEMENT** : Le non-respect des instructions suivantes peut compromettre la sécurité de votre enfant.
- **AVERTISSEMENT** : Faites attention lorsque vous vous penchez en avant ou sur le côté.
- **AVERTISSEMENT** : Ne pas utiliser le porte-bébé pendant le sport.
- **AVERTISSEMENT** : L'équilibre de la personne peut être affecté par tout mouvement qu'elle et l'enfant peuvent faire.
- **AVERTISSEMENT** : Toujours endosser le porte-bébé avant d'y positionner le bébé.
- **AVERTISSEMENT** : Lors de l'utilisation du porte-bébé, ne jamais retirer la ceinture de taille avant d'avoir ôté l'enfant.
- **AVERTISSEMENT** : Être prudent lors de l'utilisation du porte-bébé à la maison (ex. en présence de sources de chaleur ou lors de la manipulation de boissons chaudes).
- **AVERTISSEMENT** : surveiller toujours l'enfant pendant l'utilisation du porte-bébé.
- **AVERTISSEMENT** : Plage d'utilisation : de la naissance à 9 kg.

- Une fois l'enfant installé dans le porte-bébé, contrôler attentivement si les réglages en largeur du tour de taille et du tour de jambes sont adaptés à la morphologie de l'enfant. Le cas échéant, modifier les réglages jusqu'à l'obtention de la tension correcte.
- Pour les nouveau-nés prématurés et les bébés suivis médicalement, demander conseil à votre pédiatre avant d'utiliser le produit.
- **AVERTISSEMENT** : Ne jamais laisser l'enfant sans surveillance dans le porte-bébé quand celui-ci n'est pas endossé.
- Le porte-bébé ne peut être utilisé que par un adulte debout ou se promenant.
- Dans le porte-bébé, l'enfant réagit aux changements climatiques avant la personne qui le porte.
- Avant l'utilisation, s'assurer que les lanières de réglage sont correctement mises en place et réglées et que les boucles sont accrochées.
- Pour éviter le danger de chute, veiller à ce que le bébé soit placé correctement dans le harnais.
- Ne pas porter plus d'un enfant à la fois.
- S'assurer que l'enfant dispose d'un espace suffisant autour du visage pour lui permettre de respirer correctement.
- Veiller à ce que le menton du bébé n'appuie pas sur la poitrine car sa respiration pourrait être limitée et provoquer son étouffement.
- Ne pas utiliser le porte-bébé lorsque certaines parties sont perdues, manquantes ou endommagées.
- Ne pas ajouter d'accessoires sur le porte-bébé, de pièces de rechange ou d'éléments non fournis par le constructeur.
- Ce porte-bébé doit uniquement être utilisé par un adulte.
- Le porte-bébé ne peut pas être utilisé pour le transport en voiture.
- Le produit ne peut pas être utilisé quand on conduit un véhicule ou si l'on en est le passager
- Le produit ne peut pas être utilisé quand on cuisine ou que l'on fait le ménage, pour ne pas exposer l'enfant à des sources de chaleur ou à des produits chimiques.
- IL est conseillé de s'asseoir pendant l'exécution des opérations d'installation de l'enfant dans le porte-bébé ainsi que pendant celles de retrait de l'enfant du porte-bébé.

### 2.1 UTILISATION DU PORTE-BÉBÉ

3. Accrocher la ceinture abdominale J avec la boucle K correspondante et régler sa longueur à l'aide de la bande (Fig. 3) de façon à ce qu'elle adhère correctement à la taille.

**AVERTISSEMENT** : Bloquer la boucle en la faisant passer à l'intérieur de l'élastique L (Fig. 3A).

### 2.2 PORTAGE FACE AUX PARENTS

4. Accrocher les deux épaulières en agissant sur les boucles M (Fig. 4).

5. La boucle sternum/omoplate est munie d'un système d'ajustement en hauteur O : pour l'ajuster la faire glisser au long des bandes correspondantes pour l'adapter à la corpulence du parent (Fig. 5).

Il est conseillé d'effectuer cette opération avant de positionner le bébé.

**AVERTISSEMENT** : Il est conseillé d'effectuer les opérations d'installation de l'enfant dans le porte-bébé après s'être assis ou en utilisant une surface plane et stable, de manière à gérer d'éventuels mouvements imprévus de l'enfant.







**AVERTISSEMENT :** Tenir fermement l'enfant pendant cette opération.

**AVERTISSEMENT :** avant d'introduire l'enfant dans le porte-bébé, vérifier que toutes les opérations précédentes ont été effectuées correctement.

6. Installer l'enfant sur l'assise puis fixer l'assise rembourrée H à l'aide des boucles I (Fig. 6) prévues à cet effet et l'ajuster dans la position la plus appropriée à la corpulence de l'enfant afin qu'elle ne soit jamais ni trop large ni trop serrée (Fig. 6A).

7. Endosser le porte-bébé en enfilant les épaulières B2 (Fig. 7), puis accrocher et ajuster la boucle sternum/omoplate N (Fig. 7A) et compléter la mise en place du porte-bébé en ajustant les épaulières (Fig. 7B).

**AVERTISSEMENT :** s'assurer que les jambes de l'enfant sont de part et d'autre de l'assise et introduites dans l'assise rembourrée.

**AVERTISSEMENT :** pour enlever l'enfant du porte-bébé, il est préférable d'être assis.

### 3. SIÈGE POUR HANCHE (PORTE-BÉBÉ + BASE RIGIDE)

Le porte-bébé dans la configuration « siège pour hanche » est idéal pour porter le bébé à partir de 3 mois dans la configuration face aux parents et à partir de 6 mois sur le dos et face à la route, jusqu'à 15 kg du bébé.

La base rigide assure une bonne position « assise » de l'enfant et elle décharge le poids des épaules du parent, en rendant le portage du bébé encore plus confortable même lorsqu'il devient plus lourd.

#### AVERTISSEMENTS

• **AVERTISSEMENT :** S'assurer que les utilisateurs du porte-bébé connaissent le fonctionnement exact de ce dernier. Ne permettre à personne d'utiliser le produit s'il n'a pas lu et compris intégralement les avertissements et les instructions.

• S'assurer que tous les utilisateurs ont les capacités physiques nécessaires pour utiliser ce produit.

• **AVERTISSEMENT :** le non-respect des instructions suivantes peut compromettre la sécurité de votre enfant.

• **AVERTISSEMENT :** Faites attention lorsque vous vous penchez en avant ou sur le côté.

• **AVERTISSEMENT :** Ne pas utiliser le porte-bébé pendant le sport.

• **AVERTISSEMENT :** L'équilibre de la personne peut être affecté par tout mouvement qu'elle et l'enfant peuvent faire.

• **AVERTISSEMENT :** Toujours endosser le porte-bébé avant d'y positionner le bébé.

• **AVERTISSEMENT :** Lors de l'utilisation du porte-bébé, ne jamais retirer la ceinture de taille avant d'avoir ôté l'enfant.

• **AVERTISSEMENT :** Être prudent lors de l'utilisation du porte-bébé à la maison (ex. en présence de sources de chaleur ou lors de la manipulation de boissons chaudes).

• **AVERTISSEMENT :** Surveiller toujours l'enfant pendant l'utilisation du porte-bébé.

• **AVERTISSEMENT :** Plage d'utilisation : à partir de 3 mois, jusqu'à 15 kg.

• Une fois l'enfant installé dans le porte-bébé, contrôler attentivement si les réglages en largeur du tour de taille et du tour de jambes sont adaptés à la morphologie de l'enfant. Le cas échéant, modifier les réglages jusqu'à l'obtention de la tension correcte.

• Pour les nouveau-nés prématurés et les bébés suivis médicalement, demander conseil à votre pédiatre avant d'utiliser le produit.

• **AVERTISSEMENT :** Ne jamais laisser l'enfant sans surveillance dans le porte-bébé quand celui-ci n'est pas endossé.

• Le porte-bébé ne peut être utilisé que par un adulte debout ou se promenant.

• Dans le porte-bébé, l'enfant réagit aux changements climatiques avant la personne qui le porte.

• Avant l'utilisation, s'assurer que les lanières de réglage sont correctement mises en place et réglées et que les boucles sont accrochées.

• Pour éviter le danger de chute, veiller à ce que le bébé soit placé correctement dans le harnais.

• Ne pas porter plus d'un enfant à la fois.

• S'assurer que l'enfant dispose d'un espace suffisant autour du visage pour lui permettre de respirer correctement.

• Veiller à ce que le menton du bébé n'appuie pas sur la poitrine car sa respiration pourrait être limitée et provoquer son étouffement.

• Ne pas utiliser le porte-bébé lorsque certaines parties sont perdues, manquantes ou endommagées.

• Ne pas ajouter d'accessoires sur le porte-bébé, de pièces de rechange ou d'éléments non fournis par le constructeur.

• Ce porte-bébé doit uniquement être utilisé par un adulte.

• Le porte-bébé ne peut pas être utilisé pour le transport en voiture.

• Le produit ne peut pas être utilisé quand on conduit un véhicule ou si l'on est le passager

• Le produit ne peut pas être utilisé quand on cuisine ou que l'on fait le ménage, pour ne pas exposer l'enfant à des sources de chaleur ou à des produits chimiques.

• Il est conseillé de s'asseoir pendant l'exécution des opérations d'installation de l'enfant dans le porte-bébé ainsi que pendant celles de retrait de l'enfant du porte-bébé.

• **AVERTISSEMENT :** Il est conseillé d'effectuer les opérations d'installation de l'enfant dans le porte-bébé après s'être assis ou en utilisant une surface plane et stable, de manière à gérer d'éventuels mouvements imprévus de l'enfant.

• **AVERTISSEMENT :** Soutenir fermement l'enfant pendant ces opérations.

• **AVERTISSEMENT :** Avant d'introduire l'enfant dans le porte-bébé, vérifier que toutes les opérations précédentes ont été effectuées correctement.

#### 3.1 COMMENT ACCROCHER LA BASE AU PORTE-BÉBÉ

8. Retirer la ceinture abdominale J du porte-bébé en ouvrant les bandes avec les velcro de sécurité F1 (Fig. 8-8A). Une fois la ceinture retirée, la remettre dans la poche porte-objets O.

Accrocher le porte-bébé à la base en utilisant la fermeture à glissière C (Fig. 8B) prévue à cet effet et le fixer à l'aide des bandes avec velcro F1 (Fig. 8C).

#### 3.2 PORTAGE VENTRAL - FACE AUX PARENTS

9. Accrocher la ceinture abdominale A avec la boucle A1 (Fig. 1) prévue à cet effet et ajuster sa longueur à l'aide de la bande A2 (Fig. A1) de façon à ce qu'elle adhère correctement à la taille.

Ensuite suivre les instructions du paragraphe 2.2.

**AVERTISSEMENT :** Toujours porter l'enfant tourné vers



l'adulte qui le porte (mode « Face aux parents »), tant qu'il ne tient pas sa tête et ne maintient pas ses épaules verticales (jusqu'au 6ème mois environ).

**AVERTISSEMENT :** Lorsque l'enfant est capable de tenir sa tête et de maintenir ses épaules verticales, à partir du 6ème mois environ, il est alors possible de le porter face à la route ou sur le dos de l'adulte.

### 3.3 PORTAGE SUR LE DOS

Pour porter et positionner le bébé dans le porte-bébé, accrocher la ceinture abdominale A avec la boucle correspondante, en ajustant sa longueur à l'aide de la bande d'ajustement A2, et suivre les indications du paragraphe 2.2.

10. Dégager le bras droit de l'épaulière et, en passant par l'intérieur du porte-bébé, prendre de la même main l'épaulière opposée (Fig. 9), en ayant soin de la saisir fermement. Dégager aussi le bras gauche de l'épaulière et à l'aide de celle-ci tenir de l'extérieur l'enfant dans le porte-bébé (Fig. 10A). Enfiler le bras droit, qui tient l'épaulière gauche, dans cette dernière (Fig. 10B) et commencer à tourner le porte-bébé. Le porte-bébé, accroché à la ceinture abdominale, tournera avec le harnais et se positionnera correctement sur le dos.

Pour compléter l'opération, enfiler le second bras dans l'épaulière libre (Fig. 10C), de manière à ce que le poids du porte-bébé se décharge uniformément sur le dos et sur les épaules. Accrocher la boucle sternum/omoplate N sur le sternum (Fig. 10D) et ajuster tous les bandes du porte-bébé (Fig. 10E).

**AVERTISSEMENT :** Ne pas porter sur le dos des enfants âgés de moins de 6 mois ou en tout cas incapables de se tenir assis tout seuls.

**AVERTISSEMENT :** Contrôler régulièrement si le bébé est dans une position confortable et sûre, en particulier lorsqu'il est porté sur le dos.

### 3.4 COMMENT ÔTER L'ENFANT DU PORTE-BÉBÉ

11. En tenant fermement l'enfant, libérer les deux épaulières en décrochant les boucles (Fig. 11-11A) et détacher les boucles de l'assise rembourrée (Fig. 11B) avant d'ôter l'enfant. Détacher la ceinture abdominale A uniquement après cette opération.

**AVERTISSEMENT :** Soutenir fermement l'enfant pendant ces opérations.

**ATTENTION :** Avant d'ôter l'enfant du porte-bébé, vérifier que toutes les opérations précédentes ont été effectuées correctement.

## 4. UTILISATION DE LA HOUSSE

12. Lorsque le bébé dort ou si l'on souhaite le protéger des intempéries (soleil, vent, etc.), appliquer la housse Q sur la tête du bébé en accrochant les boutons aux épaulières (Fig. 12-12A).

**AVERTISSEMENT :** S'assurer que l'enfant dispose d'un espace suffisant autour du visage pour lui permettre de respirer correctement

Lorsque la housse n'est pas utilisée elle peut être remise dans la poche avant du porte-bébé S ou la retirer complètement et l'introduire dans la poche A4 de la ceinture abdominale A (Fig. 12B-12C).

## 5. UTILISATION DE LA POCHÉ AVANT DÉMONTABLE

13. Le porte-bébé est muni d'un insert avant démontable T

qui permet une meilleure respirabilité pendant les périodes les plus chaudes de l'année.

Il est possible de le retirer à l'aide de la fermeture à glissière (Fig. 13-13A) prévue à cet effet et le remettre dans la poche porte-objets de la ceinture abdominale A (Fig. 13B).

## GARANTIE

Le produit est garanti contre tout défaut de conformité dans des conditions normales d'utilisation selon les indications figurant sur la notice d'utilisation.

La garantie ne sera donc pas appliquée en cas de dommages dérivant d'un usage inapproprié, de l'usure ou d'événements accidentels.

En ce qui concerne la durée de la garantie contre les défauts de conformité, consulter les conditions prévues par les normes nationales applicables, le cas échéant, dans le pays d'achat.

DE

Der Hip Seat Carrier von Chicco ist die 3-in-1-Lösung, um allen Baby-Tragebedürfnissen ab der Geburt gerecht zu werden.

Bestehend aus einer festen Basis und einer Babytrage, die jeweils einzeln oder zusammen verwendet werden können, gewährleistet das Produkt eine Vielzahl von Positionen und Konfigurationen unter besonderer Berücksichtigung der Ergonomie von Elternteil und Kind. Dabei wird auch auf die Entwicklung des Kindes Monat für Monat und maximalen Komfort Rücksicht genommen.

## GEBRAUCHSANLEITUNG

# WARNUNG! BITTE SORGFÄLTIG LESEN UND FÜR SPÄTERES NACH- LESEN UNBEDINGT AUFBEWAHREN.

## WARNUNG: VOR DEM GEBRAUCH EVENTUELLE POLYBEUTEL UND ALLE ELEMENTE, DIE TEIL DER PRODUKTVERPACKUNG SIND, ABNEHMEN UND ENTSORGEN SOWIE VON KINDERN FERNHAL- TEN.

### BAUTEILE FESTE BASIS (Abb. A-B)

A - Taillengurt

A1 - Gurtschloss

A2 - Verstellband

A3 - Klettverschluss

A4 - Aufbewahrungstasche

B - Rutschfester Sitz

C - Reißverschluss zur Befestigung der Babytrage

D - Sicherheitsringe zur Befestigung der Babytrage

E - Keilfach-Reißverschluss

### BAUTEILE BABYTRAGE (Abb. C-D-E)

F - Rückenlehne Babytrage

F1 - Sicherheitsklettbander zur Befestigung der Babytrage

G - Schultergurte

H - Sitzhose

I - Schnallen zur Verstellung der Sitzhose (Beindurchführung)

J - Bauchgurt

K - Schnalle mit Band zur Verstellung des Bauchgurts

L - Schnallenabdeckgummi

M - Schnallen zur Schultergurtverstellung

N - Brustbein/Schulterblatt-Schnalle

O - System zur Höhenverstellung Brustbein/Schulterblatt-Schnalle

P - Schultergurtschutz

Q - Kapuze

R - Kopfstütze

S - Aufbewahrungstasche

T - Abnehmbare Lasche mit Reißverschluss

## TIPPS FÜR DIE PFLEGE UND WARTUNG REINIGUNG

Beachten Sie bitte die Angaben auf dem Pflegeetikett. Kontrollieren Sie nach jeder Wäsche die Konsistenz des Bezugstoffs und der Nähte.



Handwäsche kalt



Nicht bleichen



Nicht im Trockner trocknen



Nicht bügeln



Keine chemische Reinigung möglich

**WARNUNG:** Vor dem Waschen der Basis den Keil durch Betätigung am Reißverschluss A8 aus dem Fach herausziehen..

## PFLEGE

Prüfen Sie die Babytrage regelmäßig auf eventuell aufgetrennte Nähte, Beschädigungen oder fehlende Teile. Bei Beschädigungen jeglicher Art darf das Produkt nicht mehr verwendet werden.

### 1. FESTE BASIS

Die feste Basis ist die ideale Halterung, um das Kind einfach, schnell und sicher im Arm zu halten, auch mit nur einer Hand, ohne falsche Positionen einzunehmen und mit weniger Gewicht auf dem Rücken.

Die Basis kann in der Mitte oder auf der rechten oder linken Hüfte positioniert - je nach Vorliebe und Situation - verwendet werden.

## HINWEISE

- **WARNUNG:** Mit diesem Produkt darf das Kind nicht getragen werden, ohne es festzuhalten. Vergewissern Sie sich, dass Sie immer den Rücken des Kindes abstützen, wenn es auf dem Produkt sitzt, wie in den Anweisungen beschrieben.
- **WARNUNG:** Vergewissern Sie sich, dass auch andere Benutzer über die richtige Funktion des Hüftsitzes Kenntnis haben. Das Produkt darf nur von Personen verwendet werden, die die Hinweise und die Gebrauchsanleitung vollständig gelesen und verstanden haben.
- Vergewissern Sie sich, dass sämtliche Benutzer die für den Gebrauch dieses Produktes erforderlichen körperlichen Fähigkeiten haben.
- **WARNUNG:** Die Nichtbeachtung der folgenden Anweisungen kann die Sicherheit Ihres Kindes beeinträchtigen.



- **WARNUNG:** Während der Verwendung der Basis das Kind immer mit einer Hand stützen.
- **WARNUNG:** Seien Sie vorsichtig, wenn Sie sich bücken bzw. nach vorne oder zur Seite beugen.
- **WARNUNG:** Ihr Gleichgewicht könnte durch Ihre Bewegungen oder die des Kindes beeinträchtigt werden.
- **WARNUNG:** : Der Hüftsitz ist nicht zur Anwendung bei sportlichen Aktivitäten geeignet
- **WARNUNG:** Die Basis immer erst anschnallen, bevor das Kind darauf gesetzt wird.
- **WARNUNG:** Öffnen Sie, wenn Sie die Basis verwenden, niemals den Beckengurt, bevor Sie das Kind abgenommen haben.
- **WARNUNG:** Halten Sie Ihr Kind ständig im Auge und stellen Sie sicher, dass Mund und Nase frei sind.
- **WARNUNG:** Halten Sie das Produkt bei Nichtgebrauch vom Kind fern.
- **WARNUNG:** Seien Sie bei der Verwendung der Basis zu Hause besonders vorsichtig (z.B. Hitzequellen oder beim Trinken von heißen Getränken).
- **WARNUNG:** Verwendungsalter: von der Geburt bis 15 kg.

### 1.1 VERWENDUNG DER BASIS

1. Den Gurt relativ straff um die Taille legen und mit dem Klettverschluss A3 befestigen (Abb. 1) und die Schnalle A1 schließen (Abb. 1A), dabei die Passform mit dem dazugehörigen Band A2 einstellen (Abb. 1B).

Das überschüssige Band kann aufgerollt und mit dem dazugehörigen Gummi befestigt werden (Abb. 1C).

**WARNUNG:** Das Kind nie unbeaufsichtigt lassen

- Die feste Basis kann als Stütze verwendet werden, während das Kind im Arm gehalten wird:
  - ab der Geburt in der Stillposition (Abb. 2)
  - ab einem Alter von 3 Monaten in Sitzposition mit Blickrichtung zum Elternteil (Abb. 2A), Blickrichtung zur Straße (Abb. 2B) oder seitlich auf der Hüfte (rechts oder links) (Abb. 2C)

### 2. BABYTRAGE

Die Babytrage kann zum Tragen des Kindes ab der Geburt bis zu einem Gewicht von 9 kg mit Blickrichtung zum Elternteil verwendet werden.

#### HINWEISE

- **WARNUNG:** Vergewissern Sie sich, dass auch andere Benutzer über die richtige Funktion der Babytrage Kenntnis haben. Das Produkt darf nur von Personen verwendet werden, die die Hinweise und die Gebrauchsanleitung vollständig gelesen und verstanden haben.
- Vergewissern Sie sich, dass sämtliche Benutzer die für den Gebrauch dieses Produktes erforderlichen körperlichen Fähigkeiten haben.
- **WARNUNG:** Die Nichtbeachtung der folgenden Anweisungen kann die Sicherheit Ihres Kindes beeinträchtigen.
- **WARNUNG:** Seien Sie vorsichtig, wenn Sie sich bücken bzw. nach vorne oder zur Seite beugen.
- **WARNUNG:** Diese Trage ist nicht zur Anwendung bei sportlichen Aktivitäten geeignet.
- **WARNUNG:** Ihr Gleichgewicht könnte durch Ihre Bewegungen oder die des Kindes beeinträchtigt werden.
- **WARNUNG:** Bevor Sie das Kind hineinlegen, müssen Sie die Babytrage übergezogen haben.
- **WARNUNG:** Öffnen Sie, wenn Sie die Babytrage verwenden,

niemals den Beckengurt, bevor Sie das Kind herausgenommen haben.

- **WARNUNG:** Seien Sie bei der Verwendung der Babytrage zu Hause besonders vorsichtig (z.B. Hitzequellen oder beim Trinken von heißen Getränken).
- **WARNUNG:** Achten Sie auf Ihr Kind, während Sie die Babytrage benutzen.
- **WARNUNG:** Verwendungsalter: von der Geburt bis 9 kg.
- Nachdem Sie das Kind in die Babytrage gesetzt haben, vergewissern Sie sich stets, dass der Innenumfang des Sitzteils und die Öffnungen der Beinchen der Größe Ihres Kindes angepasst sind. Wenn notwendig, betätigen Sie die dafür vorgesehenen Verstellvorrichtungen.
- Für untergewichtige Neugeborene und Kinder in medizinischer Behandlung bitten Sie vor dem Gebrauch einen Kinderarzt um Rat.
- **WARNUNG:** Lassen Sie Ihr Kind nie unbeaufsichtigt in der Babytrage, wenn diese nicht am Körper getragen wird.
- Verwenden Sie die Babytrage nur im Stehen oder Laufen.
- Denken Sie bitte daran, dass das Kind in der Babytrage einen plötzlichen Temperaturwechsel viel früher als der tragende Erwachsene wahrnimmt und ggf. darunter leidet.
- Vergewissern Sie sich vor dem Gebrauch, dass die Gurte korrekt positioniert und eingestellt und die Gurtschlösser eingehakt sind.
- Um Sturzgefahr zu vermeiden, muss sichergestellt werden, dass das Kind fest im Gurtsystem verankert ist.
- Die Babytrage jeweils mit nur einem Kind verwenden.
- Prüfen Sie stets, dass das Gesicht des Kindes genügend freien Raum hat und die Atmung keinesfalls beeinträchtigt wird.
- Stellen Sie sicher, dass das Kinn des Kindes nicht auf der Brust aufliegt, da dadurch seine Atmung eingeschränkt und ein Ersticken verursacht werden könnte.
- Verwenden Sie die Babytrage nicht mehr, wenn Teile beschädigt sind oder fehlen.
- Nur Ersatzteile oder Komponenten verwenden, die vom Hersteller geliefert sind.
- Diese Babytrage darf nur von einem Erwachsenen verwendet werden.
- Die Babytrage nicht für den Transport mit dem Auto verwenden.
- Die Babytrage darf nicht beim Lenken eines motorisierten Fahrzeugs, oder wenn man Beifahrer ist, verwendet werden
- Die Babytrage darf nicht beim Kochen oder bei der Ausführung von Reinigungsarbeiten getragen werden, damit das Kind keinen Hitzequellen oder chemischen Stoffen ausgesetzt wird.
- MAN sollte sitzen, während man das Kind in die Babytrage legt und aus der Babytrage nimmt.

### 2.1 VERWENDUNG DER BABYTRAGE

3. Den Bauchgurt J mit der dazugehörigen Schnalle K fixieren und dessen Länge durch Betätigung des Bandes (Abb. 3) so verstellen, dass er gut an der Taille anliegt.

**WARNUNG:** Die Schnalle sichern, indem sie in den Gummi L gesteckt wird (Abb. 3A).

### 2.2 BEFÖRDERUNG MIT BLICKRICHTUNG ZUM ELTERNTEIL

4. Beide Schultergurte durch Betätigung der Schnallen M befestigen (Abb. 4).





5. Die Brustbein/Schulterblatt-Schnalle ist mit einem System zur Höhenverstellung O ausgestattet: Zum Verstellen entlang der entsprechenden Bänder verschieben, um sie an den Körperbau des Elternteils anzupassen (Abb. 5). Der Vorgang der Höhenverstellung sollte durchgeführt werden, bevor das Kind hineingelegt wird.

**WARNUNG:** Das Kind sollte im Sitzen oder unter Zuhilfenahme einer ebenen und stabilen Fläche in die Babytrage gelegt werden, um auf etwaige plötzliche Bewegungen des Kindes reagieren zu können.

**WARNUNG:** Halten Sie das Kind dabei gut fest.

**WARNUNG:** Bevor das Kind in die Babytrage gelegt wird, prüfen, dass alle vorhergehenden Schritte richtig ausgeführt wurden.

6. Das Kind in den Sitz setzen und die Sitzhose H über die dazugehörigen Schnallen I (Abb. 6) befestigen, dabei in der Position einstellen, die am besten an den Körperbau des Kindes angepasst ist, damit sie weder zu weit noch zu eng ist (Abb. 6A).

7. Die Babytrage anlegen, indem man durch die Schulterträger B2 (Abb. 7) schlüpft, danach die Brustbein/Schulterblatt-Schnalle N (Abb. 7A) schließen und festziehen, und das Anlegen der Babytrage durch Verstellen der Schultergurte (Abb. 7B) abschließen.

**WARNUNG:** Stellen Sie sicher, dass das Kind rittlings auf dem Sitz sitzt und seine Beine in der Sitzhose stecken.

**WARNUNG:** Man sollte sitzen, während man das Kind aus der Babytrage nimmt.

### 3. HIP SEAT (BABYTRAGE + FESTE BASIS)

Die Babytrage in der Konfiguration „Hip Seat“ ist ideal, um das Kind ab einem Alter von 3 Monaten in der Konfiguration mit Blickrichtung zum Elternteil und ab 6 Monaten am Rücken und mit Blickrichtung vom Elternteil weg bis zu einem Gewicht des Kindes von 15 kg zu tragen.

Die feste Basis gewährleistet eine korrekte „Sitz“-Position des Kindes und entlastet die Schultern des Elternteils, sodass das Kind auch noch bequem getragen werden kann, wenn es schwerer ist.

#### HINWEISE

- **WARNUNG:** Vergewissern Sie sich, dass auch andere Benutzer über die richtige Funktion der Babytrage Kenntnis haben. Das Produkt darf nur von Personen verwendet werden, die die Hinweise und die Gebrauchsanleitung vollständig gelesen und verstanden haben.
- Vergewissern Sie sich, dass sämtliche Benutzer die für den Gebrauch dieses Produktes erforderlichen körperlichen Fähigkeiten haben.
- **WARNUNG:** Die Nichtbeachtung der folgenden Anweisungen kann die Sicherheit Ihres Kindes beeinträchtigen.
- **WARNUNG:** Seien Sie vorsichtig, wenn Sie sich bücken bzw. nach vorne oder zur Seite beugen.
- **WARNUNG:** Diese Trage ist nicht zur Anwendung bei sportlichen Aktivitäten geeignet.
- **WARNUNG:** Ihr Gleichgewicht könnte durch Ihre Bewegungen oder die des Kindes beeinträchtigt werden.
- **WARNUNG:** Bevor Sie das Kind hineinlegen, müssen Sie die Babytrage übergezogen haben.
- **WARNUNG:** Öffnen Sie, wenn Sie die Babytrage verwenden, niemals den Beckengurt, bevor Sie das Kind herausgenommen haben.
- **WARNUNG:** Seien Sie bei der Verwendung der Babytra-

ge zu Hause besonders vorsichtig (z.B. Hitzequellen oder beim Trinken von heißen Getränken).

- **WARNUNG:** Achten Sie auf Ihr Kind, während Sie die Babytrage benutzen.
- **WARNUNG:** Verwendungsalter: ab 3 Monaten bis zu 15 kg.
- Nachdem Sie das Kind in die Babytrage gesetzt haben, vergewissern Sie sich stets, dass der Innenumfang des Sitzteils und die Öffnungen der Beinchen der Größe Ihres Kindes angepasst sind. Wenn notwendig, betätigen Sie die dafür vorgesehenen Stellvorrichtungen.
- Für untergewichtige Neugeborene und Kinder in medizinischer Behandlung bitten Sie vor dem Gebrauch einen Kinderarzt um Rat.
- **WARNUNG:** Lassen Sie Ihr Kind nie unbeaufsichtigt in der Babytrage, wenn diese nicht am Körper getragen wird.
- Verwenden Sie die Babytrage nur im Stehen oder Laufen.
- Denken Sie bitte daran, dass das Kind in der Babytrage einen plötzlichen Temperaturwechsel viel früher als der tragende Erwachsene wahrnimmt und ggf. darunter leidet.
- Vergewissern Sie sich vor dem Gebrauch, dass die Gurte korrekt positioniert und eingestellt und die Gurtschlösser eingehakt sind.
- Um Sturzgefahr zu vermeiden, muss sichergestellt werden, dass das Kind fest im Gurtsystem verankert ist.
- Die Babytrage jeweils mit nur einem Kind verwenden.
- Prüfen Sie stets, dass das Gesicht des Kindes genügend freien Raum hat und die Atmung keinesfalls beeinträchtigt wird.
- Stellen Sie sicher, dass das Kinn des Kindes nicht auf der Brust aufliegt, da dadurch seine Atmung eingeschränkt und ein Ersticken verursacht werden könnte.
- Verwenden Sie die Babytrage nicht mehr, wenn Teile beschädigt sind oder fehlen.
- Nur Ersatzteile oder Komponenten verwenden, die vom Hersteller geliefert sind.
- Diese Babytrage darf nur von einem Erwachsenen verwendet werden.
- Die Babytrage nicht für den Transport mit dem Auto verwenden.
- Die Babytrage darf nicht beim Lenken eines motorisierten Fahrzeugs, oder wenn man Beifahrer ist, verwendet werden
- Die Babytrage darf nicht beim Kochen oder bei der Ausführung von Reinigungsarbeiten getragen werden, damit das Kind keinen Hitzequellen oder chemischen Stoffen ausgesetzt wird.
- Man sollte sitzen, während man das Kind in die Babytrage legt und aus der Babytrage nimmt.
- **WARNUNG:** Das Kind sollte im Sitzen oder unter Zuhilfenahme einer ebenen und stabilen Fläche in die Babytrage gelegt werden, um auf etwaige plötzliche Bewegungen des Kindes reagieren zu können.
- **WARNUNG:** Halten Sie das Kind dabei gut fest.
- **WARNUNG:** Bevor das Kind in die Babytrage gelegt wird, prüfen, dass alle vorhergehenden Schritte richtig ausgeführt wurden.

#### 3.1 WIE MAN DIE BASIS AN DER BABYTRAGE BEFESTIGT

8. Den Bauchgurt J von der Babytrage lösen, indem die Sicherheitsklettbander F1 geöffnet werden (Abb. 8-8A).

Den Gurt nach dem Abnehmen in der Aufbewahrungstasche verstauen.

Die Babytrage mit dem dazugehörigen Reißverschluss C



(Abb. 8B) am Gestell befestigen und mit den Sicherheitsklettbandern F1 (Abb. 8C) fixieren.

### 3.2 BEFÖRDERUNG VORNE - MIT BLICKRICHTUNG ZUM ELTERTEIL

9. Den Taillengurt A mit der dazugehörigen Schnalle A1 (Abb. 1) fixieren und dessen Länge durch Betätigung des Bandes A2 (Abb. 1A) so verstellen, dass er gut an der Taille anliegt.

Danach die Anweisungen in Abschnitt 2.2 befolgen.

**WARNUNG:** Solange das Kind noch nicht in der Lage ist, Kopf und Schultern selbständig aufrecht zu halten (ca. bis zum 6. Monat) muss es mit Blickrichtung zum Elternteil getragen werden.

**WARNUNG:** Sobald das Kind den Kopf aufrecht und die Schultern gerade halten kann (ungefähr ab dem 6. Monat), kann es mit Blickrichtung nach vorne oder am Rücken des Elternteils befördert werden.

### 3.3 BEFÖRDERUNG AM RÜCKEN

Um die Babytrage anzulegen und das Kind hineinzusetzen, den Taillengurt A mit der dazugehörigen Schnalle befestigen, dessen Länge durch Betätigung des Verstellbandes A2 verstellen und die Anweisungen in Abschnitt 2.2. befolgen.

10. Den rechten Arm aus dem Schultergurt herausziehen und in die Babytrage stecken, mit derselben Hand den gegenüberliegenden Schultergurt (Abb. 9) fassen, diesen dabei gut festhalten. Nun auch den linken Arm aus dem Schultergurt herausziehen und mit diesem das Kind in der Babytrage von außen stützen (Abb. 10A). Mit dem rechten Arm, der den linken Schultergurt festhält, in den Schultergurt (Abb. 10B) schlüpfen und beginnen, die Babytrage zu drehen. Die am Bauchgurt befestigte Babytrage dreht sich zusammen mit dem Gurtsystem und positioniert sich auf dem Rücken.

Um den Vorgang abzuschließen, mit dem zweiten Arm in den freien Schultergurt (Abb. 10C) schlüpfen, damit sich das Gewicht gleichmäßig am Rücken und auf den Schultern verteilt. Die Brustbein/Schulterblatt-Schnalle N am Brustbein (Abb. 10D) schließen und alle Bänder der Babytrage (Abb. 10E) einstellen.

**WARNUNG:** Keine Kinder unter 6 Monaten am Rücken tragen, die noch nicht selbständig sitzen können.

**WARNUNG:** Regelmäßig kontrollieren, dass das Kind bequem und sicher sitzt, vor allem, wenn es am Rücken getragen wird.

### 3.4 WIE MAN DAS KIND AUS DER BABYTRAGE NIMMT

11. Das Kind gut abstützen, beide Schulterträger durch Lösen der Schnallen (Abb. 11-11A) befreien und die Schnallen der Sitzhose I (Abb. 11B) aushaken, bevor man das Kind herausnimmt. Erst danach den Taillengurt A lösen.

**WARNUNG:** Halten Sie das Kind dabei gut fest.

**ACHTUNG:** Bevor man das Kind aus der Babytrage nimmt, sicherstellen, dass die obenstehenden Vorgänge korrekt durchgeführt wurden.

## 4. VERWENDUNG DER KAPUZE

12. Wenn das Kind schläft oder man es vor dem Wetter (Sonne, Wind, usw.) schützen möchte, die Kapuze Q verwenden und die Knöpfe an den Schultergurten (Abb. 12-12A) befestigen.

**WARNUNG:** Prüfen Sie stets, dass das Gesicht des Kindes genügend freien Raum hat und die Atmung keinesfalls beeinträchtigt wird

Wenn die Kapuze nicht in Gebrauch ist, kann sie in der Vordertasche der Babytrage S verstaut oder komplett abgenommen und in die Tasche A4 des Taillengurts A (Abb. 12B-12C) gesteckt werden.

## 5. VERWENDUNG DER ABNEHMBAREN VORDERTASCHE

13. Die Babytrage ist mit einem abnehmbaren vorderen Einsatz T ausgestattet, der eine bessere Atmungsaktivität in den heißeren Monaten des Jahres ermöglicht.

Er lässt sich über den dazugehörigen Reißverschluss (Abb. 13-13A) abnehmen und in der praktischen Aufbewahrungstasche des Taillengurts A (Abb. 13B) verstauen.

## GARANTIE

Die Garantie gilt bei allen Konformitätsfehlern, die trotz normaler Gebrauchsbedingungen (gemäß den Vorgaben der Gebrauchsanleitung) auftreten.

Die Garantie ist verwirkt bei unsachgemäßem Gebrauch, Abnutzung oder bei persönlichen Unglücksfällen.

Für die Laufzeit der Garantie auf Konformitätsmängel wird auf die besonderen Bestimmungen der nationalen Gesetzesvorschriften verwiesen, die im Land des Kaufs gelten, soweit vorgesehen.

**ES**

Hip Seat Carrier de Chicco es la solución 3 en 1 diseñada para satisfacer todas las necesidades de porteo del bebé (baby wearing) desde que nace.

Se compone de una base rígida y una mochila porta bebé, que se pueden utilizar por separado o juntas, garantiza múltiples posiciones y configuraciones, que respetan la ergonomía de los padres y del niño, y se ajustan perfectamente a las necesidades de evolución y confort, mes tras mes.

## INSTRUCCIONES DE USO

# ¡IMPORTANTE! LEER DETENIDAMENTE Y MANTENERLAS PARA FUTURAS CONSULTAS.

## ADVERTENCIA: PARA EVITAR EL PELIGRO DE ASFIXIA, ANTES DEL USO RETIRE TODOS LOS EMBALAJES DE PLÁSTICO, LOS CUALES DEBEN ELIMINARSE O CONSERVARSE FUERA DEL ALCANCE DE LOS NIÑOS.

### COMPONENTES BASE RÍGIDA (Fig. A-B)

A - Faja abdominal

A1 - Hebilla

A2 - Cinta de ajuste

A3 - Cinta adhesiva

A4 - Bolsillo portaobjetos

B - Asiento con antideslizante

C - Cremallera de enganche de la mochila

D - Anillos de seguridad de enganche de la mochila

E - Cremallera compartimento de la cuña

### COMPONENTES DE LA MOCHILA (Fig.C-D-E)

F - Respaldo de la mochila

F1 - Cintas con velcros de seguridad de enganche de la mochila

G - Hombreras

H - Asiento acolchado

I - Hebillas de regulación del asiento acolchado (paso de las piernas)

J - Faja abdominal

K - Hebilla con correa para la regulación de la faja abdominal

L - Elástico para bloquear la hebilla

M - Hebillas de regulación de las hombreras

N - Hebilla para esternón/escápula

O - Sistema de regulación de la altura de la hebilla para el esternón/escápula

P - Protección de las hombreras

Q - Capucha

R - Reposacabezas

S - Bolsillo portaobjetos

T - Solapa desmontable con cremallera

### CONSEJOS PARA LA LIMPIEZA Y EL MANTENIMIENTO LIMPIEZA

Siga las instrucciones de lavado de la etiqueta textil. Después de cada lavado controle la consistencia del tejido y de las costuras.



Lave a mano con agua fría



No usar lejía



No secar en secadora



No planchar



No lavar en seco

**ADVERTENCIA:** Antes de lavar la base, extraiga la cuña del compartimento abriendo la cremallera A8.

### MANTENIMIENTO

Controle periódicamente que la mochila no esté descosida, dañada o bien que falta alguna de sus partes; en este caso no utilice el producto.

#### 1. BASE RÍGIDA

La base rígida ofrece un soporte ideal para tener al niño en brazos de manera sencilla, rápida y segura, incluso con una sola mano, sin adoptar una postura incorrecta y sintiendo menos peso sobre la espalda.

La base se puede utilizar con el soporte rígido en posición central o en la cadera, a la derecha o a la izquierda, dependiendo de la preferencia y necesidad del momento.

#### ADVERTENCIAS

- **ADVERTENCIA:** Este producto no permite llevar a un niño con las manos libres. Sujete siempre la espalda del niño cuando esté sentado en el producto tal y como se indica en las instrucciones.
- **ADVERTENCIA:** Asegúrese de que los usuarios de la base sepan perfectamente cómo funciona. No permita a nadie el uso del producto sin que antes haya leído y comprendido perfectamente las advertencias y las instrucciones.
- Asegúrese de que todos los usuarios posean las capacidades físicas adecuadas para el uso de este producto.
- **ADVERTENCIA:** El incumplimiento de las siguientes instrucciones puede comprometer la seguridad de su bebé.
- **ADVERTENCIA:** Durante el uso de la base, sujete siempre al niño con una mano.
- **ADVERTENCIA:** Tenga cuidado al inclinarse hacia delante o hacia atrás.
- **ADVERTENCIA:** Su equilibrio puede verse afectado adversamente por su movimiento y el de su hijo.
- **ADVERTENCIA:** La base no es adecuada para su uso du-

rante actividades deportivas.

- **ADVERTENCIA:** Antes de sentar al bebé, fije siempre la base.
- **ADVERTENCIA:** Cuando use la base, nunca desenganche el cinturón abdominal sin haber sacado antes al bebé.
- **ADVERTENCIA:** Vigile constantemente al niño y asegúrese de que no tenga la boca ni la nariz obstruidas.
- **ADVERTENCIA:** Mantenga el producto fuera del alcance de los niños cuando no lo esté utilizando.
- **ADVERTENCIA:** Preste atención al usar la base en entornos domésticos (p. ej. cerca de fuentes de calor o al manipular bebidas calientes).
- **ADVERTENCIA:** Etapa de uso: desde el nacimiento hasta los 15 kg.

## 1.1 USO DE LA BASE

1. Colóquese la faja bien ceñida en la cintura, fijándola con el velcro A3 ( Fig. 1); enganche la hebilla A1 (Fig. 1A) y ajústela con la correa A2 (Fig. 1B).

La correa que sobra se puede enrollar y dejar recogida con su elástico (Fig. 1C).

**ADVERTENCIA:** No dejar nunca al niño desatendido

2. La base rígida se puede utilizar como soporte para tener el bebé en brazos:
- desde el nacimiento en posición de lactancia (Fig. 2)
  - a partir de los 3 meses en posición sentada mirando a los padres (Fig. 2A), mirando a la calle (Fig. 2B) o bien lateralmente sobre la cadera (derecha o izquierda) (Fig.2C)

## 2. MOCHILA

La mochila se puede utilizar para llevar el bebé desde que nace hasta que pese 9kg, en posición mirando a los padres.

### ADVERTENCIAS

- **ADVERTENCIA:** Asegúrese de que los usuarios de la mochila tengan conocimiento del funcionamiento exacto de la misma. No permita a nadie el uso del producto sin que antes haya leído y comprendido perfectamente las advertencias y las instrucciones.
- Asegúrese de que todos los usuarios posean las capacidades físicas adecuadas para el uso de este producto.
- **ADVERTENCIA:** El incumplimiento de las siguientes instrucciones puede comprometer la seguridad de su bebé.
- **ADVERTENCIA:** Tenga cuidado al inclinarse hacia delante o hacia atrás.
- **ADVERTENCIA:** Esta mochila no es adecuada para su uso durante actividades deportivas.
- **ADVERTENCIA:** Su equilibrio puede verse afectado adversamente por su movimiento y el de su hijo.
- **ADVERTENCIA:** Póngase siempre la mochila antes de acomodar al bebé en su interior.
- **ADVERTENCIA:** Cuando use la mochila, nunca desenganche el cinturón abdominal antes de haber sacado el bebé.
- **ADVERTENCIA:** Preste atención al usar la mochila en entornos domésticos (p. ej. cerca de fuentes de calor o al manipular bebidas calientes).
- **ADVERTENCIA:** Durante el uso de la mochila, controle siempre al niño.
- **ADVERTENCIA:** Etapa de uso: desde el nacimiento hasta los 9 kg.
- Tras haber acomodado al bebé dentro de la mochila, compruebe detenidamente que los reguladores de anchura

abdominales y de las piernas estén correctamente ajustados; de ser necesario, ajústelos para que queden adecuadamente tensos.

- Para los recién nacidos con bajo peso y para los bebés con necesidades especiales, solicite la opinión de un pediatra antes de utilizar el producto.
- **ADVERTENCIA:** Nunca deje al bebé sin vigilancia dentro de la mochila cuando no la lleve puesta.
- Utilice la mochila únicamente cuando está de pie o caminando.
- Recuerde que el bebé, cuando está dentro de la mochila, reaccionará a los cambios climáticos antes que quien lo transporta.
- Antes del uso, asegúrese de que las correas se hayan posicionado y regulado correctamente y que las hebillas estén enganchadas.
- Para evitar el riesgo de caída, compruebe que el niño esté bien colocado en el cinturón de seguridad.
- No utilice la mochila con más de un niño a la vez.
- Compruebe siempre que el espacio alrededor de la cara del bebé sea suficiente para proporcionar una buena cantidad de aire..
- Asegúrese de que el mentón del niño no descansa sobre el pecho, ya que la respiración del niño podría restringirse y causar asfixia.
- No utilice la mochila si falta alguna de sus partes o éstas están rotas o rasgadas.
- No aplique en la mochila accesorios, partes de repuesto o componentes no suministrados por el fabricante.
- Esta mochila debe ser utilizada únicamente por un adulto.
- La mochila no puede ser utilizada para el transporte en coche.
- La mochila no puede ser utilizada mientras se conduce o se viaja como pasajero en una motocicleta
- La mochila no puede ser utilizada mientras se cocina o se efectúan labores de limpieza, para evitar la exposición a fuentes de calor o a sustancias químicas.
- Es aconsejable sentarse mientras se realizan las operaciones para acomodar al bebé dentro de la mochila y para sacarlo de esta.

## 2.1 USO DE LA MOCHILA

3. Enganche la faja abdominal J con la hebilla K y regule la longitud con la correa (Fig. 3) para ajustarla bien a la cintura.

**ADVERTENCIA:** Bloquee la hebilla haciéndola pasar por dentro del elástico L (Fig. 3A).

## 2.2 TRANSPORTE FRENTE MAMÁ/PAPÁ

4. Enganche ambas hombreras mediante las hebillas M (Fig. 4).
5. La hebilla esternón/escápula tiene un sistema de regulación de altura O: para regularla pásela por las correas para adaptarla al cuerpo del padre/madre (Fig. 5).

Se recomienda realizar esta opción antes de acomodar al bebé.

**ADVERTENCIA:** Se aconseja llevar a cabo las operaciones de acomodación del niño dentro de la mochila estando sentado o sobre una superficie plana y estable, de manera de tener bajo control los posibles movimientos imprevistos del niño.

**ADVERTENCIA:** Sujete firmemente al niño mientras realiza esta operación.

**ADVERTENCIA:** Antes de acomodar al niño dentro de la



mochila, asegúrese de haber llevado a cabo correctamente las operaciones anteriores.

- Acomode al niño en el asiento y fije el asiento acolchado H con las hebillas I (Fig. 6), ajustándolo en la posición más adecuada al tamaño del niño, de manera que no quede ni muy flojo ni muy apretado (fig. 6A).
- Póngase la mochila introduciendo los brazos por las hombreras B2 (fig. 7), seguidamente enganche y ajuste la hebilla para esternón/escápula N (fig. 7A) y termine de ponerse la mochila ajustando las hombreras (fig. 7B).

**ADVERTENCIA:** Asegúrese de que las piernas del niño queden a ambos lados del asiento y metidas dentro del asiento acolchado.

**ADVERTENCIA:** Se recomienda sentarse para sacar al niño de la mochila.

### 3. HIP SEAT (MOCHILA + BASE RÍGIDA)

La mochila en configuración "Hip Seat" es ideal para llevar al bebé a partir de los 3 meses en la configuración frente mamá/papá y, a partir de los 6 meses en la espalda y de frente al mundo, hasta los 15kg de peso del niño.

La base rígida garantiza que el niño esté sentado en posición correcta y descarga el peso de los hombros del padre/madre, para que el porteo del bebé sea aún más comfortable, incluso cuando el niño empieza a pesar bastante.

#### ADVERTENCIAS

- ADVERTENCIA:** Asegúrese de que los usuarios de la mochila tengan conocimiento del funcionamiento exacto de la misma. No permita a nadie el uso del producto sin que antes haya leído y comprendido perfectamente las advertencias y las instrucciones.
- Asegúrese de que todos los usuarios posean las capacidades físicas adecuadas para el uso de este producto.
- ADVERTENCIA:** El incumplimiento de las siguientes instrucciones puede comprometer la seguridad de su bebé.
- ADVERTENCIA:** Tenga cuidado al inclinarse hacia delante o hacia atrás.
- ADVERTENCIA:** Esta mochila no es adecuada para su uso durante actividades deportivas.
- ADVERTENCIA:** Su equilibrio puede verse afectado adversamente por su movimiento y el de su hijo.
- ADVERTENCIA:** Póngase siempre la mochila antes de acomodar al bebé en su interior.
- ADVERTENCIA:** Cuando use la mochila, nunca desenganche el cinturón abdominal antes de haber sacado el bebé.
- ADVERTENCIA:** Preste atención al usar la mochila en entornos domésticos (p. ej. cerca de fuentes de calor o al manipular bebidas calientes).
- ADVERTENCIA:** Durante el uso de la mochila, controle siempre al niño.
- ADVERTENCIA:** Etapa de uso: desde los 3 meses hasta los 15 Kg.
- Tras haber acomodado al bebé dentro de la mochila, compruebe detenidamente que los reguladores de anchura abdominales y de las piernas estén correctamente ajustados; de ser necesario, ajústelos para que queden adecuadamente tensos.
- Para los recién nacidos con bajo peso y para los bebés con necesidades especiales, solicite la opinión de un pediatra antes de utilizar el producto.
- ADVERTENCIA:** Nunca deje al bebé sin vigilancia dentro

de la mochila cuando no la lleve puesta.

- Utilice la mochila únicamente cuando está de pie o caminando.
- Recuerde que el bebé, cuando está dentro de la mochila, reaccionará a los cambios climáticos antes que quien lo transporta.
- Antes del uso, asegúrese de que las correas se hayan posicionado y regulado correctamente y que las hebillas estén enganchadas.
- Para evitar el riesgo de caída, compruebe que el niño esté bien colocado en el cinturón de seguridad.
- No utilice la mochila con más de un niño a la vez.
- Compruebe siempre que el espacio alrededor de la cara del bebé sea suficiente para proporcionar una buena cantidad de aire.
- Asegúrese de que el mentón del niño no descansa sobre el pecho, ya que la respiración del niño podría restringirse y causar asfixia.
- No utilice la mochila si falta alguna de sus partes o éstas están rotas o rasgadas.
- No aplique en la mochila accesorios, partes de repuesto o componentes no suministrados por el fabricante.
- Esta mochila debe ser utilizada únicamente por un adulto.
- La mochila no puede ser utilizada para el transporte en coche.
- La mochila no puede ser utilizada mientras se conduce o se viaja como pasajero en una motocicleta
- La mochila no puede ser utilizada mientras se cocina o se efectúan labores de limpieza, para evitar la exposición a fuentes de calor o a sustancias químicas.
- Es aconsejable sentarse mientras se realizan las operaciones para acomodar al bebé dentro de la mochila y para sacarlo de esta.
- ADVERTENCIA:** Se aconseja llevar a cabo las operaciones de acomodación del niño dentro de la mochila estando sentado o sobre una superficie plana y estable, de manera de tener bajo control los posibles movimientos imprevistos del niño.
- ADVERTENCIA:** Sujete firmemente al bebé mientras realiza estas operaciones.
- ADVERTENCIA:** Antes de acomodar al niño dentro de la mochila, asegúrese de haber llevado a cabo correctamente las operaciones anteriores.

#### 3.1 CÓMO ENGANCHAR LA BASE A LA MOCHILA

- Quite la faja abdominal J de la mochila abriendo las cintas con velcros de seguridad F1 (Fig. 8-8A).

Cuando quite la faja, guárdela en el bolso portaobjetos O.

Enganche la mochila en la base utilizando la cremallera C (Fig. 8B) y fíjela con las cintas con velcro F1 (Fig. 8C).

#### 3.2 TRANSPORTE FRONTAL- MIRANDO A LOS PADRES

- Enganche la faja abdominal A con la hebilla A1 (Fig. 1) y regule la longitud con la correa A2 (Fig. 1A) para ajustarla bien a la cintura.

Después, siga las instrucciones del apartado 2.2.

**ADVERTENCIA:** Mientras el niño no sea capaz de mantener la cabeza erguida y los hombros en posición vertical, aproximadamente hasta los 6 meses, debe ser transportado mirando a los padres.

**ADVERTENCIA:** A partir del momento en que el niño es capaz de mantener la cabeza erguida y los hombros en posición vertical, aproximadamente a partir de los 6 meses, los

padres pueden llevarlo mirando a la calle o en la espalda.

### 3.3 TRANSPORTE EN LA ESPALDA

Para llevar y acomodar al bebé en la mochila, enganche la faja abdominal A con la hebilla, regule la longitud con la cinta A2, y siga las instrucciones del apartado 2.2.

10. Saque el brazo derecho de la hombrera y, pasándolo por la parte interna de la mochila, coja con la misma mano la hombrera opuesta (Fig. 9) y sujétela firmemente. Saque también el brazo izquierdo de la hombrera y con éste sostenga externamente al niño en la mochila (Fig. 10A). Meta el brazo derecho, con el que sujeta la hombrera izquierda, en la misma hombrera (Fig. 10B) y comience a girar la mochila. La mochila, enganchada en la faja abdominal, girará junto con el cinturón de seguridad y se posicionará correctamente en la espalda.

Para completar la operación, introduzca el segundo brazo en la hombrera libre (Fig. 10C), de modo que el peso de la mochila se distribuya uniformemente por la espalda y los hombros. Cierre la hebilla para esternón/escápula N en el esternón (Fig. 10D) y ajuste todas las correas de la mochila (Fig. 10E).

**ADVERTENCIA:** No deben llevarse en la espalda los niños menores de 6 meses o que no puedan mantenerse sentados por sí solos.

**ADVERTENCIA:** Controle frecuentemente que el bebé esté cómodo y seguro, especialmente cuando lo lleva en la espalda.

### 3.4 CÓMO SACAR AL NIÑO DE LA MOCHILA

11. Sosteniendo firmemente al niño, suelte ambas hombreras desenganchando las hebillas (Fig. 11-11A) y suelte las hebillas del asiento acolchado (Fig. 11B), antes de sacar al niño. Una vez realizadas estas operaciones puede desenganchar la faja abdominal A.

**ADVERTENCIA:** Sujete firmemente al bebé mientras realiza estas operaciones.

**ADVERTENCIA:** Antes de sacar al niño de la mochila, asegúrese de haber llevado a cabo correctamente las operaciones anteriores.

### 4. USO DE LA CAPUCHA

12. Cuando el niño esté dormido o quiera protegerlo de la intemperie (sol, viento, etc.), ponga la capucha Q en la cabeza del niño abrochando los botones a las correas de las hombreras (Fig. 12-12A).

**ADVERTENCIA:** Compruebe siempre que el espacio alrededor de la cara del bebé sea suficiente para proporcionar una buena cantidad de aire.

Cuando no utilice la capucha, puede colocarla en el bolsillo delantero de la mochila S o extraerla por completo y guardarla en el bolsillo A4 de la faja abdominal A (Fig. 12B-12C).

### 5. USO DEL BOLSILLO FRONTAL EXTRAÍBLE

13. La mochila lleva un inserto frontal extraíble T que permite mayor transpirabilidad durante las épocas más calurosas del año.

Se puede quitar con la cremallera (Fig. 13-13A) y guardar en el práctico bolso portaobjetos de la faja abdominal A (Fig. 13B).

### GARANTÍA

El producto está garantizado contra todo defecto de con-

formidad en condiciones normales de uso según lo previsto en las instrucciones.

Por lo tanto, la garantía no será aplicada en caso de daños ocasionados por uso incorrecto, desgaste o hechos accidentales.

Para la duración de la garantía sobre los defectos de conformidad remitase a las disposiciones específicas de la normativa nacional aplicable en el país de compra, si las hubiera.

PT

Hip Seat Carrier da Chicco é a solução 3 em 1 desenvolvida para atender a todas as necessidades de baby wearing desde o nascimento do bebê.

Composto de uma base rígida e um marsúpio, que podem ser utilizados individualmente ou em conjunto, assegura uma multiplicidade de posições e configurações, respeitando a ergonomia do adulto e do bebê e melhor satisfazendo as suas necessidades evolutivas e de conforto, mês a mês.

## INSTRUÇÕES DE USO

# IMPORTANTE! LEIA CUIDADOSAMENTE E GARDE PARA REFERÊNCIA FUTURA.

**ATENÇÃO: PARA EVITAR O PERIGO DE SUFOCAMENTO, ANTES DE UTILIZAR, REMOVA TODOS OS SACOS DE PLÁSTICO, QUE DEVEM SER ELIMINADOS OU MANTIDOS FORA DO ALCANCE DAS CRIANÇAS.**

### COMPONENTES DA BASE RÍGIDA (Fig. A-B)

- A - Cinto abdominal
  - A1 - Fecho
  - A2 - Correia de regulação
  - A3 - Velcro
  - A4 - Bolsa porta-objetos
- B - Cadeira com antiderrapante
- C - Fecho para a fixação do marsúpio
- D - Anéis de segurança para a fixação do marsúpio
- E - Fecho de correr do compartimento da almofada inferior

### COMPONENTES DO MARSÚPIO (Fig.C-D-E)

- F - Encosto do marsúpio
  - F1 - Correias de segurança com velcro para a fixação do marsúpio
- G - Correias dos ombros
- H - Assento
- I - Fechos de regulação do assento (passagem das pernas)
- J - Cinto abdominal
- K - Fecho com correia para a regulação do cinto abdominal
- L - Elástico de bloqueio do fecho
- M - Fechos para a regulação das correias dos ombros

- N - Fecho externo/escapular
- O - Sistema de regulação da altura do fecho externo/escapular
- P - Proteção das correias dos ombros
- Q - Capuz
- R - Apoio da cabeça
- S - Bolsa porta-objetos
- T - Aba têxtil removível com fecho de correr

## CONSELHOS DE LIMPEZA E MANUTENÇÃO

### LIMPEZA

Siga as instruções de lavagem apresentadas na etiqueta do produto. Depois de cada lavagem, verifique a consistência do tecido e das costuras.



Lavar à mão em água fria



Não usar lixívia



Não secar na máquina



Não passar a ferro



Não limpar a seco

**ATENÇÃO:** Antes de lavar a base, retire a almofada inferior do compartimento, abrindo o fecho de correr A8.

### MANUTENÇÃO

Inspeccione periodicamente o marsúpio para verificar o estado das costuras e a existência de eventuais danos ou componentes em falta. Se detetar algum componente danificado ou em falta, não utilize o produto.

### 1. BASE RÍGIDA

A base rígida é o suporte ideal para segurar o bebê de forma simples, rápida e em segurança, mesmo com uma só mão, sem assumir posições erradas e sentindo menos peso nas suas costas.

A base pode ser utilizada com o suporte rígido em posição central ou no quadril, direita ou esquerda, consoante às suas preferências e à necessidade do momento.

### ADVERTÊNCIAS

- **ATENÇÃO:** Este produto não permite transportar um bebê com as mãos livres. Segure sempre as costas do bebê quando ele estiver sentada no produto, de acordo com as instruções.
- **ATENÇÃO:** Certifique-se de que os utilizadores da base conhecem o exato funcionamento da mesma. Não permita que alguém utilize o produto se não tiver lido e compreendido na íntegra as advertências e as instruções.
- Certifique-se de que todos os utilizadores têm as capacidades físicas necessárias para utilizar este produto.
- **ATENÇÃO:** A segurança do seu bebê pode estar em perigo se não respeitar as instruções que se seguem.
- **ATENÇÃO:** Durante a utilização da base sempre apoie o seu bebê com uma mão.
- **ATENÇÃO:** Tenha atenção quando se dobra ou debruça para a frente ou para o lado.
- **ATENÇÃO:** o seu equilíbrio pode ficar comprometido com os seus movimentos e os da criança.
- **ATENÇÃO:** Não utilize a base enquanto pratica desporto.



- **ATENÇÃO:** Sempre fixe a base antes de colocar o bebê.
- **ATENÇÃO:** Quando utilizar a base, nunca solte o cinto abdominal antes de ter retirado o bebê.
- **ATENÇÃO:** Monitorize constantemente o bebê e certifique-se de que a boca e o nariz não estejam obstruídos.
- **ATENÇÃO:** Mantenha o produto afastado das crianças quando não estiver a ser utilizado.
- **ATENÇÃO:** Tenha muita atenção ao utilizar a base em ambiente doméstico (p. ex. quando existem fontes de calor ou quando pega em bebidas quentes).
- **ATENÇÃO:** Período de utilização: desde o nascimento até aos 15 kg.

## 1.1 UTILIZAÇÃO DA BASE

1. Enrole firmemente o cinto abdominal ao redor da cintura com o velcro A3 (Fig. 1), então aperte o fecho A1 (Fig. 1A) regulando a sua aderência com a correia A2 apropriada (Fig. 1B).

É possível enrolar o excesso de fita sobre si mesmo e logo fixá-la com o elástico específico (Fig. 1C).

**ATENÇÃO:** Nunca deixe o bebê sem vigilância

2. A base rígida pode ser utilizada como suporte para segurar o seu bebê nos braços:

- desde o seu nascimento na posição de lactação (Fig. 2)
- a partir de 3 meses na posição virada para o adulto (Fig. 2A), virada para a frente (Fig. 2B) ou lateralmente no quadril (direita ou esquerda) (Fig.2C)

## 2. MARSÚPIO

O marsúpio pode ser utilizado para transportar o bebê desde o seu nascimento até 9 kg de peso, na posição virada para o adulto.

### ADVERTÊNCIAS

- **ATENÇÃO:** Certifique-se de que os utilizadores do marsúpio conhecem o exato funcionamento do mesmo. Não permita que alguém utilize o produto se não tiver lido e compreendido na íntegra as advertências e as instruções.
- Certifique-se de que todos os utilizadores têm as capacidades físicas necessárias para utilizar este produto.
- **ATENÇÃO:** A segurança do seu bebê pode estar em perigo se não respeitar as instruções que se seguem.
- **ATENÇÃO:** Tenha atenção quando se dobra ou debruça para a frente ou para o lado.
- **ATENÇÃO:** Não use o marsúpio durante atividades desportivas.
- **ATENÇÃO:** o seu equilíbrio pode ficar comprometido com os seus movimentos e os da criança.
- **ATENÇÃO:** enfie sempre o marsúpio antes de colocar o bebê lá dentro.
- **ATENÇÃO:** Quando usar o marsúpio, nunca solte o cinto abdominal antes de ter retirado o bebê.
- **ATENÇÃO:** Tenha muita atenção ao utilizar o marsúpio em ambiente doméstico (p. ex. quando existem fontes de calor ou quando pega em bebidas quentes).
- **ATENÇÃO:** Durante a utilização do marsúpio, controle a criança.
- **ATENÇÃO:** Período de utilização: desde o nascimento até aos 9 kg.
- Quando o bebê estiver no marsúpio, verifique atentamente se as correias de regulação do cinto abdominal e as correias para as pernas estão corretamente reguladas; se necessário, ajuste-as até obter a tensão correta.

- Para os recém-nascidos com peso a menos e bebês com prescrições médicas, solicite o parecer de um pediatra antes de utilizar o produto.
- **ATENÇÃO:** Nunca deixe o bebê dentro do marsúpio sem vigilância, quando este não estiver a ser usado.
- Utilize o marsúpio apenas quando estiver em pé ou a caminhar.
- Tenha sempre em consideração que o bebê, quando se encontra no marsúpio, reagirá às mudanças de temperatura antes da pessoa que o transporta.
- Antes de utilizar, certifique-se de que as correias estão corretamente colocadas e reguladas e as fivelas apertadas.
- Para evitar o risco de queda, certifique-se de que o bebê está devidamente posicionado no arnês.
- Não transporte no marsúpio mais de um bebê de cada vez.
- Verifique sempre a existência de espaço suficiente em volta do rosto da criança para lhe permitir poder respirar bem.
- Certifique-se de que o queixo do bebê não está apoiado sobre o peito, uma vez que a sua respiração poderia ficar limitada e causar sufocamento.
- Não utilize o marsúpio se algum dos seus componentes estiver danificado, rasgado ou em falta.
- Não aplique no marsúpio acessórios, peças de substituição ou componentes não fornecidos pelo fabricante.
- Este marsúpio deve ser utilizado exclusivamente por adultos.
- O marsúpio não pode ser utilizado para o transporte no automóvel.
- O marsúpio não pode ser utilizado durante a condução ou se for passageiro de um motociclo
- O marsúpio não pode ser utilizado quando cozinhar ou quando efetuar trabalhos de limpeza, para não expor o bebê a fontes de calor ou substâncias químicas.
- É aconselhável sentar-se durante as operações para colocar e retirar o bebê do marsúpio.

## 2.1 UTILIZAÇÃO DO MARSÚPIO

3. Aperte o cinto abdominal J com o fecho K correspondente e regule o seu comprimento com a correia (Fig. 3) de forma a ficar bem aderido à cintura.

**ATENÇÃO:** Bloqueie o fecho, fazendo-o passar por dentro do elástico L (Fig. 3A).

## 2.2 TRANSPORTE VIRADO PARA A MÃO

4. Aperte ambas as correias dos ombros através dos fechos M (Fig. 4).
5. O fecho/externo escapular está equipado com um sistema de regulação em altura O: para o regular, deslize-o ao longo das respetivas correias para ser ajustado ao corpo do adulto (Fig. 5).

É aconselhável realizar esta operação antes de colocar o bebê.

**ATENÇÃO:** É aconselhável efetuar as operações de colocação do bebê dentro do marsúpio sentado ou utilizar uma superfície plana e estável, de forma a gerir eventuais movimentos imprevistos do bebê.

**ATENÇÃO:** Segure firmemente o bebê enquanto realiza esta operação.

**ATENÇÃO:** Antes de colocar o bebê no marsúpio verifique se efetuou corretamente as operações anteriores.

6. Coloque o bebê na cadeira e fixe o assento H através dos respetivos fechos I (Fig. 6), regulando-os para a posição mais adaptada ao corpo do bebê, para que o marsúpio não fique nem demasiado largo, nem demasiado estreito



(Fig. 6A).

7. Coloque o marsúpio, inserindo as correias dos ombros B2 (Fig. 7); em seguida, aperte e regule o fecho do esterno/escapular N (Fig. 7A) e termine a regular as correias dos ombros (Fig. 7B).

**ATENÇÃO:** Certifique-se de que as pernas do bebê estão às cavalitas do assento e inseridas no assento.

**ATENÇÃO:** recomendamos que se sente enquanto retira a criança do marsúpio.

### 3. HIP SEAT (MARSÚPIO + BASE RÍGIDA)

O marsúpio na configuração “Hip Seat” é ideal para transportar o bebê a partir dos 3 meses na configuração virado para o adulto e a partir dos 6 meses nas costas e virado para frente, até 15 kg de peso do bebê.

A base rígida assegura uma posição correta do bebê “sentado” e diminui o peso nos ombros do adulto, tornando o baby wearing ainda mais confortável, mesmo quando o bebê vai a ficar mais pesado.

#### ADVERTÊNCIAS

- **ATENÇÃO:** Certifique-se de que os utilizadores do marsúpio conhecem o exato funcionamento do mesmo. Não permita que alguém utilize o produto se não tiver lido e compreendido na íntegra as advertências e as instruções.
- Certifique-se de que todos os utilizadores têm as capacidades físicas necessárias para utilizar este produto.
- **ATENÇÃO:** A segurança do seu bebê pode estar em perigo se não respeitar as instruções que se seguem.
- **ATENÇÃO:** Tenha atenção quando se dobra ou debruça para a frente ou para o lado.
- **ATENÇÃO:** Não use o marsúpio durante atividades desportivas.
- **ATENÇÃO:** o seu equilíbrio pode ficar comprometido com os seus movimentos e os da criança.
- **ATENÇÃO:** enfie sempre o marsúpio antes de colocar o bebê lá dentro.
- **ATENÇÃO:** Quando usar o marsúpio, nunca solte o cinto abdominal antes de ter retirado o bebê.
- **ATENÇÃO:** Tenha muita atenção ao utilizar o marsúpio em ambiente doméstico (p. ex. quando existem fontes de calor ou quando pega em bebidas quentes).
- **ATENÇÃO:** Durante a utilização do marsúpio, controle a criança.
- **ATENÇÃO:** Período de utilização: desde os 3 meses até 15 kg.
- Quando o bebê estiver no marsúpio, verifique atentamente se as correias de regulação do cinto abdominal e as correias para as pernas estão corretamente reguladas; se necessário, ajuste-as até obter a tensão correta.
- Para os recém-nascidos com peso a menos e bebês com prescrições médicas, solicite o parecer de um pediatra antes de utilizar o produto.
- **ATENÇÃO:** Nunca deixe o bebê dentro do marsúpio sem vigiância, quando este não estiver a ser usado.
- Utilize o marsúpio apenas quando estiver em pé ou a caminhar.
- Tenha sempre em consideração que o bebê, quando se encontra no marsúpio, reagirá às mudanças de temperatura antes da pessoa que o transporta.
- Antes de utilizar, certifique-se de que as correias estão corretamente colocadas e reguladas e as fivelas apertadas.
- Para evitar o risco de queda, certifique-se de que o bebê

está devidamente posicionado no arnês.

- Não transporte no marsúpio mais de um bebê de cada vez.
- Verifique sempre a existência de espaço suficiente em volta do rosto da criança para lhe permitir poder respirar bem.
- Certifique-se de que o queixo do bebê não está apoiado sobre o peito, uma vez que a sua respiração poderia ficar limitada e causar sufocamento.
- Não utilize o marsúpio se algum dos seus componentes estiver danificado, rasgado ou em falta.
- Não aplique no marsúpio acessórios, peças de substituição ou componentes não fornecidos pelo fabricante.
- Este marsúpio deve ser utilizado exclusivamente por adultos.
- O marsúpio não pode ser utilizado para o transporte no automóvel.
- O marsúpio não pode ser utilizado durante a condução ou se for passageiro de um motociclo
- O marsúpio não pode ser utilizado quando cozinhar ou quando efetuar trabalhos de limpeza, para não expor o bebê a fontes de calor ou substâncias químicas.
- É aconselhável sentar-se durante as operações para colocar e retirar o bebê do marsúpio.
- **ATENÇÃO:** É aconselhável efetuar as operações de colocação do bebê dentro do marsúpio sentado ou utilizar uma superfície plana e estável, de forma a gerir eventuais movimentos imprevistos do bebê.
- **ATENÇÃO:** Segure firmemente o bebê enquanto realiza estas operações.
- **ATENÇÃO:** Antes de colocar o bebê no marsúpio verifique se efetuou corretamente as operações anteriores.

#### 3.1 COMO FIXAR A BASE AO MARSÚPIO

8. Remova o cinto abdominal J do marsúpio, abrindo as correias de segurança com velcro F1 (Fig. 8-8A).

Após a remoção do cinto, coloque-o na bolsa porta-objetos O. Fixe o marsúpio à base utilizando o fecho de correr C (Fig. 8B) e prenda-a com as correias com velcro F1 (Fig. 8C).

#### 3.2 TRANSPORTE FRONTAL - VIRADO PARA A MÃE

9. Prenda o cinto abdominal A com o fecho A1 (Fig. 1) correspondente e regule o seu comprimento utilizando a correia A2 (Fig. 1A) de forma a ficar bem aderido à cintura. Siga as instruções do parágrafo 2.2.

**ATENÇÃO:** Enquanto o bebê não for capaz de manter a cabeça e as costas direitas, aproximadamente até ao 6.º mês, deve ser virado para quem o transporta, ou seja, na posição “Virado para a mãe”.

**ATENÇÃO:** Quando o bebê for capaz de manter a cabeça e as costas direitas, aproximadamente, por volta do 6.º mês, pode ser transportado virado para frente ou nas costas dos pais.

#### 3.3 TRANSPORTE NAS COSTAS

Para vestir e colocar a criança no marsúpio, aperte o cinto abdominal A com o fecho apropriado, regule o seu comprimento com a correia de regulação A2 e siga as instruções do parágrafo 2.2.

10. Retire o braço direito da correia dos ombros e, passando-o pela parte interna do marsúpio, segure com a mesma mão a correia dos ombros do lado oposto (Fig. 9), tendo o cuidado de a agarrar firmemente. Retire também o braço esquerdo da correia dos ombros e, com este, segure o bebê no marsúpio pelo exterior (Fig.

10A). Insira o braço direito, com o qual segura a correia dos ombros esquerda, na própria correia dos ombros (Fig. 10B) e comece a rodar o marsúpio. O marsúpio, fixado pela faixa abdominal, rodará em conjunto com o arnês e ficará corretamente posicionado nas costas.

Para concluir a operação, insira o segundo braço na correia dos ombros livre (Fig. 10), para que o peso do marsúpio fique uniformemente distribuído pelas costas e pelos ombros. Feche o fecho esterno/escapular N no esterno (Fig.10D) e regule todas as correias do marsúpio (Fig. 10E).

**ATENÇÃO:** Não transporte nas costas bebês com idade inferior a 6 meses ou, em todo o caso, que não consigam sentar-se sozinhas.

**ATENÇÃO:** Verifique regularmente se o bebê está confortável e seguro, especialmente se o transportar nas costas.

### 3.4 COMO TIRAR O BEBÊ DO MARSÚPIO

11. Segurando firmemente o bebê, liberte ambas as correias dos ombros desapertando os fechos (Fig. 11-11A) e os fechos do assento I (Fig. 11B) antes de retirar o bebê. Só depois solte o cinto abdominal A.

**ATENÇÃO:** Segure firmemente o bebê enquanto realiza estas operações.

**ATENÇÃO:** Antes de retirar o bebê do marsúpio, verifique se efetuou corretamente as operações anteriores.

### 4. UTILIZAÇÃO DO CAPUZ

12. Quando o bebê está a dormir ou quer protegê-lo contra os agentes atmosféricos (sol, vento, etc.), coloque o capuz Q na cabeça do bebê, fixando as molas de pressão nas correias dos ombros (Fig. 12-12A).

**ATENÇÃO:** Verifique sempre a existência de espaço suficiente em volta do rosto da criança para lhe permitir poder respirar bem

Quando não estiver a ser usado, o capuz pode ser guardado na bolsa frontal do marsúpio S, ou removido completamente para ser armazenado na bolsa A4 do cinto abdominal A (Fig. 12B-12C).

### 5. UTILIZAÇÃO DA BOLSA FRONTAL REMOVÍVEL

13. O marsúpio está equipado com uma inserção frontal removível T que permite uma maior respirabilidade nos períodos mais quentes do ano.

A sua remoção é possível pelo fecho específico (Fig. 13-13A), para logo depois ser guardada na prática bolsa porta-objetos do cinto abdominal A (Fig. 13B).

### GARANTIA

O produto dispõe de garantia contra qualquer defeito de conformidade, verificado em condições normais de utilização, de acordo com o disposto nas instruções de uso.

A garantia não poderá portanto aplicar-se relativamente a danos no produto provocados por utilização imprópria, desgaste ou acidente.

O prazo de validade da garantia sobre defeitos de conformidade remete-se para as disposições específicas das normas nacionais aplicáveis no país de aquisição, se existentes.

NL

Hip Seat Carrier van Chicco is de 3-in-1 oplossing die ontwikkeld is om reeds vanaf de geboorte aan alle eisen voor het dagen van uw kind te voldoen.

Ze bestaat uit een stevige basis en een draagzak die apart of samen gebruikt kunnen worden en meerdere posities en configuraties waarborgen die de ergonomie van de ouder en het kind waarborgen en maand in maand uit op de beste manier aan de eisen op het gebied van de ontwikkeling en het comfort beantwoorden.

## GEbruIKSAANWIJZING

# BELANGRIJK! LEES ZORGVULDIG EN BEWAAR VOOR LATERE RAADPLEGING.

**WAARSCHUWING: OM  
VERSTIKKINGSGEVAAR  
TE VOORKOMEN AL HET  
VERPAKKINGSMATERIAAL VOOR  
HET GEBRUIK VERWIJDEREN  
EN VernIETIGEN OF BUITEN  
HET BEREIK VAN KINDEREN  
BEWAREN.**

### COMPONENTEN STEVIGE BASIS (Fig. A-B)

A - Heupband

A1 - Gesp

A2 - Verstelriem

A3 - Klittenband

A4 - Tas

B - Zitje met antislipplaa

C - Bevestigingsrits draagzak

D - Veiligheidsringen voor bevestiging draagzak

E - Ritssluiting ruimte voor wig

### COMPONENTEN DRAAGZAK (Fig.C-D-E)

F - Rugleuning van de draagzak

F1 - Riemen met veiligheidsklittenband voor bevestiging draagzak

G - Schouderriemen

H - Zitje

I - Gespen voor het regelen van het zitje (beenopening)

J - Buikband

K - Gesp met riem voor regelen van de buikband

L - Elastiekje voor gespbevestiging

M - Gespen voor het regelen van de Schouderriemen

N - Gesp borstbeen/schouderblad

O - Hoogteregelsysteem gesp borstbeen/schouderblad

P - Bescherming Schouderriemen

Q - Capuchon

R - Hoofdsteun

S - Tas

T - Demonteerbare flap met rits

### TIPS VOOR HET REINIGEN EN HET ONDERHOUD

#### REINIGEN

Houd u aan de instructies op het wasetiket. Controleer de stevigheid van de stof en de naden na iedere wasbeurt.



Met koud water met de hand wassen



Niet bleken



Niet in de droogtrommel drogen



Niet strijken



Niet chemisch laten reinigen

**WAARSCHUWING:** Verwijder de wig uit de ruimte met behulp van de ritssluiting A8, alvorens de basis te wassen.

#### ONDERHOUD

Controleer de draagzak regelmatig op eventuele losse naden, beschadigingen of ontbrekende delen. Gebruik het product in dit geval niet.

#### 1. STEVIGE BASIS

De stevige basis is de ideale steun om uw kind eenvoudig, snel en veilig in de armen te dragen, ook met slechts een enkele hand, zonder dat u verkeerde houdingen aanneemt en u de rug teveel belast.

De basis kan gebruikt worden met de starre steun in het midden of op de heup, rechts of links, al naargelang uw behoefte en voorkeur.

#### WAARSCHUWING

• **WAARSCHUWING:** dit product dient niet om uw kind handenvrij te dragen. Let erop dat u altijd de rug van het kind ondersteunt wanneer het in het product zit in overeenstemming met de aanwijzingen.

• **WAARSCHUWING:** Verzeker u ervan dat de gebruikers van de basis goed weten hoe deze werkt. Laat niemand het product gebruiken wanneer hij de instructies en waarschuwingen niet volledig gelezen en begrepen heeft.

• Zorg ervoor dat alle gebruikers over de nodige lichaamskracht bezitten om dit product te gebruiken.

• **WAARSCHUWING:** Niet nakomen van de volgende instructies kan de veiligheid van uw kind in gevaar brengen.

• **WAARSCHUWING:** Ondersteun het kind altijd met een hand wanneer u de basis gebruikt.

• **WAARSCHUWING:** Pas op als u zich bukt of voorover of naar opzij buigt.

• **WAARSCHUWING:** u kunt uw evenwicht verliezen door uw eigen bewegingen en die van het kind.

• **WAARSCHUWING:** Gebruik de basis niet tijdens



sportactiviteiten.

- **WAARSCHUWING:** Doe de basis altijd eerst om, alvorens uw kind erop te laten zitten.
- **WAARSCHUWING:** Tijdens het gebruik van de basis nooit de buikband losmaken wanneer het kind nog op de basis zit.
- **WAARSCHUWING:** Houd het kind constant in het oog en zorg ervoor dat zijn mond en neus vrij zijn.
- **WAARSCHUWING:** Houd het product buiten het bereik van kinderen wanneer het niet wordt gebruikt.
- **WAARSCHUWING:** Let goed op wanneer u de basis thuis gebruikt (bijv. warmtebronnen of wanneer u warme dranken hanteert).
- **WAARSCHUWING:** Gebruiksleeftijd: vanaf de geboorte tot 15 kg.

### 1.1 GEBRUIK VAN DE BASIS

1. Wikkel de heupband stevig om de heupen en zet hem vast met de klittenband A3 (Fig. 1) en bevestig de gesp A1 (Fig. 1A). Pas de draagbaarheid aan met de specifieke verstelriem A2 (Afb. 1B).

U kunt het resterende deel van de band om hun wikkelen en met het specifieke elastiek (Afb. 1C) vastzetten.

**WAARSCHUWING:** Nooit het kind zonder toezicht laten

2. De stevige basis kan gebruikt worden als een steun wanneer u uw kind in de armen draagt:
  - onmiddellijk na de geboorte tijdens de borstvoeding (Fig. 2)
  - vanaf 3 maanden in de zittende houding met het gezicht gedraaid naar mama (Fig. 2A) of gedraaid naar de straat (Fig. 2B) of op de heup (links of rechts) (Fig. 2C)

## 2. DRAAGZAK

De draagzak kan gebruikt worden om het kind te dragen vanaf de geboorte totdat het 9kg weegt, met het gezicht naar mama gedraaid.

### WAARSCHUWING

- **WAARSCHUWING:** Verzeker u ervan dat de gebruikers van de draagzak goed weten hoe hij werkt. Laat niemand het product gebruiken wanneer hij de instructies en waarschuwingen niet volledig gelezen en begrepen heeft.
- Zorg ervoor dat alle gebruikers over de nodige lichaamskracht bezitten om dit product te gebruiken.
- **WAARSCHUWING:** Niet nakomen van de volgende instructies kan de veiligheid van uw kind in gevaar brengen.
- **WAARSCHUWING:** Pas op als u zich bukt of voorover of naar opzij buigt.
- **WAARSCHUWING:** gebruik de draagzak niet tijdens sportactiviteiten.
- **WAARSCHUWING:** u kunt uw evenwicht verliezen door uw eigen bewegingen en die van het kind.
- **WAARSCHUWING:** doe de draagzak altijd om voordat u het kind erin zet.
- **WAARSCHUWING:** Tijdens het gebruik van de draagzak nooit de buikband losmaken wanneer het kind nog in de draagzak zit.
- **WAARSCHUWING:** Let goed op wanneer u de draagzak thuis gebruikt (bijv. warmtebronnen of wanneer u warme dranken hanteert).
- **WAARSCHUWING:** Controleer tijdens het gebruik van de draagzak uw kind regelmatig.
- **WAARSCHUWING:** Gebruiksleeftijd: vanaf de geboorte

tot 9 kg.

- Als het kind eenmaal in de draagzak zit, controleert u zorgvuldig dat de buik- en de beenafstellingen goed zijn afgesteld. Verander ze anders eventueel.
- Voor baby's met ondergewicht en kinderen met medische voorschriften eerst een kinderarts om advies vragen voordat u het product gebruikt.
- **WAARSCHUWING:** laat het kind nooit onbewaakt in de draagzak als hij niet wordt gedragen.
- Gebruik de draagzak alleen als u staat of loopt.
- Denk eraan dat het kind in de draagzak eerder op klimatologische veranderingen zal reageren dan degene die hem draagt.
- Verzeker u er voor het gebruik van dat de gordels goed zijn aangebracht en afgesteld en dat de gespen vastzitten.
- Controleer of het kind goed in het harnas is aangebracht om valgevaar te vermijden.
- Gebruik de draagzak voor niet meer dan één kind tegelijk.
- Controleer altijd of er genoeg ruimte is rondom het gezicht van het kind, zodat het voldoende lucht krijgt.
- Controleer of de kin van het kind niet op de borst rust aangezien de ademhaling daardoor kan worden beperkt en verstikking kan optreden.
- Gebruik de draagzak niet als er onderdelen stuk of gescheurd zijn of ontbreken.
- Voeg geen accessoires, reserveonderdelen of componenten toe aan de draagzak die niet door de fabrikant geleverd zijn.
- Deze draagzak mag uitsluitend door een volwassene worden gebruikt.
- De draagzak mag niet worden gebruikt om het kind in de auto mee te vervoeren.
- De draagzak mag niet gebruikt worden terwijl u stuurt of meerijdt in een motorvoertuig
- De draagzak mag niet gebruikt worden wanneer u kookt of schoonmaakwerkzaamheden uitvoert, om het kind niet bloot te stellen aan warmtebronnen of chemische stoffen.
- Het is raadzaam dat u zit, als u het kind in de draagzak zet of het eruit haalt.

### 2.1 GEBRUIK VAN DE DRAAGZAK

3. Doe de buikband J om met de specifieke gesp K en stel de lengte af met de riem (Fig. 3) zodat de buikband goed om het middel sluit.

**WAARSCHUWING:** Vergrendel de gesp door hem door het elastiekje H te steken (Fig. 3A).

### 2.2 DRAGEN MET GEZICHT NAAR MAMA GERICHT

4. Maak beide schouderriemen vast met de gespen M (Fig. 4).  
5. De gesp/borstbeen schouderband is voorzien van een hoogteregelsysteem O: pas de hoogte aan door hem over de riemen te verschuiven en aan het lichaam van de ouder aan te passen (Fig. 5).

Het is raadzaam om deze handeling te verrichten voordat u het kind in de draagzak aanbrengt.

**WAARSCHUWING:** Het is aangeraden dat u zit wanneer u het kind in de draagzak zet of dat u gebruik maakt van een vlak en stabiel oppervlak, zodat onverwachts spartelen van het kind geen problemen oplevert.

**WAARSCHUWING:** Ondersteun het kind stevig, terwijl u deze handeling verricht.

**WAARSCHUWING:** Alvorens het kind in de draagzak te zetten controleert u of u alle eerdere handelingen correct





heeft uitgevoerd.

6. Leg het kind op de zitting, maak het zitje H vast met de specifieke gespen I (Fig. 6) en pas hem aan op de bouw van het kind, zodat het nooit te strak of te los zit (Fig. 6A).
7. Doe de draagzak om door de schouderriemen B2 om te doen (Fig. 7), maak vervolgens de gesp voor borstbeen/schouderblad N (Fig. 7A) vast en regel hem, en regel vervolgens de schouderriemen (Fig. 7B).

**WAARSCHUWING:** Zorg ervoor dat de beentjes van het kind zich aan weerszijden van de zitting bevinden en in het zitje.

**WAARSCHUWING:** Wij raden aan de handelingen, nodig om het kind uit de draagzak te halen, zittend uit te voeren.

### 3. HIP SEAT (DRAAGZAK + STEVIGE BASIS)

In de "Hip Seat"-configuratie is de draagzak ideaal voor het dragen van kinderen van 3 maanden en ouder met het gezicht naar mama gedraaid of vanaf 6 maanden op de rug en met het gezicht naar de wereld gedraaid, tot het kind 15kg weegt.

De stevige basis waarborgt een correcte "zithouding" van het kind en haalt het gewicht van de schouders van de ouder waardoor het dragen van het kind comfortabeler wordt wanneer het meer begint te wegen.

#### WAARSCHUWING

- **WAARSCHUWING:** Verzekert u ervan dat de gebruikers van de draagzak goed weten hoe hij werkt. Laat niemand het product gebruiken wanneer hij de instructies en waarschuwingen niet volledig gelezen en begrepen heeft.
- Zorg ervoor dat alle gebruikers over de nodige lichaamskracht bezitten om dit product te gebruiken.
- **WAARSCHUWING:** Niet nakomen van de volgende instructies kan de veiligheid van uw kind in gevaar brengen.
- **WAARSCHUWING:** Pas op als u zich bukt of voorover of naar opzij buigt.
- **WAARSCHUWING:** gebruik de draagzak niet tijdens sportactiviteiten.
- **WAARSCHUWING:** u kunt uw evenwicht verliezen door uw eigen bewegingen en die van het kind.
- **WAARSCHUWING:** doe de draagzak altijd om voordat u het kind erin zet.
- **WAARSCHUWING:** Tijdens het gebruik van de draagzak nooit de buikband losmaken wanneer het kind nog in de draagzak zit.
- **WAARSCHUWING:** Let goed op wanneer u de draagzak thuis gebruikt (bijv. warmtebronnen of wanneer u warme dranken hanteert).
- **WAARSCHUWING:** Controleer tijdens het gebruik van de draagzak uw kind regelmatig.
- **WAARSCHUWING:** Gebruiksleeftijd: vanaf 3 maanden, tot 15 kg.
- Als het kind eenmaal in de draagzak zit, controleert u zorgvuldig dat de buik- en de beenafstellingen goed zijn afgesteld. Verander ze anders eventueel.
- Voor baby's met ondergewicht en kinderen met medische voorschriften eerst een kinderarts om advies vragen voordat u het product gebruikt.
- **WAARSCHUWING:** laat het kind nooit onbewaakt in de draagzak als hij niet wordt gedragen.
- Gebruik de draagzak alleen als u staat of loopt.
- Denk eraan dat het kind in de draagzak eerder op

klimatologische veranderingen zal reageren dan degene die hem draagt.

- Verzekert u er voor het gebruik van dat de gordels goed zijn aangebracht en afgesteld en dat de gespen vastzitten.
- Controleer of het kind goed in het harnas is aangebracht om valgevaar te vermijden.
- Gebruik de draagzak voor niet meer dan één kind tegelijk.
- Controleer altijd of er genoeg ruimte is rondom het gezicht van het kind, zodat het voldoende lucht krijgt.
- Controleer of de kin van het kind niet op de borst rust aangezien de ademhaling daardoor kan worden beperkt en verstikking kan optreden.
- Gebruik de draagzak niet als er onderdelen stuk of gescheurd zijn of ontbreken.
- Voeg geen accessoires, reserveonderdelen of componenten toe aan de draagzak die niet door de fabrikant geleverd zijn.
- Deze draagzak mag uitsluitend door een volwassene worden gebruikt.
- De draagzak mag niet worden gebruikt om het kind in de auto mee te vervoeren.
- De draagzak mag niet gebruikt worden terwijl u stuurt of meerijsd in een motorvoertuig
- De draagzak mag niet gebruikt worden wanneer u kookt of schoonmaakwerkzaamheden uitvoert, om het kind niet bloot te stellen aan warmtebronnen of chemische stoffen.
- Het is raadzaam dat u zit, als u het kind in de draagzak zet of het eruit haalt.
- **WAARSCHUWING:** Het is aangeraden dat u zit wanneer u het kind in de draagzak zet of dat u gebruik maakt van een vlak en stabiel oppervlak, zodat onverwachts spartelen van het kind geen problemen oplevert.
- **WAARSCHUWING:** Ondersteun het kind stevig, terwijl u deze handelingen verricht.
- **WAARSCHUWING:** Alvorens het kind in de draagzak te zetten controleert u of u alle eerdere handelingen correct heeft uitgevoerd.

#### 3.1 DE BASIS AAN DE DRAAGZAK BEVESTIGEN

8. Verwijder de buikband J van de draagzak door de riemen met veiligheidsklittenband F1 te openen (Fig. 8-8A).

Berg de verwijderde buikband op in de tas O.

Haak de draagzak aan de basis met behulp van de specifieke rits C (Fig. 8B) en bevestig hem met de riemen met klittenband F1 (Fig. 8C).

#### 3.2 FRONTAAL DRAGEN - MET GEZICHT NAAR MAMA GERICHT

9. Doe de heupband A om met de specifieke gesp A1 (Fig. 1) en stel de lengte af met de verstelriem A2 (Fig. 1A) zodat de buikband goed om het middel sluit.

Volg vervolgens de aanwijzingen van paragraaf 2.2.

**WAARSCHUWING:** Totdat het kind niet in staat is zijn hoofd omhoog en de schouders recht te houden, d.w.z. ongeveer tot de zesde levensmaand, moet het worden gedragen met zijn gezichtje naar degene die hem draagt "Gezicht naar Mama".

**WAARSCHUWING:** Vanaf het moment dat het kind zijn hoofd omhoog en de schouders recht kan houden, ongeveer vanaf de zesde levensmaand, kan het op de heup of op de rug van de ouder gedragen worden met het gezicht naar de wereld.



### 3.3 DRAGEN OP DE RUG

Doe de riem A om, zet hem vast met de specifieke gesp, pas er de lengte van aan met behulp van de verstelriem A2 en volg vervolgens de aanwijzingen van paragraaf 2.2 om de draagzak te dragen en er het kind in te zetten.

10. Haal de rechterarm uit de schouderriem en steek hem door de draagzak; pak met de rechterhand de andere schouderriem stevig vast (Fig. 9). Haal ook de linkerarm uit de schouderriem en houd hiermee het kind in de draagzak vanbuiten vast (Fig. 10A). Steek de rechterarm, die de linkerschouderriem vasthoudt, in diezelfde schouderriem (afb. 10B) en begin de draagzak te draaien. De draagzak die aan de buikband bevestigd is draait samen met het harnas en neemt correct plaats op de rug.

Steek uiteindelijk de andere arm door de vrije schouderriem (afb. 10CA), zodat het gewicht van de draagzak gelijkmatig over rug en schouders verdeeld wordt. Sluit de gesp voor borstbeen/schouderblad N op het borstbeen (Fig.10D) en stel alle riemen van de draagzak af (Fig. 10E).

**WAARSCHUWING:** Draag nooit kinderen op de rug die jonger zijn dan 6 maanden of in ieder geval niet alleen kunnen zitten.

**WAARSCHUWING:** Controleer regelmatig of het kind comfortabel en veilig zit, in het bijzonder wanneer u het op de rug draagt.

### 3.4 HET KIND UIT DE DRAAGZAK HALEN

11. Houd het kind stevig vast, maak de beide schouderriemen los door de gespen los te trekken (afb. 11-11A) en maak de gespen van het zitje los (afb. 11B) alvorens het kind uit te nemen. Maak daarna pas de heupband A los.

**WAARSCHUWING:** Ondersteun het kind stevig, terwijl u deze handelingen verricht.

**WAARSCHUWING:** Alvorens het kind uit de draagzak te halen controleert u of u alle eerdere handelingen correct heeft uitgevoerd.

### 4. GEBRUIK VAN DE CAPUCHON

12. Wanneer het kind slaapt of u het tegen weersinvloeden (zon, wind, enz.) wilt beschermen, brengt u de capuchon Q aan op het hoofd van het kind door de drukknoopen op de schouderbanden vast te zetten (Fig. 12-12A).

**WAARSCHUWING:** Controleer altijd of er genoeg ruimte is rondom het gezicht van het kind, zodat het voldoende lucht krijgt

Wanneer u de capuchon niet gebruikt, kunt u deze in de voorzak van de draagzak S opbergen of volledig verwijderen en in de zak A4 van de heupband A opbergen (Fig 12B-12C).

### 5. GEBRUIK VAN DE VERWIJDERBARE VOORZAK

13. De draagzak is voorzien van een verwijderbaar element T aan de voorkant dat tijdens de warmere maanden van het jaar voor een betere ademing zorgt.

U kunt dit element verwijderen met de specifieke rits (Fig. 13-13A) en het in de handige tas van de heupband A opbergen (Fig. 13B).

### GARANTIE

Het artikel valt onder garantie tegen elke non-conformiteit binnen de normale gebruiksomstandigheden zoals

voorzien in de gebruiksaanwijzingen.

De garantie is dus niet geldig in geval van schade veroorzaakt door oneigenlijk gebruik, slijtage of toevallige gebeurtenissen.

Voor de duur van de garantie inzake non-conformiteit verwijzen we naar de specifieke richtlijnen en de nationale normen die van toepassing zijn in het land van aankoop, indien deze voorzien zijn.





Hip Seat Carrier Chicco je systém 3 v 1 navržený pro uspokojení všech požadavků na nošení dítěte od narození.

Skládá se z pevné základny a nosiče, které lze používat samostatně nebo dohromady. Umožňuje různé uspořádání poloh a konfigurací podle ergonomie rodiče a dítěte, čímž nejlépe vyhoví vývojovým potřebám a pohodlí v závislosti na růstu dítěte.

## NÁVOD K POUŽITÍ

# DŮLEŽITÉ! POKYNY SI POZORNĚ PŘEČTĚTE A USCHOVEJTE PRO POZDĚJŠÍ POUŽITÍ.

## UPOZORNĚNÍ: ABYSTE ZABRÁNILI NEBEZPEČÍ UDUŠENÍ, PŘED POUŽITÍM VYHOĎTE VŠECHNY PLASTOVÉ OBALY, MĚLI BYSTE JE ZLIKVIDOVAT NEBO UCHOVAT MIMO DOSAH DĚTÍ.

### DÍLY PEVNÉ ZÁKLADNY (obr. A-B)

- A - Břišní pás
  - A1 - Přezka
  - A2 - Regulační řemínek
  - A3 - Zapínání na suchý zip
  - A4 - Taška na předměty
- B - Protiskluzové sedátko
- C - Zip pro uchycení nosiče
- D - Bezpečnostní kroužky pro uchycení nosiče
- E - Zip klínové vložky

### DÍLY NOSIČE (obr. C-D-E)

- F - Opěrka nosiče
  - F1 - Pásky se suchými zipy pro uchycení nosiče
- G - Ramenní popruhy
- H - Zmenšovací vložka
- I - Přezky pro nastavení zmenšovací vložky (mezi nohama)
- J - Břišní pás
- K - Přezka s páskem pro nastavení šířky břišního pásu
- L - Gumička zajištění přezky
- M - Přezky nastavení ramenních popruhů
- N - Přezky na hrudi/lopatkách
- O - Systém nastavení výšky přezky na hrudi/lopatkách
- P - Chránič ramenního popruhu
- Q - Kapuce

- R - Opěrka hlavy
- S - Taška na předměty
- T - Snímatelná destička se zipem

## DOPORUČENÉ ČIŠTĚNÍ A ÚDRŽBA ČIŠTĚNÍ

Řiďte se pokyny pro praní, uvedenými na štítku výrobku. Po každém vyprání zkontrolujte pevnost látky a švů.

Perte v ruce ve studené vodě

Nebělte

Nesušte v sušičce

Nežehlete

Nečistěte chemicky

**UPOZORNĚNÍ:** Před čištěním základny vytáhněte klínovou vložku pomocí zipu A8.

## ÚDRŽBA

Pravidelně kontrolujte, zda se nosič někde nepáře, není poškozen nebo některá jeho část nechybí. Pokud ano, výrobek nepoužívejte.

### 1. PEVNÁ ZÁKLADNA

Pevná základna je ideální podpora pro jednoduché, rychlé a bezpečné držení dítěte v náručí, i jednou rukou, bez nebezpečí zaujetí chybné polohy a nadměrného zatěžování zad. Základnu lze používat s pevným držákem v centrální poloze nebo na pravém nebo levém stehně podle libosti či okamžité potřeby.

### UPOZORNĚNÍ

- **UPOZORNĚNÍ:** Tento výrobek neumožňuje nosit dítě tak, abyste měli ruce volné. Je-li dítě usazené ve výrobku, vždy přidržujte jeho záda tak, jak uvádějí pokyny.
- **UPOZORNĚNÍ:** Ujistěte se, že osoby používající základnu jsou obeznámeny s přesným způsobem jejího použití. Nedovolte nikomu, aby výrobek používal, pokud si nepřechetl a zcela nepochopil bezpečnostní pokyny a upozornění.
- Ujistěte se, že všichni uživatelé tohoto výrobku mají fyzické schopnosti k jeho používání.
- **UPOZORNĚNÍ:** Nedodržení následujících pokynů může ohrozit bezpečnost vašeho dítěte.
- **UPOZORNĚNÍ:** Při používání základny vždy držte dítě jednou rukou.
- **UPOZORNĚNÍ:** Dávejte pozor, když se shýbáte, předkláníte nebo ukláníte na stranu.
- **UPOZORNĚNÍ:** Vaše rovnováha může být nepříznivě ovlivněna vašim pohybem a také pohybem dítěte.
- **UPOZORNĚNÍ:** Základnu nepoužívejte při sportovních aktivitách.
- **UPOZORNĚNÍ:** Před posazením dítěte základnu vždy připeňte.
- **UPOZORNĚNÍ:** Při používání základny neodepínejte nikdy bederní pás dříve, než z něj vyjmete dítě.
- **UPOZORNĚNÍ:** Neustále své dítě monitorujte a dbejte na to, aby se mu do úst a nosu nedostaly nežádoucí předměty.
- **UPOZORNĚNÍ:** Pokud výrobek nepoužíváte, odstraňte jej z dosahu dětí.



- **UPOZORNĚNÍ:** Budte opatrní při používání základny v domácím prostředí (např. na tepelné zdroje nebo při manipulaci s horkými nápoji).
- **UPOZORNĚNÍ:** Věk použití: od narození do 15 kg.

### 1.1 POUŽITÍ ZÁKLADNY

1. Obtočte si břišní pás pevně kolem břicha, upevněte jej suchým zipem A3 (obr. 1) a zapněte přezku A1 (obr. 1A); podle potřeby nastavte jeho délku páskou A2 (obr. 1B).

Přebytečnou pásku lze smotat a upevnit gumičkou (obr. 1C).

**UPOZORNĚNÍ:** Nikdy nenechávejte dítě bez dozoru

2. Pevnou základnu lze používat jako držák pro držení dítěte v náruči:

- od narození v poloze pro kojení (obr. 2)
- od 3. měsíce v sedě směrem k sobě (obr. 2A), směrem od sebe (obr. 2B) nebo bokem na stěhně (pravém nebo levém) (obr. 2C)

## 2. NOSIČ

Nosič lze používat pro nošení dítěte od narození až do hmotnosti 9 kg směrem k sobě.

### UPOZORNĚNÍ

- **UPOZORNĚNÍ:** Ujistěte se, že osoby používající nosič jsou obeznámeny s přesným způsobem jeho použití. Nedovolte nikomu, aby výrobek používal, pokud si nepřečetl a zcela nepochopil bezpečnostní pokyny a upozornění.
- Ujistěte se, že všichni uživatelé tohoto výrobku mají fyzické schopnosti k jeho používání.
- **UPOZORNĚNÍ:** Nedodržení následujících pokynů může ohrozit bezpečnost vašeho dítěte.
- **UPOZORNĚNÍ:** Dávejte pozor, když se shýbáte, předkláníte nebo ukláníte na stranu.
- **UPOZORNĚNÍ:** Tento nosič není vhodný pro používání při sportovních aktivitách.
- **UPOZORNĚNÍ:** Vaše rovnováha může být nepříznivě ovlivněna vašim pohybem a také pohybem dítěte.
- **UPOZORNĚNÍ:** Vždy si nejdříve nasadte nosič, teprve pak do něj uložte dítě.
- **UPOZORNĚNÍ:** Při používání nosiče neodepínejte nikdy bederní pás dřív, než z něj vyjmete dítě.
- **UPOZORNĚNÍ:** • Budte opatrní při používání nosiče v domácím prostředí (např. na tepelné zdroje nebo při manipulaci s horkými nápoji).
- **UPOZORNĚNÍ:** Během používání nosiče kontrolujte své dítě.
- **UPOZORNĚNÍ:** Věk použití: od narození do 9 kg.
- Jakmile dítě uložte do nosiče, pozorně zkontrolujte, zda jsou pásy na úpravu šířky v pase a otvory pro nohy správně nastaveny, případně je upravte tak, aby byly správně napnuty.
- U novorozenců nedosahujících uvedených hmotnosti a dětí pod lékařským dohledem si před použitím výrobku vyžádejte názor dětského lékaře.
- **UPOZORNĚNÍ:** Nikdy nenechávejte dítě v nosiči bez dozoru, pokud nosič právě nenesete.
- Používejte nosič, jen pokud stojíte nebo jdete.
- Mějte na paměti, že dítě nesené v nosiči pocítí případné změny okolní teploty dřívě, než ten, kdo ho nese.
- Před použitím se ujistěte, že popruhy jsou správně umístěné a nastavené a že jsou zapnuté všechny přezky.
- Abyste se vyhnuli nebezpečí pádu, ujistěte se, že dítě sedí

pevně v popruzích.

- Nikdy nenoste v nosiči více než jedno dítě.
- Vždy si ověřte, zda má dítě kolem obličeje dostatek prostoru, aby mohlo volně dýchat.
- Ujistěte se, že dítě nemá bradu na prsou, protože by mohlo být omezeno jeho dýchání a dítě by se mohlo udusit.
- Nosič nepoužívejte, pokud nějaká jeho část chybí, je roztržená nebo poškozená.
- Nepřipevňujte na nosič doplňky, náhradní díly nebo části, které nejsou dodávány výrobcem.
- Tento nosič smí používat pouze dospělá osoba.
- Nosič se nesmí používat pro přepravu v autě.
- Nosič nemůže být použit při řízení motorového vozidla či motocyklu
- Nosič nepoužívejte při vaření nebo při provádění úklidových prací, aby dítě nebylo vystaveno teplu či chemikáliím.
- Doporučujeme, abyste si před umístováním dítěte do nosiče a před vyjímáním dítěte z nosiče sedli.

### 2.1 POUŽITÍ NOSIČE

3. Břišní pás J upevněte přezkou K a nastavte jeho délku páskou (obr. 3) tak, aby dobře doléhal k břichu.

**UPOZORNĚNÍ:** Zajistěte přezku tak, že ji protáhnete gumičkou L (obr. 3A).

### 2.2 PŘEPRAVA SMĚREM K SOBĚ

4. Zahákněte oba ramenní popruhy pomocí přezek M (obr. 4).

5. Přezka na hrudi/lopatkách má systém nastavení výšky O: Pro nastavení ji posunujte po příslušných páskách a tak ji přizpůsobíte tělu dítěte (obr. 5).

Doporučujeme provést tento úkon před uložením dítěte.

**UPOZORNĚNÍ:** Doporučujeme, abyste si před umístováním dítěte do nosiče a vyjímáním dítěte z nosiče sedli nebo úkon prováděli na rovné a stabilní ploše tak, abyste měli pod kontrolou případné nečekané a náhlé pohyby dítěte.

**UPOZORNĚNÍ:** Při provádění tohoto úkonu dítě pevně držte.

**UPOZORNĚNÍ:** Předtím, než vložíte své dítě do nosiče, ověřte, že jste postupovali podle výše uvedených pokynů.

6. Uložte dítě na sedačku a připevněte vložku H pomocí přezek I (obr. 6). Vložku upravte do polohy co nejnvhodnější pro tělísko dítěte tak, aby nebyla ani příliš volná, ani příliš těsná (obr. 6A).

7. Nasadte si ramenní popruhy nosiče B2 (obr. 7) a následně zapněte a nastavte přezku na hrudi / na lopatkách N (obr. 7A). Nakonec upravte ramenní popruhy (obr. 7B).

**UPOZORNĚNÍ:** Ujistěte se, že jsou nohy dítěte správně po stranách sedáku a že jsou vsunuté do vložky.

**UPOZORNĚNÍ:** Doporučujeme vyjmout dítě z nosiče v sedě.

## 3. HIP SEAT (NOSIČ + PEVNÁ ZÁKLADNA)

Nosič v konfiguraci „Hip Seat“ je ideální pro nošení dítěte od 3. měsíce směrem k sobě a od 6 měsíců na zádech nebo směrem od sebe, a to až do 15 kg hmotnosti dítěte.

Pevná základna zajišťuje správnou polohu dítěte v sedě a odlehčuje zatížení ramen rodiče, čímž je nošení dítěte pohodlnější, i když je dítě těžší.

### UPOZORNĚNÍ

- **UPOZORNĚNÍ:** Ujistěte se, že osoby používající nosič jsou obeznámeny s přesným způsobem jeho použití. Nedovol-





te nikomu, aby výrobek používal, pokud si nepřečetl a zcela nepochopil bezpečnostní pokyny a upozornění.

- Ujistěte se, že všichni uživatelé tohoto výrobku mají fyzické schopnosti k jeho používání.
- **UPOZORNĚNÍ:** Nedodržení následujících pokynů může ohrozit bezpečnost vašeho dítěte.
- **UPOZORNĚNÍ:** Dávejte pozor, když se shýbáte, předkláníte nebo ukláníte na stranu.
- **UPOZORNĚNÍ:** Tento nosič není vhodný pro používání při sportovních aktivitách.
- **UPOZORNĚNÍ:** Vaše rovnováha může být nepříznivě ovlivněna vašim pohybem a také pohybem dítěte.
- **UPOZORNĚNÍ:** Vždy si nejdříve nasadte nosič, teprve pak do něj uložte dítě.
- **UPOZORNĚNÍ:** Při používání nosiče neodepínejte nikdy bederní pás dříve, než z něj vyjmete dítě.
- **UPOZORNĚNÍ:** Budte opatrní při používání nosiče v domácnosti (např. v tepelné zdroje nebo při manipulaci s horkými nápoji).
- **UPOZORNĚNÍ:** Během používání nosiče kontrolujte své dítě.
- **UPOZORNĚNÍ:** Věk použití: od 3 měsíců do 15 kg.
- Jakmile dítě uložíte do nosiče, pozorně zkontrolujte, zda jsou pásy na úpravu šířky v pase a otvory pro nohy správně nastaveny, případně je upravte tak, aby byly správně napnuty.
- U novorozenců nedosahujících uvedené hmotnosti a dětí pod lékařským dohledem si před použitím výrobku vyžádejte názor dětského lékaře.
- **UPOZORNĚNÍ:** Nikdy nenechávejte dítě v nosiči bez dozoru, pokud nosič právě nenesete.
- Používejte nosič, jen pokud stojíte nebo jdete.
- Mějte na paměti, že dítě nesené v nosiči pocítí případné změny okolní teploty dřívě, než ten, kdo ho nese.
- Před použitím se ujistěte, že popruhy jsou správně umístěné a nastavené a že jsou zapnuté všechny přezky.
- Abyste se vyhnuli nebezpečí pádu, ujistěte se, že dítě sedí pevně v popruzích.
- Nikdy nenoste v nosiči více než jedno dítě.
- Vždy si ověřte, zda má dítě kolem obličeje dostatek prostoru, aby mohlo volně dýchat.
- Ujistěte se, že dítě nemá bradu na prsou, protože by mohlo být omezeno jeho dýchání a dítě by se mohlo udusit.
- Nosič nepoužívejte, pokud nějaká jeho část chybí, je roztržená nebo poškozená.
- Nepřipevňujte na nosič doplňky, náhradní díly nebo části, které nejsou dodávány výrobcem.
- Tento nosič smí používat pouze dospělá osoba.
- Nosič se nesmí používat pro přepravu v autě.
- Nosič nemůže být použit při řízení motorového vozidla či motocyklu
- Nosič nepoužívejte při vaření nebo při provádění úklidových prací, aby dítě nebylo vystaveno teplu či chemikáliím.
- Doporučujeme, abyste si před umístováním dítěte do nosiče a před vyjímáním dítěte z nosiče sedli.
- **UPOZORNĚNÍ:** Doporučujeme, abyste si před umístováním dítěte do nosiče a vyjímáním dítěte z nosiče sedli nebo úkon prováděli na rovné a stabilní ploše tak, abyste měli pod kontrolou případné nečekané a náhlé pohyby dítěte.
- **UPOZORNĚNÍ:** Při provádění těchto úkonů dítě pevně držte.
- **UPOZORNĚNÍ:** Předtím, než vložíte své dítě do nosiče, ověřte, že jste postupovali podle výše uvedených pokynů.

### 3.1 UCHYCENÍ ZÁKLADNY K NOSIČI

8. Břišní pás J z nosiče sejmete tak, že rozeprnete pásy se suchým zipem F1 (obr. 1A) tak, aby dobře doléhal k břichu.

Po sejmutí bezpečnostního pásu jej uložte do tašky na předměty O.

Nosič připevněte k základně pomocí zipu C (obr. 8B) a upevněte pásy se suchým zipem F1 (obr. 8C).

### 3.2 PŘEPRAVA SMĚREM K SOBĚ

9. Břišní pás A upevněte přezkou A1 (obr. 1) a nastavte jeho délku páskou A2 (obr. 1A) tak, aby dobře doléhal k břichu. Pak pokračujte podle pokynů v odstavci 2.2.

**UPOZORNĚNÍ:** Dokud dítě není schopno držet samo hlavičku a záda rovně, přibližně do 6. měsíce, musí být nošeno obličejem k rodiči.

**UPOZORNĚNÍ:** Od okamžiku, kdy je dítě schopno držet hlavičku samo a záda rovně, přibližně od 6. měsíce, může být nošeno směrem od sebe nebo na zádech rodiče.

### 3.3 NOŠENÍ NA ZÁDECH

Po nasazení nosiče a uložení dítěte zapněte břišní pás A příslušnou přezkou, pomocí pásy A2 nastavte jeho délku a pak pokračujte podle pokynů odstavce 2.2.

10. Vytáhněte pravou paži z ramenního popruhu, protáhněte ji vnitřní částí nosiče a stejnou rukou uchopte opačný ramenní popruh (obr. 9). Dbejte na to, abyste ho uchopti pevně. Nyní vytáhněte i levou paži z ramenního popruhu a touto rukou zvnějšku podepřete dítě v nosiči (obr. 10A). Vsuňte pravou ruku, kterou držíte levý ramenní popruh, do tohoto ramenního popruhu (obr. 10B) a začněte otáčet nosič. Nosič připevněný k břišnímu pásu se bude otáčet spolu s popruhy a umístí se správně na zádech.

Pro dokončení tohoto úkonu vsuňte druhou paži do volného ramenního popruhu (obr. 10C) tak, aby se hmotnost nosiče rovnoměrně přenesla na záda a na ramena. Zapněte přezku na hrudi/lopatkách N (obr.10D) a upravte všechny popruhy nosiče (obr. 10E).

**UPOZORNĚNÍ:** Nenoste na zádech děti mladší 6 měsíců, nebo které neumí samy sedět.

**UPOZORNĚNÍ:** Pravidelně kontrolujte, zda má dítě pohodlí a je v bezpečí, zejména pokud ho nesete na zádech.

### 3.4 JAK VYJMOUT DÍTĚ Z NOSIČE

11. Pevně dítě podržte, uvolněte oba ramenní popruhy rozeprnutím přezky (obr. 11-11A) a před vyjmutím dítěte rozeprnete přezky vložky I (obr. 11B). Až pak odepnete břišní pás A.

**UPOZORNĚNÍ:** Při provádění těchto úkonů dítě pevně držte.

**UPOZORNĚNÍ:** Předtím, než vyjmete dítě z nosiče, se ujistěte, že jste postupovali podle výše uvedených pokynů.

## 4. POUŽITÍ KAPUCE

12. Když dítě spí nebo je chcete chránit proti povětrnostním vlivům (slunci, větru apod.), nad hlavu dítěte roztáhněte kapuci Q a její knoflíky zapnete na ramenní popruhy (obr. 12-12A).

**UPOZORNĚNÍ:** Vždy si ověřte, zda má dítě kolem obličeje dostatek prostoru, aby mohlo volně dýchat. Když kapuci nechcete používat, lze ji uschovat do přední kapsy nosiče S nebo ji zcela sundat a strčit do kapsy A4 břišního pásu A (obr. 12B-12C).





## 5. POUŽITÍ PŘEDNÍ SNÍMATELNÉ KAPSY

13. Nosič je vybaven přední odnímatelnou vložkou T, která umožňuje lepší prodyšnost v teplejších částech roku. Lze ji vyjmout pomocí zipu (obr. 13-13A) a uložit do praktické tašky na předměty v břišním pásu A (obr. 13B).

## ZÁRUKA

Na výrobek se vztahuje záruka, která pokrývá jakoukoli vadu výrobku při běžných podmínkách použití v souladu s návodem k použití.

Záruka se nevztahuje na škody vzniklé v důsledku nesprávného použití, opotřebení nebo nahodilých událostí.

Dobu trvání záruky na vady týkající se výrobku upravují konkrétní předpisy uplatňované v zemi, kde byl výrobek zakoupen.



PL

Nosidło biodrowe Hip Seat Carrier firmy Chicco jest wielofunkcyjnym rozwiązaniem typu 3 w 1, opracowanym w celu zaspokojenia wszystkich potrzeb związanych z praktyką „baby wearing” już od dnia narodzin dziecka.

System składa się ze sztywnej podstawy i nosidelka, które mogą być używane pojedynczo lub razem. Zapewnia dużą liczbę możliwych pozycji i konfiguracji z uwzględnieniem ergonomii rodzica i dziecka, optymalnie dostosowując się do jego wymagań rozwojowych i komfortu, miesiąc po miesiącu.

## INSTRUKCJA UŻYTKOWANIA

# WAŻNE! PRZECZYTAJ UWAŻNIE I ZACHOWAJ NA PRZYSZŁOŚĆ JAKO ODNIESIENIE.

## OSTRZEŻENIE: ABY ZAPOBIEC NIEBEZPIECZEŃSTWU UDUSZENIA, PRZED UŻYCIEM NALEŻY USUNĄĆ WSZYSTKIE PLASTIKOWE OPAKOWANIA, KTÓRE POWINNY ZOSTAĆ ZNISZCZONE LUB PRZECHOWYWANE POZA ZASIĘGIEM DZIECI.

### ELEMENTY SZTYWNEJ PODSTAWY (Rys. A-B)

- A - Pas biodrowy
  - A1 - Sprzączka
  - A2 - Taśma regulacyjna
  - A3 - Rzep
  - A4 - Kieszeń na przedmioty
- B - Siedzisko z powłoką przeciwpoślizgową
- C - Zamek błyskawiczny dołączenia nosidelka
- D - Pierścienie zabezpieczające zaczep nosidelka
- E - Suwak komory klina

### ELEMENTY NOSIDEŁKA (Rys.C-D-E)

- F - Oparcie nosidelka
  - F1 - Taśmy z rzepami zabezpieczającymi łączenie nosidelka
- G - Pasy naramienne
- H - Siedzisko
- I - Sprzączki regulacyjne siedziska (otwory na nóżki)
- J - Pas brzuszny

- K - Sprzączka z taśmą do regulacji pasa brzusznego
- L - Elastyczny pierścień do blokowania sprzączki
- M - Sprzączki do regulowania pasów naramiennych
- N - Sprzączka na mostku/łopatce
- O - System regulowania wysokości sprzączki na mostku/łopatce
- P - Zabezpieczenie pasów naramiennych
- Q - Kaptur
- R - Zagłówek
- S - Kieszeń na przedmioty
- T - Zdejmowana klapka z suwakiem

### ZALECENIA DOTYCZĄCE CZYSZCZENIA I KONSERWACJI CZYSZCZENIE

Zastosować się do instrukcji przytoczonych na wszywcę. Po każdym praniu należy sprawdzić wytrzymałość tkaniny oraz szwów.

- Prać ręcznie w zimnej wodzie
- Nie używać wybielaczy
- Nie suszyć mechanicznie
- Nie prasować
- Nie czyścić chemicznie

**OSTRZEŻENIE:** Przed praniem podstawy wyjąć klin z komory, działając na suwak A8.

### KONSERWACJA

Okresowo kontrolować nosidelko; sprawdzać, czy nie jest ono rozprute, uszkodzone oraz czy nie brakuje elementów składowych. Jeśli tak, produkt nie powinien być używany.

### 1. SZTYWNA PODSTAWA

Sztywna podstawa stanowi idealną pomoc podczas trzymania dziecka na rękach. Jest prosta, szybka w obsłudze i bezpieczna, także w sytuacji posługiwania się jedną ręką. Zapobiega przyjmowaniu niewłaściwych pozycji i odciąża kręgosłup.

Podstawa może być używana ze sztywnym wsparciem w pozycji środkowej bądź na prawym lub lewym biodrze, w zależności od preferencji i aktualnej potrzeby.

### OSTRZEŻENIA

- **OSTRZEŻENIE:** Ten produkt nie umożliwia noszenia dziecka bez podtrzymywania go rękoma. Upewnij się, że dziecko jest stale przytrzymywane z tyłu, kiedy siedzi na produkcie zgodnie z instrukcją.
- **OSTRZEŻENIE:** Upewnij się, czy użytkownicy podstawy znają dokładny sposób jej obsługi. Nie pozwalaj na używanie produktu osobom, które nie przeczytały i nie zrozumiały w pełni ostrzeżeń i instrukcji.
- Upewnij się, że wszyscy użytkownicy posiadają zdolności fizyczne niezbędne do używania tego produktu.
- **OSTRZEŻENIE:** Nieprzestrzeganie poniższych instrukcji może zagrozić bezpieczeństwu waszego dziecka.
- **OSTRZEŻENIE:** Podczas używania podstawy zawsze podtrzymywać dziecko ręką.
- **OSTRZEŻENIE:** Zachować ostrożność podczas nachylania i wychylania się.



- **OSTRZEŻENIE:** Twoja równowaga może być zakłócona ruchami Twoimi i dziecka.
- **OSTRZEŻENIE:** Podstawa nie nadaje się do użytku podczas zajęć sportowych.
- **OSTRZEŻENIE:** Zawsze zapinać podstawę przed umieszczeniem na niej dziecka.
- **OSTRZEŻENIE:** Używając podstawy, nie rozpinać nigdy pasa biodrowego przed wyjęciem dziecka.
- **OSTRZEŻENIE:** Stale nadzorować dziecko i upewnić się, że usta i nos nie są zasłonięte.
- **OSTRZEŻENIE:** Jeżeli produkt nie jest używany, przechowywać go w miejscu niedostępnym dla dzieci.
- **OSTRZEŻENIE:** Podczas używania podstawy w domu należy zachować szczególną ostrożność (np. uważać na źródła ciepła lub podczas picia czy przenoszenia gorących napojów).
- **OSTRZEŻENIE:** Okres używania nosidełka: od urodzenia do wagi 15 kg.

### 1.1 UŻYWANIE PODSTAWY

1. Owinąć ciasno pas biodrowy wokół talii, mocując go rzepem A2 (Rys. 1B) i zapiąć sprzączkę A1 (Rys. 1A), regulując dopasowanie odpowiednią taśmą A2 (Rys. 1B).

Możliwe jest owinięcie wokół siebie pozostałej taśmy, mocując ją pierścieniem elastycznym (Rys. 1C).

**OSTRZEŻENIE:** Nigdy nie pozostawiać dziecka bez opieki

2. Szywna podstawa może być używana jako wsparcie podczas noszenia dziecka na rękach:

- w przypadku noworodków w pozycji karmienia (Rys. 2)
- od 3. miesiąca w pozycji siedzącej przodem do mamy (Rys. 2A), tyłem do mamy (Rys. 2B) lub z boku na biodrze (prawym lub lewym) (Rys. 2C)

## 2. NOSIDEŁKO

Nosidełko może być używane do noszenia dziecka od narodzin do osiągnięcia wagi 9 kg, w pozycji przodem do mamy.

### OSTRZEŻENIA

- **OSTRZEŻENIE:** Upewnić się, że użytkownicy nosidełka znają dokładny sposób jego działania. Nie pozwalać na używanie produktu osobom, które nie przeczytały i nie zrozumiały w pełni ostrzeżeń i instrukcji.
- Upewnić się, że wszyscy użytkownicy posiadają zdolności fizyczne niezbędne do używania tego produktu.
- **OSTRZEŻENIE:** Nieprzestrzeganie poniższych instrukcji może zagrozić bezpieczeństwu waszego dziecka.
- **OSTRZEŻENIE:** Zachować ostrożność podczas nachylenia i wychylenia się.
- **OSTRZEŻENIE:** To nosidełko nie nadaje się do użytku podczas zajęć sportowych.
- **OSTRZEŻENIE:** Twoja równowaga może być zakłócona ruchami Twoimi i dziecka.
- **OSTRZEŻENIE:** nosidełko powinno być zawsze zakładane przed umieszczeniem w nim dziecka.
- **OSTRZEŻENIE:** Używając nosidełka nie rozpinać nigdy pasa biodrowego przed wyjęciem dziecka.
- **OSTRZEŻENIE:** Podczas używania nosidełka w domu należy zachować szczególną ostrożność (np. uważać na źródła ciepła lub podczas picia czy przenoszenia gorących napojów).
- **OSTRZEŻENIE:** W trakcie używania nosidełka nadzoruj swoje dziecko.

- **OSTRZEŻENIE:** Okres używania nosidełka: od urodzenia do wagi 9 kg.
- Po umieszczeniu dziecka w nosidełku należy uważnie sprawdzić, czy elementy regulujące obwód w pasie i nogach zostały prawidłowo dopasowane; ewentualnie należy się nimi posłużyć, aby je odpowiednio naprężyć.
- W przypadku noworodków o niskiej wadze i dzieci wymagających szczególnej opieki medycznej, przed użyciem produktu należy zasięgnąć opinii pediatry.
- **OSTRZEŻENIE:** Nigdy nie pozostawiać dziecka w nosidełku bez opieki, jeśli nosidełko nie jest założone.
- Należy stosować nosidełko tylko w pozycji stojącej lub podczas przemieszczania się.
- Należy pamiętać, że dzieci szybciej reagują na zmiany temperatury niż dorośli.
- Przed przystąpieniem do użytkowania należy upewnić się, czy pasy zostały prawidłowo umieszczone i wyregulowane oraz czy zostały zapięte sprzączki.
- Aby zapobiec ryzyku upadku, upewnić się, czy dziecko jest stabilnie umieszczone w szelkach.
- Nosidełko służy do przenoszenia tylko jednego dziecka.
- Należy zawsze sprawdzić, czy wokół twarzy dziecka została zachowana odpowiednia przestrzeń, aby zapewnić dopływ dużej ilości powietrza.
- Upewnić się, że broda dziecka nie opiera się o klatkę piersiową, ponieważ taka pozycja utrudnia oddychanie może być przyczyną uduszenia.
- Nie używać nosidełka, jeśli jakkolwiek jego element został uszkodzony, rozerwany lub zgubiony.
- Nie montować na nosidełku akcesoriów, części zamiennych oraz elementów, które nie zostały dostarczone przez producenta.
- Nosidełko powinno być obsługiwane tylko przez osobę dorosłą.
- Nosidełko nie może być używane do transportu samochodem.
- Nosidełko nie może być używane podczas prowadzenia pojazdu ani gdy jest się pasażerem motocykla
- Nosidełko nie może być używane podczas gotowania bądź sprzątania, aby nie narażać dziecka na działanie ciepła lub substancji chemicznych.
- W trakcie wykonywania czynności związanych z wkładaniem i wyjmowaniem dziecka z nosidełka zaleca się przyjmowanie pozycji siedzącej.

### 2.1 UŻYWANIE NOSIDEŁKA

3. Zapiąć pas brzuszny J za pomocą odpowiedniej sprzączki K i wyregulować jego długość, działając na taśmę (Rys. 3) w taki sposób, aby pas dobrze przylegał do talii.

**OSTRZEŻENIE:** Zablokować sprzączkę, przyciągając ją przez pierścień elastyczny L (Rys. 3A).

### 2.2 NOSZENIE PRZODEM DO MAMY

4. Zapiąć obydwa pasy naramienne za pomocą sprzączek M (Rys. 4).

5. Sprzączka na wysokości mostka/topatki jest wyposażona w system regulowania wysokości O: w celu jej wyregulowania należy przesunąć sprzączkę wzdłuż odpowiednich taśm, aby dostosować ją do wzrostu rodzica (Rys. 5). Zaleca się wykonanie tej czynności przed umieszczeniem dziecka.

**OSTRZEŻENIE:** W trakcie wykonywania czynności związanych z wkładaniem i wyjmowaniem dziecka z nosidełka





zaleca się przyjąć pozycję siedzącą lub stanąć na płaskiej i stabilnej powierzchni, tak by móc zapanować nad ewentualnymi nieprzewidzianymi ruchami dziecka.

**OSTRZEŻENIE:** W trakcie wykonywania tej czynności należy dobrze przytrzymywać dziecko.

**OSTRZEŻENIE:** Przed umieszczeniem dziecka w nosidełku należy sprawdzić, czy zostały prawidłowo wykonane opisane powyżej czynności.

6. Ułożyć dziecko na siedzisku i zamocować siedzisko H za pomocą odpowiednich sprzączek I (Rys. 6), regulując je w pozycji najbardziej odpowiedniej dla sylwetki dziecka, tak, aby nigdy nie było ani zbyt szerokie, ani zbyt wąskie (Rys. 6A).

7. Założyć nosidełko, zakładając pasy naramienne B2 (Rys. 7), następnie zapiąć i wyregulować sprzączkę na mostku/łopatkę N (Rys. 7A) i zakończyć zakładanie nosidełka, regulując pasy naramienne (Rys. 7B).

**OSTRZEŻENIE:** Upewnić się, że nogi dziecka znajdują się okragiem na siedzisku, włożone do siedziska-wkładki.

**OSTRZEŻENIE:** na czas wyjmowania dziecka z nosidełka najlepiej jest usiąść.

### 3. HIP SEAT (NOSIDEŁKO + SZTYWNA PODSTAWA)

Nosidełko w konfiguracji „Hip Seat” doskonale nadaje się do noszenia dziecka od 3 miesiąca życia w pozycji przodem do mamy i od 6 miesiąca życia na plecach oraz w pozycji tyłem do mamy, do osiągnięcia wagi 15 kg.

Sztywna podstawa zapewnia prawidłową pozycję siedzącą dziecka i odciąża ramiona rodzica, dzięki czemu praktyka baby wearing jest jeszcze bardziej komfortowa, nawet wówczas, gdy dziecko staje się cięższe.

#### OSTRZEŻENIA

- **OSTRZEŻENIE:** Upewnić się, że użytkownicy nosidełka znają dokładny sposób jego działania. Nie pozwalać na używanie produktu osobom, które nie przeczytały i nie zrozumiały w pełni ostrzeżeń i instrukcji.
- Upewnić się, że wszyscy użytkownicy posiadają zdolności fizyczne niezbędne do używania tego produktu.
- **OSTRZEŻENIE:** Nieprzestrzeganie poniższych instrukcji może zagrozić bezpieczeństwu waszego dziecka.
- **OSTRZEŻENIE:** Zachować ostrożność podczas nachylania i wychylania się.
- **OSTRZEŻENIE:** To nosidełko nie nadaje się do użytku podczas zajęć sportowych.
- **OSTRZEŻENIE:** Twoja równowaga może być zakłócona ruchami Twoimi i dziecka.
- **OSTRZEŻENIE:** nosidełko powinno być zawsze zakładane przed umieszczeniem w nim dziecka.
- **OSTRZEŻENIE:** Używając nosidełka nie rozpinać nigdy pasa biodrowego przed wyjęciem dziecka.
- **OSTRZEŻENIE:** Podczas używania nosidełka w domu należy zachować szczególną ostrożność (np. uważać na źródła ciepła lub podczas picia czy przenoszenia gorących napojów).
- **OSTRZEŻENIE:** W trakcie używania nosidełka nadzoruj swoje dziecko.
- **OSTRZEŻENIE:** Okres używania nosidełka: od 3 miesięcy do wagi 15 kg.
- Po umieszczeniu dziecka w nosidełku należy uważnie sprawdzić, czy elementy regulujące obwód w pasie i nogach zostały prawidłowo dopasowane; ewentualnie należy się nimi posłużyć, aby je odpowiednio naprężyć.

• W przypadku noworodków o niskiej wadze i dzieci wymagających szczególnej opieki medycznej, przed użyciem produktu należy zasięgnąć opinii pediatry.

• **OSTRZEŻENIE:** Nigdy nie pozostawiać dziecka w nosidełku bez opieki, jeśli nosidełko nie jest założone.

• Należy stosować nosidełko tylko w pozycji stojącej lub podczas przemieszczania się.

• Należy pamiętać, że dzieci szybciej reagują na zmiany temperatury niż dorośli.

• Przed przystąpieniem do użytkowania należy upewnić się, czy pasy zostały prawidłowo umieszczone i wyregulowane oraz czy zostały zapięte sprzączki.

• Aby zapobiec ryzyku upadku, upewnić się, czy dziecko jest stabilnie umieszczone w szelkach.

• Nosidełko służy do przenoszenia tylko jednego dziecka.

• Należy zawsze sprawdzić, czy wokół twarzy dziecka została zachowana odpowiednia przestrzeń, aby zapewnić dopływ dużej ilości powietrza.

• Upewnić się, że broda dziecka nie opiera się o klatkę piersiową, ponieważ taka pozycja utrudnia oddychanie może być przyczyną uduszenia.

• Nie używać nosidełka, jeśli jakkolwiek jego element został uszkodzony, rozerwany lub zgubiony.

• Nie montować na nosidełku akcesoriów, części zamiennych oraz elementów, które nie zostały dostarczone przez producenta.

• Nosidełko powinno być obsługiwane tylko przez osobę dorosłą.

• Nosidełko nie może być używane do transportu samochodem.

• Nosidełko nie może być używane podczas prowadzenia pojazdu ani gdy jest się pasażerem motocykla

• Nosidełko nie może być używane podczas gotowania bądź sprzątanía, aby nie narażać dziecka na działanie ciepła lub substancji chemicznych.

• W trakcie wykonywania czynności związanych z wkładaniem i wyjmowaniem dziecka z nosidełka zaleca się przyjmowanie pozycji siedzącej.

• **OSTRZEŻENIE:** W trakcie wykonywania czynności związanych z wkładaniem i wyjmowaniem dziecka z nosidełka zaleca się przyjąć pozycję siedzącą lub stanąć na płaskiej i stabilnej powierzchni, tak by móc zapanować nad ewentualnymi nieprzewidzianymi ruchami dziecka.

• **OSTRZEŻENIE:** Podczas wykonywania tych czynności należy mocno przytrzymywać dziecko.

• **OSTRZEŻENIE:** Przed umieszczeniem dziecka w nosidełku należy sprawdzić, czy zostały prawidłowo wykonane opisane powyżej czynności.

#### 3.1 ŁĄCZENIE PODSTAWY Z NOSIDEŁKIEM

8. Odpiąć pas brzuszny J od nosidełka, otwierając taśmy z rzepami zabezpieczającymi F1 (Rys. 8-8A).

Po usunięciu pasa umieścić go w kieszeni na przedmioty O. Połączyć nosidełko z podstawą przy użyciu odpowiedniego zamka błyskawicznego C (Rys. 8B) i zamocować podstawę taśmami z rzepem F1 (Rys. 8C).

#### 3.2 NOSZENIE Z PRZODU - PRZODEM DO MAMY

9. Zapiąć pas biodrowy A za pomocą odpowiedniej sprzączki A1 (Rys. 1) i wyregulować jego długość, działając na taśmę A2 (Rys 1A) w taki sposób, aby pas dobrze przylegał do talii.

Następnie postępować zgodnie ze wskazówkami w para-

grafie 2.2.

**OSTRZEŻENIE:** Dziecko, które nie jest jeszcze w stanie samodzielnie utrzymać uniesionej główki i pleców w pozycji pionowej, czyli mniej więcej do szóstego miesiąca życia, powinno być noszone przodem do rodzica.

**OSTRZEŻENIE:** Kiedy dziecko jest w stanie samodzielnie utrzymać uniesioną główkę i plecy w pozycji pionowej, czyli mniej więcej od szóstego miesiąca życia, może być noszone tyłem do rodzica lub na plecach rodzica.

### 3.3 NOSZENIE NA PLECACH

Aby założyć nosidełko i umieścić w nim dziecko, należy zapiąć pas biodrowy A odpowiednią sprzączką, wyregulować długość pasa, działając na taśmę regulacyjną A2 i wykonać instrukcje z paragrafu 2.2.

10. Wysunąć prawe ramię z pasa naramiennego i przesuwając je od wewnętrznej części nosidełka, chwycić tą samą ręką, jak najmocniej, przeciwny pas naramienny (Rys. 9). Wysunąć także lewe ramię z pasa naramiennego i podtrzymać nim od zewnątrz dziecko w nosidełku (Rys. 10A). Wsunąć prawą ręką, którą trzyma się lewy pas naramienny, do pasa naramiennego (Rys. 10B) i rozpocząć przesuwanie nosidełka na plecy. Nosidełko, zamocowane na pasie brzuszny, przekręci się razem z szelkami i ustawi się prawidłowo na plecach.

Aby zakończyć czynność, wsunąć drugie ramię do wolnego pasa naramiennego (Rys. 10C), tak by ciężar nosidełka rozłożył się równomiernie na plecy i na ramiona. Zapiąć sprzączkę na mostku/łopatce N na mostku (Rys.10D) i wyregulować wszystkie taśmy nosidełka (Rys. 10E).

**OSTRZEŻENIE:** Nie nosić na plecach dzieci w wieku poniżej 6 miesiąca życia ani dzieci, które nie potrafią siedzieć samodzielnie.

**OSTRZEŻENIE:** Regularnie sprawdzać, czy dziecko ma bezpieczną i wygodną pozycję, zwłaszcza gdy jest noszone na plecach.

### 3.4 WYJMOWANIE DZIECKA Z NOSIDEŁKA

11. Podtrzymując mocno dziecko, zwolnić obydwa pasy naramienne, odpinając sprzączki (Rys. 11-11A) oraz odpiąć sprzączki siedziska I (Rys. 11B) przed wyjęciem dziecka. Dopiero później odpiąć pas biodrowy A.

**OSTRZEŻENIE:** Podczas wykonywania tych czynności należy mocno przytrzymywać dziecko.

**OSTRZEŻENIE:**Przed wyjęciem dziecka z nosidełka należy sprawdzić, czy zostały prawidłowo wykonane opisane powyżej czynności.

### 4. UŻYWANIE KAPTURA

12. Kiedy dziecko śpi lub chcemy chronić je przed działaniem czynników atmosferycznych (słońce, wiatr, itp.), można założyć kaptur Q na główkę dziecka, zapinając zatrzaski na pasach naramiennych (Rys. 12-12A).

**OSTRZEŻENIE:** Należy zawsze sprawdzić, czy wokół twarzy dziecka została zachowana odpowiednia przestrzeń, aby zapewnić dopływ dużej ilości powietrza

Jeśli kaptur nie jest używany, można go schować w przedniej kieszeni nosidełka S lub zdjąć go całkowicie i umieścić w kieszeni A4 na pasie biodrowym A (Rys. 12B-12C).

### 5. UŻYWANIE ZDEJMOWANEJ KIESZENI PRZEDNIEJ

13. Nosidełko posiada zdejmowaną przednią nakładkę T , która umożliwia większe odprowadzanie potu w cie-

plejszych okresach roku.

Możliwe jest jej zdjęcie poprzez odpięcie odpowiedniego zamka błyskawicznego (Rys. 13-13A). Nakładkę można umieścić w praktycznej kieszeni na pasie biodrowym A (Rys. 13B).

### GWARANCJA

Produkt jest objęty gwarancją w zakresie wszystkich wad, które dotyczą niezgodności z umową w normalnych warunkach użytkowania odpowiadających wymaganiom przewidzianym w instrukcji użytkowania.

Gwarancja nie będzie miała natomiast zastosowania w przypadku uszkodzeń powstałych w wyniku niewłaściwego użytkowania, zużycia lub przypadkowych zdarzeń.

Odnośnie czasu trwania gwarancji obejmującej wady dotyczące niezgodności z umową, należy odnieść się do przepisów prawa krajowego, jakie mają zastosowanie w kraju zakupu, jeśli dotyczy.

**EL**

Το Hip Seat Carrier της Chicco είναι η λύση 3 σε 1 μελετημένη για να ικανοποιεί όλες τις ανάγκες του baby wearing ήδη από τη γέννηση.

Αποτελείται από μια άκαμπτη βάση και έναν μάρσιπο, που μπορούν να χρησιμοποιηθούν από μόνα τους ή μαζί. Διασφαλίζει πολλαπλές θέσεις και διαμορφώσεις, με τήρηση της εργονομίας του γονέα και του παιδιού και ικανοποιώντας με τον καλύτερο τρόπο τις ανάγκες ανάπτυξης και άνεσης τον ένα μήνα μετά τον άλλο.

## ΟΔΗΓΙΕΣ ΧΡΗΣΗΣ

# ΣΗΜΑΝΤΙΚΟ! ΔΙΑΒΑΣΤΕ ΠΡΟΣΕ- ΚΤΙΚΑ ΤΙΣ ΟΔΗΓΙΕΣ ΚΑΙ ΦΥΛΑΞΤΕ ΤΙΣ ΓΙΑΤΙ ΜΠΟΡΕΙ ΝΑ ΤΙΣ ΧΡΕΙΑΣΤΕΙΤΕ ΣΤΟ ΜΕΛΛΟΝ.

**ΠΡΟΕΙΔΟΠΟΪΣΗ: ΓΙΑ ΝΑ ΑΠΟ-  
ΦΥΓΕΤΕ ΤΟΝ ΚΙΝΔΥΝΟ ΑΣΦΥΞΙ-  
ΑΣ, ΠΡΙΝ ΑΠΟ ΤΗ ΧΡΗΣΗ ΑΦΑΙ-  
ΡΕΣΤΕ ΟΠΟΙΑΔΗΠΟΤΕ ΠΛΑΣΤΙ-  
ΚΗ ΣΥΣΚΕΥΑΣΙΑ ΠΟΥ ΘΑ ΠΡΕΠΕΙ  
ΣΤΗ ΣΥΝΕΧΕΙΑ ΝΑ ΚΑΤΑΣΤΡΕΨΕ-  
ΤΕ Ή ΝΑ ΤΗΝ ΦΥΛΑΞΕΤΕ ΜΑΚΡΙΑ  
ΑΠΟ ΤΑ ΠΑΙΔΙΑ.**

### ΕΞΑΡΤΗΜΑΤΑ ΑΚΑΜΠΤΗΣ ΒΑΣΗΣ (εικ. Α-Β)

A - Ζώνη μέσης

A1 - Αγκράφα

A2 - Τανία ρύθμισης

A3 - Βέλκρο

A4 - Θήκη μικροαντικειμένων

B - Κάθισμα με αντιολισθητικό

C - Φερμουάρ σύνδεσης μάρσιπου

D - Δακτύλιο ασφάλειας σύνδεσης μάρσιπου

E - Φερμουάρ σφηνοειδούς χώρου

### ΕΞΑΡΤΗΜΑΤΑ ΜΑΡΣΙΠΟΥ (εικ. C-D-E)

F - Πλάτη μάρσιπου

F1 - Ταινίες με βέλκρο ασφάλειας σύνδεσης μάρσιπου

G - Βάτες

H - Επένδυση διαχωριστικού ποδιών

I - Αγκράφες ρύθμισης επένδυσης διαχωριστικού ποδιών (πέρασμα ποδιών)

J - Ζώνη μέσης

K - Αγκράφα με μάντα για τη ρύθμιση του οριζόντιου τμήματος της ζώνης

L - Ελαστικό ασφάλισης αγκράφας

M - Αγκράφα ρύθμισης βατών

N - Αγκράφα στέρνου/ωμοπλάτης

O - Σύστημα ρύθμισης ύψους αγκράφας στέρνου/ωμοπλάτης

P - Προστασία βατών

Q - Κουκούλα

R - Προσκέφαλο

S - Θήκη μικροαντικειμένων

T - Αφαιρούμενη πατ με φερμουάρ

### ΣΥΜΒΟΥΛΕΣ ΓΙΑ ΤΟΝ ΚΑΘΑΡΙΣΜΟ ΚΑΙ ΤΗ ΣΥΝΤΗΡΗΣΗ ΚΑΘΑΡΙΣΜΟΣ

Ακολουθήστε τις οδηγίες που αναγράφονται στην ετικέτα πλυσίματος. Μετά από κάθε πλύσιμο, ελέγξτε το ύφασμα και τις ραφές.



Πλένετε στο χέρι με κρύο νερό



Μην χρησιμοποιείτε χλωρίνη



Μην στεγνώνετε στο στεγνωτήρα



Μην το σιδερώνετε



Μην κάνετε στεγνό καθάρισμα

**ΠΡΟΕΙΔΟΠΟΙΗΣΗ:** Πριν πλύνετε τη βάση, αφαιρέστε τη σφήνα χρησιμοποιώντας το φερμουάρ A8.

### ΣΥΝΤΗΡΗΣΗ

Ελέγχετε τακτικά το Μάρσιπο για να διαπιστώσετε αν κάποια τμήματά του έχουν ζηλωθεί, καταστραφεί ή απουσιάζουν. Στην περίπτωση αυτή μη χρησιμοποιείτε το προϊόν.

### 1. ΑΚΑΜΠΤΗ ΒΑΣΗ

Η άκαμπτη βάση είναι το ιδανικό στήριγμα για να κρατάτε το παιδί στα χέρια απλά, γρήγορα και με ασφάλεια, ακόμη και με το ένα χέρι μόνο, χωρίς να παίρνετε λανθασμένη θέση και χωρίς να αισθάνεστε μεγάλο βάρος στην πλάτη.

Η βάση μπορεί να χρησιμοποιηθεί με το άκαμπτο στήριγμα σε κεντρική θέση στον γοφό, δεξιά ή αριστερά όπως προτιμάτε και ανάλογα με τις ανάγκες.

### ΠΡΟΕΙΔΟΠΟΙΗΣΕΙΣ

• **ΠΡΟΕΙΔΟΠΟΙΗΣΗ:** Αυτό το προϊόν δεν επιτρέπεται τη μεταφορά του παιδιού χωρίς χέρια. Βεβαιωθείτε ότι κρατάτε πάντα την πλάτη του παιδιού όταν κάθεται πάνω στο προϊόν σύμφωνα με τις οδηγίες.

• **ΠΡΟΕΙΔΟΠΟΙΗΣΗ:** Βεβαιωθείτε ότι όσοι χρησιμοποιούν τη βάση γνωρίζουν ακριβώς τη λειτουργία του. Μην επιτρέπετε σε κανένα να χρησιμοποιεί το προϊόν αν προηγουμένως δεν έχει διαβάσει και κατανοήσει πλήρως τις προειδοποιήσεις και τις οδηγίες.

• Βεβαιωθείτε ότι όλοι οι χρήστες διαθέτουν τις απαιτούμενες φυσικές ικανότητες για τη χρήση του συγκεκριμένου προϊόντος.

• **ΠΡΟΕΙΔΟΠΟΙΗΣΗ:** Η αδυναμία τήρησης των οδηγιών που ακολουθούν μπορεί να θέσει σε κίνδυνο την ασφάλεια.





λεια του παιδιού σας.

- **ΠΡΟΕΙΔΟΠΟΙΗΣΗ:** Κατά τη χρήση της βάσης με το ένα χέρι να κρατάτε πάντα το παιδί.
- **ΠΡΟΕΙΔΟΠΟΙΗΣΗ:** Προσέχετε όταν σκύβετε ή τεντώνετε προς τα εμπρός ή στο πλάι.
- **ΠΡΟΕΙΔΟΠΟΙΗΣΗ:** Η ισορροπία σας μπορεί να επηρεαστεί από τις κινήσεις του παιδιού ή τις δικές σας.
- **ΠΡΟΕΙΔΟΠΟΙΗΣΗ:** Μη χρησιμοποιείτε τη βάση όταν κάνετε σπορ.
- **ΠΡΟΕΙΔΟΠΟΙΗΣΗ:** Να συνδέετε πάντα τη βάση πριν βγάλετε να καθίσει το παιδί.
- **ΠΡΟΕΙΔΟΠΟΙΗΣΗ:** Όταν χρησιμοποιείτε τη βάση, ποτέ μην αφαιρείτε τη ζώνη γύρω από τη μέση πριν βγάλετε το παιδί.
- **ΠΡΟΕΙΔΟΠΟΙΗΣΗ:** Να παρακολουθείτε συνεχώς το παιδί και να βεβαιώνετε ότι το στόμα και η μύτη του δεν καλύπτονται.
- **ΠΡΟΕΙΔΟΠΟΙΗΣΗ:** Κρατήστε το προϊόν μακριά από το παιδί όταν δεν το χρησιμοποιείτε.
- **ΠΡΟΕΙΔΟΠΟΙΗΣΗ:** Δώστε προσοχή στη χρήση της βάσης σε οικιακό περιβάλλον, (π.χ. πηγές θερμότητας ή όταν έχετε στα χέρια σας ζεστά ροφήματα).
- **ΠΡΟΕΙΔΟΠΟΙΗΣΗ:** Ζώνη χρήσης: από τη γέννηση έως τα 15 kg.

### 1.1 ΧΡΗΣΗ ΤΗΣ ΒΑΣΗΣ

1. Τυλίξτε τη ζώνη σφιχτά στη μέση στερεώνοντάς την με το βέλκρο A3 (εικ. 1) και συνδέστε την αγκράφα A1 (εικ. 1A) ρυθμίζοντας την εφαρμογή της με την ειδική ταινία A2 (εικ. 1B).

Μπορείτε να τυλίξετε την επιπλέον ταινία και να τη στερεώσετε στο ειδικό λάστιχο (εικ. 1C).

**ΠΡΟΕΙΔΟΠΟΙΗΣΗ:** Ποτέ μην αφήνετε το παιδί χωρίς επίβλεψη

2. Η άκαμπτη βάση μπορεί να χρησιμοποιηθεί ως στήριγμα για να κρατάτε το χέρι του παιδιού:

- από τη γέννηση σε θέση θηλασμού (εικ. 2)
- από τους 3 μήνες σε καθισμένη θέση με κατεύθυνση προς τη μητέρα (εικ. 2A), κατεύθυνση προς τον δρόμο (εικ. 2B) ή πλευρικά στο ισχίο (δεξιά ή αριστερά) (εικ.2C)

### 2. ΜΑΡΣΙΠΟΣ

Ο μάρσιπος μπορεί να χρησιμοποιηθεί για να μεταφέρετε το παιδί από τη γέννηση έως τα 9 kg βάρους, σε θέση με κατεύθυνση προς τη μητέρα.

#### ΠΡΟΕΙΔΟΠΟΙΗΣΕΙΣ

- **ΠΡΟΕΙΔΟΠΟΙΗΣΗ:** Βεβαιωθείτε ότι όσοι χρησιμοποιούν το Μάρσιπο γνωρίζουν ακριβώς τη λειτουργία του. Μην επιτρέπετε σε κανένα να χρησιμοποιεί το προϊόν αν προηγουμένως δεν έχει διαβάσει και κατανοήσει πλήρως τις προειδοποιήσεις και τις οδηγίες.
- Βεβαιωθείτε ότι όλοι οι χρήστες διαθέτουν τις απαιτούμενες φυσικές ικανότητες για τη χρήση του συγκεκριμένου προϊόντος.
- **ΠΡΟΕΙΔΟΠΟΙΗΣΗ:** Η αδυναμία τήρησης των οδηγιών που ακολουθούν μπορεί να θέσει σε κίνδυνο την ασφάλεια του παιδιού σας.
- **ΠΡΟΕΙΔΟΠΟΙΗΣΗ:** Προσέχετε όταν σκύβετε ή τεντώνετε προς τα εμπρός ή στο πλάι.
- **ΠΡΟΕΙΔΟΠΟΙΗΣΗ:** Μη χρησιμοποιείτε το Μάρσιπο όταν κάνετε σπορ.
- **ΠΡΟΕΙΔΟΠΟΙΗΣΗ:** Η ισορροπία σας μπορεί να επηρεα-

στεί από τις κινήσεις του παιδιού ή τις δικές σας.

- **ΠΡΟΕΙΔΟΠΟΙΗΣΗ:** Περάστε πάντα το μάρσιπο στους ώμους σας πριν τοποθετήσετε το παιδί στο εσωτερικό του.
- **ΠΡΟΕΙΔΟΠΟΙΗΣΗ:** Όταν χρησιμοποιείτε το μάρσιπο, ποτέ μην αφαιρείτε τη ζώνη γύρω από τη μέση πριν βγάλετε το παιδί.
- **ΠΡΟΕΙΔΟΠΟΙΗΣΗ:** Δώστε προσοχή στη χρήση του μάρσιπου σε οικιακό περιβάλλον, (π.χ. πηγές θερμότητας ή όταν έχετε στα χέρια σας ζεστά ροφήματα).
- **ΠΡΟΕΙΔΟΠΟΙΗΣΗ:** Κατά τη χρήση του μάρσιπου να ελέγχετε το παιδί σας.
- **ΠΡΟΕΙΔΟΠΟΙΗΣΗ:** Ζώνη χρήσης: από τη γέννηση έως τα 9 kg.
- Μόλις τοποθετήσετε το παιδί στο Μάρσιπο, ελέγξτε προσεκτικά ότι οι ρυθμιστές του φάρδους της ζώνης της μέσης και των ποδιών έχουν ρυθμιστεί σωστά και σε περίπτωση ανάγκης ρυθμίστε τους μέχρι να τεντώσουν σωστά.
- Για τα ελλειποβαρή νεογέννητα και τα παιδιά με ιατρικές συνταγές, ζητήστε τη συμβουλή ενός παιδίατρου πριν χρησιμοποιήσετε το προϊόν.
- **ΠΡΟΕΙΔΟΠΟΙΗΣΗ:** Όταν δε φοράτε το Μάρσιπο, μην αφήνετε ποτέ το παιδί στο εσωτερικό του χωρίς επίβλεψη.
- Χρησιμοποιείτε το Μάρσιπο μόνο όταν είστε όρθιοι ή περπατάτε.
- Να θυμάστε ότι το παιδί στο εσωτερικό του Μάρσιπου, θα αντιδράσει στις κλιματολογικές αλλαγές πριν από εκείνον που το μεταφέρει.
- Πριν από τη χρήση, βεβαιωθείτε ότι οι ιμάντες είναι τοποθετημένοι και ρυθμισμένοι σωστά και οι αγκράφες έχουν κλειστεί.
- Για να αποφύγετε τον κίνδυνο πτώσης, βεβαιωθείτε ότι το παιδί είναι σταθερά τοποθετημένο στον ιμάντα.
- Μη χρησιμοποιείτε το Μάρσιπο με περισσότερα από ένα παιδί κάθε φορά.
- Ελέγχετε πάντα ότι υπάρχει χώρος γύρω από το πρόσωπο του παιδιού, έτσι ώστε να έχει στη διάθεσή του επαρκή ποσότητα αέρα.
- Βεβαιωθείτε ότι το πηγούνι του παιδιού σας δεν στηρίζεται στο στήθος του καθώς η αναπνοή του μπορεί να είναι περιορισμένη και να προκληθεί ασφυξία.
- Μη χρησιμοποιείτε το Μάρσιπο αν ορισμένα τμήματα είναι σπασμένα, σχισμένα ή αποσυστοιχισμένα.
- Μην εφαρμόζετε στο Μάρσιπο εξαρτήματα, ανταλλακτικά ή στοιχεία που δεν προμηθεύονται από τον κατασκευαστή.
- Αυτός ο Μάρσιπος πρέπει να χρησιμοποιείται αποκλειστικά από έναν ενήλικα.
- Ο Μάρσιπος δεν μπορεί να χρησιμοποιηθεί για τη μεταφορά με αυτοκίνητο.
- Ο μάρσιπος δεν μπορεί να χρησιμοποιηθεί όταν οδηγείτε ή όταν κάθεστε στη θέση συνεπιβάτη σε μοτοσυκλέτα
- Ο μάρσιπος δεν μπορεί να χρησιμοποιηθεί όταν μαγειρεύετε ή όταν κάνετε καθαριότητα στο σπίτι, για να μην εκτίθεται σε πηγές θερμότητας ή χημικές ουσίες.
- Συνιστάται να κάθεστε όση ώρα βάζετε ή βγάζετε το παιδί από το μάρσιπο.

### 2.1 ΧΡΗΣΗ ΤΟΥ ΜΑΡΣΙΠΟΥ

3. Συνδέστε τη ζώνη μέσης J με την ειδική αγκράφα K και ρυθμίστε το μήκος χρησιμοποιώντας την ταινία (εικ. 3) έτσι ώστε να εφαρμόζει καλά στη ζώνη.

**ΠΡΟΕΙΔΟΠΟΙΗΣΗ:** Ασφαλίστε την αγκράφα περνώντας



την μέσα από το λάστιχο L (εικ. 3A).

## 2.2 ΜΕΤΑΦΟΡΑ ΜΕ ΚΑΤΕΥΘΥΝΣΗ ΠΡΟΣ ΤΗ ΜΗΤΕΡΑ

4. Συνδέστε και τις δύο ελμπίδες χρησιμοποιώντας τις αντίστοιχες ακράφες M (εικ. 4).
5. Η ακράφα/στέρνο, ωμοπλάτη διαθέτει ένα σύστημα ρύθμισης ως προς το ύψος O: για να τη ρυθμίσετε σύρετε κατά μήκος των αντίστοιχων ταινιών για να την προσαρμόσετε στο σώμα του γονέα (εικ. 5).

Συνιστάται να κάνετε αυτή την ενέργεια πριν τοποθετήσετε το παιδί.

**ΠΡΟΕΙΔΟΠΟΙΗΣΗ:** Συνιστάται να κάνετε όλες τις ενέργειες τοποθέτησης του παιδιού στο μάρσιπο ενώ θα είστε καθισμένοι ή χρησιμοποιώντας μια επίπεδη και σταθερή επιφάνεια, έτσι ώστε να μπορείτε να διαχειριστείτε τις απρόβλεπτες κινήσεις του παιδιού.

**ΠΡΟΕΙΔΟΠΟΙΗΣΗ:** Κρατήστε σταθερά το παιδί ενώ εκτελείτε αυτή την ενέργεια.

**ΠΡΟΕΙΔΟΠΟΙΗΣΗ:** Πριν τοποθετήσετε το παιδί στο μάρσιπο βεβαιωθείτε ότι εκτελέσατε σωστά τις προηγούμενες ενέργειες.

6. Ακουμπήστε το παιδί στο κάθισμα και στερεώστε την επένδυση του διαχωριστικού ποδιών H με τις ειδικές ακράφες I (εικ. 6), ρυθμίζοντας την στην πιο βολική θέση ανάλογα με τον σωματότυπο του παιδιού έως ότου να είναι ούτε πολύ φαρδιά ούτε πολύ στενή (εικ. 6A).

7. Φορέστε το μάρσιπο τοποθετώντας τις ελμπίδες B (εικ. 7), στη συνέχεια δέστε και σφίξτε την ακράφα στέρνου/ωμοπλάτης (εικ. 7A) και ολοκληρώστε την τοποθέτηση του μάρσιπου ρυθμίζοντας τις ελμπίδες (εικ. 7B).

**ΠΡΟΕΙΔΟΠΟΙΗΣΗ:** Βεβαιωθείτε ότι τα πόδια του παιδιού περνούν ανάμεσα από το κάθισμα και μέσα από το διαχωριστικό ποδιών.

**ΠΡΟΕΙΔΟΠΟΙΗΣΗ:** Ενώ κάνετε τις ενέργειες για να αφαιρέσετε το μωρό από το μάρσιπο συνιστάται να κάθεστε.

## 3. HIP SEAT (ΜΑΡΣΙΠΟΣ + ΣΤΑΘΕΡΗ ΒΑΣΗ)

Ο μάρσιπος στη διαμόρφωση "Hip Seat" είναι ιδανικός για τη μεταφορά του παιδιού ήδη από τους 3 μήνες στη διαμόρφωση με κατεύθυνση προς τη μητέρα και από τους 6 μήνες στην πλάτη και μπροστά, έως τα 15 kg βάρους του παιδιού.

Η άκαμπτη βάση εξασφαλίζει τη σωστή θέση "καθίσματος" του παιδιού και φορτώνει το βάρος στις πλάτες του γονέα, καθιστώντας το baby wearing ακόμη πιο άνετο ακόμη και όταν το παιδί αρχίζει να βαραίνει.

### ΠΡΟΕΙΔΟΠΟΙΗΣΕΙΣ

- **ΠΡΟΕΙΔΟΠΟΙΗΣΗ:** Βεβαιωθείτε ότι όσοι χρησιμοποιούν το Μάρσιπο γνωρίζουν ακριβώς τη λειτουργία του. Μην επιτρέπετε σε κανένα να χρησιμοποιεί το προϊόν αν προηγουμένως δεν έχει διαβάσει και κατανοήσει πλήρως τις προειδοποιήσεις και τις οδηγίες.
- Βεβαιωθείτε ότι όλοι οι χρήστες διαθέτουν τις απαιτούμενες φυσικές ικανότητες για τη χρήση του συγκεκριμένου προϊόντος.
- **ΠΡΟΕΙΔΟΠΟΙΗΣΗ:** Η αδυναμία τήρησης των οδηγιών που ακολουθούν μπορεί να θέσει σε κίνδυνο την ασφάλεια του παιδιού σας.
- **ΠΡΟΕΙΔΟΠΟΙΗΣΗ:** Προσέχετε όταν σκύβετε ή τεντώνετε προς τα εμπρός ή στο πλάι.
- **ΠΡΟΕΙΔΟΠΟΙΗΣΗ:** Μην χρησιμοποιείτε το Μάρσιπο όταν κάνετε σπορ.

- **ΠΡΟΕΙΔΟΠΟΙΗΣΗ:** Η ισορροπία σας μπορεί να επηρεαστεί από τις κινήσεις του παιδιού ή τις δικές σας.
- **ΠΡΟΕΙΔΟΠΟΙΗΣΗ:** Περάστε πάντα το μάρσιπο στους ώμους σας πριν τοποθετησετε το παιδί στο εσωτερικό του.
- **ΠΡΟΕΙΔΟΠΟΙΗΣΗ:** Όταν χρησιμοποιείτε το μάρσιπο, ποτέ μην αφαιρείτε τη ζώνη γύρω από τη μέση πριν βγάλετε το παιδί.
- **ΠΡΟΕΙΔΟΠΟΙΗΣΗ:** Δώστε προσοχή στη χρήση του μάρσιπου σε οικιακό περιβάλλον, (π.χ. πηγές θερμότητας ή όταν έχετε στα χέρια σας ζεστά ροφήματα).
- **ΠΡΟΕΙΔΟΠΟΙΗΣΗ:** Κατά τη χρήση του μάρσιπου να ελέγχετε το παιδί σας.
- **ΠΡΟΕΙΔΟΠΟΙΗΣΗ:** Ζώνη χρήσης: από 3 μήνες, έως 15 Kg.
- Μόλις τοποθετήσετε το παιδί στο Μάρσιπο, ελέγξτε προσεκτικά ότι οι ρυθμιστές του φάρδου της ζώνης της μέσης και των ποδιών έχουν ρυθμιστεί σωστά και σε περίπτωση ανάγκης ρυθμίστε τους με ζεστά ροφήματα.
- Για τα ελλιποβαρή νεογέννητα και τα παιδιά με ιατρικές συνταγές, ζητήστε τη συμβουλή ενός παιδίατρου πριν χρησιμοποιήσετε το προϊόν.
- **ΠΡΟΕΙΔΟΠΟΙΗΣΗ:** Όταν δε φοράτε το Μάρσιπο, μην αφήνετε ποτέ το παιδί στο εσωτερικό του χωρίς επίβλεψη.
- Χρησιμοποιείτε το Μάρσιπο μόνο όταν είστε όρθιοι ή περπατάτε.
- Να θυμάστε ότι το παιδί στο εσωτερικό του Μάρσιπου, θα αντιδράσει στις κλιματολογικές αλλαγές πριν από εκείνον που το μεταφέρει.
- Πριν από τη χρήση, βεβαιωθείτε ότι οι ιμάντες είναι τοποθετημένοι και ρυθμιζόμενοι σωστά και οι ακράφες έχουν κλείσει.
- Για να αποφύγετε τον κίνδυνο πτώσης, βεβαιωθείτε ότι το παιδί είναι σταθερά τοποθετημένο στον ιμάντα.
- Μην χρησιμοποιείτε το Μάρσιπο με περισσότερα από ένα παιδί κάθε φορά.
- Ελέγχετε πάντα ότι υπάρχει χώρος γύρω από το πρόσωπο του παιδιού, έτσι ώστε να έχει στη διάθεσή του επαρκή ποσότητα αέρα.
- Βεβαιωθείτε ότι το πηγούνι του παιδιού σας δεν στηρίζεται στο στήθος του καθώς η αναπνοή του μπορεί να είναι περιορισμένη ή να προκληθεί ασφυξία.
- Μην χρησιμοποιείτε το Μάρσιπο αν ορισμένα τμήματα είναι σπασμένα, σχισμένα ή απουσιάζουν.
- Μην εφαρμόζετε στο Μάρσιπο εξαρτήματα, ανταλλακτικά ή στοιχεία που δεν προμηθεύονται από τον κατασκευαστή.
- Αυτός ο Μάρσιπος πρέπει να χρησιμοποιείται αποκλειστικά από έναν ενήλικα.
- Ο Μάρσιπος δεν μπορεί να χρησιμοποιηθεί για τη μεταφορά με αυτοκίνητο.
- Ο μάρσιπος δεν μπορεί να χρησιμοποιηθεί όταν οδηγείτε ή όταν κάθεστε στη θέση συνεπιβάτη σε μοτοσυκλέτα
- Ο μάρσιπος δεν μπορεί να χρησιμοποιηθεί όταν μαγειρεύετε ή όταν κάνετε καθαριότητα στο σπίτι, για να μην εκτίθεται σε πηγές θερμότητας ή χημικές ουσίες.
- Συνιστάται να κάθεστε όση ώρα βάζετε ή βγάζετε το παιδί από το μάρσιπο.
- **ΠΡΟΕΙΔΟΠΟΙΗΣΗ:** Συνιστάται να κάνετε όλες τις ενέργειες τοποθέτησης του παιδιού στο μάρσιπο ενώ θα είστε καθισμένοι ή χρησιμοποιώντας μια επίπεδη και σταθερή επιφάνεια, έτσι ώστε να μπορείτε να διαχειριστείτε τις απρόβλεπτες κινήσεις του παιδιού.
- **ΠΡΟΕΙΔΟΠΟΙΗΣΗ:** Κρατάτε σταθερά το παιδί ενώ εκτε-



λείτε αυτές τις ενέργειες.

• **ΠΡΟΕΙΔΟΠΟΙΗΣΗ:** Πριν τοποθετήσετε το παιδί στο μάρσιπο βεβαιωθείτε ότι εκτελέσατε σωστά τις προηγούμενες ενέργειες.

### 3.1 ΠΩΣ ΘΑ ΣΥΝΔΕΣΕΤΕ ΤΗ ΒΑΣΗ ΣΤΟΝ ΜΑΡΣΙΠΟ

8. Αφαιρέστε τη ζώνη μέσης J από τον μάρσιπο ανοίγοντας τις ταινίες με βέλκρο ασφαλείας F1 (εικ. 8-8A).

Αφού αφαιρέσετε τη ζώνη, τοποθετήστε την στη θήκη μικροαντικειμένων O.

Συνδέστε τον μάρσιπο χρησιμοποιώντας τα ειδικά φερμουάρ C (εικ. 8B) και στερεώστε τον με τις ταινίες και τα βέλκρο F1 (εικ. 8C).

### 3.2 ΜΠΡΟΣΤΙΝΗ ΜΕΤΑΦΟΡΑ - ΜΕ ΚΑΤΕΥΘΥΝΣΗ ΠΡΟΣ ΤΗ ΜΑΜΑ

9. Συνδέστε τη ζώνη μέσης A με την ειδική αγκράφα A1 (εικ. 1) και ρυθμίστε το μήκος χρησιμοποιώντας την ταινία A2 (εικ. A1) έτσι ώστε να εφαρμόζει καλά στη ζώνη.

Ακολουθούν οι οδηγίες της παραγράφου 2.2.

**ΠΡΟΕΙΔΟΠΟΙΗΣΗ:** Το παιδί όταν δεν είναι σε θέση να κρατήσει ακόμη το κεφάλι του όρθιο και τους ώμους σε κάθετη θέση, ενδεικτικά μέχρι τον έκτο (6ο) μήνα, πρέπει να μεταφέρεται με το πρόσωπο στραμμένο προς αυτόν που το μεταφέρει «Μεταφορά με το πρόσωπο προς τη μαμά».

**ΠΡΟΕΙΔΟΠΟΙΗΣΗ:** Από τη στιγμή που το παιδί είναι σε θέση να κρατήσει όρθιο το κεφάλι του και ίσια την πλάτη, ενδεικτικά από τον έκτο (6ο) μήνα, μπορεί να μεταφερθεί στο πλευρό ή στην πλάτη του γονέα.

### 3.3 ΜΕΤΑΦΟΡΑ ΣΤΗΝ ΠΛΑΤΗ

Για φορέσετε τον μάρσιπο και να τοποθετήσετε το παιδί στον μάρσιπο συνδέστε τη ζώνη μέσης A με την ειδική αγκράφα, ρυθμίζοντας το μήκος μέσω της ταινίας ρύθμισης A2, και ακολουθήστε τις οδηγίες στην παράγραφο 2.2.

10. Βγάλτε το δεξί μπράτσο από την επωμίδα και, περνώντας το στην εσωτερική πλευρά του μάρσιπου, πιάστε με το ίδιο χέρι την αντίθετη επωμίδα (εικ. 9), φροντίζοντας να την πιάσετε σταθερά. Βγάλτε και το αριστερό μπράτσο από την επωμίδα και με αυτό συγκρατήστε εξωτερικά το μάρσιπο (εικ. 10A). Περάστε το δεξί μπράτσο, με το οποίο συγκρατείτε την αριστερή επωμίδα, στην ίδια την επωμίδα (εικ. 10B) και αρχίστε να περιστρέφεται το μάρσιπο. Ο μάρσιπος, συνδεδεμένος στη ζώνη της μέσης, θα περιστρέφεται μαζί με τους ιμάντες και θα τοποθετηθεί σωστά στην πλάτη.

Για να ολοκληρωθεί η διαδικασία, περάστε το δεύτερο μπράτσο στην ελεύθερη επωμίδα (εικ. 10C), έτσι ώστε το βάρος του μάρσιπου να κατανέμεται ομοιόμορφα στη μέση και στις πλάτες, κλείστε την αγκράφα του στέρνου/ωμοπλάτης N στο στέρνο (εικ.10D) και ρυθμίστε όλους τους ιμάντες του μάρσιπου (εικ. 10E).

**ΠΡΟΕΙΔΟΠΟΙΗΣΗ:** Μην μεταφέρετε στην πλάτη παιδιά κάτω των 6 μηνών ή που σε κάθε περίπτωση δεν είναι σε θέση να σταθούν καθισμένα μόνα τους.

**ΠΡΟΕΙΔΟΠΟΙΗΣΗ:** Ελέγχετε τακτικά για να βεβαιώνεστε ότι το παιδί είναι άνετο και ασφαλές, ιδιαίτερα όταν το μεταφέρετε στην πλάτη.

### 3.4 ΠΩΣ ΝΑ ΒΓΑΛΕΤΕ ΤΟ ΠΑΙΔΙ ΑΠΟ ΤΟΝ ΜΑΡΣΙΠΟ

11. Συγκρατώντας καλά το παιδί, ελευθερώστε και τις δύο επωμίδες αποσυνδέοντας τις αγκράφες (εικ. 11-11A) και αποσυνδέστε τις αγκράφες της επένδυσης διαχωριστι-

κού ποδιών (εικ. 11B) πριν αφαιρέσετε το παιδί. Μόνο στη συνέχεια βγάλτε τη ζώνη μέσης A.

**ΠΡΟΕΙΔΟΠΟΙΗΣΗ:** Κρατάτε σταθερά το παιδί ενώ εκτελείτε αυτές τις ενέργειες.

**ΠΡΟΣΟΧΗ:** Πριν βγάλετε το παιδί από το μάρσιπο βεβαιωθείτε ότι εκτελέσατε σωστά τις προηγούμενες ενέργειες.

### 4. ΧΡΗΣΗ ΤΗΣ ΚΟΥΚΟΥΛΑΣ

12. Όταν το μωρό κοιμάται ή θέλετε να το προστατεύσετε από τους ατμοσφαιρικούς παράγοντες (ήλιος, αέρας κ.λπ.), τοποθετήστε την κουκούλα Q στο κεφάλι του παιδιού, συνδέοντας τα κουμπιά με τις βάτες (εικ. 12-12A).

**ΠΡΟΕΙΔΟΠΟΙΗΣΗ:** Ελέγχετε πάντα ότι υπάρχει χώρος γύρω από το πρόσωπο του παιδιού, έτσι ώστε να έχει στη διάθεσή του επαρκή ποσότητα αέρα

Όταν δεν χρησιμοποιείται, η κουκούλα μπορεί να αποθηκευτεί στην μπροστινή θήκη του μάρσιπου S ή να αφαιρεθεί εντελώς και να εισαχθεί στη θήκη A4 της ζώνης μέσης A (εικ. 12B-12C).

### 5. ΧΡΗΣΗ ΤΗΣ ΑΦΑΙΡΟΥΜΕΝΗΣ ΜΠΡΟΣΤΙΝΗΣ ΘΗΚΗΣ

13. Ο μάρσιπος διαθέτει ένα μπροστινό αφαιρούμενο ένθετο T που επιτρέπει μεγαλύτερη εναλλαγή αέρα (διαπνοή) τις ζεστές περιόδους του χρόνου.

Μπορείτε να το αφαιρέσετε μέσω του ειδικού φερμουάρ (εικ. 13-13A) και να το αποθηκεύσετε στη βολική θήκη μικροαντικειμένων της ζώνης μέσης A (εικ. 13B).

### ΕΓΓΥΗΣΗ

Το προϊόν παρέχει εγγύηση για κάθε παράλειψη συμμόρφωσης υπό κανονικές συνθήκες χρήσης όπως προβλέπεται από τις οδηγίες χρήσης.

Συνεπώς, η εγγύηση δεν θα ισχύει, αν οι ζημιές οφείλονται σε ακατάλληλη χρήση, φθορά ή τυχαία γεγονότα.

Για τη διάρκεια της εγγύησης σχετικά με παραλείψεις συμμόρφωσης, ανατρέξτε στις ειδικές διατάξεις των εθνικών κανονισμών που ισχύουν στη χώρα αγοράς, εφόσον προβλέπονται.



TR

Chicco'nun Kalça Üstü Oturma Yerli Taşıyıcısı, doğumdan itibaren tüm bebek taşıma ihtiyaçlarını karşılamak üzere tasarlanmış 3'ü 1 arada bir çözümdür.

Rijit bir altlıktan ve tek başına veya birlikte kullanılabilecek bir bebek taşıyıcısından oluşur ve ebeveynin ve çocuğun ergonomisine uyarken ve aydan aya değişen büyüme ve konfor gereksinimlerini en iyi şekilde yerine getirirken, birden fazla konum ve yapılandırma sağlar.

## KULLANIM TALİMATLARI

# ÖNEMLİ! DİKKATLİ BİR ŞEKİLDE OKUYUN VE İLERİDE BAŞVURMAK ÜZERE SAKLAYIN.

## UYARI: BOĞULMA RİSKİNDEN KAÇINMAK İÇİN KULLANMADAN ÖNCE TÜM PLASTİK AMBALAJ MALZEMELERİNİ ÇIKARINIZ VE BUNLARI İMHA EDİNİZ VEYA ÇOCUKLARIN ULAŞAMAYACAĞI BİR YERDE MUHAFAZA EDİNİZ.

### RİJİT ALTLIK BİLEŞENLERİ (Şek. A-B)

- A - Bel kayışı
  - A1 - Toka
  - A2 - Ayarlama kayışı
  - A3 - Cırt cırt
  - A4 - Seyahat çantası
- B - Kaymaz oturma yeri
- C - Bebek taşıyıcısını sabitleme fermuarı
- D - Bebek taşıyıcısını sabitlemeye yönelik güvenlik halkaları
- E - Dolgu bölmesi fermuarı

### BEBEK TAŞIYICISI BİLEŞENLERİ (Şek. C-D-E)

- f - Bebek taşıyıcısı sırt desteği
  - F1 - Bebek taşıyıcısının emniyete alınmasını sağlamaya yönelik cırt cırtlı kayışlar
- G - Omuz kayışları
- H - Destekli oturma yeri
- I - Destekli oturma yerini ayarlamaya yönelik tokalar (bacak geçişi)
- J - Bel kemeri
- K - Bel kemeri ayarlama kayışı ile toka
- L - Lastik şeridi bağlayan toka
- M - Omuz kayışı ayarlama tokaları
- N - Göğüs kemiği/omuz tokası

- O - Göğüs kemiği/omuz tokası yükseklik ayarlama sistemi
- P - Omuz kayışı koruması
- Q - Başlık
- R - Baş dayama yeri
- S - Seyahat çantası
- T - Fermuarlı çıkarılabilir kapak

### TEMİZLİK VE BAKIM ÖNERİLERİ TEMİZLİK

Kılıf etiketi üzerindeki talimatlara uyunuz. Her yıkamadan sonra kumaşın ve dikişlerin yırtılmadığını veya zarar görmediğini kontrol ediniz.

 Elde yıkayınız

 Ağartıcı kullanmayınız

 Kurutma makinesinde kurutmayınız

 Ütülemeyiniz

 Kuru temizlemeye vermeyiniz

**UYARI:** Altlığı yıkamadan önce, fermuarı (A8) kullanarak, dolgu bölmeden çıkarınız.

### BAKIM

Eskimediyinden veya hasar görmediğinden ve hiçbir parçanın kaybolmadığından emin olmak için dikişleri ve bebek taşıyıcısını düzenli olarak kontrol ediniz. Eğer eskiyen veya kaybolan bir parça varsa, ürünü kullanmayınız.

### 1. RİJİT ALTLIK

Rijit altlık, yanlış bir pozisyona girmeden ve sırtınızda daha az ağırlık hissederek, çocuğunuzu tek bir elinizle bile basit, hızlı ve güvenli bir şekilde tutmanız için ideal destekler. Altlık, tercihinize ve o anki gerekliliklere bağlı olarak, rijit destek orta konumda veya kalça üzerinde sağda ya da solda olacak şekilde kullanılabilir.

### UYARILAR

- **UYARI:** Bu ürün, bir çocuğu ellerinizi kullanmadan taşımanızı sağlamaz. Çocuk ürün üzerinde otururken, her zaman talimatlara uygun şekilde çocuğu sırtından tuttuğunuzdan emin olunuz.
- **UYARI:** Kullanan kişinin, altlığın nasıl güvenli bir şekilde kullanılacağını bildiğinden emin olunuz. Tüm uyarıları ve talimatları okumadığınız sürece hiç kimsenin ürünü kullanmasına izin vermeyiniz.
- Tüm kullanıcıların bu ürünü kullanmak için gerekli fiziksel becerilere sahip olduğundan emin olunuz.
- **UYARI:** Bu talimatların okunmaması çocuğunuzun güvenliğini riske atabilir.
- **UYARI:** Altlığı kullanırken daima bir elinizle çocuğu destekleyiniz.
- **UYARI:** Eğildiğiniz ya da öne doğru eğildiğiniz zaman dikkatli olunuz.
- **UYARI:** Kendi hareketiniz ya da çocuğu hareketinden ötürü dengeiniz bozulabilir.
- **UYARI:** Spor aktiviteleri sırasında altlığı kullanmayınız.
- **UYARI:** Çocuğunuzu yerleştirmeden önce daima altlığı sabitleyiniz.
- **UYARI:** Altlığı kullanırken çocuğunuzu içinden çıkarmadan

önce asla bel kayışını açmayınız.

- **UYARI:** Çocuğunuzu sürekli olarak izleyiniz ve ağzının ve burnunun açık olduğundan emin olunuz.
- **UYARI:** Bu ürünü, kullanmadığınız zamanlarda çocuklardan uzak tutunuz.
- **UYARI:** Altlığı ev ortamında kullanırken dikkat ediniz (örn. ısı kaynakları veya sıcak içecek taşırken).
- **UYARI:** Kullanma aralığı: doğumdan 15 kg'ye kadar.

### 1.1 ALTLIĞIN KULLANILMASI

1. Destek kemerini belinizin etrafına sıkıca dolayarak cırt cırt bantla (A3) sabitleyiniz (Şek. 1) ve tokayı (A1) sabitleyerek (Şek. 1A), sıklılığını uygun kayışla (A2) ayarlayınız (Şek. 1B).

Kayışın fazla gelen kısmı kendi çevresine sarılabilir ve ilgili elastik bantla tespit edilebilir (Şek. 1C).

**UYARI:** Çocuğu asla yalnız bırakmayınız

2. Rijit altlık, çocuğunuzu kollarınızda tutmanız için destek olarak kullanılabilir:

- doğumdan itibaren emzirme konumunda (Şek. 2)

- 3 aylıktan itibaren ebeveyne bakan (Şek. 2A) veya ileri bakar (Şek. 2B) oturma konumunda ya da kalça üzerinde yanal olarak (sağ veya sol) (Şek.2C)

### 2. BEBEK TAŞIYICISI

Bebek taşıyıcısı, çocuğunuzu doğumdan itibaren 9 kg ağırlığa kadar ebeveyne bakan konumda taşımak için kullanılabilir.

#### UYARILAR

- **UYARI:** Kullanıcının, bebek taşıyıcısının nasıl güvenli bir şekilde kullanılması gerektiğini bildiğinden emin olunuz. Tüm uyarıları ve talimatları okumadığınız sürece hiç kimsenin ürünü kullanmasına izin vermeyiniz.
- Tüm kullanıcıların bu ürünü kullanmak için gerekli fiziksel becerilere sahip olduğundan emin olunuz.
- **UYARI:** Bu talimatların okunmaması çocuğunuzun güvenliğini riske atabilir.
- **UYARI:** Eğildiğiniz ya da öne doğru eğildiğiniz zaman dikkatli olunuz.
- **UYARI:** Bu bebek taşıyıcısı, spor aktiviteleri sırasında kullanıma uygun değildir.
- **UYARI:** Kendi hareketiniz ya da çocuğun hareketinden ötürü dengeiniz bozulabilir.
- **UYARI:** Çocuğu bebek taşıyıcısının içine yerleştirmeden önce bebek taşıyıcısının omuzlarınız üzerinde tam olarak oturmasını sağlayınız.
- **UYARI:** Bebek taşıyıcısını kullanırken çocuğunuzu içinden çıkarmadan önce asla bel kayışını açmayınız.
- **UYARI:** Bebek taşıyıcısını ev ortamında kullanırken dikkat ediniz (ör. ısı kaynakları veya sıcak içecek taşırken).
- **UYARI:** Bebek taşıyıcısını kullanırken, çocuğunuzu kontrol ediniz.
- **UYARI:** Kullanma aralığı: doğumdan 9 kg'ye kadar.
- Çocuğu bebek taşıyıcısının içine yerleştirdikten sonra, çocuğun belinin ve bacaklarının etrafındaki genişlik ayarlamaya şeritlerinin doğru konuma ayarlanmış olduğunu dikkatli bir şekilde kontrol ediniz. Gerekiyorsa bu kayışları doğru gerginliğe ulaşacak şekilde ayarlayınız.
- Hekim reçeteli, normalden az ağırlığa sahip olan çocuklar ve bebekler için bu ürünü kullanmadan önce bir hekime başvurunuz.
- **UYARI:** Bebek taşıyıcısı omuzlarınızda değilken asla çocuğunuzu bebek taşıyıcısının içinde gözetimsiz olarak

bırakmayınız.

- Bebek taşıyıcısını sadece ayakta dururken veya yürürken kullanınız.
- Bebek taşıyıcısında taşınan çocuğun iklimsel değişikliklere, çocuğu taşıyan kişiden önce maruz kalacağını unutmayınız.
- Kullanımdan önce, kayışların vücuda oturduğunu ve düzgün şekilde ayarlandığını ve tokaların doğru konumunda sağlam bir şekilde sabitlendiğini kontrol ediniz.
- Düşme riskini önlemek için, çocuğunuzun kayış takımına emniyetli bir şekilde yerleştirildiğinden emin olunuz.
- Bebek taşıyıcısının içine aynı anda birden fazla çocuk oturtmayınız.
- Çocuklarınızın düzgünce nefes alabileceği şekilde, yüzünün etrafında yeterli boşluk bulunduğundan daima emin olunuz.
- Solunumlarını sınırlandırabileceğinden ve boğulmalarına yol açabileceğinden, çocuğunuzun çenesinin göğsüne dayanmadığından emin olunuz.
- Eğer herhangi bir parçası hasar görmüş, yırtılmış veya kayıp ise bebek taşıyıcısını kullanmayınız.
- Bebek taşıyıcısına üretici tarafından verilmeyen ve onaylanmayan aksesuar, yedek parça veya bileşenler takmayınız.
- Bu bebek taşıyıcısı sadece bir yetişkin tarafından kullanılmalıdır.
- Bebek taşıyıcısını araba içinde çocuk taşımak için kullanmayınız.
- Araç kullanırken ya da bir motosiklet üzerinde bebek taşıyıcısını kullanmayınız
- Isı kaynaklarına ya da kimyasallara maruziyeti önlemek için, bebek taşıyıcısını yemek pişirirken ya da temizlik yaparken kullanmayınız.
- BEBEĞİNİZİ bebek taşıyıcısına yerleştirmek ve bebek taşıyıcısından çıkarmak için oturmanız önerilir.

### 2.1 BEBEK TAŞIYICISININ KULLANILMASI

3. Bel kemerini (J) ilgili toka (K) ile sabitleyiniz ve kayış (Şek. 3) üzerinde bele iyi oturacak şekilde işlem yaparak uzunluğunu ayarlayınız.

**UYARI:** Tokayı lastik bandın içinden geçirerek bağlayınız (Şek. 3A).

### 2.2 EBEVEYNE BAKAN KONUMDA TAŞIMA

4. Tokaları (M) kullanarak her iki kayışı da bağlayınız (Şek. 4).

5. Göğüs kemiği/omuz tokası yükseklik ayarlaması sistemi (O) ile donatılmıştır: ayarlamak için, ebeveynin gövdesine uyarlayacak şekilde ilgili kayışlardan kaydırınız (Şek. 5).

Bunun, çocuğu yerleştirmeden önce yapılması önerilir.

**UYARI:** Çocuğun ani hareketlerini kontrol edebilmek için, oturur konumdayken ya da düz ve seviyeli bir zemin üzerindeyken çocuğu bebek taşıyıcısına yerleştirmenizi tavsiye ederiz.

**UYARI:** Bu işlemi yaparken çocuğunuzun emniyetini sağlayınız.

**UYARI:** Çocuğu bebek taşıyıcısına yerleştirmeden önce, önceki adımları doğru bir şekilde tamamladığınızdan emin olunuz.

6. Çocuğu oturma yerine yerleştiriniz ve destekli oturma yerini (H) ilgili tokalarla (I) tespit edip (Şek. 6), asla çok gevşek veya çok sıkı olmayacak ve çocuğun gövdesine en uygun konumda olacak şekilde ayarlayınız (Şek. 6A).

7. Omuz kayışlarından (B2) başlayarak bebek taşıyıcısını



giyiniz (Şek. 7), ardından göğüs kemiği/omuz tokasını (N) bağlayınız ve ayarlayınız (Şek. 7A) ve omuz kayışlarını ayarlayarak bebek taşıyıcısını giyme işlemini tamamlayınız (Şek. 7B).

**UYARI:** Çocuğun bacaklarının oturma yerinin iki yanına açılmış olduğundan ve destek yastığının içine girdiğinden emin olunuz.

**UYARI:** çocuğunuzu bebek taşıyıcısından çıkarmak için oturmasını iyi olacaktır.

### 3. KALÇA ÜSTÜ OTURMA YERİ (BEBEK TAŞIYICISI + RİJİT ALTLIK)

"Kalça Üstü Oturma Yeri" yapılandırmasındaki bebek taşıyıcısı, çocukları 3 aylıktan itibaren ebeveyn bakan ve 6 aylıktan itibaren 15 kg'a kadar da arkaya ve öne bakar konumda taşımak için mükemmeldir.

Rijit altlık, çocuğun doğru "oturma" konumunu sağlar ve ağırlığı ebeveynin omuzlarından alırken, çocuk ağırlaştığında bebeğin taşınmasını daha da konforlu bir hale getirir.

#### UYARILAR

- **UYARI:** Kullanıcının, bebek taşıyıcısının nasıl güvenli bir şekilde kullanılmasını gerektiğini bildiğinden emin olunuz. Tüm uyarıları ve talimatları okumadığınız sürece hiç kimsenin ürünü kullanmasına izin vermeyiniz.
- Tüm kullanıcıların bu ürünü kullanmak için gerekli fiziksel becerilere sahip olduğundan emin olunuz.
- **UYARI:** Bu talimatların okunmaması çocuğunuzun güvenliğini riske atabilir.
- **UYARI:** Eğildiğiniz ya da öne doğru eğildiğiniz zaman dikkatli olunuz.
- **UYARI:** Bu bebek taşıyıcısı, spor aktiviteleri sırasında kullanıma uygun değildir.
- **UYARI:** Kendi hareketiniz ya da çocuğun hareketinden ötürü dengeiniz bozulabilir.
- **UYARI:** Çocuğu bebek taşıyıcısının içine yerleştirmeden önce bebek taşıyıcısının omuzlarınız üzerinde tam olarak oturmasını sağlayınız.
- **UYARI:** Bebek taşıyıcısını kullanırken çocuğunuzu içinden çıkarmadan önce asla bel kayışını açmayınız.
- **UYARI:** Bebek taşıyıcısını ev ortamında kullanırken dikkat ediniz (ör. ısı kaynakları veya sıcak içecek taşırken).
- **UYARI:** Bebek taşıyıcısını kullanırken, çocuğunuzu kontrol ediniz.
- **UYARI:** Kullanma aralığı: üç aydan itibaren 15 kg'a kadar.
- Çocuğu bebek taşıyıcısının içine yerleştirdikten sonra, çocuğun belinin ve bacaklarının etrafındaki genişlik ayarlamaları şeritlerinin doğru konuma ayarlanmış olduğunu dikkatli bir şekilde kontrol ediniz. Gerekiyorsa bu kayışları doğru gerginliğe ulaşacak şekilde ayarlayınız.
- Hekim reçeteli, normalden az ağırlığa sahip olan çocuklar ve bebekler için bu ürünü kullanmadan önce bir hekime başvurunuz.
- **UYARI:** Bebek taşıyıcısı omuzlarınızda değilken asla çocuğunuzu bebek taşıyıcısının içinde gözetimsiz olarak bırakmayınız.
- Bebek taşıyıcısını sadece ayakta dururken veya yürürken kullanınız.
- Bebek taşıyıcısında taşınan çocuğun iklimsel değişikliklere, çocuğu taşıyan kişiden önce maruz kalacağını unutmayınız.
- Kullanımdan önce, kayışların vücuda oturduğunu ve düzgün şekilde ayarlandığını ve tokaların doğru

konumunda sağlam bir şekilde sabitlendiğini kontrol ediniz.

- Düşme riskini önlemek için, çocuğunuzun kayış takımına emniyetli bir şekilde yerleştirildiğinden emin olunuz.
- Bebek taşıyıcısının içine aynı anda birden fazla çocuk oturtmayınız.
- Çocuklarınızın düzgünce nefes alabileceği şekilde, yüzünün etrafında yeterli boşluk bulunduğundan daima emin olunuz.
- Solunumlarını sınırlandırabileceğinden ve boğulmalarına yol açabileceğinden, çocuğunuzun çenesinin göğsüne dayanmadığından emin olunuz.
- Eğer herhangi bir parçası hasar görmüş, yırtılmış veya kayıp ise bebek taşıyıcısını kullanmayınız.
- Bebek taşıyıcısına üretici tarafından verilmeyen ve onaylanmayan aksesuar, yedek parça veya bileşenler takmayınız.
- Bu bebek taşıyıcısı sadece bir yetişkin tarafından kullanılmalıdır.
- Bebek taşıyıcısını araba içinde çocuk taşımak için kullanmayınız.
- Araç kullanırken ya da bir motosiklet üzerinde bebek taşıyıcısını kullanmayınız.
- Isı kaynaklarına ya da kimyasallara maruziyeti önlemek için, bebek taşıyıcısını yemek pişirirken ya da temizlik yaparken kullanmayınız.
- Bebeğinizi bebek taşıyıcısına yerleştirmek ve bebek taşıyıcısından çıkarmak için oturmanız önerilir.
- **UYARI:** Çocuğun ani hareketlerini kontrol edebilmek için, oturur konumdayken ya da düz ve seviyeli bir zemin üzerindeyken çocuğu bebek taşıyıcısına yerleştirmenizi tavsiye ederiz.
- **UYARI:** Bu prosedürleri yerine getirirken çocuğunuzu güvenli bir şekilde tutunuz.
- **UYARI:** Çocuğu bebek taşıyıcısına yerleştirmeden önce, önceki adımları doğru bir şekilde tamamladığınızdan emin olunuz.

#### 3.1 ALTLIĞIN BEBEK TAŞIYICISINA TAKILMASI

8. Emniyet cirt cirt bantlı (F1) kayışları açarak, bel kemerini (J) bebek taşıyıcısından çıkarınız (Şek. 8-8A).

Kayış çıkardıktan sonra, seyahat çantasının (O) içine yerleştiriniz.

Bebek taşıyıcısını, fermuarı (C) kullanarak altlığa tutturunuz (Şek. 8B) ve cirt cirtli kayışlarla (F1) sabitleyiniz (Şek. 8C).

#### 3.2 ÖNDE TAŞIMA - EBEBEYNE BAKAN KONUM

9. Bel kayışını (J) ilgili toka (A1) ile sabitleyiniz (Şek. 1) ve kayış (A2) (Şek. 1A) üzerinde bel çevresine iyi oturacak şekilde işlem yaparak uzunluğunu ayarlayınız.

Paragraf 2.2'deki talimatları izleyiniz.

**UYARI:** Bebek başını dik ve omuzlarını dikey pozisyonda tutacak duruma gelene kadar ebeveyn bakan konumda taşınmalıdır (yaklaşık olarak 6 aylık olana kadar).

**UYARI:** Çocuğunuz başını dik ve omuzlarını dikey pozisyonda tutabildiği zaman, yani yaklaşık altı aylıktan itibaren, ileri bakar konumda ya da ebeveynin sırtında taşınabilir.

#### 3.3 SIRT TAŞIMA

Çocuğunuzu bebek taşıyıcısında taşımak ve bebek taşıyıcısına yerleştirmek için, bel kayışını (A) ilgili toka ile sabitleyerek, ayarlamaya kayışını (A2) kullanmak suretiyle

uzunluğunu ayarlayınız ve paragraf 2.2'deki talimatları izleyiniz.

10. Sağ kolu omuz kayışından çekiniz ve bebek taşıyıcısının içinden geçirerek ve aynı el ile sıkı bir şekilde tuttuğunuzdan emin olarak diğer omuz kayışını yakalayınız (Şek. 9). Sol kolu da omuz kayışından çekiniz ve bebek taşıyıcı portbebe içerisindeki çocuğunuzu dışarıdan destekleyiniz (Şek. 10A). Sol omuz kayışını tutmakta olan sağ kolunuzu aynı omuz kayışına geçiriniz (Şek. 10B) ve bebek taşıyıcısını döndürmeye başlayınız. Bel kayışına bağlı olan bebek taşıyıcısı kayış takımıyla birlikte dönecek ve sırtta doğru konuma yerleşecektir.

İşlemi tamamlamak için, ikinci kolu boş olan omuz kayışının içine geçiriniz (Şek. 10C), böylece bebek taşıyıcısının ağırlığı sırt ve omuzlar üzerinde eşit bir şekilde dağılır. Göğüs kemiği/omuz tokasını (N) göğüs kemiği üzerinde kapatınız (Şek. 10D) ve bebek taşıyıcısının tüm kemerlerini ayarlayınız (Şek. 10E).

**UYARI:** 6 aylıktan küçük ya da yalnız başına oturamayan çocukları sırtınızda taşımayınız.

**UYARI:** Özellikle eğer sırtınızda taşıyorsanız, çocuğun rahat ve emniyetli olduğunu düzenli olarak kontrol ediniz.

### 3.4 ÇOCUĞUN BEBEK TAŞIYICISININ İÇİNDEN ÇIKARILMASI

11. Çocuğu güvenli bir şekilde desteklerken, tokaları çözerek her iki omuz kayışını da serbest bırakınız (Şek. 11-11A) ve çocuğu çıkarmadan önce destekli oturma yerinin tokalarını çözünüz (Şek. 11B). Bel kayışını (A) ancak bundan sonra serbest bırakınız.

**UYARI:** Bu prosedürleri yerine getirirken çocuğunuzu güvenli bir şekilde tutunuz.

**UYARI:** Çocuğu bebek taşıyıcısından çıkarmadan önce, önceki adımları doğru bir şekilde tamamladığınızdan emin olunuz.

### 4. BAŞLIĞIN KULLANILMASI

12. Çocuğunuz uyurken veya çocuğunuzu hava koşullarından (güneş, rüzgar vs.) korumak istediğinizde, düğmeleri omuz kayışlarına bağlayarak, başlığı (Q) çocuğun kafasına takınız (Şek. 12-12A).

**UYARI:** Çocuklarınızın düzgünce nefes alabileceği şekilde, yüzünün etrafında yeterli boşluk bulunduğundan daima emin olunuz

Başlık, kullanılmadığı zaman bebek taşıyıcısının ön cebine (S) konulabilir veya tamamen çıkarılarak, bel kayışının (A) cebine (A4) yerleştirilebilir (Şek. 12B-12C).

### 5. ÇIKARILABİLİR ÖN CEBİN KULLANILMASI

13. Bebek taşıyıcısında, yılın en sıcak dönemlerinde daha fazla nefes almayı sağlayan çıkarılabilir bir ön geçme parça (T) bulunur.

İlgili fermuar kullanılarak çıkarılabilir (Şek. 13-13A) ve bel kayışındaki (A) pratik seyahat çantasında muhafaza edilebilir (Şek. 13B).

### GARANTİ

Ürün, talimatlarda belirtilen normal kullanım koşullarında, tüm uygunluk kusurlarına karşı garantilidir.

Bu nedenle garanti; hatalı kullanım, aşınma veya kazara meydana gelen olaylardan kaynaklanan hasar durumunda geçerli değildir.

Uygunluğa ilişkin kusurlara dair garantinin süresi için,

mevcut olan durumlarda lütfen satın alınan ülkede geçerli ulusal kanunların özel hükümlerine bakınız.

**SV**

Höftsitsen Hip Seat Carrier från Chicco är en 3-i-1-lösning som utarbetats för att uppfylla alla dina behov för att bära din baby ända från födseln.

Den består av en styv sits och av en bärsele, användbara separat eller tillsammans. Den kan användas i flera olika positioner och utföranden för att garantera både förälderns och barnets ergonomiska säkerhet och för att på bästa sätt uppfylla alla krav på tillväxt och komfort, månad efter månad.

## BRUKSANVISNING

# VIKTIGT! LÄS NOGGRANT OCH SPARA FÖR FRAMTIDA BRUK.

**VARNING: FÖR ATT UNDVIKA RISK FÖR KVÄVNING, AVLÄGSNA ALLT FÖRPACKNINGSMATERIAL AV PLAST FÖRE ANVÄNDNING. SLÄNG DET ELLER FÖRVARA UTOM RÄCKHÅLL FÖR BARN.**

### DEN STYVA SITSENS KOMPONENTER (Fig. A-B)

- A - Midjeband
- A1 - Spänne
- A2 - Justeringsrem
- A3 - Kardborreband
- A4 - Förvaringsficka

- B - Glidsäker sits
- C - Blixtlås för fastsättning av bärsele
- D - Säkerhetsringar för fastsättning av bärsele
- E - Blixtlås för flikfack

### BÄRSELENS KOMPONENTER (Fig.C-D-E)

- F - Bärsele's ryggstöd
- F1 - Säkerhetsremmar med kardborreband för fastsättning av bärsele
- G - Axelband
- H - Mjuk sittdel
- I - Sittdelens justeringsspännen (passage för benen)
- J - Midjeband
- K - Spänne med justeringsrem för midjebandet
- L - Resårband för lås av spänne
- M - Spännen för justering av axelband
- N - Bröstbens/skulderbladsspänne
- O - Höjdjusteringssystem bröstbens/skulderbladsspänne
- P - Axelbandsskydd
- Q - Huva
- R - Huvudstöd

- S - Förvaringsficka
- T - Avtagbart tygstycke med blixtlås

## RÅD FÖR RENGÖRING OCH SKÖTSEL

### RENGÖRING

Följ anvisningarna som står på tvättetiketten. Kontrollera tygets och sömmarnas skick efter varje tvätt.



Handtvätt i kallt vatten



Blek inte



Torktumla inte



Stryk inte



Kemtvtätta inte

**VARNING:** Innan sitsen tvättas ska du ta ut fliken från facket genom att öppna blixtlåset A8.

### SKÖTSEL

Kontrollera regelbundet att inga sömmar gått upp på bärsele, att den inte har skadats och att inga delar fattas. I så fall får produkten inte användas.

### 1. STYV SITS

Denna styva sits är det perfekta stödet för att bära barnet på ett enkelt, snabbt och säkert sätt, även med bara en arm, utan att riskera felaktiga kroppsställningar och belastning av ryggen.

Sitsen kan användas med det styva stödet antingen framför dig eller på vänster eller höger höft, beroende på hur du vill bära för tillfället.

### VARNING

- **VARNING:** Denna produkt tillåter inte att bära barnet utan händer. Försäkra dig om att alltid hålla i barnets rygg när det sitter på produkten i enlighet med instruktionerna.
- **VARNING:** Alla som använder sitsen måste känna till exakt hur den fungerar. Tillåt inte att produkten används av någon som inte har läst och förstått alla varningar och instruktioner.
- Försäkra dig om att alla användare har nödvändiga fysiska egenskaper för att använda denna produkt.
- **VARNING:** Vid försummelse att iaktta dessa instruktioner kan ditt barns säkerhet äventyras.
- **VARNING:** När sitsen används ska du alltid stödja barnet med ena handen.
- **VARNING:** Var försiktig när du böjer dig ned, framåt eller åt sidan.
- **VARNING:** Din balans kan påverkas av dina och barnets rörelse.
- **VARNING:** Använd inte sitsen när du utövar sport.
- **VARNING:** Spänn alltid fast sitsen innan du sätter ned barnet.
- **VARNING:** När du använder sitsen får du inte öppna midjebältet innan du har tagit bort barnet.
- **VARNING:** Övervaka barnet hela tiden och försäkra dig om att munnen och näsan inte täcks.
- **VARNING:** Håll produkten utom räckhåll för barn när den inte används.
- **VARNING:** Var uppmärksam när sitsen används i hem-



met (t.ex. när du är nära en värmekälla eller hanterar varma drycker).

- **VARNING:** Användningsålder: från födseln upp till 15 kg.

### 1.1 HUR SITSEN ANVÄNDS

1. Linda bandet stramt omkring midjan och fäst med kardborrebandet A3 (Fig. 1) och spännet A1 (Fig. 1A). Justera passformen med den avsedda remmen A2 (Fig. 1B).

Överflödigt rem kan rullas ihop och fixeras med det avsedda resårbandet (Fig. 1C).

**VARNING:** Lämna aldrig barnet utan uppsikt

2. Den styva sitsen kan användas som stöd för att bära barnet i famnen:

- ända från födseln i amningsläge (Fig. 2)
- från 3 månaders ålder sittande bakåtvänd mot föräldern (Fig. 2A), framåtvänd (Fig. 2B) eller på sidan på höften (höger eller vänster) (Fig.2C)

### 2. BÄRSELE

Bärselen kan användas för att bära barnet från födseln upp till 9 kg vikt, bakåtvänd mot föräldern.

#### VARNING

• **VARNING:** Alla som använder bärselen måste känna till exakt hur den fungerar. Tillåt inte att produkten används av någon som inte har läst och förstått alla varningar och instruktioner.

• Försäkra dig om att alla användare har nödvändiga fysiska egenskaper för att använda denna produkt.

• **VARNING:** Vid försummelse att iaktta dessa instruktioner kan ditt barns säkerhet äventyras.

• **VARNING:** Var försiktig när du böjer dig ned, framåt eller åt sidan.

• **VARNING:** Använd inte bärselen vid utövande av sport.

• **VARNING:** Din balans kan påverkas av dina och barnets rörelse.

• **VARNING:** Sätt alltid på dig bärselen innan du sätter ned barnet.

• **VARNING:** När du använder bärselen får du inte öppna midjebälten innan du har tagit bort barnet.

• **VARNING:** Var uppmärksam när bärselen används i hemmet (t.ex. när du är nära en värmekälla eller hanterar varma drycker).

• **VARNING:** Håll barnet under kontroll när bärselen används.

• **VARNING:** Användningsålder: från födseln upp till 9 kg.

• När barnet har placerats i bärselen ska du noga kontrollera att justeringsdonen för måttet runt midjan och runt benen är korrekt inställda. Om så inte är fallet ska de justeras så att de är korrekt spända.

• För underviktiga spädbarn och barn med någon form av medicinskt problem, rådfråga en barnläkare innan du använder produkten.

• **VARNING:** Lämna inte barnet utan uppsikt i bärselen när du inte har det på dig.

• Använd endast bärselen när du står upp eller går.

• Kom ihåg att barnet i bärselen reagerar tidigare på klimatförändringar än personen som bär barnet.

• Innan användning ska du kontrollera att remmarna är placerade och justerade på korrekt sätt samt att spännena är ordentligt fastspända.

• För att undvika risken att falla ska du noga kontrollera att barnet är ordentligt fastspänt i selen.

• Använd inte bärselen med mer än ett barn åt gången.

• Kontrollera alltid att ditt barn har tillräckligt med utrymme runt ansiktet för att få tillräckligt med luft.

• Försäkra dig om att barnets haka inte ligger mot bröstet eftersom barnet då kan ha begränsad andning och kvävas.

• Använd inte bärselen om några delar har gått sönder, är sönderslitna eller fattas.

• Använd uteslutande tillbehör eller reservdelar som levererats av tillverkaren.

• Den här bärselen är framtagen för att endast användas av vuxna.

• Bärselen får inte användas för transport i bil.

• Bärselen får inte användas medan du kör eller är passagerare på en motorcykel

• Bärselen får inte användas när du lagar mat eller städar för att undvika att utsätta barnet för värme eller kemiska ämnen.

• Vi rekommenderar att du sitter ned när du sätter barnet i bärselen och när du tar ut barnet från bärselen.

### 2.1 HUR BÄRSELEN ANVÄNDS

3. Spänn fast midjebandet J med det avsedda spännet K och justera dess längd med remmen (Fig. 3) så att det sitter stramt omkring midjan.

**VARNING:** Blockera spännet genom att trä in det i resårbandet L (Fig. 3A).

### 2.2 BÄRA BARNET BAKÅTVÄNT MOT FÖRÄLDERN

4. Spänn fast båda axelbanden med låsspännena M (Fig. 4).

5. Bröstbens/skulderbladsspännet är försett med ett höjjusteringssystem O: Flytta det utmed bandet för att anpassa det till förälderns kroppsform (Fig. 5).

Vi råder till att göra detta innan du sätter ned barnet.

**VARNING:** Vi rekommenderar att du sitter ned eller står på en plan och stadig yta när du sätter barnet i bärselen. På så sätt är det lättare att hantera eventuella rörelser som barnet plötsligt kan utföra.

**VARNING:** Håll barnet stadigt medan detta görs.

**VARNING:** Innan barnet placeras i bärselen ska du kontrollera att alla föregående moment har utförts korrekt.

6. Placera barnet på sitsen och sätt fast den mjuka sittdelen H med hjälp av de avsedda spännena I (Fig. 6) och justera dem till det bästa läget för barnets kroppsstorlek. Den får varken vara för stor eller för trång (Fig. 6A).

7. Ta på dig bärselen genom att först trä på dig axelbanden B2 (Fig. 7), sedan spänna fast och justera bröstbens/skulderbladsspännet N (Fig. 7A) och till sist justera axelbanden (Fig. 7B).

**VARNING:** Försäkra dig om att barnet sitter gränslöst över sitsen och på insidan av den mjuka sittdelen.

**VARNING:** Vi rekommenderar att sätta dig ned när barnet tas bort från bärselen.

### 3. HIP SEAT (BÄRSELE + STYV SITS)

Bärselen i "Hip Seat"-utförande är perfekt för att bära barnet från och med 3 månaders ålder bakåtvänt mot föräldern och från 6 månader på ryggen och framåtvänt, upp tills att barnet väger 15 kg.

Den styva sitsen säkerställer att barnet "sitter" rätt och avlastar tyngden från förälderns axlar så att barnet kan bäras bekvämt även när det växer och blir tyngre.

#### VARNING

• **VARNING:** Alla som använder bärselen måste känna till





exakt hur den fungerar. Tillåt inte att produkten används av någon som inte har läst och förstått alla varningar och instruktioner.

- Försäkra dig om att alla användare har nödvändiga fysiska egenskaper för att använda denna produkt.
- **VARNING:** Vid försummelse att iakttä dessa instruktioner kan ditt barns säkerhet äventyras.
- **VARNING:** Var försiktig när du böjer dig ned, framåt eller åt sidan.
- **VARNING:** Använd inte bärselen vid utövande av sport.
- **VARNING:** Din balans kan påverkas av dina och barnets rörelse.
- **VARNING:** Sätt alltid på dig bärselen innan du sätter ned barnet.
- **VARNING:** När du använder bärselen får du inte öppna midjebältet innan du har tagit bort barnet.
- **VARNING:** Var uppmärksam när bärselen används i hemmet (t.ex. när du är nära en värmekälla eller hanterar varma drycker).
- **VARNING:** Håll barnet under kontroll när bärselen används.
- **VARNING:** Användningsålder: från 3 månader, upp till 15 kg.
- När barnet har placerats i bärselen ska du noga kontrollera att justeringsdonen för måttet runt midjan och runt benen är korrekt inställda. Om så inte är fallet ska de justeras så att de är korrekt spända.
- För underviktiga spädbarn och barn med någon form av medicinskt problem, rådfråga en barnläkare innan du använder produkten.
- **VARNING:** Lämna inte barnet utan uppsikt i bärselen när du inte har det på dig.
- Använd endast bärselen när du står upp eller går.
- Kom ihåg att barnet i bärselen reagerar tidigare på klimatförändringar än personen som bär barnet.
- Innan användning ska du kontrollera att remmarna är placerade och justerade på korrekt sätt samt att spännena är ordentligt fastspända.
- För att undvika risken att falla ska du noga kontrollera att barnet är ordentligt fastspänt i selen.
- Använd inte bärselen med mer än ett barn åt gången.
- Kontrollera alltid att ditt barn har tillräckligt med utrymme runt ansiktet för att få tillräckligt med luft.
- Försäkra dig om att barnets haka inte ligger mot bröstet eftersom barnet då kan ha begränsad andning och kvävas.
- Använd inte bärselen om några delar har gått sönder, är sönderslitna eller fattas.
- Använd uteslutande tillbehör eller reservdelar som levererats av tillverkaren.
- Den här bärselen är framtagen för att endast användas av vuxna.
- Bärselen får inte användas för transport i bil.
- Bärselen får inte användas medan du kör eller är passagerare på en motorcykel
- Bärselen får inte användas när du lagar mat eller städar för att undvika att utsätta barnet för värme eller kemiska ämnen.
- Vi rekommenderar att du sitter ned när du sätter barnet i bärselen och när du tar ut barnet från bärselen.
- **VARNING:** Vi rekommenderar att du sitter ned eller står på en plan och stadig yta när du sätter barnet i bärselen. På så sätt är det lättare att hantera eventuella rörelser som barnet plötsligt kan utföra.
- **VARNING:** Håll hårt i barnet medan detta görs.

• **VARNING:** Innan barnet placeras i bärselen ska du kontrollera att alla föregående moment har utförts korrekt.

### 3.1 HUR SITSEN SPÄNNES FAST PÅ BÄRSELEN

8. Ta bort midjebandet J från bärselen genom att öppna kardborrebanden F1 (Fig. 8-8A).

När bandet har tagits bort ska det läggas i förvaringsfickan O. Spänn fast bärselen på sitsen med det avsedda blixtlåset C (Fig. 8B) och fäst den med kardborrebanden F1 (Fig. 8C).

### 3.2 BÄRA BARNET FRAMTILL - VÄND MOT FÖRÄLDERN

9. Spänn fast midjebandet A med det avsedda spännet A1 (Fig. 1) och justera dess längd med remmen A2 (Fig. 1A) så att det sitter stramt omkring midjan.

Följ sedan anvisningarna i avsnitt 2.2.

**VARNING:** Så länge som barnet inte är starkt nog i nacken för att själv kunna hålla huvudet uppe och axlarna vertikala, ungefär upp till sex månaders ålder, ska barnet bäras bakåtvänt "Mot föräldern".

**VARNING:** När barnet är starkt nog i nacken för att själv kunna hålla huvudet uppe och axlarna vertikala, ungefär från sex månaders ålder, kan föräldern bära barnet framåtvänt eller på ryggen.

### 3.3 BÄRA BARNET PÅ RYGGEN

För att ta på dig och placera barnet i bärselen ska du först spänna fast midjebandet A med det avsedda spännet och justera längden med hjälp av justeringsremmen A2. Följ sedan anvisningarna i avsnitt 2.2.

10. Dra ut höger arm från axelbandet och låt den löpa på insidan av bärselen så att du kan ta tag i det andra axelbandet (Fig.9). Se till att ta ett säkert tag. Dra ut även vänster arm från axelbandet och håll om barnet på utsidan av bärselen med denna arm (Fig. 10A). Stick in höger arm (som håller tag i vänster axelband) i vänster axelband (Fig. 10B) och börja vrida bärselen. Bärselen sitter fast i midjebältet och kommer att följa selens rörelse tills den hamnar korrekt på ryggen.

Stick slutligen in den andra armen i det lediga axelbandet (Fig. 10C) på så sätt att bärselens vikt fördelas jämnt över ryggen och axlarna. Stäng bröstbens/skulderbladsspännet N i höjd med bröstbenet (Fig.10D) och justera bärselens alla band (Fig. 10E).

**VARNING:** På ryggen ska man inte bära barn som är mindre än 6 månader eller som inte kan sitta själva.

**VARNING:** Kontrollera med jämna mellanrum att barnet sitter bekvämt och säkert, speciellt när det bärs på ryggen.

### 3.4 HUR DU TAR BORT BARNET FRÅN BÄRSELEN

11. Håll barnet stadigt medan du frigör båda axelbanden genom att lossa spännena (Fig. 11-11A) och öppnar den mjuka sitsens spännen I (Fig. 11B) innan barnet tas bort. Först därefter ska midjebandet A lossas.

**VARNING:** Håll hårt i barnet medan detta görs.

**VARNING:**Innan barnet tas bort från bärselen ska du kontrollera att alla föregående moment har utförts korrekt.

## 4. ANVÄNDA HUVAN

12. När barnet sover eller behöver skyddas från väder och vind (sol, blåst osv.) kan du sätta huvan Q på barnets huvud genom att fästa knapparna på axelbanden (Fig. 12-12A).

**VARNING:** Kontrollera alltid att ditt barn har tillräckligt





med utrymme runt ansiktet för att få tillräckligt med luft. När huvan inte används kan den läggas i fickan på framsidan av bärselen S eller tas bort helt och läggas i fickan A4 på midjebandet A (Fig. 12B-12C).

### **5. ANVÄNDNING AV DEN FRÄMRE AVTAGBARA FICKAN**

13. Bärselen är försedd med en avtagbar främre tygdel T som tillåter bättre luftcirkulation under den varma årstiden.

Den kan tas bort med det avsedda blixtlåset (Fig. 13-13A) och läggas i den praktiska förvaringsfickan som finns på midjebandet A (Fig. 13B).

### **GARANTI**

Produktens garanti gäller för alla fabrikationsfel vid normal användning av produkten enligt vad som förutses i bruksanvisningen.

Garantin gäller således inte vid skada som orsakats av felaktig användning, slitage eller olycka.

För garantins giltighetsperiod mot fabrikationsfel hänvisas till de särskilda bestämmelserna i nationella lagar som gäller i inköpslandet, i förekommande fall.



Hip Seat Carrier на Chicco е решение 3-в-1, предназначено да задоволи всички нужди на бебеносенето още от раждането.

Съставен от твърда основа и кенгуру, които могат да се използват самостоятелно или заедно, той осигурява множество позиции и конфигурации, спазвайки ергономията на родителя и детето и задоволявайки максимално техните нарастващи нужди и комфорт месец след месец.

## ИНСТРУКЦИИ ЗА УПОТРЕБА

# ВАЖНО! ПРОЧЕТЕТЕ ВНИМАТЕЛНО И ЗАПАЗЕТЕ ЗА БЪДЕЩИ СПРАВКИ.

## ВНИМАНИЕ: ЗА ДА ИЗБЕГНЕТЕ РИСК ОТ ЗАДУШАВАНЕ, ПРЕДИ УПОТРЕБА ОТСТРАНЕТЕ ВСИЧКИ НАЙЛОНОВИ ОПАКОВКИ, КОИТО ТРЯБВА ДА БЪДАТ УНИЩОЖЕНИ ИЛИ СЪХРАНЯВАНИ ДАЛЕЧ ОТ ДЕЦА.

### КОМПОНЕНТИ НА ТВЪРДАТА ОСНОВА (Фиг. А-В)

- А - Колан за кръста
  - A1 - Катарамата
  - A2 - Регулираща лента
  - A3 - Велкро
  - A4 - Джоб за съхранение
- В - Противоплъзгаща се седалка
- С - Цип за кенгуруто
- Д - Халки за предпазни колани
- Е - Закопчалка

### КОМПОНЕНТИ НА КЕНГУРУТО (Фиг.С-Д-Е)

- Ф - Задна част на кенгуруто
  - F1 - Подсигурителни ленти с велкро за закачане на кенгуруто
- Г - Презрамките
- Н - Ремък
- І - Закопчалки за регулиране на ремъка (преминаване на краката)
- Ј - Колан за кръста
- К - Заклучващ механизъм с лента за регулиране на колана за кръста
- L - Ластик за блокиране на заклучващия механизъм

- М - Катарамата за регулиране на презрамките
- Н - Катарамата за гърдите/гърба
- О - Система за регулиране на височината на катарамата на гърдите/гърба
- Р - Протектори на презрамките
- Q - Качулка
- Р - Подглавник
- С - Джоб за съхранение
- Т - Подвижен капак с цип

### ПРЕПОРЪКИ ЗА ПОЧИСТВАНЕ И ПОДДРЪЖКА ПОЧИСТВАНЕ

Спазвайте инструкциите за пране, посочени на етикета. След всяко изпиране проверявайте здравината на плата и шевовете.



Перете на ръка в студена вода



Не избелвайте



Не сушете в сушилна машина



Не гладете



Не подлагайте на химическо чистене

**ВНИМАНИЕ:** Преди пране на основата извадете плъзгача от отделението, действайки върху закопчалката А8.

### ПОДДРЪЖКА

Периодично проверявайте кенгуруто, за да установите евентуални места на разшиване, повреда или липсващи части, в такъв случай не използвайте продукта.

### 1. ТВЪРДА ОСНОВА

Твърдата основа е идеалната опора да държите бебето в ръце по лесен, бърз и безопасен начин, дори с една ръка, без да заемате неправилни позиции и да изпитвате по-малко тежест в гърба.

Основата може да се използва с твърдата опора в централно положение или на тазобедрената става, отдясно или отляво, в зависимост от предпочитанията и нуждата от момента.

### ПРЕДУПРЕЖДЕНИЯ

- **ВНИМАНИЕ:** Този продукт не позволява да носите детето и ръцете Ви да са свободни. Винаги придържайте гърба на детето, когато то е седнало в продукта, съгласно инструкциите.
- **ВНИМАНИЕ:** Уверете се, че потребителите на основата са запознати с точното ѝ функциониране. Не позволявайте на никого да използва продукта, ако не е прочел и разбрал напълно предупрежденията и инструкциите.
- Уверете се, че всички потребители притежават необходимите физически възможности за използването на този продукт.
- **ВНИМАНИЕ:** Неспазването на посочените по-долу инструкции може да застраши безопасността на детето Ви.
- **ВНИМАНИЕ:** Винаги поддържайте детето с една ръка, когато използвате основата.
- **ВНИМАНИЕ:** Бъдете особено внимателни когато се навеждате напред или настрани.

- **ВНИМАНИЕ:** Имайте предвид, че равновесието Ви може да бъде нарушено от движенията на детето в кенгурото.
- **ВНИМАНИЕ:** Не използвайте izdelieto по време на спортни дейности.
- **ВНИМАНИЕ:** Винаги закрепяйте основата, преди да седне детето.
- **ВНИМАНИЕ:** Когато използвате основата, никога не разкопчавайте колана за кръста, преди да сте свалили детето.
- **ВНИМАНИЕ:** Следете непрекъснато детето и се уверете, че устата и носът му не са запушени.
- **ВНИМАНИЕ:** Дръжте продукта далеч от деца, когато не го използвате.
- **ВНИМАНИЕ:** Обърнете особено внимание при използване на основата в домашна среда (напр. топлинни източници или когато боравите с горещи напитки).
- **ВНИМАНИЕ:** Подходяща възраст за употреба: от раждането до 15 kg.

### 1.1 ИЗПОЛЗВАНЕ НА ОСНОВАТА

1. Увийте плътно лентата около талията, фиксирайки я с велкро А3 (фиг. 1), и закрепете катарамата А1 (фиг. 1А), като коригирате прилепването с подходящия колан А2 (фиг. 1В).

Възможно е да увиете остатъка от лентата около себе си, като я фиксирате със съответната еластична лента (фиг. 1С).

**ВНИМАНИЕ:** Никога не оставяйте детето без надзор

2. Твърдата основа може да се използва като опора за носене на ръце на бебето:

- от раждането в кърмещо положение (фиг. 2)
- започвайки от 3 месеца в седнало положение, обърнато към майката (фиг. 2А), обърнато напред (фиг. 2Б) или странично на бедрата (вдясно или вляво) (фиг.2С)

### 2. КЕНГУРУ

Кенгурото може да се използва за пренасяне на бебето от раждането до тегло до 9 kg с лице към майката.

#### ПРЕДУПРЕЖДЕНИЯ

- **ВНИМАНИЕ:** Уверете се, че потребителите на кенгурото са запознати с точното му функциониране. Не позволявайте на никого да използва продукта, ако не е прочел и разбрал напълно предупрежденията и инструкциите.
- Уверете се, че всички потребители притежават необходимите физически възможности за използването на този продукт.
- **ВНИМАНИЕ:** Неспазването на посочените по-долу инструкции може да застраши безопасността на детето Ви.
- **ВНИМАНИЕ:** Бъдете особено внимателни когато се навеждате напред или настрана.
- **ВНИМАНИЕ:** не използвайте izdelieto по време на спортни тренировки.
- **ВНИМАНИЕ:** Имайте предвид, че равновесието Ви може да бъде нарушено от движенията на детето в кенгурото.
- **ВНИМАНИЕ:** винаги си слагайте първо кенгурото и след това настанявайте детето в него.
- **ВНИМАНИЕ:** Когато използвате кенгурото, никога не разкопчавайте колана за кръста, преди да сте свалили

детето.

- **ВНИМАНИЕ:** Обърнете особено внимание при употребата на кенгурото в домашна среда (напр. топлинни източници или когато боравите с горещи напитки).
- **ВНИМАНИЕ:** Когато използвате кенгурото, проверявайте редовно Вашето дете.
- **ВНИМАНИЕ:** Подходяща възраст за употреба: от раждането до 9 kg.
- След като детето е поставено в кенгурото, внимателно проверете дали регулаторите за широчина на колана за кръста и за краката са правилно регулирани, евентуално ги коригирайте до подходящата степен на стягане.
- Преди да използвате продукта при новородени с тегло по-малко от нормата и деца с медицински предписания, се консултирайте с педиатър.
- **ВНИМАНИЕ:** никога не оставяйте детето без надзор в кенгурото, когато не го използвате.
- Използвайте кенгурото, само когато сте прави или когато ходите.
- Помнете, че поставеното в кенгурото дете ще реагира на климатичните промени преди този, който го носи.
- Преди употреба проверете дали коланите са правилно поставени и регулирани и дали катарамите са закопчани.
- За да избегнете риска от падане, уверете се, че детето е сигурно разположено в коланите.
- Не слагайте в кенгурото повече от едно дете.
- Проверявайте винаги дали около лицето на детето има достатъчно свободно пространство, за да не се затрудни дишането му.
- Уверете се, че брадичката на детето не почива на гърдите му, тъй като дишането му може да бъде ограничено и да причини задушаване.
- Не използвайте кенгурото, ако някоя от частите е счупена, скъсана или липсваща.
- Не използвайте с кенгурото аксесоари, резервни части или компоненти, които не са предоставени от производителя.
- Това кенгуро трябва да бъде използвано само от възрастни.
- Кенгурото не може да се използва за превозване в автомобил.
- Кенгурото не може да се използва, докато шофирате или сте пътник в моторно превозно средство
- Кенгурото не може да се използва, когато готвите или почиствате, за да не го излагате на източници на топлина или химически вещества.
- **ПРЕПОРЪЧИТЕЛНО** Е да сте седнали, докато извършвате операциите по поставяне и изваждане на детето във/от кенгурото.

### 2.1 ИЗПОЛЗВАНЕ НА КЕНГУРУТО

3. Закрепете колана за кръста J с подходящата катарамата K и регулирайте дължината му, като действате върху лентата (фиг. 3), така че да се прилепи добре към кръста.

**ВНИМАНИЕ:** Блокирайте заключващия механизъм, като го прекарате през ластика L (Фиг. 3А).

### 2.2 НОСЕНЕ С ЛИЦЕ КЪМ МАЙКАТА

4. Закопчайте двете презрамки с помощта на катарамите M (Фиг. 4).



5. Катарамата за гърдите/гърба е оборудвана със система за регулиране на височината O: за да я регулирате, плъзнете я по съответните ленти, за да я приспособите спрямо тялото на родителя (фиг. 5).

Препоръчително е тази операция да се извърши преди поставяне на детето.

**ВНИМАНИЕ:** Препоръчва се да извършите операциите по поставянето на детето в кенгуруто седнали или като използвате равна и стабилна повърхност, така че да контролирате евентуалните неочакваните движения на детето.

**ВНИМАНИЕ:** Придържайте здраво детето по време на тази операция.

**ВНИМАНИЕ:** Преди да поставите детето в кенгуруто се уверете, че сте извършили правилно описаните по-горе операции.

6. Поставете детето на седалката и закрепете дъното-ограничител N чрез заключващите механизми I (фиг. 6), като го регулирате в позицията, която е най-подходяща за телосложението на детето, за да не е нито твърде широко, нито твърде тясно (фиг. 6A).

7. Поставете кенгуруто, като сложите презрамките B2 (фиг. 7), след това закопчайте и регулирайте заключващия механизъм за гърдите/гърба N (фиг. 7A) и завършете поставянето на кенгуруто, като регулирате презрамките за раменете (фиг. 7B).

**ВНИМАНИЕ:** Уверете се, че краката на детето са възседнали седалката и са поставени в дъното-ограничител.

**ВНИМАНИЕ:** препоръчително е да седнете докато извършвате операциите по изваждането на детето от кенгуруто.

### 3. HIP SEAT (КЕНГУРУ + ТВЪРДА ОСНОВА)

В конфигурация "Hip Seat" кенгуруто е идеално за пренасяне на детето от 3 месеца в положение, обърнато към майката, и от 6 месеца на гърба и обърнато към света, до достигане на тегло от 15 kg на детето.

Твърдата основа осигурява правилно „седнало“ положение на детето и разтоварва теглото от раменете на родителя, което прави бебеносенето още по-удобно, дори когато бебето стане по-тежко.

#### ПРЕДУПРЕЖДЕНИЯ

- **ВНИМАНИЕ:** Уверете се, че потребителите на кенгуруто са запознати с точното му функциониране. Не позволявайте на никого да използва продукта, ако не е прочел и разбрал напълно предупрежденията и инструкциите.
- Уверете се, че всички потребители притежават необходимите физически възможности за използването на този продукт.
- **ВНИМАНИЕ:** Неспазването на посочените по-долу инструкции може да застраши безопасността на детето Ви.
- **ВНИМАНИЕ:** Бъдете особено внимателни когато се навеждате напред или настрана.
- **ВНИМАНИЕ:** не използвайте izdelieto по време на спортни тренировки.
- **ВНИМАНИЕ:** Имайте предвид, че равновесието Ви може да бъде нарушено от движенията на детето в кенгуруто.
- **ВНИМАНИЕ:** винаги си слагайте първо кенгуруто и след това настанявайте детето в него.

- **ВНИМАНИЕ:** Когато използвате кенгуруто, никога не разкопчавайте колана за кръста, преди да сте свалили детето.
- **ВНИМАНИЕ:** Обърнете особено внимание при употребата на кенгуруто в домашна среда (напр. топлинни източници или когато боравите с горещи напитки).
- **ВНИМАНИЕ:** Когато използвате кенгуруто, проверявайте редовно Вашето дете.
- **ВНИМАНИЕ:** Подходяща възраст за употреба: от 3 месеца до достигане на 15 Kg.
- След като детето е поставено в кенгуруто, внимателно проверете дали регулаторите за широчина на колана за кръста и за краката са правилно регулирани, евентуално ги коригирайте до подходящата степен на стягане.
- Преди да използвате продукта при новородени с тегло по-малко от нормата и деца с медицински предписание, се консултирайте с педиатър.
- **ВНИМАНИЕ:** никога не оставяйте детето без надзор в кенгуруто, когато не го използвате.
- Използвайте кенгуруто, само когато сте прави или когато ходите.
- Помнете, че поставеното в кенгуруто дете ще реагира на климатичните промени преди този, който го носи.
- Преди употреба проверете дали коланите са правилно поставени и регулирани и дали катарамите са закопчани.
- За да избегнете риска от падане, уверете се, че детето е сигурно разположено в коланите.
- Не слагайте в кенгуруто повече от едно дете.
- Проверявайте винаги дали около лицето на детето има достатъчно свободно пространство, за да не се затрудни дишането му.
- Уверете се, че брадичката на детето не почива на гърдите му, тъй като дишането му може да бъде ограничено и да причини задушаване.
- Не използвайте кенгуруто, ако някоя от частите е счупена, скъсана или липсваща.
- Не използвайте с кенгуруто аксесоари, резервни части или компоненти, които не са предоставени от производителя.
- Това кенгуру трябва да бъде използвано само от възрастен.
- Кенгуруто не може да се използва за превозване в автомобил.
- Кенгуруто не може да се използва, докато шофирате или сте пътник в моторно превозно средство
- Кенгуруто не може да се използва, когато готвите или почиствате, за да не го излагате на източници на топлина или химически вещества.
- Препоръчително е да сте седнали, докато извършвате операции по поставяне и изваждане на детето във/от кенгуруто.
- **ВНИМАНИЕ:** Препоръчва се да извършите операциите по поставянето на детето в кенгуруто седнали или като използвате равна и стабилна повърхност, така че да контролирате евентуалните неочакваните движения на детето.
- **ВНИМАНИЕ:** Докато извършвате тези операции придържайте здраво детето.
- **ВНИМАНИЕ:** Преди да поставите детето в кенгуруто се уверете, че сте извършили правилно описаните по-горе операции.



### 3.1 КАК ДА ЗАКАЧИТЕ ОСНОВАТА ЗА КЕНГУРУТО

8. Отстранете колана за кръста J от кенгуруто, като отворите коланите с предпазно велкро F1 (фиг. 8-8A).

След като е отстранена лентата, я поставете в джоба за съхранение O.

Закачете кенгуруто към основата, като използвате специалния цип C (фиг. 8B) и го фиксирайте с велкро ремъците F1 (фиг. 8C).

### 3.2 НОСЕНЕ ОТПРЕД - С ЛИЦЕ КЪМ МАЙКАТА

9. Закрепете колана за кръста A с подходящата катарамата A1 (Фиг. 1) и регулирайте дължината му, като действате върху лентата A2 (Фиг. 1A), така че да се прилепи добре към кръста.

Следвайте инструкциите в раздел 2.2 по-долу.

**ВНИМАНИЕ:** Докато детето не е в състояние да държи главата си изправена и раменете във вертикално положение, т.е. приблизително до шестмесечна възраст, трябва да се пренася с лице към родителя в поза "С лице към майката".

**ВНИМАНИЕ:** Детето, от момента в който е в състояние да държи главата си изправена и раменете си във вертикално положение, т.е. приблизително от шестмесечна възраст, може да бъде носено настрани или на гърба на родителя.

### 3.3 ПРЕНАСЯНЕ НА ГРЪБ

За да носите и поставите детето в кенгуруто, закрепете колана за кръста A с подходящата катарамата, като регулирате дължината с помощта на лента за регулиране A2 и следвайте инструкциите в раздел 2.2.

10. Sfilare il braccio destro dallo spallaccio e, passandolo nella parte interna del marsupio, prendere con la stessa mano lo spallaccio opposto (Fig. 9), avendo cura di afferrarlo saldamente. Извадете и лявата си ръка от презрамката за раменете и с нея придържайте детето в кенгуруто от външната страна (фиг. 10A). Пъхнете дясната си ръка, с която държите лявата презрамка за рамо, в същата презрамка (фиг. 10B) и започнете да завъртате кенгуруто. Кенгуруто, закопчано за колана за кръста, ще се завърти заедно със системата от колани и ще застане в правилно положение на гърба.

За да завършите операцията, пъхнете другата си ръка в свободната презрамка за рамене (фиг. 10C), така че теглото на кенгуруто да се разпредели равномерно на гърба и раменете. Закопчайте заключващия механизъм за гърдите/гърба N на гърдите (фиг. 10D) и регулирайте всички ленти на кенгуруто (фиг. 10E).

**ВНИМАНИЕ:** Не носете на гърба си деца на възраст под 6 месеца или, които не са в състояние да седят сами.

**ВНИМАНИЕ:** Редовно проверявайте дали детето се чувства удобно и в безопасност, особено когато го носите на гръб.

### 3.4 ИЗВАЖДАНЕ НА ДЕТЕТО ОТ КЕНГУРУТО

11. Като държите здраво детето, освободете двете презрамки, като разкопчавате заключващите механизми (фиг. 11-11A) и разкопчавате копчетата на дъното-ограничител I (фиг. 11B), преди да извадите детето. Едва след това откопчайте колана за кръста A.

**ВНИМАНИЕ:** Докато извършвате тези операции придържайте здраво детето.

**ВНИМАНИЕ:** Преди да поставите детето в кенгуруто се

уверете, че сте извършили правилно описаните по-горе операции.

### 4. ИЗПОЛЗВАНЕ НА КАЧУЛКАТА

12. Когато бебето спи или искате да го предпазите от атмосферни влияния (слънце, вятър и др.), сложете качулката Q върху главата на детето, като закачите копчетата към презрамките (фиг. 12-12A).

**ВНИМАНИЕ:** Проверявайте винаги дали около лицето на детето има достатъчно свободно пространство, за да не се затрудни дишането му

Когато не се използва, качулката може да се съхранява в предния джоб на кенгуруто S или напълно да се сваля и постави в джоб A4 на колана за кръста A (Фиг. 12B-12C).

### 5. ИЗПОЛЗВАНЕ НА ПРЕДНИЯ СВАЛЯЩ СЕ ДЖОБ

13. Кенгуруто има подвижна предна вложка T, която позволява по-голяма проветривост в най-горещите периоди на годината.

Тя може да бъде отстранена с помощта на специален цип (фиг. 13-13A) и поставена в практичния джоб за съхранение на колана за кръста A (фиг. 13B).

### ГАРАНЦИЯ

Продуктът има гаранция срещу всяка липса на съответствие при нормални условия на употреба, както е предвидено в инструкциите за употреба.

Поради това гаранцията не се прилага в случай на щети, причинени от неправилна употреба, износване или случайни събития.

В случай на липси на съответствието по време на срока на гаранцията, моля обърнете се към специфичните разпоредби на националното законодателство в сила в страната на покупката.



**BR**

Hip Seat Carrier da Chicco é a solução 3 em 1 concebida para atender a todas as necessidades de baby wearing desde o nascimento.

Composto por uma base rígida e um canguru, que podem ser usados individualmente ou em conjunto, garante uma multiplicidade de posições e configurações, respeitando a ergonomia do adulto e do bebê e satisfazendo da melhor forma as suas necessidades evolutivas e de conforto, mês após mês.

## INSTRUÇÕES DE USO

# IMPORTANTE! LER COM ATENÇÃO E GUARDAR PARA EVENTUAIS CON- SULTAS.

## ATENÇÃO: PARA EVITAR O PERIGO DE ASFIXIA, MANTER ESTE SACO PLÁSTICO LONGE DO ALCANCE DAS CRIANÇAS.

### COMPONENTES DA BASE RÍGIDA (Fig. A-B)

- A - Faixa abdominal
  - A1 - Fivela
  - A2 - Tira de regulagem
  - A3 - Velcro
  - A4 - Bolsa porta-objetos
- B - Cadeira com antiderrapante
- C - Zíper do canguru
- D - Anéis de segurança para encaixe do canguru
- E - Zíper do compartimento da almofada inferior

### COMPONENTES DO CANGURU (Fig.C-D-E)





- F - Encosto do canguru
  - F1 - Fitas de segurança com velcro para encaixe do canguru
- G - Tiras dos ombros
- H - Assento
- I - Fivelas de regulagem do assento (passagem de pernas)
- J - Faixa abdominal
- K - Fivela com tira para regulagem da faixa abdominal
- L - Elástico de bloqueio da fivela
- M - Fivelas de regulagem das tiras dos ombros
- N - Fivela esterno/escapular
- O - Sistema de regulagem da altura da fivela esterno/escapular
- P - Proteção das tiras dos ombros
- Q - Capuz

- R - Apoio para cabeça
- S - Bolsa porta-objetos
- T - Aba em tecido removível com zíper

## CONSELHOS PARA LIMPEZA E MANUTENÇÃO

### LIMPEZA

Preste atenção às instruções listadas na etiqueta de lavagem. Após cada lavagem, verifique a resistência do tecido e das costuras.

-  Lave à mão em água fria
-  Não utilize alvejante
-  Não seque na máquina
-  Não passe a ferro
-  Não lave a seco

**ATENÇÃO:** Antes de lavar a base, retire a almofada inferior do compartimento, abrindo o zíper A8.

### MANUTENÇÃO

Verifique, periodicamente, se há rasgos, danos ou partes faltando no canguru. Se houver, não use o produto.

### 1. BASE RÍGIDA

A base rígida é o suporte ideal para segurar o bebê de forma simples, rápida e segura, mesmo com uma das mãos, sem tomar posições erradas e sentindo menos peso nas costas.

A base pode ser usada com o suporte rígido em posição central ou no quadril, direita ou esquerda, dependendo da preferência e da necessidade do momento.

### ADVERTÊNCIAS

- **ATENÇÃO:** Este produto não permite transportar uma criança com as mãos livres. Segure sempre as costas da criança quando ela estiver sentada no produto, de acordo com as instruções.
- **ATENÇÃO:** Certifique-se de que os usuários da base conheçam o seu funcionamento exato. Não permita que ninguém use o produto sem ler e compreender completamente as advertências e instruções.
- Certifique-se de que todos os usuários possuam as habilidades físicas necessárias para usar esse produto.
- **ATENÇÃO:** Não respeitar as seguintes instruções pode comprometer a segurança da criança.
- **ATENÇÃO:** Durante o uso da base é sempre importante apoiar a criança com uma mão.
- **ATENÇÃO:** Cuidado ao abaixar-se ou inclinar-se para a frente ou para os lados.
- **ATENÇÃO:** Seu equilíbrio pode ser comprometido tanto pelo seu movimento como pelo da criança.
- **ATENÇÃO:** Não use a base durante uma atividade esportiva.
- **ATENÇÃO:** Prenda sempre a base antes de sentar a criança.
- **ATENÇÃO:** Ao usar a base, nunca remova o cinto abdominal antes de retirar a criança.
- **ATENÇÃO:** Monitore constantemente a criança e certifique-se de que a boca e o nariz estejam desobstruídos.
- **ATENÇÃO:** Mantenha o produto longe de crianças quando não estiver em uso.



- **ATENÇÃO:** Preste atenção ao usar a base em ambiente doméstico (p. ex., perto de fontes de calor ou ao manusear bebidas quentes).
- **ATENÇÃO:** Faixa etária: desde o nascimento até 15 kg.

### 1.1 USO DA BASE

1. Enrole a faixa apertando-a bem ao redor da cintura com o velcro A3 (Fig. 1) e aperte a fivela A1 (Fig. 1A), em seguida regule a aderência com a tira A2 apropriada (Fig. 1B). É possível enrolar o excesso de fita em si mesmo, fixando-a com o elástico específico (Fig. 1C).

**ATENÇÃO:** Nunca deixe a criança sozinha sem a supervisão de um adulto

2. A base rígida pode ser usada como suporte para segurar o bebê nos braços:

- desde o nascimento em posição de amamentação (Fig. 2)
- a partir de 3 meses em posição voltada para o adulto (Fig. 2A), voltada para a frente (Fig. 2B) ou lateralmente no quadril (direita ou esquerda) (Fig. 2C)

### 2. CANGURU

O canguru pode ser usado para transportar o bebê desde o nascimento até 9 kg de peso, em posição voltada para o adulto.

#### ADVERTÊNCIAS

- **ATENÇÃO:** Certifique-se que todos os usuários do canguru saibam como ele funciona. Não permita que ninguém use o produto sem ler e compreender completamente as advertências e instruções.
- Certifique-se de que todos os usuários possuam as habilidades físicas necessárias para usar esse produto.
- **ATENÇÃO:** Não respeitar as seguintes instruções pode comprometer a segurança da criança.
- **ATENÇÃO:** Cuidado ao abaixar-se ou inclinar-se para a frente ou para os lados.
- **ATENÇÃO:** Não use o canguru durante uma atividade esportiva.
- **ATENÇÃO:** Seu equilíbrio pode ser comprometido tanto pelo seu movimento como pelo da criança.
- **ATENÇÃO:** vista sempre o canguru antes de colocar a criança dentro dele.
- **ATENÇÃO:** Ao usar o canguru, nunca remova a faixa da cintura antes de retirar a mesma.
- **ATENÇÃO:** Preste atenção ao usar o canguru em ambiente doméstico (p. ex., perto de fontes de calor ou ao manusear bebidas quentes).
- **ATENÇÃO:** Durante o uso do canguru, controle sempre a criança.
- **ATENÇÃO:** Faixa etária: desde o nascimento até 9 kg.
- Ao colocar a criança no canguru, verifique cuidadosamente se os reguladores ao redor da cintura e ao redor das pernas estejam ajustados corretamente e, se necessário, ajuste-os com a tensão certa.
- Para os recém-nascidos abaixo do peso e crianças com recomendações médicas, solicite o parecer de um pediatra antes de usar o produto.
- **ATENÇÃO:** Nunca deixe o bebê sozinho, sem supervisão de um adulto, dentro do canguru se ele não estiver em uso.
- Use o canguru apenas quando você estiver de pé ou caminhando.
- Lembre-se que a criança reagirá às alterações climáticas

antes de quem a transporta.

- Antes do uso, certifique-se de que as correias estejam posicionadas e reguladas corretamente e que as fivelas estejam encaixadas.
- Para evitar o risco de queda, certifique-se de que o bebê está bem posicionado no sistema de retenção.
- Não utilize o canguru com mais de uma criança por vez.
- Verifique sempre a presença de espaço suficiente ao redor do rosto da criança para permitir uma boa circulação de ar.
- Certifique-se de que o queixo do bebê não está apoiado no peito, já que sua respiração poderia ficar limitada e causar sufocamento.
- Não utilize o canguru se algum de seus componentes estiver faltando, rasgado ou danificado.
- Não use acessórios, peças de substituição ou componentes não fornecidos pelo fabricante do canguru.
- Este canguru deve ser utilizado exclusivamente por um adulto.
- O canguru não deve ser usado para o transporte em automóvel.
- O canguru não pode ser usado ao guiar ou na garupa de uma moto
- O canguru não pode ser usado ao cozinhar ou durante limpezas para não expor a criança a fontes de calor ou substâncias químicas.
- É aconselhável sentar-se durante a execução das operações para colocar ou retirar o bebê de dentro do canguru.

### 2.1 USO DO CANGURU

3. Preencha a faixa abdominal J com a fivela K correspondente e regule o seu comprimento com a tira (Fig. 3) para que possa aderir-se bem à cintura.

**ATENÇÃO:** Bloqueie a fivela passando-a no elástico L (Fig. 3A).

### 2.2 TRANSPORTE VOLTADO PARA O ADULTO

4. Encaixe ambas as tiras dos ombros usando as fivelas M (Fig. 4).

5. A fivela/esterno escapular está equipada com um sistema de regulagem em altura O: para regulá-la, deslize-a ao longo das respectivas fitas para adaptá-la ao corpo do adulto (Fig. 5).

É aconselhável realizar esta operação antes de acomodar a criança.

**ATENÇÃO:** Recomenda-se sentar ou usar uma superfície plana e estável para colocar a criança no canguru, de forma que possa reagir rapidamente em caso de movimentos inesperados da mesma.

**ATENÇÃO:** Segure firmemente a criança enquanto realiza esta operação.

**ATENÇÃO:** Antes de acomodar a criança no canguru, verifique se as operações anteriores foram feitas corretamente.

6. Acomode a criança na cadeira e fixe o assento H usando as fivelas I (Fig. 6), regulando-as na posição mais adequada ao corpo do bebê para que não fique nem muito larga, nem muito apertada (Fig. 6A).

7. Vista o canguru enfiando as tiras dos ombros B2 (Fig. 7), prenda e regule a fivela esterno/escapular N (Fig. 7A) e, enfim, regule as tiras dos ombros (Fig. 7B).

**ATENÇÃO:** Certifique-se de que as pernas da criança estejam encaixadas no assento do canguru e dentro do assento.

**ATENÇÃO:** é aconselhável sentar-se para realizar as opera-



ções para retirar a criança de dentro do canguru.

### 3. HIP SEAT (CANGURU + BASE RÍGIDA)

O canguru na configuração “Hip Seat” é ideal para transportar o bebê a partir de 3 meses na configuração voltado para o adulto e a partir de 6 meses nas costas e voltado para frente, até 15 kg de peso do bebê.

A base rígida assegura uma posição “sentada” correta do bebê e alivia o peso dos ombros do adulto, tornando o baby wearing ainda mais confortável, mesmo quando o bebê fica mais pesado.

#### ADVERTÊNCIAS

- **ATENÇÃO:** Certifique-se que todos os usuários do canguru saibam como ele funciona. Não permita que ninguém use o produto sem ler e compreender completamente as advertências e instruções.
- Certifique-se de que todos os usuários possuam as habilidades físicas necessárias para usar esse produto.
- **ATENÇÃO:** Não respeitar as seguintes instruções pode comprometer a segurança da criança.
- **ATENÇÃO:** Cuidado ao abaixar-se ou inclinar-se para a frente ou para os lados.
- **ATENÇÃO:** Não use o canguru durante uma atividade esportiva.
- **ATENÇÃO:** Seu equilíbrio pode ser comprometido tanto pelo seu movimento como pelo da criança.
- **ATENÇÃO:** vista sempre o canguru antes de colocar a criança dentro dele.
- **ATENÇÃO:** Ao usar o canguru, nunca remova a faixa da cintura antes de retirar a mesma.
- **ATENÇÃO:** Preste atenção ao usar o canguru em ambiente doméstico (p. ex., perto de fontes de calor ou ao manusear bebidas quentes).
- **ATENÇÃO:** Durante o uso do canguru, controle sempre a criança.
- **ATENÇÃO:** Faixa etária: de 3 meses a 15 kg.
- Ao colocar a criança no canguru, verifique cuidadosamente se os reguladores ao redor da cintura e ao redor das pernas estejam ajustados corretamente e, se necessário, ajuste-os com a tensão certa.
- Para os recém-nascidos abaixo do peso e crianças com recomendações médicas, solicite o parecer de um pediatra antes de usar o produto.
- **ATENÇÃO:** nunca deixe o bebê sozinho, sem supervisão de um adulto, dentro do canguru se ele não estiver em uso.
- Use o canguru apenas quando você estiver de pé ou caminhando.
- Lembre-se que a criança reagirá às alterações climáticas antes de quem a transporta.
- Antes do uso, certifique-se de que as correias estejam posicionadas e reguladas corretamente e que as fivelas estejam encaixadas.
- Para evitar o risco de queda, certifique-se de que o bebê está bem posicionado no sistema de retenção.
- Não utilize o canguru com mais de uma criança por vez.
- Verifique sempre a presença de espaço suficiente ao redor do rosto da criança para permitir uma boa circulação de ar.
- Certifique-se de que o queixo do bebê não está apoiado no peito, já que sua respiração poderia ficar limitada e causar sufocamento.
- Não utilize o canguru se algum de seus componentes es-

tiver faltando, rasgado ou danificado.

- Não use acessórios, peças de substituição ou componentes não fornecidos pelo fabricante do canguru.
- Este canguru deve ser utilizado exclusivamente por um adulto.
- O canguru não deve ser usado para o transporte em automóvel.
- O canguru não pode ser usado ao guiar ou na garupa de uma moto
- O canguru não pode ser usado ao cozinhar ou durante limpezas para não expor a criança a fontes de calor ou substâncias químicas.
- É aconselhável sentar-se durante a execução das operações para colocar ou retirar o bebê de dentro do canguru.
- **ATENÇÃO:** Recomenda-se sentar ou usar uma superfície plana e estável para colocar a criança no canguru, de forma que possa reagir rapidamente em caso de movimentos inesperados da mesma.
- **ATENÇÃO:** Sustente firmemente a criança enquanto realiza essas operações.
- **ATENÇÃO:** Antes de acomodar a criança no canguru, verifique se as operações anteriores foram feitas corretamente.

#### 3.1 COMO PRENDER A BASE AO CANGURU

8. Remova a faixa abdominal J do canguru abrindo as tiras de segurança com velcro F1 (Fig. 8-8A).

Uma vez que a faixa tenha sido removida, coloque-a na bolsa porta-objetos O.

Prenda o canguru à base usando o zíper C (Fig. 8B) e fixe-a com as tiras com velcro F1 (Fig. 8C).

#### 3.2 TRANSPORTE FRONTAL - VOLTADO PARA O ADULTO

9. Prenda a faixa abdominal A com a fivela A1 (Fig. 1) correspondente e regule o seu comprimento com a fita A2 (Fig. 1A) para que possa aderir-se bem à cintura.

Siga as instruções do parágrafo 2.2.

**ATENÇÃO:** Enquanto a criança não for capaz de sustentar sua própria cabeça e ombros verticalmente, em geral, até o 6º mês, deve ser transportada voltada para o adulto.

**ATENÇÃO:** A partir do momento em que tem condições de sustentar sua própria cabeça e ombros verticalmente, em geral, a partir do 6º mês, a criança pode ser transportada virada para frente ou nas costas do adulto.

#### 3.3 TRANSPORTE NAS COSTAS

Para vestir e colocar a criança no canguru, aperte a faixa abdominal A com a fivela apropriada, regule o seu comprimento com a tira de regulagem A2 e siga as instruções do parágrafo 2.2.

10. Deslize o braço direito pela tira do ombro e, passando-o na parte interna do canguru, segure firmemente com a mesma mão a tira do ombro oposta (Fig. 9). Deslize também o braço esquerdo pela tira do ombro e segure bem a criança no canguru pelo lado externo (Fig. 10A). Enfie o braço direito, que está segurando a tira do ombro esquerdo, através da própria tira (Fig. 10B) e comece a girar o canguru. O canguru, encaixado na faixa abdominal, girará com o conjunto de alças e ficará corretamente posicionado nas costas.

Para completar a operação, deslize o segundo braço na tira do ombro livre (Fig. 10C), de modo que o peso do canguru fique distribuído uniformemente nas costas e nos ombros.

Feche a fivela esterno/escapular N no esterno (Fig.10D) e regule todas as fitas do canguru (Fig. 10E).

**ATENÇÃO:** Não carregue nas costas crianças com menos de 6 meses ou, em todo caso, que não forem capazes de ficar sentadas sozinhas.

**ATENÇÃO:** Verifique regularmente se a criança está bem acomodada e segura, especialmente ao carregá-la nas costas.

### **3.4 COMO RETIRAR A CRIANÇA DO CANGURU**

11. Segurando bem a criança, libere ambas as tiras dos ombros soltando as fivelas (Fig. 11-11A) e desprenda as fivelas do assento I (Fig. 11B) antes de retirar a criança. Só depois solte a faixa abdominal A.

**ATENÇÃO:** Sustente firmemente a criança enquanto realiza essas operações.

**ATENÇÃO:** Antes de retirar a criança do canguru, verifique se as operações anteriores foram feitas corretamente.

### **4. USO DO CAPUZ**

12. Quando o bebê estiver dormindo ou quando desejar protegê-lo dos agentes atmosféricos (sol, vento, etc.), coloque o capuz Q na cabeça do bebê, prendendo os botões de pressão nas tiras dos ombros (Fig. 12-12A).

**ATENÇÃO:** Verifique sempre a presença de espaço suficiente ao redor do rosto da criança para permitir uma boa circulação de ar

Quando não estiver em uso, o capuz pode ser guardado na bolsa frontal do canguru S, ou remova-o completamente e guarde-o na bolsa A4 da faixa abdominal A (Fig. 12B-12C).

### **5. USO DA BOLSA FRONTAL REMOVÍVEL**

13. O canguru está equipado com uma inserção frontal removível T que permite uma maior respirabilidade durante os períodos mais quentes do ano.

É possível removê-la pelo seu zíper específico (Fig. 13-13A) e guardá-la na prática bolsa porta-objetos da faixa abdominal A (Fig. 13B).

### **GARANTIA**

O produto tem garantia contra qualquer defeito de conformidade em condições normais de uso, de acordo com o disposto nas instruções de uso.

Portanto, a garantia não é aplicada em caso de danos provocados por uso impróprio, desgaste ou acidente.

Em relação ao prazo de validade da garantia sobre defeitos de conformidade, consulte as disposições específicas das normas nacionais aplicáveis no país de aquisição, se existentes.

**UK**

Рюкзак-кенгуру з настегновим сидінням компанії Chicco - це рішення 3 в 1, створене для того, що задовольнити всі потреби перенесення дитини від її народження. Він складається з жорсткої основи та рюкзака, які можна використовувати окремо або разом у багатьох положеннях і конфігураціях з точки зору ергономіки мами та дитини, якнайкраще задовольняючи потреби розвитку та комфорту місяць за місяцем.

## ІНСТРУКЦІЯ З ЕКСПЛУАТАЦІЇ

# ВАЖЛИВО! УВАЖНО ПРОЧИТАЙТЕ ТА ЗБЕРЕЖІТЬ ДЛЯ ВИКОРИСТАННЯ В МАЙБУТНЬОМУ.

**УВАГА: ЩОБ УНИКНУТИ ЗАГРОЗИ ЗАДУШЕННЯ, ПЕРЕД ВИКОРИСТАННЯМ ЗНІМІТЬ БУДЬ-ЯКУ ПЛАСТИКОВУ УПАКОВКУ, ЯКУ НЕОБХІДНО ВИКИНУТИ АБО ЗБЕРІГАТИ ПОДАЛІ ВІД ДІТЕЙ.**

### КОМПОНЕНТИ ЖОРСТКОЇ ОСНОВИ (мал. А-В)

- А - Пояс на талію
  - А1 - Пряжка
  - А2 - Регулювальна стрічка
  - А3 - Липучка
  - А4 - Кишеня для дрібних речей
- В - Сидіння з нековзним покриттям
- С - Змійка для пристібання рюкзака
- Д - Стопорні кільця для кріплення рюкзака
- Е - Змійка вставки

### КОМПОНЕНТИ РЮКЗАКА-КЕНГУРУ (мал. С-Д-Е)

- F - Спинка рюкзака
  - F1 - Стрічки з липучками для пристібання рюкзака-кенгуру
- G - Плечові лямки
- H - Сідло
- I - Регулювальні пряжки сідла (місце для ніг)
- J - Пояс на живіт
- K - Пряжка зі стрічкою для регулювання широкого пояса

- L - Еластична петля для фіксації пряжки
- M - Пряжки регулювання плечових лямок
- N - Нагрудна/налопаткова пряжка
- O - Система регулювання висоти нагрудної/налопаткова пряжки
- P - Захист плечових лямок
- Q - Капюшон
- R - Підголівник
- S - Кишеня для дрібних речей
- T - Знімна накладка зі змійкою

### РЕКОМЕНДАЦІЇ З ЧИЩЕННЯ ТА ДОГЛЯДУ ЧИЩЕННЯ

Дотримуйтесь інструкцій з прання, вказаних на етикетці. Після кожного прання перевіряйте тканину і шви на міцність.



Прати вручну в холодній воді



Не відбілювати



Не сушити механічним способом



Не прасувати



Не піддавати хімічній чистці

**УВАГА:** Перш ніж прати основу, вийміть вкладку з отвору, розстебнувши змійку А8.

### ДОГЛЯД

Періодично перевіряйте рюкзак-кенгуру, щоб на ньому не було розірваних швів, пошкоджень або відсутніх деталей, в іншому випадку не використовуйте виріб.

### 1. ЖОРСТКА ОСНОВА

Жорстка основа є ідеальною опорою для того, щоб просто тримати дитину на руках, швидко і безпечно, навіть лише однією рукою, не приймаючи незручні положення і менше відчуваючи навантаження на спину. Основу можна використовувати з жорсткою опорою, яка розташовується по центру або збоку на стегні, правому або лівому, як зручніше в певний момент.

### ЗАСТЕРЕЖЕННЯ

- **УВАГА:** Це виріб не дозволяє носити дитину без участі рук. Ви завжди повинні притримувати спину дитини, коли вона сидить у виробі, згідно з інструкціями.
- **УВАГА:** Переконайтесь в тому, щоб користувачі основи точно знали принцип її функціонування. Не дозволяйте нікому використовувати виріб, якщо людина повністю не прочитала та не зрозуміла застереження та інструкції.
- Переконайтесь в тому, щоб всі користувачі мали необхідні фізичні можливості для використання цього виробу.
- **УВАГА:** Недотримання наведених нижче інструкцій може поставити під загрозу безпеку вашої дитини.
- **УВАГА:** Під час використання основи завжди притримуйте дитину однією рукою.
- **УВАГА:** Будьте обережні, коли нахиляєтесь вперед або вбік.
- **УВАГА:** Ваша рівновага може погіршитись внаслідок ваших рухів та рухів вашої дитини.



- **УВАГА:** Не використовуйте основу під час спортивних занять.
- **УВАГА:** Завжди пристібайте основу, перш ніж саджати дитину.
- **УВАГА:** При використанні основи ніколи не відстібайте пояс на талії до того, як висадите з неї дитину.
- **УВАГА:** Постійно контролюйте свою дитину та стежте за тим, щоб нічого не заважало роту та носу.
- **УВАГА:** Тримайте виріб у недоступному для дітей місці, коли він не використовується.
- **УВАГА:** Будьте уважні при використанні основи в домашніх умовах (наприклад, поблизу джерел тепла або при операціях з гарячими напоями).
- **УВАГА:** Використання поясу: від народження до досягнення ваги 15 кг.

### 1.1 ВИКОРИСТАННЯ ОСНОВИ

1. Надягніть пояс щільно на талію, застібнувши його липучкою А3 (мал. 1), і застебніть пряжку А1 (мал. 1А), відрегулювавши посадку відповідною стрічкою А2 (мал. 1В).

Можна обмотати себе зайвою стрічкою і зафіксувати її еластичною петлею (мал. 1С).

**УВАГА:** Ніколи не залишайте дитину без нагляду

2. Жорстку основу можна використовувати як опору для тримання дитини на руках:  
 - від народження в положенні грудного годування (мал. 2)  
 - починаючи з 3 місяців в сидячому положенні обличчям до мами (мал. 2А), обличчям вперед (мал. 2В) або ж збоку на стегні (правому або лівому) (мал. 2С)

## 2. РЮКЗАК-КЕНГУРУ

Рюкзак-кенгуру можна використовувати для перенесення дитини віком від народження і до досягнення ваги 9 кг в положенні обличчям до мами.

### ЗАСТЕРЕЖЕННЯ

- **УВАГА:** Переконайтесь в тому, щоб користувачі рюкзака-кенгуру точно знали принцип його функціонування. Не дозволяйте нікому використовувати виріб, якщо людина повністю не прочитала та не зрозуміла застереження та інструкції.
- Переконайтесь в тому, щоб всі користувачі мали необхідні фізичні можливості для використання цього виробу.
- **УВАГА:** Недотримання наведених нижче інструкцій може поставити під загрозу безпеку вашої дитини.
- **УВАГА:** Будьте обережні, коли нахиляєтесь вперед або вбік.
- **УВАГА:** Не використовуйте рюкзак-кенгуру під час спортивних занять.
- **УВАГА:** Ваша рівновага може погіршитись внаслідок ваших рухів та рухів вашої дитини.
- **УВАГА:** Завжди спочатку надягайте рюкзак-кенгуру, а потім розміщуйте в ньому дитину.
- **УВАГА:** При використанні рюкзака-кенгуру ніколи не відстібайте поясний ремінь до того, як висадите з нього дитину.
- **УВАГА:** Будьте уважні при використанні рюкзака-кенгуру в домашніх умовах (наприклад, поблизу джерел тепла або при операціях з гарячими напоями).
- **УВАГА:** Під час використання рюкзака-кенгуру контролюйте дитину.

- **УВАГА:** Використання поясу: від народження до досягнення ваги 9 кг.
- Після розташування дитини всередині рюкзака-кенгуру уважно перевірте, щоб правильно були відрегульовані регулятори поясного та ногого ремня, забезпечуючи їх правильний натяг.
- Що стосується новонароджених з недостатньою вагою та дітей, які приймають ліки, перш ніж використовувати виріб, зверніться за порадою до педіатра.
- **УВАГА:** Ніколи не залишайте дитину без нагляду всередині рюкзака-кенгуру, коли ви не надягаєте його на себе.
- Використовуйте рюкзак-кенгуру, тільки коли ви стоїте на ногах або коли йдете.
- Пам'ятайте, що дитина, знаходячись всередині рюкзака-кенгуру, буде реагувати на температурні зміни раніше ніж той, хто її несе.
- Перед використанням перевірте, щоб реміні були правильно розташовані та відрегульовані, та щоб пряжки були застебнуті.
- Щоб уникнути ризику падіння, подбайте про те, щоб дитина надійно розміщувалася в рюкзаку.
- Не використовуйте рюкзак-кенгуру для більш ніж однієї дитини одночасно.
- Завжди перевіряйте наявність вільного простору для обличчя дитини, щоб його було достатньо для гарного доступу повітря.
- Перевірте, щоб підборіддя дитини не упиралося в груди, оскільки це може перешкоджати її диханню і спровокувати удушення.
- Забороняється використовувати рюкзак-кенгуру з пошкодженими, відірваними або відсутніми частинами.
- Забороняється використання для рюкзака-кенгуру не поставлених виробником запасних частин або аксесуарів.
- Рюкзак-кенгуру має використовувати лише доросла особа.
- Не можна використовувати рюкзак-кенгуру для перевезення дитини в автомобілі.
- Рюкзак-кенгуру не можна використовувати під час водіння автомобіля, або якщо ви йдете в автомобілі як пасажир
- Рюкзак-кенгуру не можна використовувати під час приготування на кухні або прибирання, щоб не піддавати дитину впливу джерел тепла або хімічних речовин.
- Рекомендується сидіти під час розташування дитини всередині рюкзака-кенгуру та під час висаджування дитини з нього.

### 2.1 ВИКОРИСТАННЯ РЮКЗАКА-КЕНГУРУ

3. Надягніть на живіт пояс J з відповідною пряжкою K і відрегулюйте його довжину за допомогою стрічки (мал. 3) так, щоб він добре прилягав до талії.

**УВАГА:** Зафіксуйте пряжку, просунувши її в еластичну петлю L (мал. 3А).

### 2.2 ТРАНСПОРТУВАННЯ ОБЛИЧЧЯМ ДО МАМИ

- Надягніть обидві плечові лямки, скориставшись пряжками М (мал. 4).
- Нагрудна/налопаткова пряжка оснащена системою регулювання її по висоті О: щоб відрегулювати її, пересувайте її вздовж відповідних стрічок, щоб підігнати під статуру мами (мал. 5).





Рекомендується виконувати цю операцію перед тим, як розміщувати дитину.

**УВАГА:** Рекомендується виконувати операції з розміщення дитини всередині рюкзака-кенгуру сидячи або використовуючи рівну та стійку поверхню, щоб керувати несподіваними рухами дитини.

**УВАГА:** Міцно тримайте дитину під час виконання цієї операції.

**УВАГА:** Перш ніж саджати дитину в рюкзак-кенгуру, перевірте, щоб правильно були виконані попередні операції.

6. Розмістіть дитину на сидінні та зафіксуйте сідло Н відповідними пряжками I (мал. 6), відрегулювавши їх в найбільш зручному для тіла дитини положенні так, щоб воно не було ані надто широким, ані надто тисним (мал. 6А).

7. Надягніть плечові лямки рюкзака-кенгуру B2 (мал. 7). Після цього застебніть і відрегулюйте нагрудну/налопаткову пряжку N (мал. 7А) та на завершення відрегулюйте плечові лямки (мал. 7В).

**УВАГА:** Переконайтеся, щоб ноги дитини були широко розставлені як для сидіння верхи та посадить дитину в сідло.

**УВАГА:** рекомендується сидіти під час діставання дитини з рюкзака-кенгуру.

### 3. НАСТЕГНОВЕ СИДІННЯ (РЮКЗАК-КЕНГУРУ + ЖОРСТКА ОСНОВА)

Рюкзак-кенгуру в конфігурації «Настегнове сидіння» є ідеальним для перенесення дитини у віці від 3 місяців обличчям до мами і з 6 місяців на спині обличчям вперед до досягнення дитиною ваги 15 кг.

Жорстка основа забезпечує правильне «сидяче» положення дитини й рвантажує плечі мами, роблячи перенесення дитини ще більш зручним, навіть коли дитина стає важчою.

#### ЗАСТЕРЕЖЕННЯ

- **УВАГА:** Переконайтесь в тому, щоб користувачі рюкзака-кенгуру точно знали принцип його функціонування. Не дозволяйте нікому використовувати виріб, якщо людина повністю не прочитала та не зрозуміла застереження та інструкції.
- Переконайтесь в тому, щоб всі користувачі мали необхідні фізичні можливості для використання цього виробу.
- **УВАГА:** Недотримання наведених нижче інструкцій може поставити під загрозу безпеку вашої дитини.
- **УВАГА:** Будьте обережні, коли нахиляєтесь вперед або вбік.
- **УВАГА:** Не використовуйте рюкзак-кенгуру під час спортивних занять.
- **УВАГА:** Ваша рівновага може погіршитись внаслідок ваших рухів та рухів вашої дитини.
- **УВАГА:** Завжди спочатку надягайте рюкзак-кенгуру, а потім розміщуйте в ньому дитину.
- **УВАГА:** При використанні рюкзака-кенгуру ніколи не відстібайте поясний ремінь до того, як висадите з нього дитину.
- **УВАГА:** Будьте уважні при використанні рюкзака-кенгуру в домашніх умовах (наприклад, поблизу джерел тепла або при операціях з гарячими напоями).
- **УВАГА:** Під час використання рюкзака-кенгуру контролюйте дитину.

люйте дитину.

- **УВАГА:** Використання поясу: від 3 місяців до досягнення ваги 15 кг.
- Після розташування дитини всередині рюкзака-кенгуру уважно перевірте, щоб правильно були відрегульовані регулятори поясного та ногого ременя, забезпечуючі їх правильний натяг.
- Що стосується новонароджених з недостатньою вагою та дітей, які приймають ліки, перш ніж використовувати виріб, зверніться за порадою до педіатра.
- **УВАГА:** Ніколи не залишайте дитину без нагляду всередині рюкзака-кенгуру, коли ви не надягаєте його на себе.
- Використовуйте рюкзак-кенгуру, тільки коли ви стоїте на ногах або коли їдете.
- Пам'ятайте, що дитина, знаходячись всередині рюкзака-кенгуру, буде реагувати на температурні зміни раніше ніж той, хто її несе.
- Перед використанням перевірте, щоб ремені були правильно розташовані та відрегульовані, та щоб пряжки були застебнуті.
- Щоб уникнути ризику падіння, подбайте про те, щоб дитина надійно розміщувалася в рюкзаку.
- Не використовуйте рюкзак-кенгуру для більш ніж однієї дитини одночасно.
- Завжди перевіряйте наявність вільного простору для обличчя дитини, щоб його було достатньо для гарного доступу повітря.
- Перевірте, щоб підборіддя дитини не упиралося в груди, оскільки це може перешкодити її диханню і спровокувати удушження.
- Забороняється використовувати рюкзак-кенгуру з пошкодженими, відірваними або відсутніми частинами.
- Забороняється використання для рюкзака-кенгуру не поставлених виробником запасних частин або аксесуарів.
- Рюкзак-кенгуру має використовувати лише доросла особа.
- Не можна використовувати рюкзак-кенгуру для перевезення дитини в автомобілі.
- Рюкзак-кенгуру не можна використовувати під час водіння автомобіля, або якщо ви їдете в автомобілі як пасажир
- Рюкзак-кенгуру не можна використовувати під час приготування на кухні або прибирання, щоб не піддавати дитину впливу джерел тепла або хімічних речовин.
- Рекомендується сидіти під час розташування дитини всередині рюкзака-кенгуру та під час висаджування дитини з нього.
- **УВАГА:** Рекомендується виконувати операції з розміщення дитини всередині рюкзака-кенгуру сидячи або використовуючи рівну та стійку поверхню, щоб керувати несподіваними рухами дитини.
- **УВАГА:** Міцно тримайте дитину під час виконання цих операцій.
- **УВАГА:** Перш ніж саджати дитину в рюкзак-кенгуру, перевірте, щоб правильно були виконані попередні операції.

#### 3.1 ЯК ПРИКРІПИТИ ОСНОВУ ДО РЮКЗАКА-КЕНГУРУ

8. Витягніть пояс J з рюкзака-кенгуру, розстебнувши стрічки з липучками F1 (мал. 8-8А).

Знятий пояс покладіть в кишеню для дрібних речей O.

Пристебніть рюкзак-кенгуру до основи спеціальною змійкою С (мал. 8В) і зафіксуйте її стрічками з липучками F1 (мал. 8С).

### 3.2 ТРАНСПОРТУВАННЯ ОБЛИЧЧЯМ ДО МАМИ

9. Надягніть на талію пояс А з відповідною пряжкою А1 (мал. 1) і відрегулюйте його довжину за допомогою стрічки А2 (мал. 1А) так, щоб він добре прилягав до талії.

Виконайте інструкції параграфа 2.2.

**УВАГА:** Допоки дитина не в змозі тримати піднятою свою голову та тримати вертикально плечі, приблизно до 6-місячного віку, її необхідно транспортувати в положенні «Обличчям до мами».

**УВАГА:** З того моменту, коли дитина в змозі тримати піднятою свою голову та тримати вертикально плечі, приблизно з 6-місячного віку, її можна переносити обличчям вперед або на спині одного з батьків.

### 3.3 ТРАНСПОРТУВАННЯ НА СПИНІ

Щоб одягнути та розмістити дитину в рюкзаку-кенгуру, застебніть пояс А відповідною пряжкою, відрегулювавши його довжину за допомогою регулювальної стрічки А2, та дотримуйтесь інструкцій параграфа 2.2.

10. Витягніть праву руку з лямки та, пропустивши її через внутрішню частину рюкзака-кенгуру, візьміть цією ж рукою протилежну лямку (мал. 9), міцно тримаючи її. Витягніть також ліву руку з лямки та підтримайте нею ззовні дитину в рюкзаку-кенгуру (мал. 10А). Просуньте праву руку, якою тримаєте ліву лямку, у цю саму лямку (мал. 10В) та почніть повертати рюкзак-кенгуру. Рюкзак-кенгуру, пристебнутий до широкого пояса на животі, повернеться разом з корсетом та правильно розташується на спині.

Щоб закінчити процедуру, просуньте другу руку у вільну лямку (мал. 10С) таким чином, щоб вага рюкзака рівномірно розподілялась на спині та плечах. Застебніть нагрудну/налопаткову пряжку N на грудях (мал. 10D) і відрегулюйте всі стрічки рюкзака-кенгуру (мал. 10Е).

**УВАГА:** Не носіть на спині дітей віком молодше 6 місяців або у будь-якому разі дітей, які в змозі сидіти самостійно.

**УВАГА:** Регулярно перевіряйте, щоб дитині було зручно та безпечно, особливо коли несете її на спині.

### 3.4 ЯК ВИЙНЯТИ ДИТИНУ З РЮКЗАКА-КЕНГУРУ

11. Надійно тримаючи дитину, зніміть обидві плечові лямки, розстебнувши пряжки (мал. 11-11А), і розстебніть пряжки сидла I (мал. 11В), перш ніж вийняти дитину. Лише після цього розстебніть пояс на талії А.

**УВАГА:** Міцно тримайте дитину під час виконання цих операцій.

**УВАГА:** Перш ніж виймати дитину з рюкзака-кенгуру, перевірте, щоб були правильно виконані попередні операції.

### 4. ВИКОРИСТАННЯ КАПЮШОНА

12. Коли дитина спить або коли потрібно захистити її від атмосферних впливів (сонця, вітру тощо), надягніть на голову дитини капюшон Q, застебнувши кнопки на плечових лямках (мал. 12-12А).

**УВАГА:** Завжди перевіряйте наявність вільного простору для обличчя дитини, щоб його було достатньо для гарного доступу повітря

Коли капюшон не використовується, його можна покласти в передню кишеню рюкзака-кенгуру S або ж повністю зняти його та покласти в кишеню А4 на пояс А (мал. 12В-12С).

### 5. ВИКОРИСТАННЯ ПЕРЕДНЬОЇ ЗНІМНОЇ КИШЕНІ

13. Рюкзак-кенгуру оснащено передньою знімною накладкою T, яка дозволяє забезпечити кращу вентиляцію у найспекотніші періоди року.

Її можна зняти, розстебнувши відповідну змійку (мал. 13-13А), і покласти у зручну кишеню для дрібних речей на пояс А (мал. 13В).

### ГАРАНТІЯ

Гарантується відсутність дефектів виробу при нормальних умовах використання, передбачених у інструкції з експлуатації.

Відтак, гарантія не буде діяти в разі ушкодження, що з'явилися внаслідок неправильної експлуатації, зношення або випадкових подій.

Про строк дії гарантії відповідності можна дізнатися з відповідних положень чинного національного законодавства країни, в якій придбано виріб, якщо вони передбачені.

**RU**

Переноска-трансформер Hip Seat (Хип Сит) бренда Chicco - это решение 3-в-1, разработанное для того, чтобы удовлетворить все потребности ношения ребёнка с самого рождения.

Она состоит из жёсткого основания и переноски-кенгуру, которые могут использоваться по отдельности или совместно, и обеспечивает многообразие положений и конфигураций, соблюдая эргономичность мамы и ребёнка и удовлетворяя наилучшим образом меняющиеся с каждым месяцем потребности комфорта.

## ИНСТРУКЦИЯ ПО ЭКСПЛУАТАЦИИ

# ВАЖНО! ВНИМАТЕЛЬНО ПРОЧИТАЙТЕ ИН- СТРУКЦИЮ И СО- ХРАНИТЕ ЕЕ ДЛЯ ПОСЛЕДУЮЩИХ КОНСУЛЬТАЦИЙ.

**ВНИМАНИЕ: ЧТОБЫ ИЗБЕЖАТЬ ОПАСНОСТИ УДУШЕНИЯ, ПЕРЕД НАЧАЛОМ ИСПОЛЬЗОВАНИЯ ИЗДЕЛИЯ УБЕРИТЕ ВСЮ ПЛАСТИКОВУЮ УПАКОВКУ, КОТОРАЯ ДОЛЖНА ВЫБРАСЫВАТЬСЯ ИЛИ ХРАНИТЬСЯ ВДАЛИ ОТ ДЕТЕЙ.**

### КОМПОНЕНТЫ ЖЁСТКОГО ОСНОВАНИЯ (рис. 1-1А)

А - Пояс-бандаж

А1 - Замок

А2 - Регулировочный ремень

А3 - Липучка

А4 - Карман

В - Сиденье с нескользящей поверхностью

С - Молния крепления переноски-кенгуру

Д - Предохранительные кольца крепления переноски-кенгуру

Е - Молния отделения уголка для поддержки спины

### КОМПОНЕНТЫ ПЕРЕНОСКИ-КЕНГУРУ (рис.С-Д-Е)

F - Спинка переноски-кенгуру

F1 - Ремни с липучками для крепления переноски-кенгуру

ски-кенгуру

G - Плечевые ремни

H - Мягкое сиденье

I - Замки регулирования мягкого сиденья (для прохода ножек)

J - Поясной ремень

K - Замок с лентой для регулировки поясного ремня

L - Эластичная резинка

M - Замки регулирования плечевых ремней

N - Нагрудные и лопаточные замки

O - Система регулирования высоты нагрудного и лопаточного замка

P - Защита плечевых ремней

Q - Капюшон

R - Подголовник

S - Вещевой карман

T - Съёмный клапан с молнией

### РЕКОМЕНДАЦИИ ПО ОЧИСТКЕ И УХОДУ УХОД ЗА ИЗДЕЛИЕМ

При стирке придерживайтесь инструкций на этикетке изделия. После каждой стирки проверяйте целостность ткани и швов.



Ручная стирка



Не отбеливать



Нельзя выжимать и сушить в стиральной машине



Не гладить



Не подвергать химчистке

**ВНИМАНИЕ:** Перед мытьём основания выньте уголок для поддержки спины из отделения, открыв молнию С-Е.

### УХОД

Периодически проверяйте состояние переноски-кенгуру. Не пользуйтесь изделием, если разорваны швы, имеются повреждения или отсутствуют некоторые его части.

### 1. ЖЁСТКОЕ ОСНОВАНИЕ

Жёсткое основание отлично подходит для того, чтобы удобно, быстро и безопасно взять ребёнка на руки, даже одной рукой, избегая неправильного положения и чрезмерной нагрузки на спину.

Основание можно использовать с жёсткой опорой в центральном положении или на бедре справа или слева, в зависимости от предпочтений и ситуации.

### МЕРЫ ПРЕДОСТОРОЖНОСТИ

• **ВНИМАНИЕ:** Данное изделие не позволяет носить ребёнка без поддержки руками. Всегда поддерживайте спину ребёнка, когда он находится внутри изделия, в соответствии с инструкциями.

• **ВНИМАНИЕ:** Убедитесь в том, что пользователи переноски знакомы с принципами её работы. Не позволяйте никому пользоваться изделием, предварительно полностью не ознакомившись с мерами предосторожности и инструкциями.

• Убедитесь, что все пользователи обладают необходимыми физическими характеристиками для использования



ния данного изделия.

- **ВНИМАНИЕ:** Невыполнение приведенных далее инструкций может поставить под угрозу безопасность Вашего ребёнка.
- **ВНИМАНИЕ:** Во время использования основания всегда поддерживайте ребёнка одной рукой.
- **ВНИМАНИЕ:** Соблюдайте осторожность, наклоняясь в стороны или вперед.
- **ВНИМАНИЕ:** Ваше равновесие может быть нарушено Вашим собственным движением и движениями Вашего ребенка.
- **ВНИМАНИЕ:** Не используйте основание во время занятия спортом.
- **ВНИМАНИЕ:** Всегда прикрепляйте основание перед тем, как усаживать туда ребёнка.
- **ВНИМАНИЕ:** При использовании основания, никогда не расцепляйте поясной ремень, не вынув предварительно ребенка.
- **ВНИМАНИЕ:** Постоянно следите за ребёнком и проверяйте, чтобы его рот и нос были свободны.
- **ВНИМАНИЕ:** Если изделие не используется, храните его в недоступном для детей месте.
- **ВНИМАНИЕ:** Соблюдайте осторожность при использовании основания в домашней среде (например, рядом с источниками тепла или при приеме горячей пищи или напитков).
- **ВНИМАНИЕ:** Использование: от рождения до 15 килограмм.

## 1.1 ИСПОЛЬЗОВАНИЕ ОСНОВАНИЯ

1. Плотно обмотайте пояс-бандаж вокруг талии, прикрепив его липучкой А3 (рис. 1) и пристегните замок А1 (рис. 1А), отрегулировав положение с помощью специального ремня А2 (рис. 1В).

Оставшуюся часть ремня можно замотать и зафиксировать специальной эластичной резинкой (рис. 1С).

**ВНИМАНИЕ:** Никогда не оставляйте ребёнка без присмотра

2. Жёсткое основание можно использовать как опору для держания ребёнка на руках:

- с рождения в положении кормления (рис. 2)
- с 3 месяцев в положении сидя лицом к маме (рис. 2А), спиной к маме (рис. 2В) или сбоку на бедре (справа или слева) (рис.2С)

## 2. ПЕРЕНОСКА-КЕНГУРУ

Переноску-кенгуру можно использовать для ношения ребёнка с рождения до весом 9 кг в положении лицом к маме.

### МЕРЫ ПРЕДОСТОРОЖНОСТИ

- **ВНИМАНИЕ:** Убедитесь в том, что пользователи переноски-трансформера знакомы с принципами ее работы. Не позволяйте никому пользоваться изделием, предварительно полностью не ознакомившись с мерами предосторожности и инструкциями.
- Убедитесь, что все пользователи обладают необходимыми физическими характеристиками для использования данного изделия.
- **ВНИМАНИЕ:** Невыполнение приведенных далее инструкций может поставить под угрозу безопасность Вашего ребёнка.
- **ВНИМАНИЕ:** Соблюдайте осторожность, наклоняясь в стороны или вперед.

• **ВНИМАНИЕ:** Не используйте переноску-кенгуру во время занятия спортом.

• **ВНИМАНИЕ:** Ваше равновесие может быть нарушено Вашим собственным движением и движениями Вашего ребенка.

• **ВНИМАНИЕ:** Всегда надевайте переноску-кенгуру прежде, чем разместить внутри неё ребенка.

• **ВНИМАНИЕ:** При использовании переноски-кенгуру, никогда не расцепляйте поясной ремень, не вынув предварительно ребенка.

• **ВНИМАНИЕ:** Соблюдайте осторожность при использовании переноски-кенгуру в домашней среде (например, рядом с источниками тепла или при приеме горячей пищи или напитков).

• **ВНИМАНИЕ:** Во время использования переноски-кенгуру следите за ребёнком.

• **ВНИМАНИЕ:** Использование: от рождения до 9 килограмм.

• Размещая ребенка в переноске-кенгуру, внимательно проверьте, чтобы регуляторы ширины талии и обхвата ног были правильно отрегулированы, по необходимости правильно подтяните их.

• Для новорожденных детей с небольшим весом, а также детей с определенными медицинскими показаниями, следует предварительно посоветоваться с педиатром перед использованием изделия.

• **ВНИМАНИЕ:** Никогда не оставляйте ребенка без присмотра внутри переноски-кенгуру, когда она не надета.

• Используйте переноску-кенгуру только, если Вы находитесь в положении стоя или идете.

• Помните, что ребенок, находящийся внутри переноски-кенгуру, почувствует резкий перепад температуры раньше, чем несущий его взрослый.

• Перед использованием убедитесь, что ремни правильно расположены и отрегулированы, а замки застегнуты.

• Чтобы избежать риска падения, убедитесь, что ребёнок надёжно расположен в переноске.

• Переносите в переноске не более одного ребенка.

• Всегда проверяйте наличие свободного пространства вокруг лица ребенка, чтобы обеспечить достаточное количество воздуха.

• Убедитесь, что подбородок ребёнка не находится на его груди, так как это может затруднить дыхание и привести к удушью.

• Не пользуйтесь переноской-кенгуру, если какой-либо из ее компонентов потерян, разорван или поврежден.

• Не прикрепляйте к переноске аксессуары, запасные части или компоненты других производителей или неодобренные производителем.

• Только взрослые лица могут переносить детей в этой переноске.

• Переноска-кенгуру не может использоваться для транспортировки в автомобиле.

• Переноска-кенгуру не может использоваться водителем автомобиля или мотоцикла.

• Переноска-кенгуру не может использоваться при приготовлении пищи или уборке, чтобы не подвергать ребенка воздействию тепла или химических веществ.

• РЕКОМЕНДУЕТСЯ размещать ребенка в переноске-кенгуру и вынимать из нее в положении сидя.

## 2.1 ИСПОЛЬЗОВАНИЕ ПЕРЕНОСКИ-КЕНГУРУ

3. Застегните поясной ремень J с помощью специально-





го замка К и отрегулируйте длину, натягивая ремень (рис. 3) так, чтобы он плотно прилегал к талии.

**ВНИМАНИЕ:** зафиксируйте замок, пропуская его сквозь эластичную резинку L (рис. 3А).

## 2.2 ТРАНСПОРТИРОВКА «ЛИЦОМ К МАМЕ»

4. Пристегните оба плечевых ремня, нажимая на замки М (рис. 4).

5. Нагрудные и лопаточные замки оснащены системой регулирования по высоте О: чтобы отрегулировать, переместите его по соответствующим ремням, чтобы подогнать по фигуре взрослого (рис. 5).

Рекомендуется выполнять данную операцию перед размещением ребёнка в переноске.

**ВНИМАНИЕ:** Рекомендуется выполнять операции по размещению ребенка в переноске-кенгуру, сидя или на ровной и устойчивой поверхности, чтобы иметь возможность контролировать неожиданные движения ребенка.

**ВНИМАНИЕ:** Крепко держите ребенка при выполнении данной операции.

**ВНИМАНИЕ:** Перед тем, как поместить ребенка в переноску-кенгуру, убедитесь, что вы выполнили все вышеуказанные операции верно.

6. Положите ребенка на сиденье и пристегните мягкое сиденье Н при помощи специальных замков I (рис. 6). Отрегулируйте его. Подберите наиболее комфортное положение для ребенка - сиденье не должно быть слишком широким или слишком узким (рис. 6А).

7. Наденьте плечевые ремни G (рис. 7), а затем пристегните и отрегулируйте нагрудные и лопаточные замки N (рис. 7А) и завершите надевание переноски-кенгуру, отрегулировав плечевые ремни (рис. 7В).

**ВНИМАНИЕ:** Убедитесь, что ноги ребенка расставлены и он сидит на мягком сиденье.

**ВНИМАНИЕ:** вынимать ребёнка из переноски-кенгуру рекомендуется в сидячем положении.

## 3. HIP SEAT (ПЕРЕНОСКА-КЕНГУРУ + ЖЁСТКОЕ ОСНОВАНИЕ)

Переноска-трансформер в конфигурации "Hip Seat" идеально подходит для ношения ребёнка начиная с 3 месяцев в конфигурации «лицом к маме», а с 6 месяцев на спине «лицом по ходу движения», до достижения им веса 15 кг.

Жёсткое основание обеспечивает правильное положение ребёнка «сядая» и разгружает вес на плечи взрослого, делая ношение ребёнка ещё более удобным, даже когда вес малыша увеличивается.

### МЕРЫ ПРЕДОСТОРОЖНОСТИ

- **ВНИМАНИЕ:** Убедитесь в том, что пользователи переноски-трансформера знакомы с принципами ее работы. Не позволяйте никому пользоваться изделием, предварительно полностью не ознакомившись с мерами предосторожности и инструкциями.
- Убедитесь, что все пользователи обладают необходимыми физическими характеристиками для использования данного изделия.
- **ВНИМАНИЕ:** Невыполнение приведенных далее инструкций может поставить под угрозу безопасность Вашего ребёнка.
- **ВНИМАНИЕ:** Соблюдайте осторожность, наклоняясь в

стороны или вперед.

- **ВНИМАНИЕ:** Не используйте переноску-кенгуру во время занятия спортом.
- **ВНИМАНИЕ:** Ваше равновесие может быть нарушено Вашим собственным движением и движениями Вашего ребенка.
- **ВНИМАНИЕ:** Всегда надевайте переноску-кенгуру прежде, чем разместить внутри неё ребенка.
- **ВНИМАНИЕ:** При использовании переноски-кенгуру, никогда не расцепляйте поясной ремень, не вынув предварительно ребенка.
- **ВНИМАНИЕ:** Соблюдайте осторожность при использовании переноски-кенгуру в домашней среде (например, рядом с источниками тепла или при приеме горячей пищи или напитков).
- **ВНИМАНИЕ:** Во время использования переноски-кенгуру следите за ребёнком.
- **ВНИМАНИЕ:** Использование: с 3 месяцев до 15 кг.
- Размещая ребенка в переноске-кенгуру, внимательно проверьте, чтобы регуляторы ширины талии и обхвата ног были правильно отрегулированы, по необходимости правильно подтяните их.
- Для новорожденных детей с небольшим весом, а также детей с определенными медицинскими показаниями, следует предварительно посоветоваться с педиатром перед использованием изделия.
- **ВНИМАНИЕ:** Никогда не оставляйте ребенка без присмотра внутри переноски-кенгуру, когда она не надета.
- Используйте переноску-кенгуру только, если Вы находитесь в положении стоя или идете.
- Помните, что ребенок, находящийся внутри переноски-кенгуру, почувствует резкий перепад температуры раньше, чем несущий его взрослый.
- Перед использованием убедитесь, что ремни правильно расположены и отрегулированы, а замки застегнуты.
- Чтобы избежать риска падения, убедитесь, что ребёнок надёжно расположен в переноске.
- Переносите в переноске не более одного ребенка.
- Всегда проверяйте наличие свободного пространства вокруг лица ребенка, чтобы обеспечить достаточное количество воздуха.
- Убедитесь, что подбородок ребёнка не находится на его груди, так как это может затруднить дыхание и привести к удушью.
- Не пользуйтесь переноской-кенгуру, если какой-либо из ее компонентов потерян, разорван или поврежден.
- Не прикрепляйте к переноске аксессуары, запасные части или компоненты других производителей или неодобренные производителем.
- Только взрослые лица могут переносить детей в этой переноске.
- Переноска-кенгуру не может использоваться для транспортировки в автомобиле.
- Переноска-кенгуру не может использоваться водителем автомобиля или мотоцикла.
- Переноска-кенгуру не может использоваться при приготовлении пищи или уборке, чтобы не подвергать ребенка воздействию тепла или химических веществ.
- Рекомендуется размещать ребенка в переноске-кенгуру и вынимать из нее в положении сидя.
- **ВНИМАНИЕ:** Рекомендуется выполнять операции по размещению ребенка в переноске-кенгуру, сидя или на ровной и устойчивой поверхности, чтобы иметь



возможность контролировать неожиданные движения ребенка.

- **ВНИМАНИЕ:** Следует надежно держать ребенка при проведении этих операций.
- **ВНИМАНИЕ:** Перед тем, как поместить ребенка в переноску-кенгуру, убедитесь, что вы выполнили все вышеуказанные операции верно.

### 3.1 КАК ПРИКРЕПИТЬ ОСНОВАНИЕ К ПЕРЕНОСКЕ-КЕНГУРУ

8. Снимите поясной ремень J с переноски-кенгуру, расстегнув предохранительные липучки F1 (рис. 8-8A).

После того, как вы сняли пояс, положите его в карман переноски.

Прикрепите переноску-кенгуру к основанию, используя специальную молнию C (рис. 8B), и зафиксируйте ремни липучкой F1 (рис. 8C).

### 3.2 ПОЛОЖЕНИЕ - ЛИЦОМ К МАМЕ

9. Застегните поясной ремень A с помощью специально-го замка A1 (рис.1) и отрегулируйте длину, натягивая ремень A2 (рис. 1A) так, чтобы он плотно прилегал к талии.

Затем выполните инструкции пункта 2.2.

**ВНИМАНИЕ:** Переносите ребенка в положении «лицом к маме» до тех пор, пока он не научится самостоятельно держать голову и плечи в вертикальном положении (примерно до 6-месячного возраста).

**ВНИМАНИЕ:** С момента, когда ребенок начнет самостоятельно держать голову и плечи в вертикальном положении (примерно с 6-месячного возраста), его можно переносить в положении на боку или на спине родителя.

### 3.3 ПОЛОЖЕНИЕ НА СПИНЕ

Для транспортировки ребёнка в переноске-кенгуру на спине застегните пояс A с помощью специального замка, отрегулировав длину посредством регулировочного ремня A2, и выполните инструкции пункта 2.2.

10. Освободите правое плечо от плечевого ремня, пропуская его в нижней части переноски-кенгуру, захватите той же рукой противоположный плечевой ремень (рис. 9), крепко удерживая его. Также выньте левую руку из плечевого ремня и поддерживайте ею ребёнка в переноске-кенгуру (рис. 10A). Пропустите правую руку, которой удерживается левый плечевой ремень, в сам плечевой ремень (рис. 10B) и начните поворачивать переноску-кенгуру. Переноска-кенгуру, прикрепленная к поясному ремню, повернется вместе с основными несущими ляжками и расположится соответствующим образом на спине.

Для завершения операции следует пропустить вторую руку через свободный плечевой ремень (рис. 10C) таким образом, чтобы вес переноски-кенгуру равномерно распределялся по спине и плечам. Закройте плечевой и лопаточный замок на груди (рис.10D) и отрегулируйте все ремни переноски (рис. 10E).

**ВНИМАНИЕ:** Не переносите на спине детей в возрасте до 6 месяцев и не умеющих сидеть самостоятельно.

**ВНИМАНИЕ:** Регулярно проверяйте, что ребенок находится в удобном и безопасном положении, особенно при его размещении за спиной.

### 3.4 КАК ВЫНУТЬ РЕБЁНКА ИЗ ПЕРЕНОСКИ-КЕНГУРУ

11. Перед тем, как извлечь ребенка, расстегните замки (рис. 11 -11A), снимите плечевые ремни и расстегните замки мягкого сиденья (рис. 11B), аккуратно поддерживая при этом ребенка. Только после этого расстегните пояс-бандаж A.

**ВНИМАНИЕ:** Следует надежно держать ребенка при проведении этих операций.

**ВНИМАНИЕ:** Перед тем, как поместить ребенка в переноску-трансформер, убедитесь, что вы выполнили все вышеуказанные операции верно.

### 4. ИСПОЛЬЗОВАНИЕ КАПОШОНА

12. Когда ребёнок спит или для того, чтобы защитить его от атмосферных воздействий (солнца, ветра и т. д.), наденьте капюшон Q на голову ребёнка, пристегнув его кнопками к плечевым ремням (рис. 12-12A).

**ВНИМАНИЕ:** Всегда проверяйте наличие свободного пространства вокруг лица ребенка, чтобы обеспечить достаточное количество воздуха

Когда капюшон не используется, его следует положить в передний карман переноски-кенгуру S или удалить его полностью и положить в карман A4 пояса-бандажа A (рис. 12B-12C).

### 5. ИСПОЛЬЗОВАНИЕ ПЕРЕДНЕГО СЪЁМНОГО КАРМАНА

13. Переноска-кенгуру оснащена передним съёмным отделением T, которое обеспечивает наибольшую транспирацию в более жаркое время года.

Его можно снять, отстегнув соответствующую молнию (рис. 13-13A), и положить в практичный вещевой карман пояса-бандажа A (рис. 13B).

### ГАРАНТИЯ

Производитель гарантирует отсутствие дефектов соответствия при нормальных условиях использования, согласно указаниям инструкции по эксплуатации.

Гарантия не будет действительна в случае ущерба, обусловленного несоответствующим использованием, изнашиванием или непредвиденными обстоятельствами. Гарантийный срок устанавливается государственными стандартами страны приобретения (ГОСТ), если таковые имеются.



لا تقم بالتجفيف باستخدام مجفف كهربائي



لا تقم بالكي



لا تقم بالتنظيف الجاف



تحذير: قبل غسل القاعدة، أزل الخابور من المبيت مستخدمًا السحاب A8.

#### الصيانة

احرص على فحص مواضع الحياكة وحمامة الأطفال للتأكد من عدم تعرضهم للاهتراء أو الضرر وعدم وجود أي جزء ناقص. في حالة اهتراء أو نقص أي جزء، فلا تستخدم المنتج.

#### 1. القاعدة المتينة

تُعد القاعدة المتينة بمثابة الدعامة المثالية لإمسك طفلك بطريقة بسيطة وسريعة وآمنة، حتى ولو يلبد واحدة دون اتخاذ وضع خاطئ مع الإحساس بحمل أقل على ظورك.

يمكن استخدام القاعدة مع الدعامة المتينة في وضع أوسط أو على الخصر. سواء على اليمين أو اليسار حسب تفضيلك والضرورة الأتية.

#### تحذيرات

- تحذير: يعاونك في حمل طفلك. هذا المنتج لا يتيح حمل طفلك حر اليمين. تأكد دائمًا من الإمساك بظهر طفلك عند جلوسه على المنتج بما يتوافق مع التعليمات.
- تحذير: تأكد أن مستخدم القاعدة على علم تام بكيفية استعمالها بطريقة آمنة. لا تسمح لأحد باستخدام المنتج ما لم يقرأ ويستوعب جميع التحذيرات والإرشادات.
- تأكد أن جميع المستخدمين لديهم القدرة البدنية اللازمة لاستخدام هذا المنتج.
- تحذير: إهمال قراءة هذه الإرشادات قد يتسبب في تعرض طفلك للخطر.
- تحذير: احرص دائمًا على دعم طفلك بيد واحدة عند استخدام القاعدة.
- تحذير: نوح الحذر عند الانحناء أو الميل للأمام أو الجانبين.
- تحذير: قد يتأثر توازنك سلبًا نتيجة حركتك وحركة طفلك.
- تحذير: لا تستخدم القاعدة أثناء أداء الأنشطة الرياضية.
- تحذير: احرص دائمًا على تثبيت القاعدة قبل حمل طفلك.
- تحذير: عند استخدام القاعدة، يُحظر تحرير شريط الخصر قبل إخراج طفلك.
- تحذير: احرص بصفة مستمرة على مراقبة الطفل وتأكد من عدم وجود ما يُعيق فهمه وأمنه.
- تحذير: أبعد المنتج عن الأطفال في حالة عدم استخدامه.
- تحذير: نوح الحذر عند استخدام القاعدة داخل المنزل (مثلًا مصادر السخونة أو عند مناولة المشروبات الساخنة).
- تحذير: نطاق الاستخدام: منذ الولادة حتى 15 كجم.

#### 1.1 استخدام القاعدة

1. قم بلف حزام القاعدة بإحكام حول الخصر مع تثبيته بلاصق فيليكرو A3 (الشكل 1) و قم بتثبيت إبريزم A1 (الشكل 1A) مع ضبط مفاسه باستخدام الحزام المناسب A2 (الشكل 1B).
- يمكن لف الشريط بشكل إضافي حول نفسه وتأمينه باستخدام الشريط المر المناسب (الشكل 1C).
- تحذير: يُحظر ترك الطفل غير مراقب
2. يمكن استخدام القاعدة للتينة كدعامة لتثبيت طفلك بذراعيك:
  - منذ الولادة في وضع الرضاعة (الشكل 2)
  - بدءًا من 3 أشهر في الوضع المواجهة للوالدين (الشكل 2A) أو الوضع المواجهة للأمام (الشكل 2B) وضع الجلوس أو جانبياً على الخصر (اليمين أو اليسار) (الشكل 2C)

#### 2. حمامة الطفل

يمكن استخدام حمامة الطفل لحمل طفلك منذ الولادة وحتى وزن 9 كجم. في الوضع المواجهة للوالدين.

#### تحذيرات

- تحذير: تأكد من أن مستخدم حمامة الأطفال على علم تام بكيفية استعماله بطريقة صحيحة. لا تسمح لأحد باستخدام المنتج ما لم يقرأ ويستوعب جميع التحذيرات والإرشادات.
- تأكد أن جميع المستخدمين لديهم القدرة البدنية اللازمة لاستخدام هذا المنتج.

يُعد حامل مقعد الخصر من Chicco حل 3 في 1، وهو مُصمم لتلبية كافة احتياجات حمل الطفل بدءًا من الميلاد. وهو يتكون من قاعدة متينة وحمامة للطفل. ويمكن استخدامه بمفرده أو بشكل مشترك ما يضمن الاستخدام متعدد الأوضاع والأمان. مع مراعاة الخصائص العمالية للوالدين والطفل ويلبي أفضل المتطلبات للنمو والراحة شهر بعد شهر.

## تعليمات الاستخدام

# مهم! اقرأ التعليمات جيدًا أو احتفظ بها للرجوع إليها فيما بعد.

تحذير: لتفادي خطر الاختناق، اخلع أجزاء التغليف البلاستيكية قبل الاستخدام. ويجب التخلص منها أو إعادها عن الأطفال.

أجزاء القاعدة المتينة (الشكل A-B)

- A - شريط الخصر
- A1 - إبريزم
- A2 - شريط الضبط
- A3 - لاصق فيليكرو
- A4 - حقيبة متعددة الأغراض
- B - مقعد مضمّن للانزلاق
- C - سحاب لتثبيت حمامة الأطفال
- D - حلقات أمان لتثبيت حامل الأطفال
- E - سحاب مبيت الخابور

أجزاء حمامة الطفل (الشكل C-D-E)

- f - مسند ظهر حمامة الطفل
- F1 - أشرطة بلاصق فيليكرو لتأمين مثبت حمامة الطفل
- G - أشرطة الكتف
- H - مقعد مبطّن
- I - أرباز لضبط المقعد المبطّن (مسار الساق)
- J - حزام البطن
- K - إبريزم مزود بشريط ضبط حزام البطن
- L - إبريزم الشريط المرن
- M - أرباز ضبط شريط الكتف
- N - إبريزم القفص الصدري/عظام الكتف
- O - نظام ضبط ارتفاع إبريزم القفص الصدري/عظام الكتف
- P - واقية شريط الكتف
- Q - السقف
- R - مسند الرأس
- S - حقيبة متعددة الأغراض
- T - غطاء فلاب قابل للخلع مزود بسحاب

نصائح حول التنظيف والصيانة

#### التنظيف

برجاء الرجوع للمصق العناية، بعد كل عملية غسل. تأكد أن القماش ومواضع الحياكة غير متعرضة للاهتراء أو الضرر.

الغسل اليدوي



لا تستعمل مبيض



الأطفال + القاعدة المتينة: أعد حمالة الأطفال في النمط "مقعد الحصر" متبالية  
حمل الأطفال من 3 أشهر في الوضع المواجهة للوالدين ومن 6 أشهر على الظهر  
والوضع المواجهة للأمام حتى وزن 15 كجم للطفل.

تضمن القاعدة المتينة وضع "الجلبوس" الصحيح للطفل وتخفيف الحمل عن كتف  
الوالدين مع جعل عملية حمل الطفل أكثر راحة عندما يكون وزن الطفل ثقيلًا.

#### خذيريات

• خذي: تأكد من أن مستخدم حمالة الأطفال على علم تام بكيفية استعماله  
بطريقة صحيحة. لا تسمح لأحد باستخدام المنتج ما لم يقرأ ويستوعب جميع  
المحاذير والإرشادات.

• تأكد أن جميع المستخدمين لديهم القدرة البدنية اللازمة لاستخدام هذا المنتج.  
• خذي: إهمال قراءة هذه الإرشادات قد يتسبب في تعرض طفلك للخطر.

• خذي: توخ الحذر عند الانحناء أو الميل للأمام أو الجانبين.  
• خذي: هذه الحمالة غير مناسبة للاستخدام أثناء ممارسة الأنشطة الرياضية.

• خذي: قد يتأثر توازنك سلبًا نتيجة حركتك وحركة طفلك.  
• خذي: قم دائما بارتداء حمالة الأطفال حول كتفك قبل وضع طفلك داخلها  
• خذي: عند استخدام حمالة الأطفال يُحظر خرب شريط الحصر قبل إخراج  
الطفل.

• خذي: توخ الحذر عند استخدام حمالة الطفل داخل المنزل (مثلًا مصادر السخونة  
أو عند مناولة المشروبات الساخنة).

• خذي: احرص على معاينة حالة طفلك عند استخدام حمالة الأطفال.  
• خذي: نطاق الاستخدام: من ثلاثة أشهر وأكثر حتى 15 كجم.

• بعد وضع الطفل داخل حمالة الأطفال. تحقق جيدا من ضبط أحزمة ضبط  
العرض حول خصر وأرجل الطفل على الوضعية الصحيحة. إذا لزم الأمر، قم  
بضبطها إلى حين ضبط شديها بشكل صحيح.

• بالنسبة للرضع والأطفال دون الوزن المثالي المتبعين لوصفات طبية، استشر  
الطبيب قبل استخدام هذا المنتج.

• خذي: لا تقم مطلقا بترك الطفل داخل حمالة الأطفال دون مراقبة عند عدم  
ارتدائك لها.

• لا تستخدم حمالة الأطفال إلا في وضعية الوقوف أو المشي.  
• ضع في حسابك أن الطفل الموضوع في حمالة الأطفال سوف يتأثر بأي تغير في  
الطقس قبل الشخص الحامل له.

• قبل الاستخدام، تأكد من تركيب وضبط الأشرطة بشكل صحيح، وكذلك من  
تثبيت الأقفال في موضعها بشكل آمن.

• لمنع خطر السقوط، تأكد أن طفلك مومن عن طريق الأحزمة.  
• لا تضع أكثر من طفل واحد في المرة الواحدة داخل حمالة الأطفال.

• تأكد دائمًا من توفر مساحة كافية لطفلك حول الرأس حتى يتسنى له التنفس  
على نحو جيد.

• تأكد من عدم استناد ذقن الطفل على صدره لأن ذلك يحد من التنفس ويتسبب  
في الاختناق.

• لا تستعمل حمالة الأطفال إذا كان أي من أجزائها مكسورًا أو مرقًا أو ناقصًا.  
• لا تستعمل بحمالة الأطفال أي ملحقات أو قطع غيار أو أجزاء أخرى لم يتم  
توريدها أو اعتمادها من قبل الجهة الصانعة.

• يقتصر استخدام حمالة الأطفال على البالغين فقط.  
• لا تستخدم حمالة الأطفال لنقل الطفل داخل السيارة.

• لا تستخدم حمالة الأطفال أثناء القيادة أو تواجده على دراجة بخارية  
• لا تستخدم حمالة الأطفال أثناء الطبخ أو التنظيف لتفادي التعرض لمصادر الحرارة  
أو المواد الكيميائية.

• يُوصى بالجلوس لوضع الطفل في حمالة الأطفال وإخراجه منها.  
• خذي: ننصح بتنفيذ عملية وضع الطفل داخل حمالة الأطفال وأنت جالس أو على  
سطح أفقي مستوي، وذلك كي تتمكن من السيطرة على الحركات المفاجئة  
للطفل.

• خذي: أمسك طفلك بشكل آمن عند تنفيذ هذه الإجراءات.  
• خذي: قبل وضع الطفل داخل حمالة الأطفال، تأكد من تنفيذ الخطوات السابقة  
على نحو سليم.

3.1 كيفية تثبيت القاعدة بحمالة الأطفال

8. أزل حزام البطن ل من حمالة الأطفال من خلال فتح الأشرطة باستخدام لاصق  
الأمان الفيليكرو F1 (الشكل 8A-8).

بمجرد إزالة الشريط ضعه داخل الحقيبة متعددة الأغراض O.

قم بتثبيت حمالة الأطفال بالقاعدة باستخدام السحاب C (الشكل 8B) وقم  
بتأمينها باستخدام الأشرطة الفيليكرو F1 (الشكل 8C).

• خذي: إهمال قراءة هذه الإرشادات قد يتسبب في تعرض طفلك للخطر.  
• خذي: توخ الحذر عند الانحناء أو الميل للأمام أو الجانبين.  
• خذي: هذه الحمالة غير مناسبة للاستخدام أثناء ممارسة الأنشطة الرياضية.  
• خذي: قد يتأثر توازنك سلبًا نتيجة حركتك وحركة طفلك.  
• خذي: قم دائما بارتداء حمالة الأطفال حول كتفك قبل وضع طفلك داخلها.  
• خذي: عند استخدام حمالة الأطفال يُحظر خرب شريط الحصر قبل إخراج  
الطفل.

• خذي: توخ الحذر عند استخدام حمالة الطفل داخل المنزل (مثلًا مصادر السخونة  
أو عند مناولة المشروبات الساخنة).

• خذي: احرص على معاينة حالة طفلك عند استخدام حمالة الأطفال.  
• خذي: نطاق الاستخدام: منذ الولادة حتى 9 كجم.

• بعد وضع الطفل داخل حمالة الأطفال. تحقق جيدا من ضبط أحزمة ضبط  
العرض حول خصر وأرجل الطفل على الوضعية الصحيحة. إذا لزم الأمر، قم  
بضبطها إلى حين ضبط شديها بشكل صحيح.

• بالنسبة للرضع والأطفال دون الوزن المثالي المتبعين لوصفات طبية، استشر  
الطبيب قبل استخدام هذا المنتج.

• خذي: لا تقم مطلقا بترك الطفل داخل حمالة الأطفال دون مراقبة عند عدم  
ارتدائك لها.

• لا تستخدم حمالة الأطفال إلا في وضعية الوقوف أو المشي.  
• ضع في حسابك أن الطفل الموضوع في حمالة الأطفال سوف يتأثر بأي تغير في  
الطقس قبل الشخص الحامل له.

• قبل الاستخدام، تأكد من تركيب وضبط الأشرطة بشكل صحيح، وكذلك من  
تثبيت الأقفال في موضعها بشكل آمن.

• لمنع خطر السقوط، تأكد أن طفلك مومن عن طريق الأحزمة.  
• لا تضع أكثر من طفل واحد في المرة الواحدة داخل حمالة الأطفال.

• تأكد دائمًا من توفر مساحة كافية لطفلك حول الرأس حتى يتسنى له التنفس  
على نحو جيد.

• خذي: لا تقم من عدم استناد ذقن الطفل على صدره لأن ذلك يحد من التنفس ويتسبب  
في الاختناق.

• لا تستعمل حمالة الأطفال إذا كان أي من أجزائها مكسورًا أو مرقًا أو ناقصًا.  
• لا تستعمل بحمالة الأطفال أي ملحقات أو قطع غيار أو أجزاء أخرى لم يتم  
توريدها أو اعتمادها من قبل الجهة الصانعة.

• يقتصر استخدام حمالة الأطفال على البالغين فقط.  
• لا تستخدم حمالة الأطفال لنقل الطفل داخل السيارة.

• لا تستخدم حمالة الأطفال أثناء القيادة أو تواجده على دراجة بخارية  
• لا تستخدم حمالة الأطفال أثناء الطبخ أو التنظيف لتفادي التعرض لمصادر الحرارة  
أو المواد الكيميائية.

• يُوصى بالجلوس لوضع الطفل في حمالة الأطفال وإخراجه منها.

#### 2.1 استخدام حمالة الأطفال

3. قم بتثبيت الحزام ل باستخدام الإبزيم K المناسب واضبط طوله من خلال سحب  
الشريط (الشكل 3) بحيث يلتصق جيدًا بالحصر.

خذي: قم بتثبيت الإبزيم من خلال تمريره داخل الشريط المرن (الشكل 3A).

#### 2.2 النقل في الوضع المواجهة للوالدين

4. قم بتثبيت كلا الشريطين من خلال الضغط على الإبزيم M (الشكل 4).

5. يتم تجهيز إبزيم القفص الصدري/عظام الكتف بنظام ضبط الارتفاع O. لضبطه،  
حركه بطول الأشرطة المناسبة لامتصاصه مع جسم الطفل (الشكل 5).

يُوصى بعمل ذلك قبل حمل الطفل.

خذي: ننصح بتنفيذ عملية وضع الطفل داخل حمالة الأطفال وأنت جالس أو على  
سطح أفقي مستوي، وذلك كي تتمكن من السيطرة على الحركات المفاجئة  
للطفل.

خذي: أمسك طفلك بأمان أثناء تنفيذ هذه العملية.  
خذي: قبل وضع الطفل داخل حمالة الأطفال، تأكد من تنفيذ الخطوات السابقة  
على نحو سليم.

6. ضع الطفل على المقعد وقم بتأمين المقعد البطن H بالإبزيم المناسبة I (الشكل  
6).

مع ضبطها على أفضل وضع لجسم الطفل بحيث لا تكون مرتخية أو مشدودة  
بشكل مبالغ فيه (الشكل 6A).

7. ارتد حمالة الأطفال مبتدئًا بأشرطة الكتف B2 (الشكل 7). ثم قم بتثبيت  
وضبط إبزيم القفص الصدري/عظام الكتف N (الشكل 7A) وأتم ارتداء حمالة  
الأطفال من خلال ضبط أشرطة الكتف (الشكل 7B).

خذي: تأكد أن أرجل الطفل منفرجة داخل المقعد وموضوعة داخل السرج المبطن.  
خذي: من الجيد أن تجلس لإخراج طفلك من حمالة الأطفال. 3. مقعد الحصر (حمالة





3.2 النقل في الوضع الأمامي - المواجهة للوالدين  
9. قم بتثبيت شريط الخصر L باستخدام الإبزيم المناسب A1 (الشكل 1) واضبط طوله من خلال الضغط على الحزام A2 (الشكل 1A) بحيث يلف جيداً حول الخصر. اتبع التعليمات الواردة في الفقرة 2.2.  
تحذير: يجب نقل الطفل في النمط المواجه للوالدين إلى حين تمكنه من نصب رأسه وكتفيه في وضع رأسي (تقريباً حتى عمر 6 أشهر).  
تحذير: عندما يتمكن طفلك من الحفاظ على استقامة رأسه وكتفيه في وضع رأسي بدءاً من عمر ستة أشهر تقريباً، فيمكن حمله بوضعية مواجهة للوالدين أو للأمام أو على ظهر الوالدين.

3.3 النقل على الظهر  
حمل ووضعه الطفل في حمالة الأطفال. قم بتثبيت شريط الخصر A باستخدام الحزام المناسب. مع ضبط طوله باستخدام شريط الضبط A2، واتبع التعليمات الواردة في الفقرة 2.2.  
10. اسحب الذراع الأيمن من شريط الكتف، وصره داخل حمالة الأطفال، وأمسك شريط الكتف المقابل بنفس اليد (الشكل 9)، مع التأكد من مسكه بشكل آمن. اسحب الذراع الأيسر من الشريط الكتف أيضاً وقم بتدعيم الطفل من الخارج وهو متواجد داخل مهد حمالة الأطفال (الشكل 10A). ضع ذراعك الأيمن الممسك بشريط الكتف الأيسر في نفس شريط الكتف (الشكل 10B) وأبدأ بتدوير حمالة الأطفال. ستدور حمالة الأطفال المثبتة بشريط البطن مع الحزام وسيتم تركيبها على الظهر بشكل سليم.  
لائحة العملية، أدخل الذراع الثاني في شريط الكتف الحر (الشكل 10C)، بحيث يتم توزيع وزن حمالة الأطفال بشكل متساوي على الظهر والكتفين. أغلق إبزيم القفص الصدري/عظام الكتف N على القفص الصدري (الشكل 10D) واضبط جميع أزرمة حمالة الأطفال (الشكل 10E).  
تحذير: لا تقم بحمل أطفال أعمارهم تقل عن 6 أشهر على ظهرك أو الأطفال غير القادرين على القيام بمفردهم.  
تحذير: تأكد بصفة منتظمة أن الطفل في وضعية مريحة وآمنة، ولاسيما في حالة حمله على الظهر.

3.4 كيفية إخراج طفلك من حمالة الأطفال  
11. بينما يتم دعم الطفل بشكل آمن، حرر أشرطة الكتف من خلال تحرير الأرباع (الشكل 11A-11B) وحرر أرباع المفعد البطن (الشكل 11B) قبل إخراج الطفل. بعدها فقط ارجع شريط الخصر A.  
تحذير: أمسك طفلك بشكل آمن عند تنفيذ هذه الإجراءات.  
تحذير: قبل إخراج الطفل من حمالة الأطفال، تأكد من تنفيذ الخطوات السابقة على نحو سليم.

4. استخدام السقف  
12. عندما يكون الطفل نائماً أو رغبته في حمايته من الطقس والشمس والرياح وغيره، ضع المظلة Q على رأس الطفل من خلال تثبيت الأزرار بأشرطة الكتف (الشكل 12A-12).  
تحذير: تأكد دائماً من توفير مساحة كافية لطفلك حول الرأس حتى يتسنى له التنفس على نحو جيد  
في حالة عدم الاستخدام يمكن وضع المظلة في الجيب الأمامي لحمالة الأطفال S أو إزالته بشكل كامل وإدخاله في الجيب A4 بشريط الخصر A (الشكل 12C-12B).

5. استخدام الجيب الأمامي القابل للإزالة  
13. تشتمل حمالة الأطفال على حشية أمامية قابلة للإزالة T تتيح تهوية أفضل خلال الفترات شديدة الحرارة من العام.  
يمكن إزالتها باستخدام السحاب المناسب (الشكل 13A-13) وحفظها في الحقيبة متعددة الوظائف العملية في شريط الخصر A (الشكل 13B).

الضمان  
هذا المنتج يشتمل على ضمان جودة عند الاستخدام في الظروف الاعتيادية كما هو موضح في تعليمات الاستخدام.  
لذلك لا يسري الضمان في حالة الأضرار الناتجة عن الاستخدام غير السليم أو التآكل أو الأحداث العارضة.  
وبالنسبة لمدة الضمان ضد عيوب المطابقة فيرجى الرجوع إلى الأحكام الخاصة الواردة في القوانين المعمول بها محلياً في بلد البيع، حيثما وجدت.





- I** ARTSANA S. P. A.  
Via Saldarini Catelli, 1  
22070 Grandate – Como – Italia  
800-188 898  
www.CHICCO.com
- F** ARTSANA FRANCE S.A.S.  
17/19 Avenue De La Metallurgie  
93210 Saint Denis La Plaine - France  
0820 87 00 41 (0.12€Ttc/Mn)  
www.CHICCO.fr
- D** ARTSANA GERMANY GMBH  
Borsigstrasse 1-3  
D-63128 Dietzenbach-Deutschland  
+49 6074 4950  
www.CHICCO.de
- GB** ARTSANA UK Ltd.  
2nd Floor  
1 Imperial Place  
Maxwell Road  
Borehamwood  
Hertfordshire - WD6 1JN  
01623 750870 (office hours)  
www.CHICCO.uk.com
- E** ARTSANA SPAIN S.A.U.  
C/Industria 10  
Pol. Industrial Urtinsa  
Apartado De Correos 212 - E  
28923 Alcorcon (Madrid)-Spain  
902 117 093  
www.CHICCO.es
- P** ARTSANA PORTUGAL S.A.  
Rua Humberto Madeira, 9  
2730-097 Queluz De Baixo Barcarena Portugal  
21 434 78 00  
800 20 19 77  
www.CHICCO.pt
- NL** ARTSANA BELGIUM N.V.  
Temselaan 5 B-1853 Strombeek - Bever  
Belgium  
+32 23008240  
www.CHICCO.be
- TR** İthalatçı firma:  
Artsana Turkey Bebek ve Sağlık Ürünleri A.Ş.  
İçerenköy Mh. Erkut Sk. No:12 Üner Plaza K:12  
Ataşehir İSTANBUL  
Tel: 0 216 570 30 30  
Üretici Firma: Artsana S.p.A.  
Via Saldarini Catelli, 1 - 22070 Grandate (CO)-Italy  
Tel: (+39) 031 382 111  
Yetkili Servis:  
Eser Puset Tamir ve Bakım Servisi Tic. Ltd. Şti.  
Seyrantepe Mh. İspar İş Merkezi No:107 Kağıthane  
İSTANBUL  
Tel: 0 212 570 30 78
- PL** ARTSANA POLAND Sp.z o.o.  
Ul. Polczyńska 31 A  
01-377 Warszawa  
+48 22 290 59 90  
www.CHICCO.pl

- RUS** ООО "Артсана Рус"  
Россия 125009 Москва,  
Дегтярный переулок, д.4, стр.1.  
тел/факс (+7 495) 662 30 27  
www.CHICCO.ru  
часы работы: 9.30-18.00  
(время московское)
- CH** ARTSANA SUISSE S.A  
Stabile la Punta Via Cantonale 2/b  
6928 Manno (TI)-Svizzera  
+41 (0)91 935 50 80  
www.CHICCO.ch
- BR** ARTSANA BRASIL LTDA.  
Av. Comendador Aladino Selmi  
4630 – Galpões 06 e 07 – Vila San Martin  
Campinas – SP  
CEP: 13069-096  
+55 11 2246-2100  
www.CHICCO.com.br
- MX** ARTSANA MEXICO S.A  
Dec V. Ruben Dario 1015  
Colonia Lomas De Providencia 44647  
Guadalajara, Jalisco-Mexico  
01800 702 8983  
www.CHICCO.com.mx
- AR** ARTSANA ARGENTINA S.A.  
Uruguay 4501  
Victoria Cp(1644)  
San Fernando- Buenos Aires-Argentina  
0810-888-2442  
www.CHICCO.com.ar
- IN** ARTSANA INDIA PRIVATE LIMITED,  
7Th Floor, Tower B, Paras Twin Towers,  
Golf Course Road, Sector 54  
Gurgaon – 122002 - Haryana, India  
(+91)(124)(4964500)  
www.CHICCO.in



ARTSANA S.p.A.  
Via Saldarini Catelli, 1  
22070 Grandate (CO) - Italy  
Tel. (+39) 031 382 111  
Fax (+39) 031 382 400  
www.CHICCO.com







46 0791 47 000 000\_1930



# EN 13209 - 2:2015

**0m+**  
15kg



ARTSANA S.p.A. - Via Saldarini Catelli, 1 - 22070 Grandate (CO) - Italy  
Tel. (+39) 031 382 111 - Fax (+39) 031 382 400 - [www.chicco.com](http://www.chicco.com)

