









SEAT&GO























i-Size

76 – 150 cm
15m – 12Y



INDEX

	4
	6
	15
	25
	33
	35
	37
	40

	42		114
	48		120
	54		126
	60		132
	66		138
	72		144
	78		150
	84		156
	90		162
	96		168
	102		
	108		



IT Omologazione

EN Homologation

FR Homologation

DE Zulassung

ES Homologación

PT Homologação

CZ Homologace

PL Homologacja

NL Goedkeuring

EL Έγκριση τύπου

TR Onay

HR Homologacije

SL Homologacije

SK Homologizácie

HU Típusa

RO Omologare

BG Съответствие

UK Сертифікація

RU Сертификация

BR Certificação

SV Godkännande

AR الاعتماد

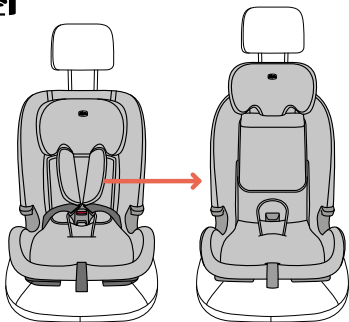



76-105 cm



100-150 cm



76-87 cm	 ✓
>87 cm	 ✗



- IT** Installazione con cinture a 5 punti integrate verso il senso di marcia (76-105 cm)
- EN** Installation with 5-point harness system in forward facing position (76-105 cm)
- FR** Installation avec le harnais à 5 points intégrés en position face à la route (76-105 cm)
- DE** Installation mit integrierten 5-Punkt-Gurten in Fahrtrichtung (76-105 cm)
- ES** Instalación con cinturones de 5 puntos integrados en el sentido de la marcha (76-105 cm)
- PT** Instalação com arnês integrado de 5 pontos no sentido da marcha (76-105 cm)
- CZ** Instalace s integrovanými pětibodovými pásy ve směru jízdy (76-105 cm)
- PL** Instalacja ze zintegrowanymi 5-punktowymi pasami w kierunku jazdy (76-105 cm)
- NL** Installatie met geïntegreerde 5-punsgordels tegen de rijrichting in (76-105 cm)
- EL** Εγκατάσταση με ζώνες 5 σημείων ενσωματωμένες προς την κατεύθυνση κίνησης (76-105 cm)
- TR** İleriye dönük konumda 5 noktalı emniyet kemeri sistemi ile montaj (76-105 cm)

- HR** Postavljanje s integriranim sigurnosnim pojasevima u 5 točaka u smjeru vožnje (76-105 cm)
- SL** Namestitev s 5-točkovnim varnostnim pasom v smeri vožnje (76-105 cm)
- SK** Inštalácia s 5-bodovým systémom bezpečnostných pásov v polohe smerujúcej dopredu (76-105 cm)
- HU** Beépítés 5 pontos biztonsági övrendszerral előre néző helyzetben (76-105 cm)
- RO** Instalarea cu centuri de siguranță în 5 puncte integrate, cu orientare în direcția de deplasare (76-105 cm)
- BG** Монтаж с интегрирани 5-точкови колани по посока на движението (76-105 cm)
- UK** Встановлення за допомогою вбудованих 5-точкових ременів за напрямком руху (76-105 cm)
- RU** Установка с интегрированными 5-точечными ремнями по направлению движения автомобиля (76-105 cm)
- BR** Instalação com cintos de segurança de 5 pontos integrados no sentido da marcha (76-105 cm)
- SV** Montering med integrerade 5-punktsbälten i färdriktningen (76-105 cm)

التركيب باستخدام نظام أحزمة أمان خماسي النقاط في الوضع المواجه للأمام (76-105 سم) **AR**



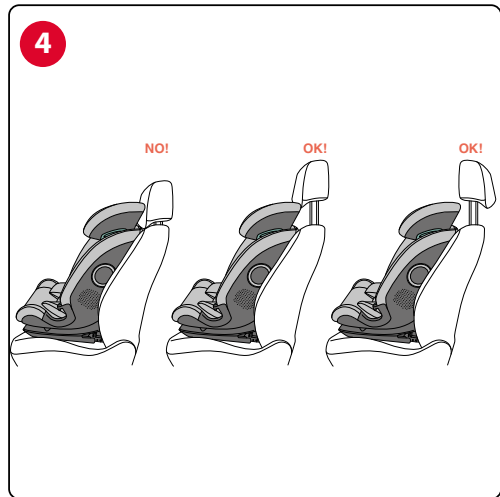
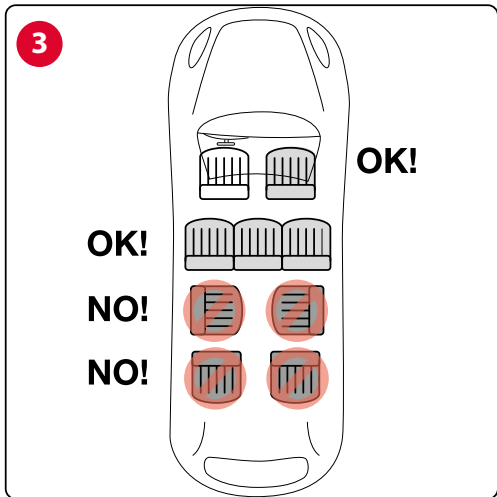

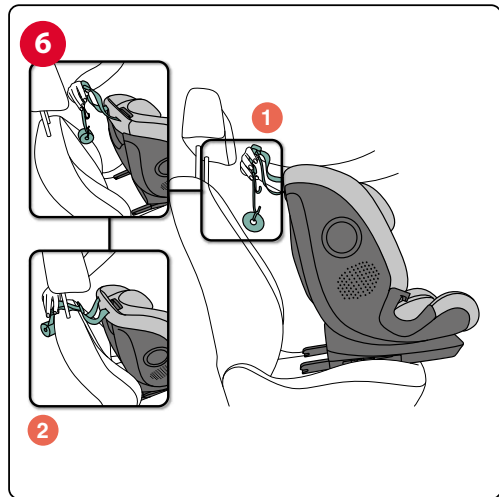
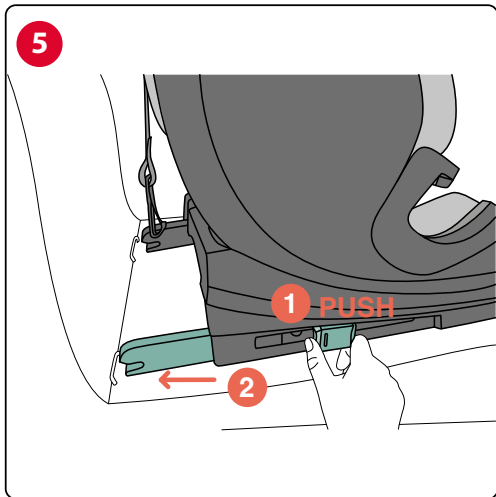

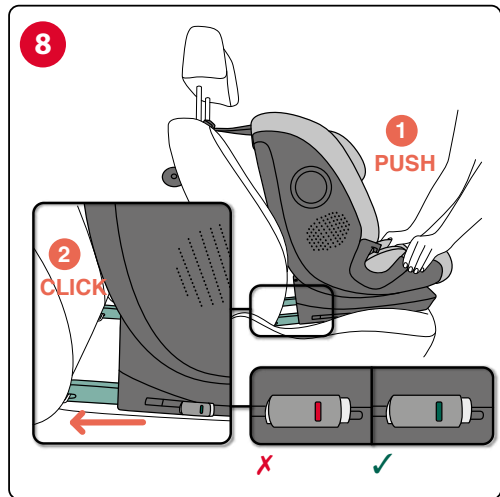
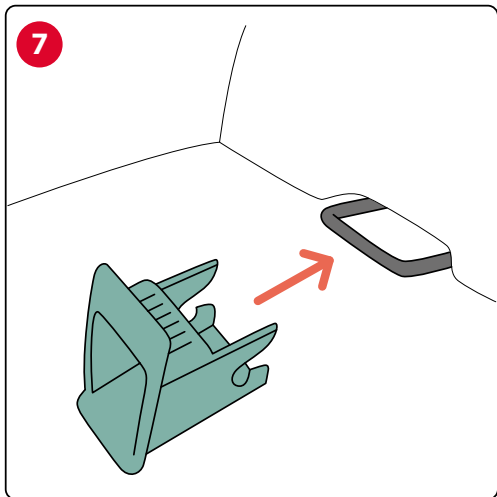

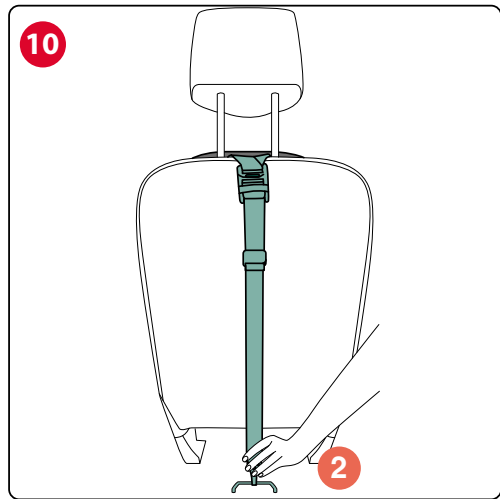
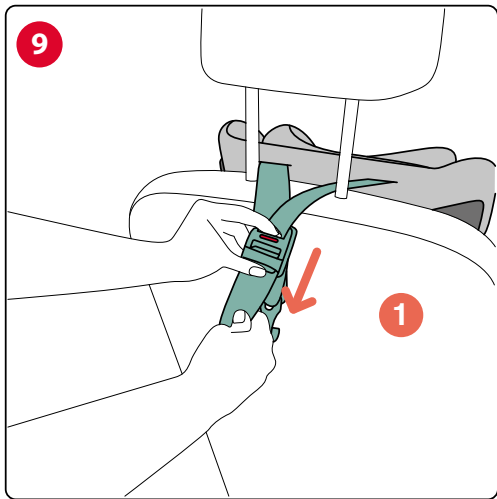

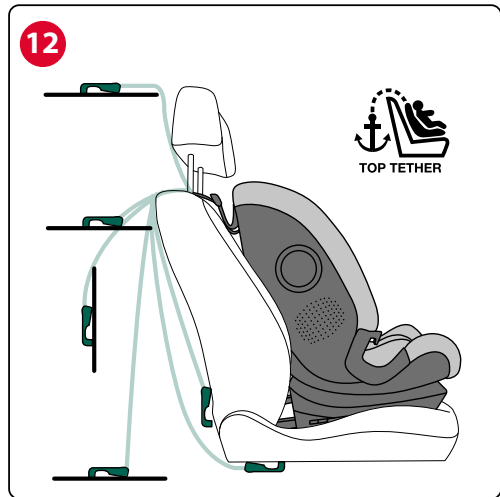
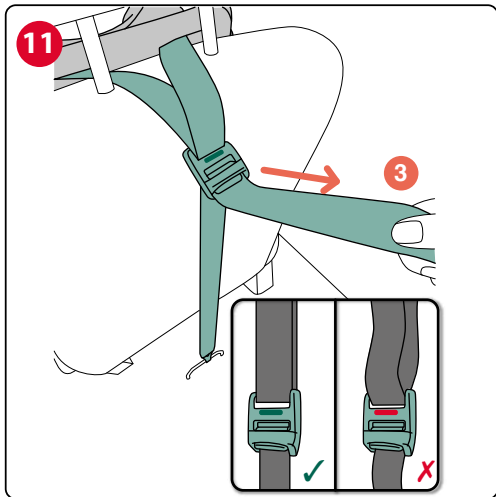

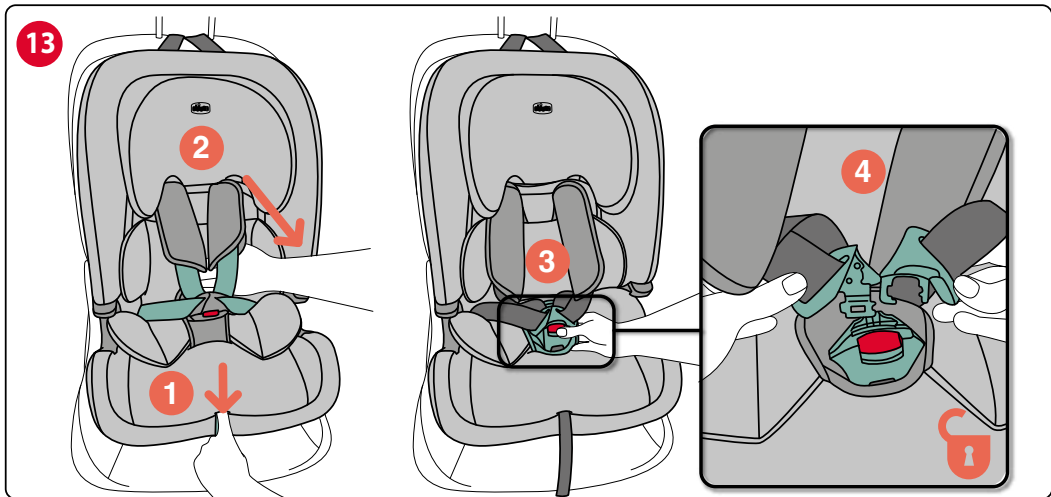

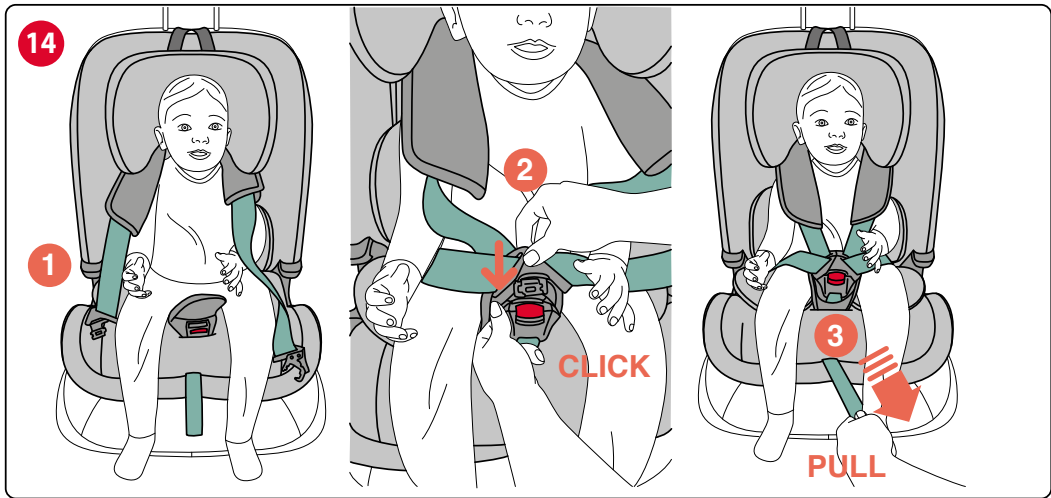



- IT** Cambio configurazione
- EN** Configuration change
- FR** Changement de configuration
- DE** Konfigurationswechsel
- ES** Cambiar la configuración
- PT** Mudar a configuração
- CZ** Změna konfigurace
- PL** Zmiana konfiguracji
- NL** Configuratie wijzigen
- EL** Αλλαγή διαμόρφωσης
- TR** Yapılandırma değişikliği
- HR** Promjena konfiguracije
- SL** Sprememba konfiguracije

- SK** Zmena konfigurácie
- HU** A konfiguráció módosítása
- RO** Modificarea configurației
- BG** Промяна на конфигурацията
- UK** Зміна конфігурації
- RU** Изменение конфигурации
- BR** Alterar a configuração
- SV** Ändring av utförande

تغيير التهيئة **AR**

15

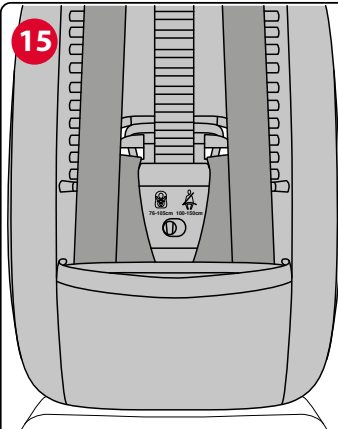

76-105 cm

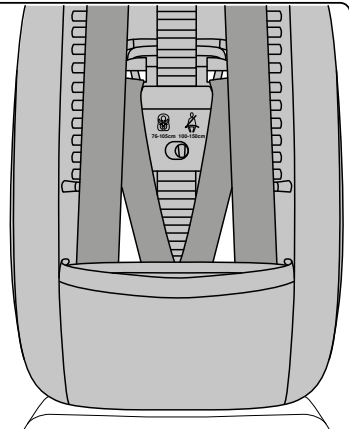
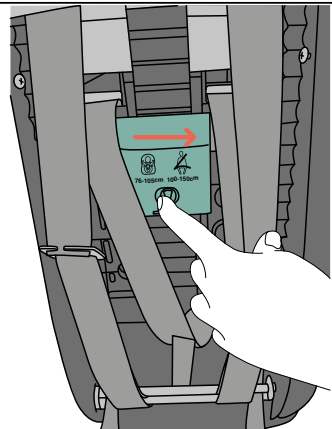

100-150 cm

16

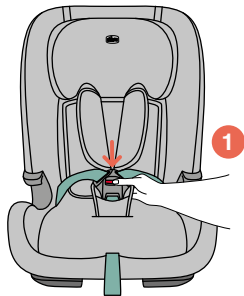
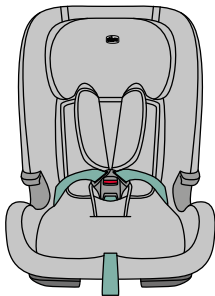

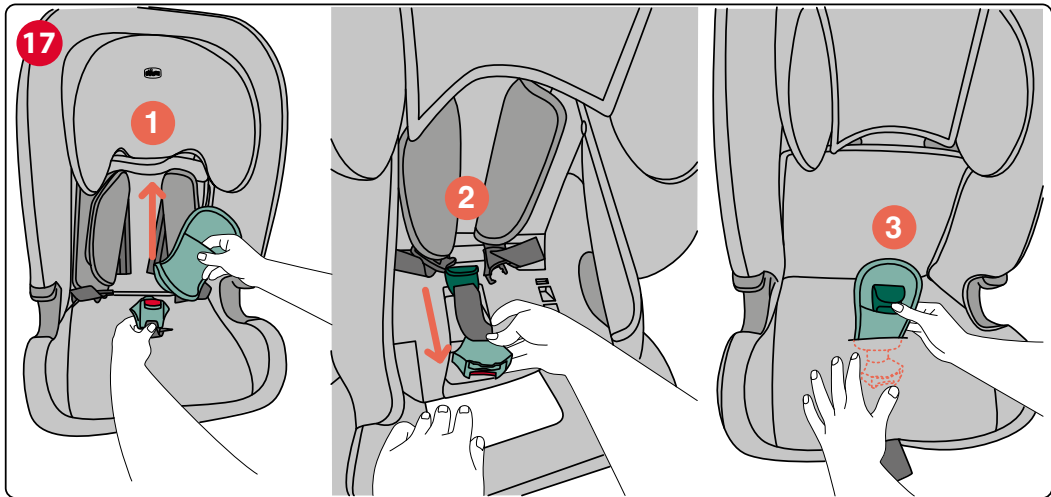

18

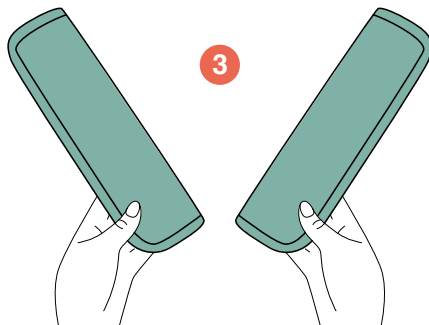
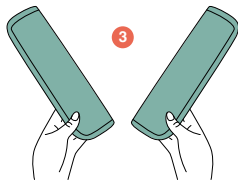
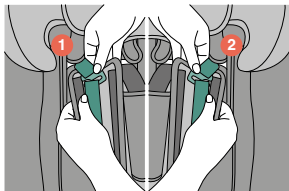

FAST-FIT SYSTEM

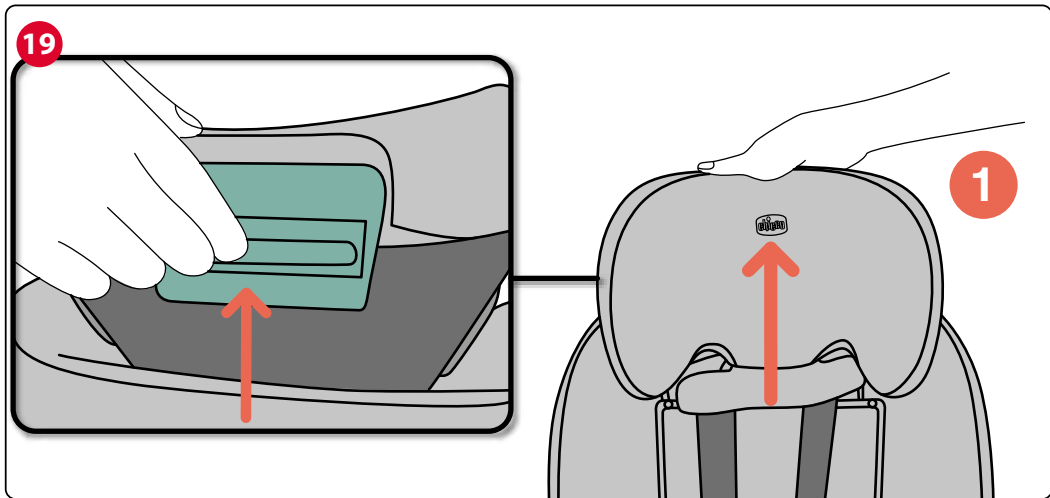

FAST-FIT SYSTEM

20

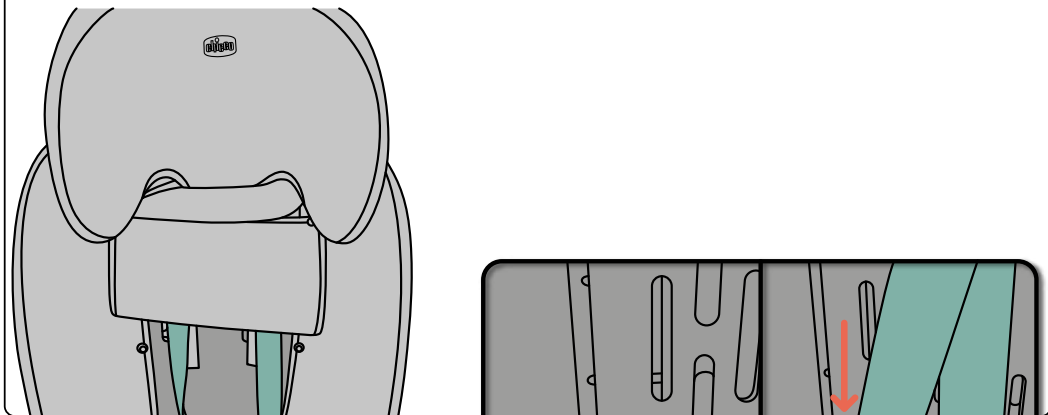

21

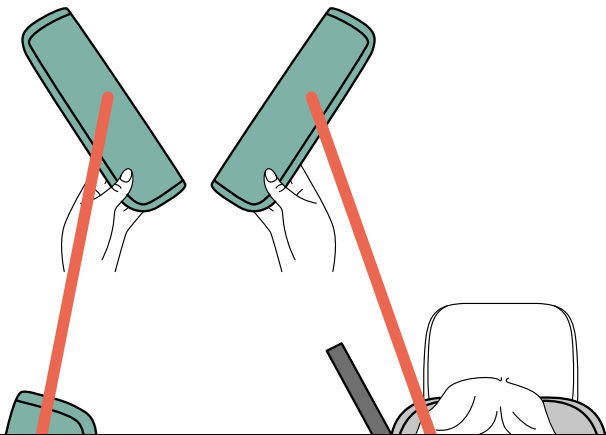

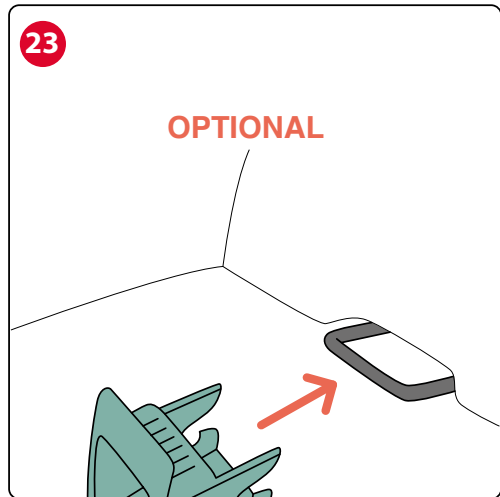
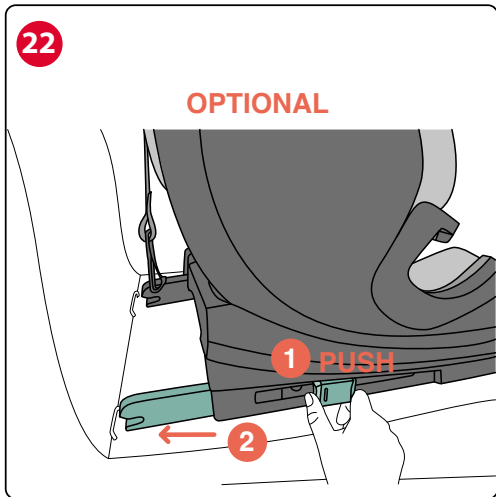

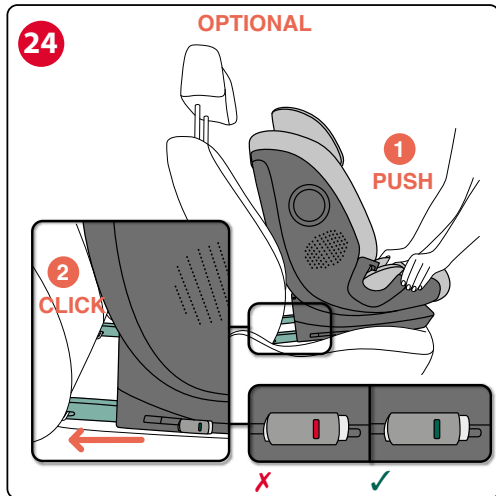



- IT** Installazione con cintura a 3 punti dell'auto (100-150 cm)
- EN** Installation with 3-point vehicle belt (100-150 cm)
- FR** Installation avec ceinture de sécurité de la voiture à 3 points (100-150 cm)
- DE** Installation mit 3-Punkt-Gurt des Autos (100-150 cm)
- ES** Instalación con cinturón de seguridad de 3 puntos (100-150 cm)
- PT** Instalação com cinto de segurança de 3 pontos do veículo (100-150 cm)
- CZ** Instalace s třibodovými pásy auta (100-150 cm)
- PL** Instalacja z 3-punktowym samochodowym pasem bezpieczeństwa (100-150 cm)
- NL** Installatie met 3-punts autogordel (100-150 cm)
- EL** Εγκατάσταση με ζώνη αυτοκινήτου 3 σημείων (100-150 cm)
- TR** 3 noktalı araç kemeri ile montaj (100-150 cm)

- HR** Postavljanje sa centimbaliskrp sigurnosnog pojasa u 3 točkama (100-150 cm)
- EN** Installation with 3-point vehicle belt (100-150 cm)
- SL** Namestitev s 3-točkovnim varnostnim pasom (100-150 cm)
- SK** Installation mit 3-Punkt-Gurt des Autos (100-150 cm)
- SK** Montáž s 3-bodovým bezpečnostným pásmo vozidla (100-150 cm)
- HU** Beépítés a jármű 3 pontos biztonsági övével (100-150 cm)
- RO** Instalarea cu centura de siguranță în 3 puncte a autovehiculului (100-150 cm)
- BG** Монтаж с 3-точков колан за кола (100-150 cm)
- UK** Встановлення за допомогою 3-точкового автомобільного ременя (100-150 cm)
- RU** Установка с 3-точечным автомобильным ремнем (100-150 cm)
- BR** Instalação com cinto de segurança de 3 pontos do veículo (100-150 cm)
- SV** Montering med bilens 3-punktsbälte (100-150 cm)

التركيب باستخدام حزام السيارة ثلاثي النقاط (100-150 سم) **AR**

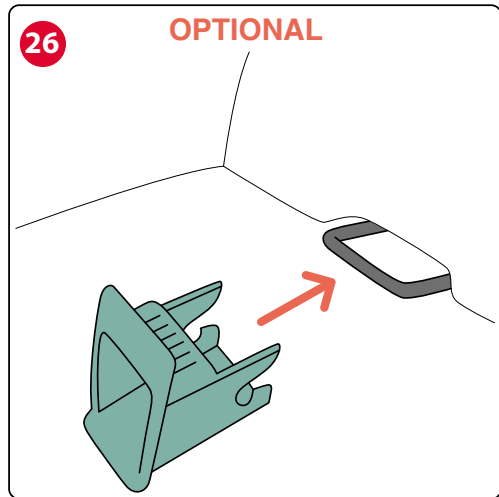
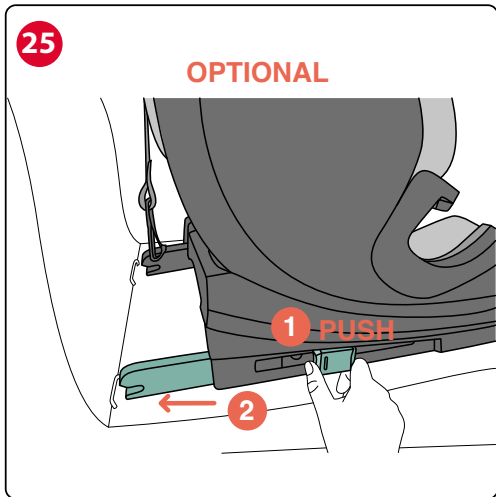

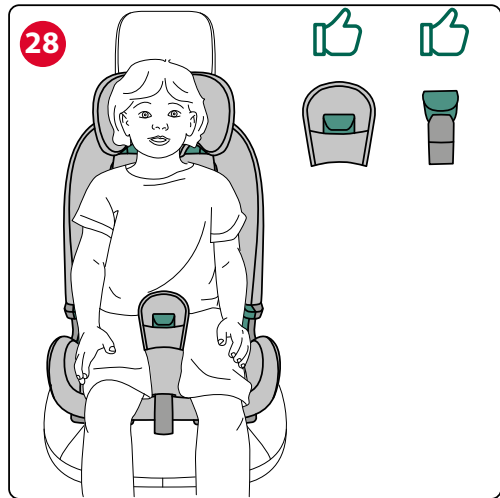
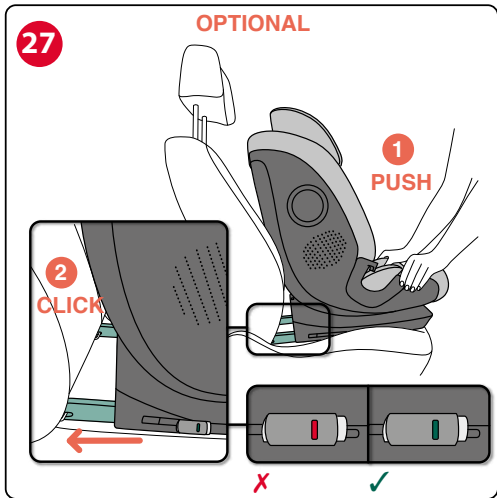

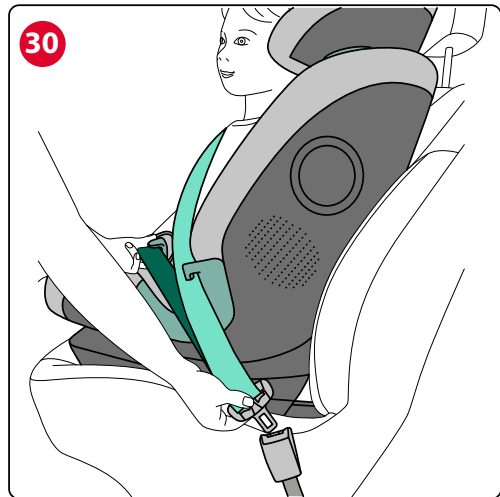
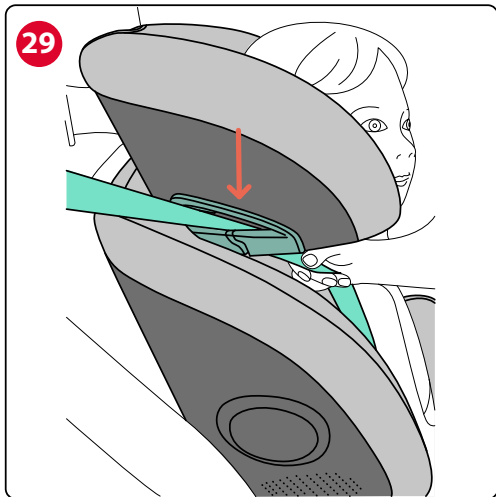

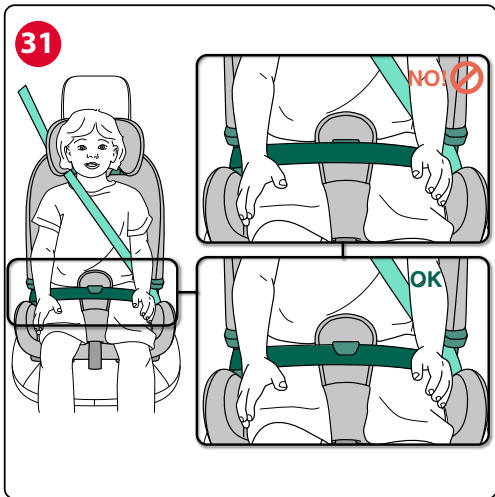

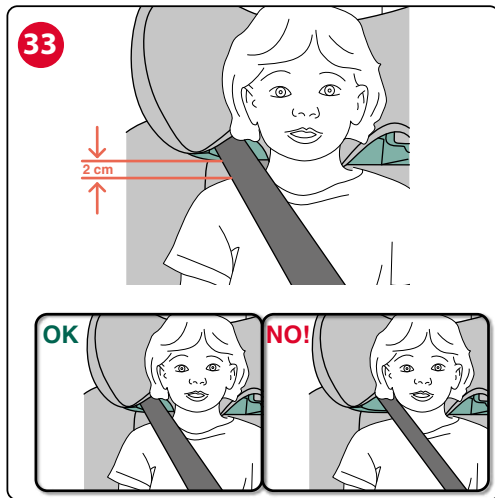

34

1

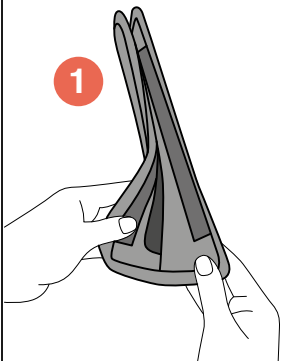

2

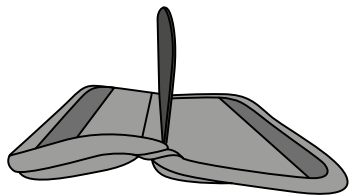
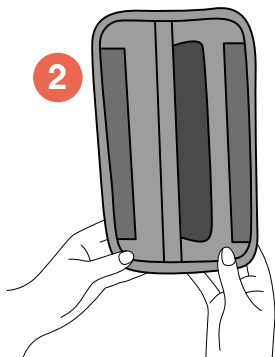

35

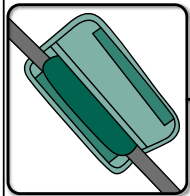



- IT** Regolazione del poggiatesta
- EN** Headrest adjustment
- FR** Réglage du repose-tête
- DE** Einstellung der Kopfstütze
- ES** Regulación del reposacabezas
- PT** Regulagem do apoio de cabeça
- CZ** Nastavení opěrky hlavy
- PL** Regulacja zagłówka
- NL** Afstelling van de hoofdsteun
- EL** Ρύθμιση του προσκεφάλου
- TR** Baş desteği ayarı
- HR** Podešavanje naslona za glavu

- SL** Nastavitev naslona za glavo
- SK** Nastavenie opierky hlavy
- HU** A fejtámla beállítása
- RO** Reglarea tetierei
- BG** Регулиране на облегалката за глава
- UK** Регулювання підголовника
- RU** Регулирование подголовника
- BR** Ajuste do apoio de cabeça
- SV** Justering av nackstödet

ضبط مسند الرأس **AR**

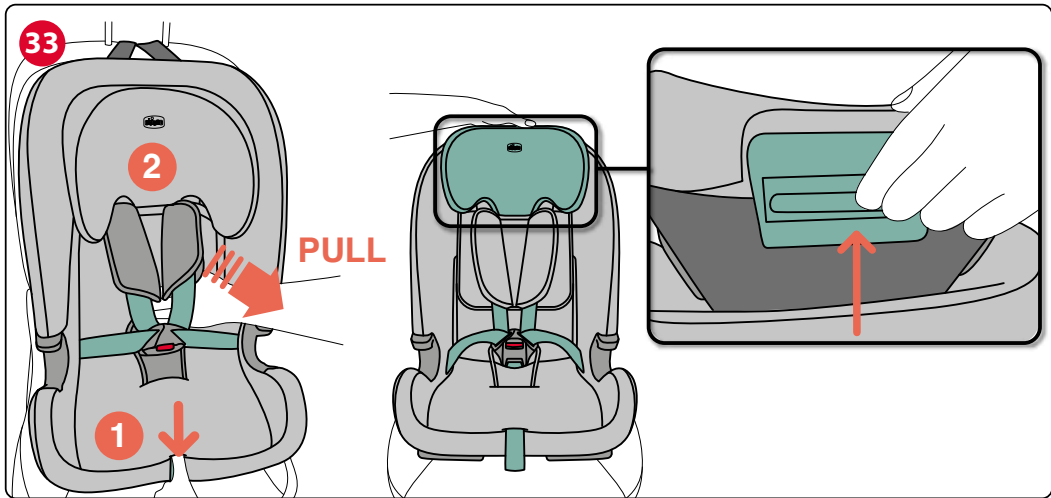



- IT** Sistema di reclinazione
- EN** Reclining system
- FR** Système d'inclinaison
- DE** Neige-System
- ES** Sistema de inclinación
- PT** Sistema de inclinação
- CZ** Systém polohování
- PL** System odchylenia
- NL** Verstelsysteem
- EL** Σύστημα ανάκλισης
- TR** Yatırılabilir sistem
- HR** Sustav podešavanja nagiba

- SL** Sistem recikliranja
- SK** Systém polohovania
- HU** Dönthető rendszer
- RO** Sistem de înclinare
- BG** Система за накланяне
- UK** Система зміни кута нахилу
- RU** Система изменения угла наклона
- BR** Sistema de inclinação
- SV** Lutningssystem

نظام الاستلقاء **AR**

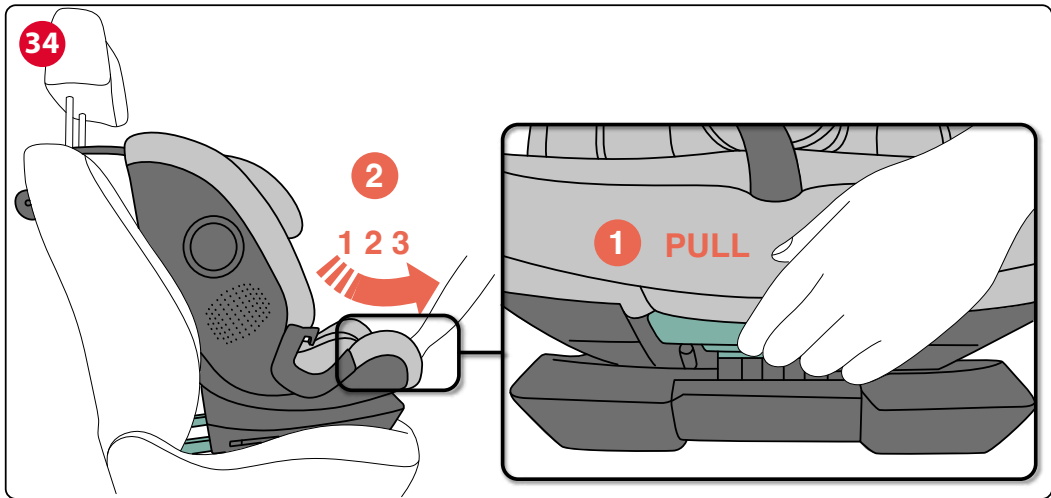



- IT** Sistema di protezione laterale
- EN** Side Safety System
- FR** Système de protection latérale
- DE** Seitenaufprallschutz
- ES** Sistema de protección lateral
- PT** Sistema de proteção lateral
- CZ** Systém boční ochrany
- PL** System zabezpieczeń bocznych
- NL** Zijdelings beschermingssysteem
- EL** Σύστημα πλευρικής προστασίας
- TR** L. Yan Darbe Koruma Sistemi
- HR** Sustav bočne zaštite

- SL** Stranski varnostni sistem
- SK** Bočný bezpečnostný systém
- HU** Oldalsó biztonsági rendszer
- RO** Sistem de protecție laterală
- BG** Система за странична защита
- UK** Система бічного захисту
- RU** Система боковой защиты
- BR** Sistema de proteção lateral
- SV** Sidoskyddssystem

نظام الأمان الجانبي **AR**

35

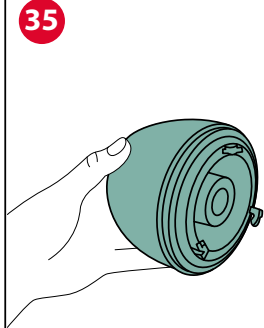

1

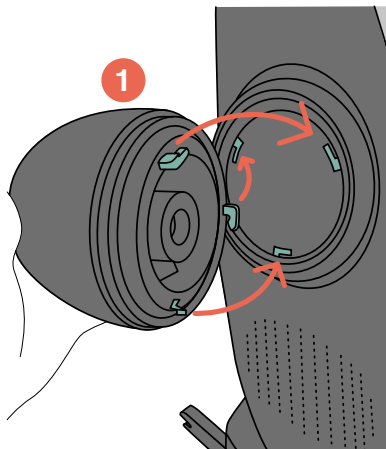

2

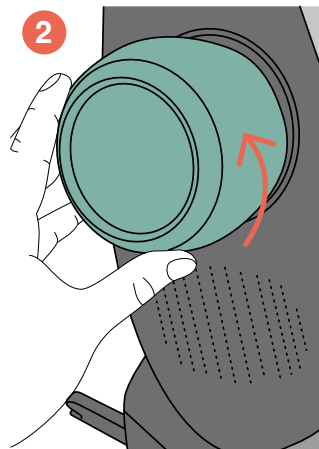

36

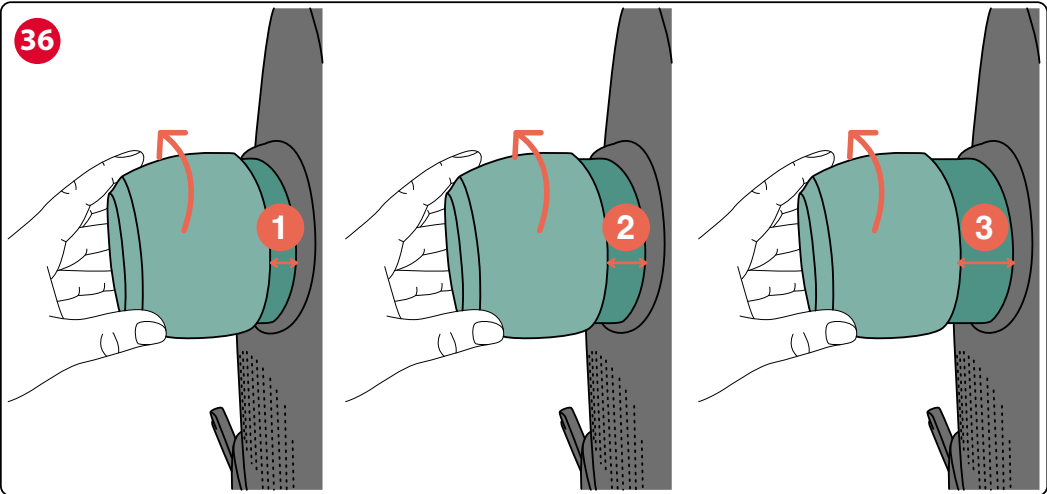

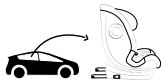

- IT** Disinstallazione
- EN** Uninstallation
- FR** Désinstallation
- DE** Ausbau
- ES** Desinstalación
- PT** Desinstalação
- CZ** Demontáž
- PL** Demontowanie
- NL** Deïnstallatie
- EL** Απεγκατάσταση
- TR** Kaldırma
- HR** Vađenje
- SL** Odstranjevanje

- SK** Odinštalovanie
- HU** Ektávolítás
- RO** Dezinstalarea
- BG** Демонтаж
- UK** Зняття
- RU** Снятие
- BR** Remoção
- SV** Demontering

الفك **AR**

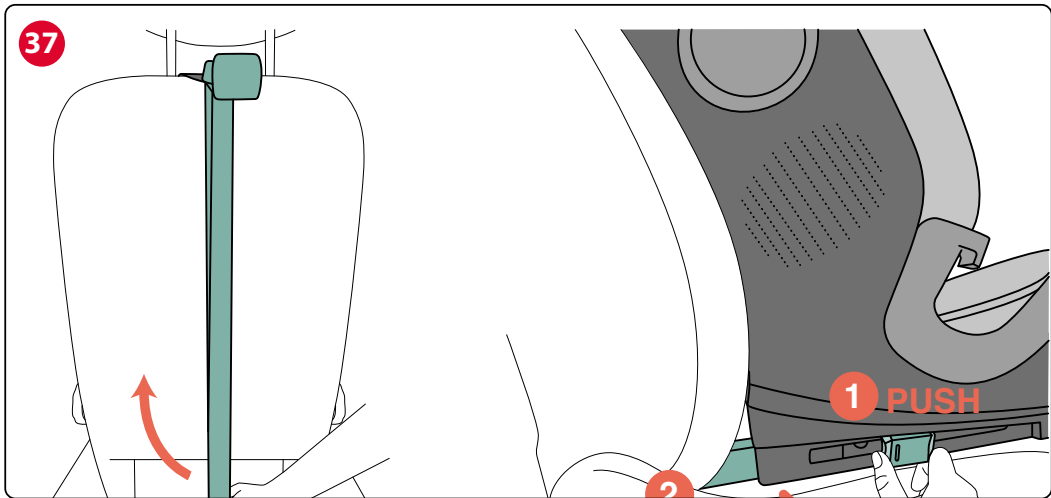



SEAT&GO i-SIZE (76-150 CM)

Istruzioni d'uso

IMPORTANTE: PRIMA DELL'USO LEGGERE ATTENTAMENTE E INTEGRALMENTE QUESTO LIBRETTO D'ISTRUZIONI PER EVITARE PERICOLI NELL'UTILIZZO E CONSERVARLO PER OGNI FUTURO RIFERIMENTO. PER NON COMPROMETTERE LA SICUREZZA DEL VOSTRO BAMBINO SEGUITE ATTENTAMENTE QUESTE ISTRUZIONI.

Prima dell'uso rimuovere ed eliminare eventuali sacchetti di plastica e tutti gli elementi facenti parte della confezione del prodotto o comunque tenerli lontani dalla portata dei bambini. Si raccomanda di effettuare lo smaltimento di questi elementi operando la raccolta differenziata in conformità alle leggi vigenti.

AVVERTENZE

- Prima dell'uso rimuovere ed eliminare eventuali sacchetti di plastica e tutti gli elementi facenti parte della confezione del prodotto o comunque tenerli lontani dalla portata dei bambini. Si raccomanda di effettuare lo smaltimento di questi elementi operando la raccolta differenziata in conformità alle leggi vigenti.
- Non inserire le dita nei meccanismi.
- Ogni paese prevede leggi e regolamenti diversi in materia di sicurezza per il trasporto dei bambini in auto, per questo è consigliabile contattare le autorità locali per avere maggiori informazioni.
- Evitare che qualcuno utilizzi il prodotto senza aver letto le istruzioni e conservare questo manuale per utilizzi futuri.
- Si raccomanda che tutti i passeggeri occupanti siano informati della modalità di sgancio del bambino in caso di emergenza.

- Durante la marcia, prima di compiere operazioni di regolazione sul seggiolino o sul bambino, arrestare il veicolo in luogo sicuro.
- Controllare periodicamente che il bambino non apra la fibbia di aggancio della cintura di sicurezza del seggiolino e che non maneggi parti di esso.
- Verificare che le parti addominali della cintura che trattiene il bambino appoggino correttamente sul bacino in modo che sia contenuto, così da non premere sull'addome in caso d'impatto.
- Evitare che altri bambini giochino con componenti e parti del seggiolino.
- Quando non si trasporta il bambino, il seggiolino deve essere comunque lasciato agganciato, oppure va riposto nel bagagliaio. Il seggiolino non agganciato può infatti costituire un pericolo per i passeggeri in caso di incidente o di brusche frenate.
- Le attività di regolazione del seggiolino devono essere svolte esclusivamente da un adulto.
- Il rischio di seri danni al bambino, non solo in caso d'incidente, ma anche in altre circostanze (per es. brusche frenate, ecc.) aumenta se le indicazioni riportate in questo manuale non vengono seguite in modo scrupoloso.
- Nessun seggiolino può garantire la totale sicurezza del bambino in caso d'incidente, ma l'utilizzo di questo prodotto riduce il rischio di lesioni gravi o di morte.
- Utilizzare sempre il seggiolino auto, correttamente installato, anche per tragitti brevi. Non farlo, pregiudica l'incolumità del bambino.
- Verificare in particolare che le cinture del seggiolino siano adeguatamente tese, non risultino attorcigliate o in posizione non corretta.
- Assicurarsi che tutti i passeggeri della vettura utilizzino la propria cintura di sicurezza sia per la propria sicurezza sia perché durante il viaggio, in caso di incidente o brusca frenata potrebbero ferire il bambino.
- Non installare il seggiolino su sedili dove l'airbag è attivato.
- Verificare che i sedili del veicolo (pieghevoli, ribaltabili o rotanti) si-

ano ben agganciati.

- Verificare che il poggiatesta del sedile non interferisca con il poggiatesta del seggiolino: non deve spingerlo in avanti. Qualora questo avvenga rimuovere il poggiatesta dal sedile dell'auto sul quale viene installato il seggiolino avendo cura di non appoggiarlo sulla capelliera.
- In seguito a un incidente, anche di lieve entità, il seggiolino deve essere sostituito poiché potrebbe aver subito dei danni, non sempre visibili a occhio nudo.
- Non utilizzare seggiolini di seconda mano: potrebbero avere subito danni strutturali non visibili a occhio nudo, ma tali da compromettere la sicurezza del prodotto.
- Non utilizzare un seggiolino che si presenti danneggiato, deformato, eccessivamente usurato o mancante in qualunque sua parte: potrebbe aver perso le caratteristiche originali di sicurezza.
- Non eliminare le etichette e i marchi dal prodotto.
- La fodera può essere sostituita esclusivamente con una approvata dal costruttore, poiché costituisce una parte integrante del seggiolino.
- Il seggiolino non deve essere mai usato senza la fodera, per non compromettere la sicurezza del bambino.
- Il seggiolino non è più utilizzabile qualora la cintura presenti tagli o sfilacciature.
- Non effettuare modifiche o aggiunte al prodotto senza l'approvazione del costruttore. Non installare accessori, parti di ricambio o componenti non forniti e approvati dal costruttore per l'utilizzo con il seggiolino.
- Non utilizzare nulla, ad es. cuscini o coperte, per rialzare dal sedile del veicolo il seggiolino o per rialzare il bambino dal seggiolino: in caso di incidente il seggiolino potrebbe non funzionare correttamente.

- Verificare che non siano interposti oggetti tra il seggiolino e il sedile o tra il seggiolino e la portiera.
- Verificare che non vengano trasportati, in particolare sul ripiano posteriore all'interno del veicolo, oggetti o bagagli che non siano stati fissati o posizionati in maniera sicura: in caso di incidente o brusca frenata potrebbero ferire i passeggeri.
- Non lasciare mai il bambino da solo nell'automobile, può essere pericoloso!
- Non trasportare più di un bambino alla volta sul seggiolino.
- Evitare di dare cibi al bambino durante il viaggio, in particolare lecca-lecca, ghiaccioli o altro cibo su bastoncino. In caso di incidente o brusca frenata potrebbero ferirlo.
- Durante i lunghi viaggi si consiglia di effettuare frequenti soste: il bambino si stanca facilmente all'interno del seggiolino auto e ha bisogno di muoversi. È consigliabile far salire e scendere il bambino dal lato marciapiede.
- Nel caso il veicolo sia rimasto fermo sotto il sole, verificare, prima di accomodare il bambino sul seggiolino, che le diverse parti non si siano surriscaldate: in tal caso lasciarle raffreddare prima di far sedere il bambino, in modo da evitare scottature.
- NON utilizzare il prodotto in modalità sistema di cinture integrate per un periodo superiore a 10 anni. Utilizzabile fino a 12 anni dal primo utilizzo in configurazione con la cintura dell'auto. Dopo questo periodo le alterazioni dei materiali (ad esempio per esposizione alla luce solare) possono ridurre o compromettere l'efficacia del prodotto.
- In base alle statistiche sugli incidenti, generalmente i sedili posteriori del veicolo sono più sicuri di quello anteriore: si consiglia pertanto di installare il seggiolino sui sedili posteriori. In particolare il sedile più sicuro è quello centrale posteriore, se dotato di cintura a 3 punti: in questo caso si consiglia di posizionare il seggiolino sul sedile centrale posteriore. Se il seggiolino viene posizionato sul sedile anteriore, per maggiore sicurezza si raccomanda di arretrare il più possibile il

sedile compatibilmente con la presenza di altri passeggeri sul sedile posteriore e di regolarne lo schienale nella posizione più verticale possibile. Se l'auto è dotata di regolatore dell'altezza della cintura fissare questo nella posizione più bassa. Verificare poi che il regolatore della cintura risulti in posizione arretrata (o al massimo allineata) allo schienale del sedile dell'auto. Se il sedile anteriore è dotato di airbag frontale si consiglia di installare il seggiolino su questo sedile. Nel caso di installazione su un qualunque sedile protetto da airbag fare sempre riferimento al manuale di istruzioni dell'auto.

- La società Artsana declina ogni responsabilità per un uso improprio del prodotto e per qualsiasi uso difforme dalle presenti istruzioni.

Lista componenti

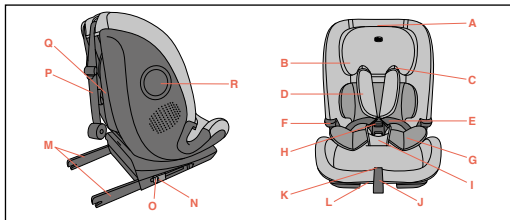

- A. Leva regolazione poggiatesta
 B. Poggiatesta
 C. Guida cinture diagonali
 D. Spallacci
 E. Cinture del seggiolino
 F. Guida cinture addominali

- G. Riduttore
 H. Fibbia
 I. Spartigambe imbottito
 J. Nastro di regolazione delle cinture
 K. Pulsante di regolazione delle cinture
 L. Leva di reclinazione
 M. Connettori Isofix
 N. Segnalatori connettori Isofix
 O. Pulsanti di sgancio connettori Isofix
 P: Top Tether
 Q. Saccchetto alliggiamento Sistema Top Tether
 R. Side Safety System

Posizione corretta nel veicolo

A partire da 15 mesi di età, dai 76 cm a 105 cm (i-Size ISOFIX Universale).

1. Questo è un sistema di ritenuta per bambini avanzato "i-Size". È omologato ai sensi del regolamento No. 129/03 per l'utilizzo all'interno di veicoli su sedili "compatibili con i sistemi i-Size", come indicato dal costruttore del veicolo nel manuale dell'automobile. Seat&Go i-Size può essere installato in tutti i sedili auto omologati i-Size ed in tutti i sedili auto omologati ISOFIX. In caso di dubbi, consultare il produttore del sistema di ritenuta per bambini o il rivenditore.

! Punti di attenzione

- a) Non utilizzare il prodotto prima che il bambino abbia raggiunto i 15 mesi.
- b) Da 76 cm a 105 cm l'installazione deve avvenire su sedili dotati di Sistema Isofix e Top Tether. Il peso del bambino deve essere di massimo 21 kg.

Da 100 cm fino a 150 cm (i-Size booster seat).

2. Questo è un sistema di ritenuta per bambini avanzato classifica-

to come rialzo "i-Size". È omologato ai sensi del regolamento No. 129/03 per l'utilizzo all'interno di veicoli su sedili "compatibili con i sistemi i-Size", come indicato dal costruttore del veicolo nel manuale dell'automobile. Seat&Go i-Size può essere installato in tutti i sedili auto omologati i-Size ed in tutti i sedili auto omologati UNIVERSALE purché non interferisca con gli elementi interni dell'auto. In caso di dubbi, consultare il produttore del sistema di ritenuta per bambini o il rivenditore.

! Punti di attenzione

NON utilizzare il Top Tether dai 100 ai 150 cm.

- Qualora la vettura non sia dotata di ancoraggio Isofix, Seat&Go i-Size (in configurazione 100-150 cm) può essere installato in direzione di marcia con cintura auto a 3 punti, approvata secondo il regolamento UN/ECE No. 16 o equivalente.
- Quando si utilizza la cintura a tre punti del veicolo, assicurarsi che la porzione addominale appoggi correttamente sul bacino del bambino.

Limitazioni e requisiti d'uso relativi al prodotto e al sedile auto

In caso di utilizzo in veicoli dotati di cinture di sicurezza posteriori con airbag integrati (cinture gonfiabili), l'interazione tra la porzione gonfiabile della cintura del veicolo con questo sistema di ritenuta per bambini può provocare gravi lesioni o la morte.

76-105 cm: durante l'installazione con il sistema Isofix, la cintura di sicurezza del veicolo non deve essere allacciata dietro il Seggiolino, perché questo ingaggerebbe la porzione gonfiabile della cintura.

100-150 cm: seguire il manuale istruzioni del produttore dell'auto

per l'utilizzo del seggiolino in veicoli dotati di cinture di sicurezza posteriori con airbag integrati (cinture gonfiabili).

- Il sedile dell'auto deve essere dotato di cintura di sicurezza a 3 punti, statica o con arrotolatore, omologata in base al Regolamento UN/ECE N°16 o altri standard equivalenti. (Fig. 1)
- Non installare mai il seggiolino con la cintura dell'auto a due punti di ancoraggio. (Fig. 2)
- Il Seggiolino può essere installato sul sedile anteriore lato passeggero o su uno qualsiasi dei sedili posteriori. Non utilizzare mai questo Seggiolino su sedili rivolti lateralmente o opposti al senso di marcia. (Fig. 3)
- Assicurarsi che la fibbia della cintura a tre punti dell'auto non sia troppo alta. In caso contrario, provare ad installare il seggiolino in un altro sedile dell'auto.

Sistema Fast-Fit

Il seggiolino è dotato del sistema Fast-Fit che agevola l'operazione di inserimento e discesa del bambino dal seggiolino nell'utilizzo con le cinture integrate fino a 105 cm. Il sistema si attiva semplicemente premendo il pulsante della fibbia (H) così da permettere alle cinture (E) e spallacci (D) di sollevarsi e rimanere aperti durante la fase di inserimento del bambino mantenendo sempre visibili le linguette delle cinture.





Per far funzionare al meglio il sistema suggeriamo che i velcri cuciti agli elastici superiori, posizionati sotto il poggiatesta, vengano attaccati nel punto più asso degli spallacci (D). All'utente resta comunque la possibilità di gestire la posizione ritenuta più idonea dell'elastico.

! Punti di attenzione

- Verificare sempre di allacciare correttamente le cinture (E) del seggiolino durante ogni utilizzo.

Pulizia della fodera

La fodera del seggiolino è completamente rimovibile e lavabile in lavatrice a 30°C, il riduttore è lavabile in lavatrice a 30°C. Per il lavaggio seguire le istruzioni riportate sull'etichetta del rivestimento contenente i seguenti simboli per il lavaggio:

-  Lavare in lavatrice a 30°C
-  Non candeggiare
-  Non asciugare in asciugatrice
-  Non stirare
-  Non lavare a secco

Non usare mai detersivi abrasivi o solventi. Non centrifugare la fodera e lasciarla asciugare senza strizzarla.

La fodera può essere sostituita esclusivamente con un ricambio approvato dal costruttore, poiché costituisce parte integrante del Seggiolino e quindi elemento di sicurezza.

ATTENZIONE! Il Seggiolino non deve essere mai usato senza la fodera, per non compromettere la sicurezza del bambino.

Per rimuovere il tessile procedere come indicato di seguito:

Fodera

- Sollevare il poggiatesta nella massima posizione.
- Rimuovere gli elastici dai gancetti posti sotto alla seduta.
- Sfilare gli elastici dai guida cinture addominali.

- Staccare i bottoni della patella centrale posta alla base dello schienale dalla fodera.
- Aprire i velcri in corrispondenza dell'uscita del Top Tether sul retro dello schienale.
- Rimuovere la fodera.

Poggiatesta

- Aprire i bottoni in corrispondenza delle cinture del Seggiolino.
- Rimuovere gli elastici posti sotto il poggiatesta.
- Sfilare l'elastico posto nel retro del poggiatesta.
- Sfilare il poggiatesta partendo dal lato superiore.

Pulizia delle parti plastiche e di metallo

Per la pulizia delle parti in plastica o in metallo verniciato utilizzare solamente un panno umido. Non utilizzare mai detersivi abrasivi o solventi. Le parti mobili del Seggiolino non devono essere in alcun modo lubrificate.

Controllo dell'integrità dei componenti

Si raccomanda di verificare regolarmente l'integrità e lo stato di usura dei seguenti componenti:

- **Fodera:** verificare che non fuoriescano imbottiture o che non ci sia rilascio di parti di esse. Verificare lo stato delle cuciture che devono essere sempre integre.
- **Cinture:** verificare che non ci sia un anomalo sfibramento della trama tessile con evidente riduzione dello spessore in corrispondenza del nastro di regolazione, dello spartigambe, sui rami spalle e nella zona della piastra di regolazione delle cinture.
- **Plastiche:** verificare lo stato di usura di tutte le parti in plastica che non devono presentare evidenti segni di danneggiamento o di scolorimento.

Conservazione del prodotto



Quando non installato sull'auto si raccomanda di conservare il Seggiolino in un posto asciutto, lontano da fonti di calore e al riparo da polvere, umidità e luce solare diretta.

Smaltimento del prodotto

Raggiunto il limite di utilizzo previsto per il Seggiolino, interrompere l'uso dello stesso e depositarlo tra i rifiuti. Per motivi di rispetto dell'ambiente, separare i diversi tipi di rifiuti secondo quanto previsto dalla normativa vigente nel proprio Paese.

Garanzia

Il prodotto è garantito contro ogni difetto di conformità in normali condizioni di utilizzo secondo quanto previsto dalle istruzioni d'uso. La garanzia non sarà applicata, dunque, in caso di danni derivanti da un uso improprio, usura o eventi accidentali. Per la durata della garanzia sui difetti di conformità si rinvia alle specifiche previsioni delle normative nazionali applicabili nel paese d'acquisto, dove previste.

SEAT&GO i-SIZE (76-150 CM)

Instructions for use

IMPORTANT: READ THE ENTIRE INSTRUCTION BOOKLET CAREFULLY BEFORE USE IN ORDER TO AVOID RISKS WHEN USING THE PRODUCT AND STORE IT FOR FUTURE REFERENCE. FOLLOW THESE INSTRUCTIONS CAREFULLY IN ORDER NOT TO COMPROMISE YOUR CHILD'S SAFETY.

Remove and dispose of any plastic bags and all other elements of the product packaging before use, or keep these out of reach of children. These items should be disposed of in accordance with the separate waste collection regulations stipulated by the laws in force.

WARNINGS

- Before use, remove and dispose of all plastic bags and packaging materials and keep them out of reach of children. Please dispose of these items as sorted waste in accordance with applicable laws.
- Do not insert your fingers into the mechanisms.
- Every country has different safety laws and regulations for the transportation of children in cars, contacting the local authorities for more information is therefore advisable.
- Prevent anybody from using the product without reading the instructions. Store this manual for future reference.
- Make sure that all passengers in the vehicle know how to release the child from the child car seat in case of an emergency.
- If you need to carry out any adjustment on the child car seat or on your child when travelling, stop the vehicle in a safe place.
- Periodically check that the child has not opened the safety buckle

- on the child car seat and that he/she is not playing with any part pertaining to it.
- Verify that the abdominal portions of the harness restraining the child rest firmly over the pelvic region, so that they won't press on the abdomen in the event of an impact.
- Do not let children play with car seat components or parts.
- When the child car seat is not in use, it should be left secured to the car's seat, or stowed in the car's boot with the seat inclination adjuster handle completely inserted into the lower part of the child car seat. In fact, an unsecured car seat may pose a hazard to the passengers in the event of an accident or sudden braking.
- Any adjustments made to the car seat should only be carried out by an adult.
- The risk of serious injuries to your child increases, not only in the case of accidents, but also in other circumstances (sudden braking, etc.) if these instructions are not followed carefully.
- No car seat can guarantee your child's total safety in the event of an accident, but the use of this product reduces the risk of serious injuries or death when installed correctly.
- Always use the child car seat, fitted correctly, including for short journeys. Your child's safety will be compromised if you do not follow the above mentioned rule.
- In particular, make sure that the child car seat belts are tight enough, not twisted and in the correct position.
- Ensure that all the car passengers fasten their safety harnesses for their own safety and because, during the journey, they may injure the child in the event of an accident or sudden braking of the car.
- Do not install the child car seat on vehicle seats where the airbag is activated.
- Make sure that the vehicle seats (foldable, tiltable or rotating) are well secured.
- Check that the vehicle car seat headrest does not interfere with that of the child car seat: do not push it forwards. If this is the case, re-

move the headrest from the car seat on which the child car seat is fitted, without resting it on the luggage rack.

- After an accident, even if minor, the child car seat must be replaced because it may have suffered damages, although these damages may not be visible to the naked eye.
- Do not use second-hand child car seats: it may have suffered damage that is not visible to the naked eye but that may compromise the safety of the product.
- Do not use a car seat if it has been damaged, deformed or excessively worn out, or if any parts are missing, as the original safety features may have been compromised.
- Do not remove the labels or logos from the product.
- The seat fabric must only be replaced with another approved by the manufacturer as it forms an integral part of the child car seat.
- To ensure the safety of the child, never use the car seat without its fabric cover.
- The child car seat must be replaced should the harness be cut or frayed.
- This product must not be modified in any way unless the modification has been approved by the manufacturer. Do not install accessories, spare parts or components which are not supplied and approved by the manufacturer and intended for the child car seat.
- Do not use anything – pillows, blankets, etc. – to distance the child car seat from the vehicle seat or to distance the child from the child car seat: in case of accident, the child car seat may not work properly.
- Make sure that no objects are positioned between the child car seat and the vehicle seat or between the child car seat and the car door.
- Do not transport loose, unsecured objects or baggage on the back shelf of the vehicle: they may injure the passengers in the event of

an accident or sudden braking.

- Never leave your child unattended in the car, it can be dangerous!
- Do not carry more than one child at a time in the car seat.
- Avoid giving food to your child while travelling, especially lollies, ice lollies or other foods on sticks. they may injure your child in case of accident or sudden braking.
- Stop frequently during long trips: children tire easily whilst using the child car seat and need to move around. It is recommended that children get in and out of the child car seat from the curbside.
- If the vehicle has been left in the sun, check that the different parts of the child car seat are not too hot: otherwise, let them cool off before accommodating your child, in order to prevent burns.
- DO NOT use the product in built-in safety harness mode for more than 10 years. Usable for up to 12 years from the first use in the configuration with the vehicle's seat belt. After this period, alterations of the materials (e.g., due to exposure to sunlight) may reduce or compromise the product's effectiveness.
- According to accident statistics, a vehicle's rear seat is generally safer than the front seat: therefore, we suggest installing the car seat on the rear seat of the vehicle. In particular, the safer seat is the rear central one, if features a 3-point belt: in this case, we suggest positioning the Car seat on the rear central seat. If the Car seat is positioned on the front seat, for further safety, we suggest pushing the seat as far back as possible, depending on the presence of other passengers on the rear seat, and adjust the back in an upright position. If the car features a belt height regulator, secure this in the lowest position. Then, make sure that the belt regulator is positioned far back (or aligned) compared to the vehicle seat backrest. If the front seat is equipped with a front airbag, we suggest installing the Car seat on this seat. Always refer to your vehicle's instruction manual when installing the child car seat on any seat protected by an airbag.
- Artsana declines any liability for the improper use of the product or any other use other than that specified in these instructions.

List of components

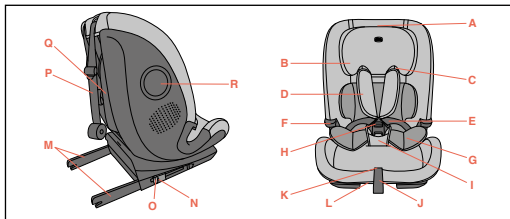

- a. Headrest adjustment lever
- B. Headrest
- C. Diagonal harness guide
- D. Shoulder straps
- E. Child car seat harness
- F. Abdominal harness guide
- G. Reducer cushion
- H. Buckle
- I. Padded crotch strap
- J. Harness adjustment strap
- K. Harness adjustment button
- L. Recline lever
- M. Isofix connectors
- N. Isofix connector indicators
- O. Isofix connector release buttons
- P: Top Tether
- Q. Top Tether System storage bag
- R. Side Safety System

Correct position in the vehicle

From 15 months of age, from 76 to 105 cm (i-Size ISOFIX Universal).

1. This is an advanced "i-Size" Child Restraint System. It is approved according to regulation No. 129/03 for use in vehicles on seats "compatible with i-Size systems", as indicated by the vehicle manufacturer in the vehicle's instruction manual. The Seat&Go i-Size can be installed on all i-Size type-approved car seats and in all ISOFIX type-approved car seats. If in doubt, consult either the child restraint manufacturer or the vehicle manufacturer.

! Focus areas

- a) Do not use the product until the child is 15 months old.
- b) From 76 cm to 105 cm, it must be installed on seats equipped with the Isofix and Top Tether systems. The child must not weigh more than 21 kg.

From 100 cm to 150 cm (i-Size booster seat).

2. This is an advanced child restraint system classified as an "i-Size" booster. It is approved according to regulation No. 129/03 for use in vehicles on seats "compatible with i-Size systems", as indicated by the vehicle manufacturer in the vehicle's instruction manual. The Seat&Go i-Size can be installed on all i-Size type-approved car seats and on all UNIVERSAL type-approved car seats, provided that it does not interfere with the interior elements of the car. If in doubt, consult the manufacturer or the retailer of the child restraint system.

! Focus areas

- DO NOT use the Top Tether system for children from 100 to 150 cm.
- a) If the vehicle is not fitted with an Isofix attachment system,

the Seat&Go i-Size (in the 100-150cm configuration) can be installed in the direction of travel with a 3-point car seat belt, approved according to UN/ECE Regulation No. 16 or equivalent.

b) When using the vehicle's three-point belt, ensure that the lap section rests correctly over the child's pelvis.

Restrictions and requirements regarding the use of the product and vehicle seat

If it is used in a vehicle equipped with rear vehicle seat belt with integrated air bags (inflatable seat belts), the interplay between the inflatable portion of the seat belt and this child restraint system could cause serious injury or death.

76-105 cm: During installation with the Isofix system, the vehicle safety harness may not be fastened behind the child car seat, as this would engage the inflatable portion of the safety harness.

100-150 cm: When using the car seat in vehicles equipped with rear vehicle seat belt with integrated air bags (inflatable seat belts), follow the car manufacturer's instruction manual.

- The vehicle's seat must be equipped with a 3-point seat belt (static or retractable), type-approved in accordance with UN/ECE Regulation No. 16 or other equivalent standards. (Fig. 1)
- Never fit the child car seat in a vehicle that is only equipped with a 2-point harness. (Fig. 2)
- The child car seat can be fitted on the front passenger seat or any other back seat. Never use this child car seat on side-facing or rear-facing car seats. (Fig. 3)
- Make sure that the buckle of the car's three-point belt is not too

far up. Otherwise, try to install the car seat on a different seat in the vehicle.

Fast-Fit System

The seat is equipped with the Fast-Fit system, which makes it easier for the child to get in and out of the seat in the use with the integrated harness system till 105 cm. The system is activated by simply pressing the buckle button (H) so that the harness (E) and shoulder straps (D) can be lifted and remain open while the child gets in the seat, keeping the harness tabs visible at all times.

To make the system work best, we suggest that the Velcro straps sewn to the upper elastic bands, located under the headrest, are attached at the lowest point of the shoulder straps (D). The user still has the option of managing the most suitable position of the elastic band.

! Focus areas

- a) Always check that you fasten the seat belts (E) correctly during each use.

How to clean the fabric cover

The seat cover is fully removable and can be machine washed at 30°C; the reducer cushion is machine washable at 30°C. Please refer to the cleaning instructions on the fabric label which illustrates the following washing symbols:



Machine washable at 30°C.



Do not bleach



Do not tumble dry



Do not iron



Do not dry clean

Never use abrasive detergents or solvents. Do not dry the fabric cover within a dryer, let it dry without squeezing it.

The fabric cover must only be replaced with another cover approved by the manufacturer, since it is an integral part of the child car seat and, therefore, one of its safety elements.

WARNING! To ensure the safety of the child car seat, never use it without its fabric cover.

To remove the fabric cover follow the instructions below:

Cover

- Raise the headrest to its highest position.
- Remove the elastic bands from the hooks under the seat.
- Remove the elastic bands from the lap belt guides.
- Detach the buttons from the central flap at the base of the backrest from the cover.
- Open the Velcro straps where the Top Tether comes out at the back of the backrest.
- Remove the cover.

Headrest

- Open the buttons by the car seat's seat belts.
- Remove the elastic bands located under the headrest.
- Remove the elastic band at the back of the headrest.
- Pull off the headrest, starting from the upper section.

How to clean the plastic and metal parts

Clean the plastic and coated metal parts with a damp cloth only. Never use abrasive detergents or solvents.

The moving parts of the child car seat must not be lubricated.

Checking the condition of the components

It is recommended to regularly check the condition of the following components to make sure they are not damaged or worn:

- **Fabric cover:** check that the padding does not come out from the seams. Check the condition of the seams: they must always be intact and undamaged.
- **Harness straps:** check that the fabric lining is not frayed and that the thickness of the harness strap is not worn out in the parts corresponding to the adjustment strap, crotch strap, shoulders and harness adjustment plate.
- **Plastic parts:** check that the plastic parts are not worn out, damaged or faded.

Storing the product

When it is not fitted in the car, it is recommended to store the child car seat in a dry place, away from sources of heat and to protect it from dust, humidity and direct sunlight.

Disposing of the product

When the child car seat no longer complies with the original safety standards, stop using it and dispose of it at an appropriate collection point. Always dispose of the child car seat following the guidance and regulations set out in the country of use.

Warranty

The product is guaranteed against any lack of conformity under normal use as specified in the instructions. The warranty shall not therefore apply in the case of damage caused by improper use, wear



or accidental events. For the duration of the warranty on conformity defects please refer to the specific provisions of applicable national laws in the country of purchase, where appropriate.

SEAT&GO i-TAILLE (76-150 CM)

Notice d'emploi

IMPORTANT ! LIRE ATTENTIVEMENT ET INTÉGRALEMENT CETTE NOTICE D'EMPLOI AVANT DE SE SERVIR DU PRODUIT POUR ÉVITER TOUT RISQUE PENDANT L'UTILISATION, CONSERVER LA NOTICE POUR POUVOIR LA CONSULTER PAR LA SUITE. VOTRE ENFANT RISQUE DE SE BLESSER SI VOUS NE SUIVEZ PAS LES INSTRUCTIONS QUI Y SONT CONTENUES.

avant d'utiliser cet article, ôter et éliminer tous les sachets en plastique éventuels et tous les éléments de l'emballage et les conserver hors de la portée des enfants. Il est conseillé de trier ces éléments avant de les jeter conformément aux lois en vigueur.

AVERTISSEMENTS

- Avant l'utilisation, enlever et éliminer tous les sacs en plastique et les éléments qui font partie de l'emballage du produit et les tenir hors de portée des enfants. Nous recommandons d'éliminer ces éléments conformément aux réglementations en vigueur en matière de tri sélectif.
- Ne pas mettre les doigts dans les mécanismes.
- Chaque pays a des lois et des règlements différents en matière de sécurité pour le transport des enfants en voiture, il est donc conseillé de contacter les autorités locales pour plus d'informations.
- Ne laisser personne utiliser le produit avant d'avoir lu les instructions et conserver ce manuel pour les utilisations futures.
- Nous recommandons d'informer tous les passagers du véhicule sur la façon de détacher le siège-auto en cas d'urgence.

- Pendant la conduite du véhicule, garer celui-ci dans un lieu sûr avant d'effectuer toute opération de réglage sur le siège-auto ou sur l'enfant.
- Contrôler périodiquement l'enfant pour s'assurer qu'il n'a pas ouvert la boucle du harnais de sécurité du siège-auto ou qu'il ne manipule pas une partie de celui-ci.
- Veiller à ce que les parties abdominales de la ceinture retenant l'enfant reposent correctement sur le bassin afin que ce dernier soit protégé sans appuyer sur l'abdomen en cas d'impact.
- Ne pas laisser d'autres enfants jouer avec des composants ou des parties du siège-auto.
- Lorsque l'enfant n'est pas dans son siège-auto, celui-ci doit rester accroché ou être rangé dans le coffre. Le siège-auto non attaché peut en effet constituer un danger pour les passagers en cas d'accident ou de freinage brusque.
- Les opérations de réglage du siège-auto doivent être effectuées exclusivement par un adulte.
- Le risque de blessures graves pour l'enfant, non seulement en cas d'accident, mais également dans d'autres circonstances (ex : freinage brusque, etc.), augmente si les indications reportées dans ce manuel ne sont pas scrupuleusement respectées.
- Aucun siège-auto ne peut garantir la sécurité totale du bébé en cas d'accident. L'utilisation de ce produit réduit le risque de blessures graves ou mortelles.
- Le siège-auto doit toujours être correctement installé, même pour les petits trajets. Autrement la sécurité de l'enfant n'est pas garantie.
- Vérifier en particulier que les harnais du siège-auto sont correctement tendus et qu'ils ne sont pas entortillés ou mal positionnés.
- S'assurer que tous les passagers du véhicule attachent leur ceinture de sécurité, aussi bien pour leur propre sécurité que pour éviter tout risque de blesser l'enfant en cas d'accident ou de coup de frein brusque.
- Ne pas installer le siège-auto sur les sièges où l'airbag est activé.

- Vérifier que les sièges du véhicule (pliables, rabattables ou rotatifs) sont bien fixés.
- S'assurer que le repose-tête du siège de véhicule n'interfère pas avec celui du siège auto : il ne doit pas le pousser en avant. Si cela se produisait, retirer le repose-tête du siège de la voiture sur lequel le siège-auto est installé en prenant soin de ne pas le poser sur la plage arrière.
- En cas d'accident, même léger, le siège-auto doit être remplacé car il pourrait avoir été endommagé de façon non visible à l'œil nu.
- Ne pas utiliser de siège-auto d'occasion : il pourrait avoir subi des dommages structurels qui ne sont pas visibles à l'œil nu, mais qui peuvent compromettre la sécurité du produit.
- Ne pas utiliser un siège-auto endommagé, déformé, excessivement usagé, ou dont une quelconque partie est manquante : ses caractéristiques originales de sécurité pourraient être compromises.
- Ne pas enlever les étiquettes et les marquages appliqués sur le produit.
- La housse ne peut être remplacée que par une housse approuvée par le fabricant car elle fait partie intégrante du siège-auto.
- Le siège-auto ne doit jamais être utilisé sans la housse, afin de ne pas compromettre la sécurité de l'enfant.
- Le siège-auto ne peut plus être utilisé dès lors qu'il présente des entailles ou s'il s'effiloche.
- Ne pas apporter de modifications ou d'ajouts au produit sans l'approbation du fabricant. • Ne pas appliquer à ce siège-auto d'accessoires, de pièces de rechange ou d'éléments non fournis et approuvés par le fabricant.
- Ne rien ajouter (ex. coussins ou couvertures) entre le siège-auto et le siège du véhicule, ni entre le siège-auto et l'enfant : en cas d'accident, le siège-auto pourrait ne pas fonctionner correctement.

- Vérifier qu'aucun objet n'est interposé entre le siège-auto et le siège du véhicule ou entre le siège-auto et la portière.
- Vérifier qu'aucun objet ou bagage non fixé ou positionné en toute sécurité n'est transporté, tout particulièrement sur la plage arrière à l'intérieur du véhicule: en cas d'accident ou de freinage brusque, ils pourraient blesser les passagers.
- Ne jamais laisser l'enfant seul dans la voiture. Cela pourrait être dangereux !
- Ne pas transporter plus d'un enfant à la fois dans le siège-auto.
- Ne pas donner à manger à l'enfant pendant le voyage, en particulier des sucettes, des glaces sur bâtonnet ou d'autres aliments sur un bâtonnet. Il pourrait se blesser en cas d'accident ou de freinage brusque.
- Il est conseillé de faire des pauses fréquentes en cas de long voyage : l'enfant se fatigue facilement dans le siège-auto et il a besoin de bouger. Il est conseillé de faire monter et descendre l'enfant du côté du trottoir.
- Si le véhicule reste longtemps au soleil, contrôler avant d'installer l'enfant dans le siège-auto que les différentes parties de celui-ci ne sont pas trop chaudes : le cas échéant, les laisser refroidir afin d'éviter tout risque de brûlure.
- NE PAS utiliser le produit en mode système de ceintures intégrées pendant plus de 10 ans. Utilisable jusqu'à 12 ans à partir de la première utilisation en configuration avec la ceinture de la voiture. Après cette période, les altérations des matériaux (par exemple en raison de l'exposition au soleil) peuvent réduire ou compromettre l'efficacité du produit.
- D'après les statistiques sur les accidents, les sièges arrière du véhicule sont généralement plus sûrs que le siège avant : il est donc conseillé d'installer le siège-auto sur les sièges arrière. Plus précisément, le siège le plus sûr est le siège central arrière, s'il est équipé d'une ceinture 3 points : dans ce cas, il est conseillé de placer le siège-auto sur le siège central arrière. Si le Siège-auto est placé sur

le siège avant, pour plus de sécurité, il est conseillé de reculer le plus possible le siège en tenant compte de la présence d'autres passagers à l'arrière, et de régler le dossier dans la position la plus verticale possible. Si la voiture est munie d'un régulateur de hauteur de la ceinture, mettre celui-ci dans la position la plus basse. Vérifier ensuite que le régulateur de la ceinture est en arrière (ou aligné) par rapport au dossier du siège de la voiture. Ne pas installer le Siège-auto sur le siège avant s'il est muni d'un airbag frontal. En cas d'installation sur un siège quelconque muni d'un airbag, toujours se référer à la notice du véhicule.

- La société Artsana décline toute responsabilité en cas d'usage impropre du produit et pour toute utilisation différente par rapport à cette notice.

Liste Des Composants

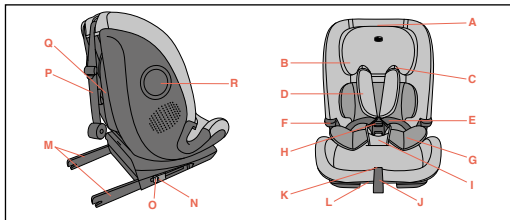

- A. Levier de réglage du repose-tête
 B. Repose-tête
 C. Guide ceintures diagonales
 D. Couvre-harnais

- E. Ceintures du siège-auto
 F. Guide ceintures abdominales
 G. Coussin réducteur
 H. Boucle
 I. Protecteur de boucle rembourré
 J. Sangle de réglage du harnais
 K. Bouton de réglage du harnais
 L. Levier d'inclinaison
 M. Connecteurs Isofix
 N. Indicateurs connecteurs Isofix
 O. Boutons de décrochage connecteurs Isofix
 P. Top Tether
 Q. Poche logement système Top Tether
 R. Side Safety System

Position correcte dans le véhicule

À partir de 15 mois, de 76 cm à 105 cm (i-Size ISOFIX Universal).

- Ceci est un système de retenue avancé « i-Size » pour enfants. Homologué conformément au règlement n° 129/03, il est destiné à être utilisé dans des véhicules sur les sièges « compatibles avec les systèmes i-Size », comme indiqué par le constructeur dans le manuel d'utilisation du véhicule. Seat&Go i-Size peut être installé sur tous les sièges-auto homologués i-Size et sur tous les sièges-auto homologués ISOFIX. En cas de doute, consulter le fabricant ou le revendeur du système de retenue pour enfants.

! Points d'attention

- Ne pas utiliser le produit avant que l'enfant n'ait atteint l'âge de 15 mois.
- De 76 cm à 105 cm, l'installation doit se faire sur des sièges équipés du système Isofix et Top Tether. Le poids de l'enfant doit être de 21 kg maximum.

De 100 cm à 150 cm (i-Size booster seat).

2. Ceci est un système de retenue avancé pour enfants classé rehausseur « i-Size ». Homologué conformément au règlement n° 129/03, il est destiné à être utilisé dans des véhicules sur les sièges « compatibles avec les systèmes i-Size », comme indiqué par le constructeur dans le manuel d'utilisation du véhicule. Seat&Go i-Size peut être installé sur tous les sièges-auto homologués i-Size et sur tous les sièges auto homologués UNIVERSEL, à condition qu'il n'interfère pas avec les éléments à l'intérieur de la voiture. En cas de doute, consulter le fabricant du système de retenue pour enfants ou le revendeur.

! Points d'attention

NE PAS utiliser le Top Tether de 100 à 150 cm.

- Si le véhicule n'est pas équipé d'un système de fixation Isofix, Seat&Go i-Size (en configuration 100-150 cm) peut être installé face à la route avec la ceinture de sécurité 3 points, conforme à la réglementation UN/ECE N° 16 ou à d'autres normes équivalentes.
- Lors de l'utilisation de la ceinture à trois points du véhicule, s'assurer que la section abdominale repose correctement sur le bassin de l'enfant.

Limitations et conditions d'utilisation relatives au siège-auto

En cas d'utilisation dans des véhicules équipés de ceintures de sécurité arrière avec airbags intégrés (ceintures gonflables), l'interaction entre la partie gonflable de la ceinture du véhicule et ce système de retenue pour enfants peut provoquer de graves lésions, voire la mort.

76-105 cm : durant l'installation avec le système Isofix, la ceinture de sécurité du véhicule ne doit pas être attachée derrière le siège-auto, car cette opération risquerait de déclencher la partie gonflable de la ceinture.

100-150 cm : En cas d'utilisation dans des véhicules équipés de ceintures de sécurité arrière avec airbags intégrés (ceintures gonflables), se conformer à la notice d'utilisation du producteur du véhicule.

- Le siège de la voiture doit être équipé d'une ceinture de sécurité à 3 points, statique ou à enrouleur, homologuée conformément à la norme UN/ECE N°16 ou à d'autres normes équivalentes. (Fig. 1)
- Ne jamais installer le siège-auto avec la ceinture de la voiture à deux points de fixation. (Fig. 2)
- Le siège-auto peut être installé sur le siège avant côté passager ou sur n'importe quel siège arrière. Ne jamais utiliser ce siège-auto sur des sièges tournés sur le côté ou dos à la route. (Fig. 3)
- Vérifier que la boucle de la ceinture trois points de la voiture n'est pas trop haute. Si ce n'est pas le cas, essayer d'installer le siège-auto sur un autre siège de la voiture.

Système Fast-Fit

Le siège est équipé du système Fast-Fit, qui facilite l'installation et la sortie de l'enfant dans le siège avec le système de harnais intégrés jusqu'à 105 cm. Le système est activé par simple pression sur le bouton de la boucle (H) afin que le harnais (E) et les bretelles (D) se soulèvent et restent ouverts pendant que l'enfant s'installe dans le siège, en gardant les attaches du harnais visibles à tout moment.

Pour que le système fonctionne au mieux, nous suggérons que les bandes velcro cousues aux bandes élastiques supérieures, situées sous le repose-tête, soient fixées au point le plus bas des bretelles (D). L'utilisateur a toujours la possibilité de gérer la position la plus appropriée de la bande élastique.

! Points d'attention

a) Toujours vérifier que vous attachez correctement les ceintures de sécurité (G) à chaque utilisation.*

Nettoyage de la housse

La housse du siège est entièrement déhoussable et lavable en machine à 30 °C, le réducteur est lavable en machine à 30°C. Pour le lavage, s'en tenir aux instructions affichées sur l'étiquette du revêtement avec les symboles de lavage suivants :

 Laver en machine à 30°C

 Ne pas blanchir

 Ne pas sécher en machine

 Ne pas repasser

 Ne pas laver à sec

Ne jamais utiliser de détergents abrasifs ou de solvants. Ne pas essorer la housse et la laisser sécher sans la tordre.

La housse peut être remplacée exclusivement par une pièce de rechange approuvée par le fabricant, parce qu'elle fait partie intégrante du siège-auto et constitue donc un élément de sécurité.

ATTENTION! Le siège-auto ne doit jamais être utilisé sans la housse, afin de ne pas compromettre la sécurité de l'enfant.

Pour enlever la housse, procéder comme suit :

Housse

- Soulever le repose-tête dans la même position.
- Retirer les élastiques des crochets situés sous l'assise.
- Défiler les élastiques des guides des ceintures abdominales.
- Détacher les boutons au niveau du dossier de la housse.
- Ouvrez les velcros à la sortie du Top Tether à l'arrière du dossier.
- Retirer la housse.

Repose-tête

- Ouvrir les boutons au niveau des ceintures du siège-auto.
- Retirer les élastiques placés sous le repose-tête.
- Défiler l'élastique placé à l'arrière du repose-tête.
- Retirer le repose-tête par le haut.

Nettoyage des parties en plastique et en métal

Pour le nettoyage des parties en plastique ou en métal verni, utiliser seulement un chiffon humide. Ne jamais utiliser de détergents abrasifs ou de solvants.

Les parties mobiles du siège-auto ne doivent en aucune sorte être lubrifiées.

Contrôle de l'état des éléments

Il est conseillé de vérifier régulièrement l'intégrité et l'état d'usure des éléments suivants :

- **Housse :** vérifier que le rembourrage ne sort pas et qu'aucune partie n'est desserrée. Vérifier l'état des coutures qui doivent toujours être parfaites.
- **Harnais de sécurité :** vérifier qu'il n'y a pas d'effilochage anormal du tissu, avec une réduction évidente de l'épaisseur au niveau du ruban de réglage, de l'entrejambe, sur les épaules et dans la zone de la plaque de réglage des harnais.
- **Plastiques :** vérifier l'état d'usure de toutes les parties en plastique qui ne doivent montrer aucun signe évident d'endommagement

ou de décoloration.

Conservation du produit

Quand il n'est pas installé dans la voiture, il est conseillé de conserver le siège-auto dans un endroit sec, loin des sources de chaleur et à l'abri de poussières, de l'humidité et du rayonnement solaire direct.

Élimination du produit

Une fois la limite d'utilisation prévue pour le siège-auto atteinte, interrompre son utilisation et le déposer parmi les déchets. Pour des motifs de respect de l'environnement, séparer les différents types de déchets conformément à la réglementation en vigueur dans votre pays.

Garantie

Le produit est garanti contre tout défaut de conformité dans des conditions normales d'utilisation selon les indications figurant sur la notice d'utilisation. La garantie ne sera donc pas appliquée en cas de dommages dérivant d'un usage inapproprié, de l'usure ou d'événements accidentels. En ce qui concerne la durée de la garantie contre les défauts de conformité, consulter les conditions prévues par les normes nationales applicables, le cas échéant, dans le pays d'achat.

SEAT&GO i-SIZE (76-150 CM)

Gebrauchsanleitung

WICHTIG: BITTE LESEN SIE VOR DEM GEBRAUCH DIESE ANLEITUNG SORGFÄLTIG UND VOLLSTÄNDIG DURCH, UM GEFAHREN BEI DER VERWENDUNG ZU VERMEIDEN. BEWAHREN SIE DIE GEBRAUCHSANLEITUNG FÜR SPÄTERES NACHLESEN AUF. BEFOLGEN SIE DIESE ANWEISUNGEN GENAU, UM DIE SICHERHEIT IHRES KINDES NICHT ZU GEFÄHRDEN.

Vor dem Gebrauch eventuelle Plastikbeutel und alle Verpackungsteile des Produkts abnehmen und entsorgen oder jedenfalls für Kinder unzugänglich aufbewahren. Diese Elemente müssen getrennt entsorgt werden, in Übereinstimmung mit den geltenden Gesetzen.

WARNUNG

- Vor der Verwendung entfernen und entsorgen Sie alle Kunststofftaschen und alle Gegenstände, die Teil der Produktverpackung sind, oder bewahren Sie sie fern vor dem Zugriff von Kindern auf. Es wird empfohlen, diese Elemente nach den geltenden Gesetzen zu entsorgen.
- Die Finger nicht in die Mechanismen stecken.
- In jedem Land sind hinsichtlich der Sicherheit andere Gesetze und Regelungen für die Beförderung von Kindern im Auto vorgesehen. Daher sollte man sich für weitere Informationen an die örtlichen Behörden wenden.
- Achten Sie darauf, dass niemand das Produkt verwendet, ohne die Gebrauchsanleitung gelesen zu haben, und bewahren Sie diese Anleitung zum späteren Nachschlagen auf.
- Es wird empfohlen, alle Insassen darüber in Kenntnis zu setzen, wie

das Kind im Notfall abzuschnallen ist.

- Falls der Autokindersitz während der Fahrt verstellt werden muss oder das Kind Ihre Aufmerksamkeit benötigt, halten Sie zuerst das Fahrzeug an einem sicheren Ort an.
- Vergewissern Sie sich regelmäßig, dass das Kind das Gurtschloss nicht öffnet und nicht am Autokindersitz oder an Teilen davon herumspielt.
- Vergewissern Sie sich, dass die Bauteile des Gurtes, der das Kind hält, richtig auf dem Becken aufliegen, so dass es gehalten wird und diese bei einem Aufprall nicht auf den Bauch drücken.
- Lassen Sie andere Kinder nicht unbeaufsichtigt mit Komponenten und Teilen des Autokindersitzes spielen.
- Wenn das Kind nicht im Auto transportiert wird, muss der Autokindersitz trotzdem befestigt bleiben oder in den Kofferraum gelegt werden. Der nicht befestigte Autokindersitz kann im Falle eines Unfalls oder scharfen Bremsens für die Fahrgäste eine Gefahr darstellen.
- Der Autokindersitz darf ausschließlich von einem Erwachsenen eingestellt werden.
- Das Risiko schwerwiegender Schäden am Kind steigt, nicht nur im Falle eines Unfalls, sondern auch unter anderen Umständen (z.B. scharfes Bremsen usw.), wenn die in diesem Handbuch angegebenen Anweisungen nicht gewissenhaft befolgt werden.
- Kein Autokindersitz kann bei einem Unfall die totale Sicherheit des Kindes gewährleisten, aber die Verwendung dieses Produktes reduziert das Verletzungs- und Todesrisiko des Kindes.
- Verwenden Sie den Autokindersitz immer nur in korrekt installierbarem Zustand, auch auf kurzen Strecken. Eine mangelnde Befolgung dieses Hinweises gefährdet die Unversehrtheit des Kindes.
- Insbesondere bitte sicherstellen, dass die Gurte des Autokindersitzes ordnungsgemäß gespannt, nicht verwickelt oder verdreht sind.
- Achten Sie darauf, dass alle Insassen zu ihrer eigenen Sicherheit bei Fahrten angeschnallt sind. Insassen, die nicht angeschnallt sind, könnten das Kind bei einem Unfall oder abrupten Bremsmanöver

verletzen.

- Den Autokindersitz nicht auf Sitzen installieren, auf denen der Airbag aktiviert ist.
- Vergewissern Sie sich, dass die Fahrzeugsitze (zusammenklappbar, umklappbar oder drehbar) ordnungsgemäß befestigt sind.
- Vergewissern Sie sich, dass die Kopfstütze des Fahrzeugsitzes nicht gegen die Kopfstütze des Autokindersitzes stößt: Sie darf diese nicht nach vorne drücken. Sollte dies jedoch der Fall sein, entfernen Sie die Kopfstütze vom Fahrzeugsitz, auf welchem der Autokindersitz installiert wird und legen Sie diese nicht auf die Hutablage.
- Auch nach einem leichten Unfall kann der Autokindersitz Beschädigungen aufweisen, die mit bloßem Auge nicht zu erkennen sind. Daher muss er auf jeden Fall ausgetauscht werden.
- Benutzen Sie bitte keine Autokindersitze aus zweiter Hand: Sie könnten strukturelle Schäden haben, die mit bloßem Auge nicht zu erkennen sind, jedoch die Sicherheit des Produkts beeinträchtigen.
- Wenn der Autokindersitz beschädigt, verformt oder stark abgenutzt ist bzw. wenn irgendein Teil fehlt, darf er nicht mehr benutzt werden: Die ursprünglichen Sicherheitskriterien könnten nicht mehr gegeben sein.
- Etiketten und Zeichen/Logos nicht vom Produkt entfernen.
- Der Bezug kann nur durch einen vom Hersteller genehmigten Bezug ersetzt werden, da dieser ein fester Bestandteil des Autokindersitzes ist.
- Der Autokindersitz darf niemals ohne den Bezug verwendet werden, um die Sicherheit des Kindes nicht zu beeinträchtigen.
- Der Autokindersitz kann nicht mehr verwendet werden, wenn der Gurt Schnitte oder Ausfransungen aufweist.
- Nehmen Sie ohne die Zustimmung des Herstellers keine Änderungen oder Ergänzungen am Produkt vor. Montieren Sie stets nur Zubehörteile, Ersatzteile oder Komponenten, die vom Hersteller für

die Verwendung mit dem Autokindersitz geliefert und genehmigt wurden.

- Verwenden Sie bitte keine Kissen oder Decken, um den Autokindersitz zu erhöhen. Im Fall eines Unfalls könnte sonst der Autokindersitz nicht korrekt funktionieren.
- Vergewissern Sie sich, dass sich keine Gegenstände zwischen dem Autokindersitz und dem Sitz oder zwischen dem Autokindersitz und der Tür befinden.
- Vergewissern Sie sich, dass insbesondere auf der Hutablage im Fahrzeug weder Gegenstände noch Gepäck transportiert werden, die nicht sicher festgemacht oder positioniert wurden: Bei einem Unfall oder bei ruckartigem Bremsen könnten diese die Insassen verletzen.
- Lassen Sie das Kind niemals allein im Fahrzeug. Dies kann gefährlich sein!
- Der Kindersitz ist nur für ein Kind ausgelegt.
- Vermeiden Sie es, dem Kind während der Fahrt Speisen zu verabreichen, insbesondere Lutscher, Eis am Stiel oder andere Speisen am Stiel. Im Falle eines Unfalls oder beim scharfen Bremsen könnten diese das Kind verletzen.
- Machen Sie während langer Autofahrten häufiger Pausen: Das Kind wird im Autokindersitz sehr schnell müde und braucht Bewegung. Es wird empfohlen, das Kind auf der Gehwegseite ein- und aussteigen zu lassen.
- Falls Ihr Fahrzeug länger in der Sonne stand, vergewissern Sie sich bitte, bevor Sie das Kind in den Autokindersitz setzen, dass die Teile des Autokindersitzes nicht heiß sind. Sollte dies der Fall sein, dann lassen Sie den Sitz zuerst abkühlen, bevor Sie das Kind hinein setzen, um Verbrennungen zu vermeiden.
- Verwenden Sie das Produkt im Modus System mit integrierten Gurten NICHT länger als 10 Jahre. Verwendbar bis zum Alter von 12 Jahren ab der ersten Verwendung in Konfiguration mit dem Autogurt. Nach Ablauf dieser Zeit können Materialveränderungen (z.B. durch Einwirkung von Sonnenlicht) die Wirksamkeit des Produkts verrin-

gern oder beeinträchtigen.

- Nach den Unfallstatistiken sind im Allgemeinen die Rücksitze des Fahrzeugs sicherer als die Vordersitze: Deshalb wird empfohlen, den Autokindersitz auf den Rücksitzen zu installieren. Insbesondere der Sitz in der Mitte hinten ist am sichersten, wenn dieser mit einem 3-Punkt-Sicherheitsgurt ausgestattet ist: In diesem Fall wird empfohlen, den Autokindersitz auf dem Sitz in der Mitte hinten zu montieren. Wird der Kindersitz auf dem Vordersitz installiert, sollte dieser für eine größere Sicherheit so weit zurückgestellt werden, wie es mit den anderen Insassen auf dem Rücksitz vereinbar ist und die Rückenlehne ist so senkrecht wie möglich zu stellen. Wenn das Auto über eine Höheneinstellvorrichtung für den Sicherheitsgurt verfügt, diese in der niedrigsten Position einstellen. Prüfen Sie danach, ob der Gurtregler zur Rückenlehne des Autositzes zurückgesetzt ist (oder sich zumindest auf gleicher Höhe befindet). Wenn der Vordersitz über einen Front-Airbag verfügt, sollte der Autokindersitz nicht auf diesem Sitz installiert werden. Im Falle einer Installation auf einem durch Airbag geschützten Sitz stets im Betriebshandbuch des Fahrzeugs nachschlagen.
- Die Gesellschaft Artsana übernimmt keine Haftung bei unsachgemäßer und von den vorliegenden Anweisungen abweichender Verwendung des Produkts.

Liste der Bestandteile

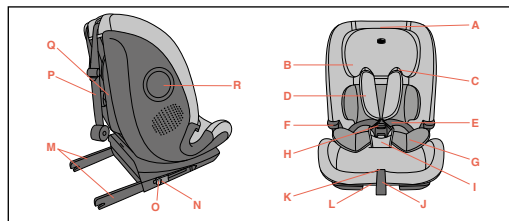

- A. Hebel zum Verstellen der Kopfstütze
- B. Kopfstütze
- C. Führung diagonale Gurte
- D. Schulterpolster
- E. Kindersitzgurte
- F. Führung Bauchgurte
- G. Sitzverkleinerer
- H. Gurtschloss
- I. Gepolsterter Schrittgurt
- J. Gurtlängenverstellband
- K. Gurtlängenverstelltaste
- L. Hebel zum Verstellen der Rückenlehne
- M. Isofix-Rastarme
- N. Anzeiger Isofix-Rastarme
- O. Entriegelungstasten Isofix-Rasterarme
- P. Top Tether
- Q. Aufbewahrungstasche Top Tether-System
- R. Side Safety System

Korrekte Position im Fahrzeug

Ab einem Alter von 15 Monaten, bei einer Größe zwischen 76 cm und 105 cm (i-Size ISOFIX Universal).

1. Es handelt sich um ein „i-Size“ Kinderrückhaltesystem. Das System ist nach EU-Verordnung 129/03 für den Gebrauch in einem Fahrzeug mit i-Size-fähigen Sitzen, wie in der Bedienungsanleitung des Fahrzeugherstellers angegeben, zugelassen. Seat&Go i-Size kann auf allen Fahrzeugsitzen mit i-Size-Zulassung und auf allen Fahrzeugsitzen mit ISOFIX-Zulassung installiert werden. Wenden Sie sich im Zweifelsfall an den Hersteller des Kindersitzes oder an Ihren Händler.

! Hinweise

- a) Das Produkt nicht verwenden, solange das Kind noch keine 15 Monate alt ist.
- b) Bei einer Größe zwischen 76 cm und 105 cm muss der Einbau auf Sitzen mit Isofix-System und Top Tether erfolgen. Das Gewicht des Kindes darf maximal 21 kg betragen.

Von 100 cm bis 150 cm (i-Size Booster Seat).

2. Es handelt sich um ein, als Aufsatz klassifiziertes, „i-Size“ Kinderrückhaltesystem. Das System ist nach EU-Verordnung 129/03 für den Gebrauch in einem Fahrzeug mit i-Size-fähigen Sitzen, wie in der Bedienungsanleitung des Fahrzeugherstellers angegeben, zugelassen. Seat&Go i-Size kann in allen zugelassenen i-Size-Fahrzeugsitzen und in allen zugelassenen UNIVERSAL-Fahrzeugsitzen installiert werden, sofern es nicht die Elemente der Innenausstattung des Fahrzeugs beeinträchtigt. Wenden Sie sich im Zweifelsfall an den Hersteller des Kindersitzes oder an Ihren Händler.

! Hinweise

Den Top Tether NICHT bei einer Größe zwischen 100 und 150 cm verwenden.

- a) Falls das Fahrzeug nicht über Isofix-Verankerungen verfügt, kann Seat&Go i-Size (in der Konfiguration 100-150 cm) in Fahrtrichtung mit dem 3-Punkt-Sicherheitsgurt, der nach der Regelung UN/ECE Nr. 16 oder anderen vergleichbaren Normen zugelassen ist, installiert werden.
- b) Wenn der Dreipunktgurt des Fahrzeugs verwendet wird, bitte sicherstellen, dass der Beckengurt korrekt am Becken des Kindes anliegt.

Für das Produkt und den Fahrzeugsitz geltende Einschränkungen und Nutzungsbestimmungen

Bei Verwendung in Fahrzeugen, die auf der hinteren Sitzbank mit Sicherheitsgurten mit integrierten Airbags ausgestattet sind (aufblasbare Gurte), kann die Wechselwirkung zwischen dem aufblasbaren Teil des Fahrzeuggurts und dieser Rückhalteeinrichtung für Kinder schwere oder sogar tödliche Verletzungen bewirken.

76-105 cm: Bei der Installation mit dem Isofix-System darf der Sicherheitsgurt des Fahrzeugs nicht hinter dem Autokindersitz befestigt werden, da dies den aufblasbaren Teil des Gurts betreffen würde.

100-150 cm: Bei Verwendung des Autokindersitzes in Fahrzeugen mit hinteren Sicherheitsgurten mit integriertem Airbag (aufblasbare Gurte), die Gebrauchsanweisung des Fahrzeugherstellers befolgen.

- Der Fahrzeugsitz muss mit Dreipunkt-, Statik- oder Retraktor-Sicherheitsgurten ausgerüstet sein, die nach der Richtlinie UN/ECE Nr. 16 oder anderen vergleichbaren Normen zugelassen sind. (Abb. 1)
- Den Autokindersitz niemals mit dem Zwei-Punkt-Sicherheitsgurt

des Autos befestigen. (Abb. 2)

- Der Autokindersitz kann beliebig auf dem vorderen Beifahrersitz oder auf einem der Rücksitze installiert werden. Verwenden Sie diesen Autokindersitz niemals auf Fahrzeugsitzen, die seitlich oder entgegen der Fahrtrichtung ausgerichtet sind. (Abb. 3)
- Sicherstellen, dass das Gurtschloss des 3-Punkt-Autogurtes nicht zu hoch ist. Andernfalls versuchen, den Autokindersitz auf einem anderen Sitz des Fahrzeugs zu installieren.

Fast-Fit System

Der Sitz ist mit dem Fast-Fit-System ausgestattet, das dem Kind das Ein- und Aussteigen erleichtert, wenn es mit dem integrierten Gurtsystem bis 105 cm angeschnallt ist. Das System wird durch einfaches Drücken des Verschlussknopfes (H) aktiviert, so dass der Hosenträgergurt (E) und die Schultergurte (D) angehoben werden können und offen bleiben, während das Kind in den Sitz einsteigt, wobei die Laschen des Hosenträgergurtes jederzeit sichtbar bleiben.

Damit das System optimal funktioniert, empfehlen wir, die Klettbinden, die an den oberen elastischen Bändern unter der Kopfstütze befestigt sind, an der tiefsten Stelle der Schultergurte (D) anzubringen. Der Benutzer hat dann immer noch die Möglichkeit, die günstigste Position des Gummibandes zu bestimmen.

! Hinweise

- a) Vergewissern Sie sich bei jeder Benutzung, dass Sie die Sicherheitsgurte (E) richtig anlegen.

Reinigung des Bezugs

Der Bezug des Autokindersitzes kann vollständig abgenommen in der Waschmaschine bei 30 °C gewaschen werden. Der Sitzverkleinerer kann in der Waschmaschine bei 30°C gewaschen werden. Für die Reinigung befolgen Sie bitte die Anleitung auf dem Pflege-Etikett, auf dem die folgenden Symbole für das Waschen abgedruckt sind:



Waschen in der Waschmaschine bei 30°C



Nicht bleichen



Nicht im Trockner trocknen



Nicht bügeln



Nicht chemisch reinigen

Verwenden Sie keine Scheuer- oder Lösungsmittel. Den Bezug nicht schleudern und ohne Auswringen trocknen lassen.

Der Bezug darf ausschließlich durch einen vom Hersteller genehmigten Bezug ersetzt werden, da er Bestandteil des Autokindersitzes und somit ein Sicherheitselement ist.

ACHTUNG! Der Autokindersitz darf niemals ohne den Bezug verwendet werden, um die Sicherheit des Kindes nicht zu beeinträchtigen.

Um den Bezug zu entfernen, wie folgt vorgehen:

Bezug

- Die Kopfstütze in die oberste Position anheben.
- Die Gummibänder von den Haken unter dem Sitz entfernen.
- Die Gummibänder von der Führung der Bauchgurte herausziehen.
- Die Knöpfe der mittleren Klappe unten an der Rückenlehne vom Bezug lösen.
- Die Klettverschlüsse auf Höhe des Top Tether-Austritts hinten an der

- Rückenlehne öffnen.
- Den Bezug abnehmen.

Kopfstütze

- Die Knöpfe auf Höhe der Gurte des Autokindersitzes öffnen.
- Die Gummibänder unter der Kopfstütze entfernen.
- Das Gummiband hinten an der Kopfstütze herausziehen.
- Die Kopfstütze ausgehend von der Oberseite abziehen.

Reinigung der Kunststoff- und metallteile

Für die Reinigung der Kunststoff- oder der lackierten Metallteile sollte nur ein feuchtes Tuch verwendet werden. Benutzen Sie keine Scheuer- oder Lösungsmittel.

Die beweglichen Teile des Autokindersitzes dürfen keinesfalls geschmiert werden.

Kontrolle der Unversehrtheit der Bestandteile

Es wird empfohlen, regelmäßig die Unversehrtheit und den Verschleiß folgender Bestandteile des Autokindersitzes zu überprüfen:

- **Bezug:** Prüfen, ob die Polsterungen oder Teile davon beschädigt sind. Prüfen, ob die Nähte in perfektem Zustand sind.
- **Gurte:** Vergewissern Sie sich, dass am Verstellband, am Schrittgurt, an den Schulterbändern und im Bereich der Verstellplatte der Gurte kein Zerfransen des Gewebes mit sichtbarer Ausdünnung auftritt.
- **Kunststoffe:** Alle Kunststoffteile auf ihren Verschleißzustand prüfen. Sie dürfen keine sichtbaren Zeichen von Beschädigung, Verschleiß oder Ausbleichung zeigen.

Aufbewahrung des Produkts

Wenn der Autokindersitz nicht im Auto installiert ist, wird empfohlen, ihn an einem trockenen Ort, von Wärmequellen, Staub, Feuchtigkeit und direktem Sonnenlicht geschützt, aufzubewahren.

Entsorgung des Produkts

Ist die für den Autokindersitz vorgesehene Gebrauchsgrenze erreicht, entsorgen Sie ihn. Aus Umweltschutzgründen müssen die verschiedenen Einzelteile des Autokindersitzes getrennt und die Entsorgungsbestimmungen Ihres Landes befolgt werden.

Garantie

Die Garantie gilt bei allen Konformitätsfehlern, die trotz normaler Gebrauchsbedingungen, gemäß den Vorgaben der Gebrauchsanleitung, auftreten. Die Garantie verfällt bei unsachgemäßem Gebrauch, Abnutzung oder bei persönlichen Unglücksfällen. Für die Dauer der Gewährleistung auf Konformitätsmängel beachten Sie bitte die spezifischen Bestimmungen der im Kaufland geltenden nationalen Vorschriften, sofern vorgesehen.

SEAT&GO i-TALLA (76-150 CM)

Instrucciones de uso

IMPORTANTE: ANTES DE UTILIZAR EL PRODUCTO, LEA DETENIDAMENTE Y POR COMPLETO ESTE MANUAL DE INSTRUCCIONES PARA EVITAR PELIGROS DURANTE EL USO Y CONSÉRVELO PARA FUTURAS CONSULTAS. PARA NO PONER EN PELIGRO LA SEGURIDAD DEL NIÑO, SIGA ATENTAMENTE ESTAS INSTRUCCIONES.

Antes del uso, quite y elimine las bolsas de plástico y los demás componentes que formen parte del embalaje del producto o, en cualquier caso, manténgalos fuera del alcance de los niños. Le recomendamos que elimine estos elementos mediante recogida selectiva conforme a las leyes vigentes.

ADVERTENCIAS

- Antes del uso, quite y elimine las bolsas de plástico y todos los demás elementos que forman parte del embalaje del producto o, en cualquier caso, manténgalos fuera del alcance de los niños. Se recomienda eliminar estos elementos conforme lo establecen las leyes vigentes en materia de recogida selectiva de residuos.
- No introduzca los dedos en los mecanismos.
- Cada país establece leyes y reglamentos diferentes en materia de seguridad para el transporte de niños en automóvil, por este motivo, se recomienda contactar con las autoridades locales para solicitar mayor información.
- No permita que el producto se utilice si no se han leído las instrucciones y conserve este manual para un uso futuro.
- Se aconseja que todos los pasajeros que ocupen el vehículo sepan

cómo sacar al niño en caso de emergencia.

- Si mientras conduce, fuera necesario efectuar operaciones de regulación en la silla o acomodar al niño, detenga el vehículo en un lugar seguro.
- Controle periódicamente que el niño no abra la hebilla de enganche del cinturón de seguridad de la silla y que no juegue con partes de la misma.
- Asegúrese de que la parte abdominal del cinturón que sujeta al niño descansa correctamente sobre la pelvis para que quede sujeto y no presione contra el abdomen en caso de impacto.
- Evite que otros niños jueguen con los componentes y las piezas de la silla de auto.
- Cuando no se esté llevando al niño, la silla debe dejarse enganchada, o meterse en el maletero. En efecto, una silla sin sujetar puede representar un peligro para los pasajeros en caso de accidente o de frenado brusco.
- Las operaciones de regulación de la silla de auto deben ser realizadas únicamente por un adulto.
- El riesgo de lesiones graves al niño, no solamente en caso de accidente sino en otras circunstancias (por ejemplo, frenadas bruscas, etc.), aumenta si no se siguen estrictamente las instrucciones de este manual.
- Ninguna silla de auto puede garantizar la seguridad total del niño en caso de accidente, pero la utilización de este producto reduce el riesgo de muerte o lesiones graves.
- Utilice siempre la silla de auto correctamente instalada, incluso en trayectos cortos. De lo contrario, se compromete la seguridad del niño.
- Verifique sobre todo que los cinturones de la silla estén bien tensados, que no estén torcidos o en posición incorrecta.
- Asegúrese de que todos los pasajeros del vehículo usen su cinturón de seguridad, por su propia seguridad y porque durante el viaje, en caso de accidente o de frenada brusca, podrían herir al niño.
- No instale la silla de auto en asientos con el airbag activado.

- Compruebe que los asientos del vehículo (plegables, abatibles o giratorios) estén bien enganchados.
- Verifique que el reposacabezas del asiento no interfiera con el de la silla: no debe empujarlo hacia adelante. Si esto ocurre, quite el reposacabezas del asiento del automóvil en el que se vaya a instalar la silla, prestando atención a no apoyarlo en el panel trasero del automóvil.
- Tras un accidente, aunque sea leve, la silla debe sustituirse ya que puede haber sufrido daños, no siempre reconocibles a simple vista.
- No utilice sillas de segunda mano: pueden haber sufrido daños estructurales no visibles a simple vista, pero que pueden comprometer la seguridad del producto.
- No utilice la silla de auto si está dañada, deformada, excesivamente gastada o con partes incompletas: podría haber perdido sus características originales de seguridad.
- No elimine las etiquetas ni las marcas del producto.
- La funda puede sustituirse única y exclusivamente por fundas aprobadas por el fabricante, ya que forma parte integrante de la silla.
- La silla no debe ser utilizada nunca sin la funda para no poner en riesgo la seguridad del niño.
- La silla no debe utilizarse si el cinturón está cortado o deshilachado.
- No modifique ni incorpore partes adicionales al producto sin la aprobación del fabricante. No instale accesorios, piezas de repuesto o componentes que no estén suministrados y aprobados por el fabricante para ser utilizados con la silla.
- No utilice complementos como almohadas o mantas para elevar la silla del asiento del vehículo, ni para que el niño quede más alto en la silla: en caso de accidente, la silla podría no funcionar correctamente.
- Compruebe que no haya objetos entre la silla y el asiento, o entre

la silla y la puerta.

- Asegúrese de que no se transporten objetos ni equipajes sin fijarlos o colocarlos de forma segura, sobre todo en la parte trasera del vehículo: en caso de accidente o frenada brusca pueden herir a los pasajeros.
- Nunca deje al niño solo en el automóvil, ¡puede ser peligroso!
- No transporte a más de un niño a la vez en la silla.
- No le administre comida al niño durante el viaje, especialmente piruletas, polos u otro tipo de dulces con palito. En caso de accidente o frenadas bruscas, pueden herirlo.
- Durante los viajes largos, se recomienda realizar paradas frecuentes: el niño se cansa fácilmente en la silla de auto y necesita moverse. Se recomienda acomodar y bajar al niño por el lado de la acera.
- En caso de que el vehículo haya permanecido bajo el sol durante mucho tiempo, inspeccione cuidadosamente la silla antes de acomodar al niño, algunas partes podrían estar demasiado calientes: en este caso, deje que se enfríen antes de acomodar al niño para evitar quemaduras.
- NO utilice el producto en el modo con los cinturones integrados durante más de 10 años. Se puede utilizar hasta 12 años a contar desde el primer uso en la configuración con cinturón del automóvil. Pasado este tiempo, las alteraciones que sufren los materiales (por ejemplo, a causa de la exposición a la luz del sol) pueden disminuir o comprometer las propiedades del producto.
- Sobre la base de las estadísticas de accidentes, generalmente los asientos traseros del automóvil son más seguros que los delanteros: por tanto, se recomienda instalar la silla en los asientos traseros. En particular, el asiento más seguro es el central trasero, si está equipado con cinturón de 3 puntos: en este caso, se recomienda posicionar la silla en el asiento central trasero. Si la Sillita se coloca en el asiento delantero, para garantizar más seguridad, se recomienda retroceder lo más posible el asiento compatiblemente con la presencia de otros pasajeros en el asiento trasero y regular el respaldo

en la posición lo más vertical posible. Si el automóvil tiene sistema de regulación de la altura del cinturón, el mismo debe fijarse en la posición más baja. Luego, compruebe que el regulador del cinturón quede en posición atrasada (o, como máximo, alineada) con respecto al respaldo del asiento del automóvil. Si el asiento delantero está equipado con airbag delantero, no se aconseja instalar la Sillita en este asiento. En caso de instalarse en uno de los asientos protegidos con airbag, consulte el manual de instrucciones del automóvil.

- La empresa Artsana no asume responsabilidad alguna por el uso incorrecto del producto y por usos diferentes de aquellos indicados en estas instrucciones.

Listado de componentes

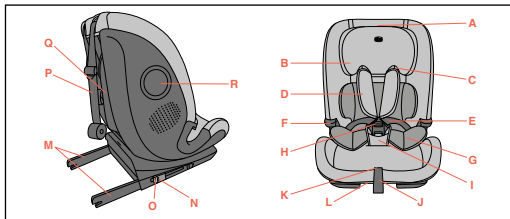

- A. Palanca de regulación del reposacabezas
 B. Reposacabezas
 C. Guía para cinturón diagonal
 D. Hombreras
 E. Cinturones de la silla
 F. Guía para cinturón abdominal

- G. Reductor
 H. Hebilla
 I. Separapiernas acolchado
 J. Cinta de regulación de los cinturones
 K. Botón de regulación de los cinturones
 L. Palanca de reclinación
 M. Conectores Isofix
 N. Indicadores de los conectores Isofix
 O. Botones de desenganche de los conectores Isofix
 P: Top Tether
 Q. Bolsa alojamiento Sistema Top Tether
 R. Side Safety System

Posición correcta en el vehículo

A partir de los 15 meses de edad, desde 76 cm hasta 105 cm (i-Size ISOFIX Universal).

1. Este es un sistema avanzado de retención infantil "i-Size". Homologado conforme al reglamento N.º 129/03, para ser utilizado dentro de vehículos en asientos "compatibles con los sistemas i-Size", según lo indique el fabricante del vehículo en el manual del mismo. Seat&Go i-Size puede instalarse en todos los asientos del automóvil homologados i-Size y en todos los asientos del automóvil homologados ISOFIX. En caso de duda, consulte con el fabricante del sistema de retención o con el vendedor.

! Puntos de atención

- a) No utilice el producto si el niño no ha cumplido los 15 meses de edad.
- b) Desde 76 cm hasta 105 cm, la instalación debe hacerse en asientos provistos de Sistema Isofix y Top Tether. El peso máximo del niño debe ser 21 kg.

Desde 100 cm hasta 150 cm (i-Size booster seat).

2. Este es un sistema avanzado de retención infantil clasificado como elevador "i-Size". Homologado conforme al reglamento N.º 129/03, para ser utilizado dentro de vehículos en asientos "compatibles con los sistemas i-Size", según lo indique el fabricante del vehículo en el manual del mismo. Seat&Go i-Size puede instalarse en todas las sillas de automóviles homologadas i-Size y en todas las sillas de automóvil homologadas UNIVERSAL siempre que no interfiera con el interior del automóvil. En caso de duda, consulte al fabricante del sistema de retención infantil o al distribuidor.

! Puntos de atención

NO utilice el Top Tether desde los 100 hasta los 150 cm.

- Si el automóvil no incorpora el anclaje Isofix, Seat&Go i-Size (en la configuración 100-150 cm) puede instalarse en la dirección de marcha con el cinturón de 3 puntos aprobado conforme al Reglamento UN/ECE No. 16 o equivalente.
- Cuando utilice el cinturón de tres puntos del vehículo, asegúrese de que el segmento abdominal quede apoyado correctamente sobre la pelvis del niño.

Limitaciones y requisitos para el uso relativos al producto y al asiento del automóvil

En caso de usar el producto en vehículos equipados con cinturones de seguridad traseros con airbag integrado (cinturones hinchables), la interacción de la parte hinchable del cinturón del vehículo con este sistema de retención para niños puede ocasionar lesiones graves o incluso la muerte.

76-105 cm: durante la instalación con el sistema Isofix, el cinturón

de seguridad del vehículo no debe engancharse detrás de la silla de auto, porque sujetaría la parte hinchable del cinturón.

100-150 cm: Seguir las instrucciones del manual de instrucciones del fabricante del automóvil, si se utiliza en vehículos provistos de cinturón de seguridad trasero con airbag integrado (cinturones inflables).

- El asiento del automóvil debe tener cinturón de seguridad de 3 puntos, estático o con recogedor, homologado según el Reglamento UN/ECE N.º 16 u otros estándares equivalentes. (Fig. 1)
- Nunca instale la silla de auto con el cinturón del automóvil de dos puntos de anclaje. (Fig. 2)
- La silla puede instalarse en el asiento delantero del pasajero o en cualquiera de los asientos traseros. Nunca utilice esta silla en asientos girados lateralmente u orientados en sentido contrario al de la marcha. (Fig. 3)
- Compruebe que la hebilla del cinturón de tres puntos del automóvil no se encuentre en una posición demasiado alta. De lo contrario, intente instalar la silla de auto en otro asiento del automóvil.

Sistema Fast-Fit

El asiento está equipado con el sistema Fast-Fit, que facilita la subida y bajada del niño cuando se utiliza con el sistema de arnés integrado hasta 105 cm. El sistema se activa simplemente pulsando el botón de la hebilla (H) para que el arnés (E) y los tirantes (D) se levanten y permanezcan abiertos mientras el niño se sienta en el asiento, manteniendo las lengüetas del arnés visibles en todo momento.

Para que el sistema funcione mejor, sugerimos que las correas de velcro cosidas a las bandas elásticas superiores, situadas bajo el reposacabezas, se sujeten en el punto más bajo de las correas de los hombros (D). El usuario sigue teniendo la opción de gestionar la posición más adecuada de la banda elástica.

! Puntos de atención

- a) Compruebe siempre que abrocha correctamente los cinturones de seguridad (G) en cada uso.

Limpieza de la funda

La funda del asiento es totalmente desenfundable y lavable en lavadora a 30°C, el cojín del asiento es lavable en lavadora a 30°C. Para el lavado, siga las instrucciones que se indican en la etiqueta de la funda que contiene los siguientes símbolos para el lavado:

 Lavado en lavadora a 30 °C

 No usar lejía

 No secar en secadora

 No planchar

 No lavar en seco

No utilizar detergentes abrasivos ni disolventes. No centrifugar la funda y dejarla secar sin retorcerla.

La funda puede ser sustituida únicamente por un repuesto aprobado por el fabricante puesto que constituye parte integrante de la silla y, por tanto, un elemento de seguridad.

¡ADVERTENCIA! La silla no debe ser utilizada nunca sin la funda para no poner en riesgo la seguridad del niño.

Para quitar la funda, lleve a cabo el siguiente procedimiento:

Funda

- Eleve el reposacabezas hasta la altura máxima posible.
- Retire los elásticos de los ganchitos situados debajo del asiento.
- Saque los elásticos de las guías para cinturón abdominal.
- Suelte los botones de la solapa central situada en la base del respaldo de la funda.
- Abra los velcros a nivel de la salida del Top Tether, en la parte trasera del respaldo.
- Quite la funda.

Reposacabezas

- Desabroche los botones a nivel de las correas de la silla de auto.
- Retire los elásticos situados debajo del reposacabezas.
- Extraiga el elástico situado en la parte trasera del reposacabezas.
- Extraiga el reposacabezas empezando por el lado de arriba.

Limpieza de las partes de plástico y de metal

Para la limpieza de las partes de plástico o metal barnizado, utilice solo un paño húmedo. Nunca utilice detergentes abrasivos o disolventes. Las partes móviles de la silla no deben ser lubricadas.

Control de estado de los componentes

Se recomienda comprobar regularmente la integridad y el estado de desgaste de los siguientes componentes:

- **Funda:** Compruebe que el acolchado no se salga por las costuras y que las costuras estén intactas y sin daños.
- **Cinturones:** Controle que no haya partes deshinchadas con evidente reducción del espesor de las correas, la cinta de regulación, el separapiernas, los hombros y la zona de regulación de los cinturones.
- **Partes de plástico:** Revise el estado de desgaste de todas las partes de plástico que no deben presentar señales visibles de daños ni

estar descoloridas.

Conservación del producto

Cuando no esté instalada en el automóvil, se recomienda guardar la silla en un lugar seco, alejada de fuentes de calor y protegida del polvo, la humedad y la luz solar directa.

Eliminación del producto

Al final de la vida útil de la silla, suspenda su uso y deposítela en un punto de recogida de residuos adecuado. A efectos del respeto y la protección del medio ambiente, se deben separar los distintos tipos de residuos según establecen las normativas vigentes en el país de uso.

Garantía

La garantía del producto cubre cualquier defecto en condiciones normales de uso, conforme a las instrucciones de uso. Por lo tanto, la garantía no se aplicará en caso de daños derivados del mal uso, desgaste o accidentes. Para la duración de la garantía por defectos de conformidad, se remite a las disposiciones específicas de la normativa nacional aplicable en el país de compra, si procede.

SEAT&GO i-SIZE (76-150 CM)

Instruções de uso

IMPORTANTE: ANTES DE USAR O PRODUTO, LEIA ATENTAMENTE ESTE MANUAL DE INSTRUÇÕES PARA EVITAR RISCOS NA UTILIZAÇÃO E GUARDE-O PARA CONSULTAS FUTURAS. PARA NÃO COMPROMETER A SEGURANÇA DO SEU FILHO, SIGA ATENTAMENTE ESTAS INSTRUÇÕES.

Antes da utilização, remova e elimine eventuais sacos de plástico e todos os elementos que fazem parte da embalagem do produto ou mantenha-os fora do alcance das crianças. Recomenda-se a eliminação destes elementos por meio de recolha diferenciada, em conformidade com a legislação em vigor.

ADVERTÊNCIAS

- Antes de utilizar, remova e elimine eventuais sacos de plástico e todos os elementos que façam parte da embalagem do produto ou mantenha-os sempre fora do alcance das crianças.. Recomendamos que separe todos os componentes de acordo com a recolha seletiva de lixos, conforme as leis em vigor.
- Não introduza os dedos nos mecanismos.
- Cada país prevê leis e regulamentos diferentes em matéria de segurança para o transporte de crianças em automóveis, por este motivo é aconselhável contactar as autoridades locais para obter mais informações.
- Não permita que alguém utilize o produto sem ter lido as instruções e conserve este manual para consultas futuras.
- Recomenda-se que todos os passageiros a bordo sejam informados sobre como retirar a criança da Cadeira auto, em caso de emergência.

- Quando o veículo estiver em movimento, se necessitar de efetuar qualquer operação de regulação relativa à Cadeira auto ou ao posicionamento da criança, pare o veículo num local seguro.
- Certifique-se sempre de que a criança não abre o fecho do cinto de segurança da Cadeira auto e que não manipula nenhum dos seus componentes.
- Verifique se as partes abdominais do cinto, que retém a criança, estão apoiadas corretamente na pélvis para que fique contida e não prima o abdómen em caso de impacto.
- Não permita que as crianças brinquem com componentes ou partes da Cadeira auto.
- Mesmo sem a criança, a Cadeira auto deve estar sempre corretamente fixada ou então deve ser guardada no porta-bagagem. Se a Cadeira auto não estiver fixada corretamente, pode constituir um perigo para os passageiros, em caso de acidente ou travagem brusca.
- Os procedimentos de regulação da Cadeira auto devem ser efetuados exclusivamente por um adulto.
- O risco de a criança sofrer alguma lesão grave, não só em caso de acidente mas também noutras circunstâncias (por ex. travagens bruscas, etc.), aumenta se as indicações dadas neste manual não forem escrupulosamente respeitadas.
- Nenhuma Cadeira auto pode garantir a segurança total da criança em caso de acidente, mas a utilização deste produto reduz o risco de ferimentos e de morte da criança.
- Utilize sempre a Cadeira auto devidamente instalada, mesmo em percursos curtos. Se não o fizer, estará a comprometer a segurança do seu filho.
- Verifique, em particular, se as correias da cadeira auto estão devidamente esticadas e se não estão torcidas ou numa posição não correta.
- Assegure-se de que todos os passageiros do veículo utilizam o cinto de segurança, não só para a sua própria segurança, mas também para que durante a viagem, em caso de acidente ou travagem brusca, não possam ferir a criança.

- Não instale a Cadeira auto nos bancos onde o airbag estiver ativado.
- Certifique-se de que os bancos do veículo (dobráveis, rebatíveis ou giratórios) estão fixados corretamente.
- Verifique se o apoio da cabeça do banco do veículo interfere com o apoio da cabeça da Cadeira auto: não deve empurrá-lo para a frente. Se tal suceder, retire o apoio da cabeça do banco do veículo onde está instalada a Cadeira auto, tendo o cuidado de não o colocar solto sobre a chapeleira.
- Após um acidente, ainda que ligeiro, a Cadeira auto deve ser substituída, dado que pode ter sofrido danos nem sempre visíveis a olho nu.
- Não utilize Cadeiras auto em segunda mão: poderão ter sofrido danos estruturais não visíveis a olho nu mas que podem comprometer a segurança do produto.
- Não utilize uma Cadeira auto que esteja danificada, deformada, excessivamente desgastada ou com algum componente em falta: pois poderá ter perdido as características originais de segurança.
- Não retire as etiquetas e a marca do produto.
- O revestimento só pode ser substituído por outro aprovado pelo fabricante, pois é parte integrante da Cadeira auto.
- A Cadeira auto nunca deve ser utilizada sem o forro, para não afetar a segurança da criança.
- A Cadeira auto deixa de ser utilizável se o cinto apresentar cortes ou partes desfiadas.
- Não faça alterações ou acrescentos ao produto sem aprovação do fabricante. Não instale acessórios, peças de substituição e componentes não fornecidos e aprovados pelo fabricante para utilização com a Cadeira auto.
- Não coloque objetos, por exemplo almofadas ou mantas, entre a Cadeira auto e o banco do veículo ou entre a criança e a Cadeira auto: em caso de acidente, a cadeira auto pode não funcionar cor-

retamente.

- Certifique-se de que não se encontram objetos entre a Cadeira auto e o banco do veículo ou entre a Cadeira auto e a porta do veículo.
- Certifique-se de que não são transportados no interior do veículo, nomeadamente na chapeleira, objetos ou bagagens que não tenham sido fixados ou colocados de forma segura: em caso de acidente ou travagem brusca podem ferir os passageiros.
- Nunca deixe a criança sozinha no veículo, pode ser perigoso!
- Não transporte na Cadeira auto mais do que uma criança de cada vez.
- Durante a viagem, evite dar à criança alimentos como chupa-chupas, gelados ou outros alimentos com pauzinhos: em caso de acidente ou travagem brusca, poderão feri-la. em caso de acidente ou travagem brusca, poderão feri-la.
- Em viagens longas, faça paragens frequentes: a criança cansa-se facilmente quando está na Cadeira auto e precisa de se mexer. Faça a criança entrar e sair do veículo pelo lado do passeio.
- Se o veículo tiver ficado parado ao sol, inspecione cuidadosamente a Cadeira auto antes de sentar a criança; algumas partes poderão estar excessivamente quentes. Nesse caso, deixe-as arrefecer antes de sentar a criança, de modo a evitar queimaduras.
- NÃO utilize o produto com o sistema de arnês, por mais de 10 anos. Período de uso até 12 anos, desde a primeira utilização com o cinto do veículo. Após esse período, as alterações dos materiais (por exemplo, devido à exposição à luz solar) podem reduzir ou comprometer a eficácia do produto.
- Com base nas estatísticas sobre acidentes, geralmente os bancos de trás do veículo são mais seguros do que o banco da frente: portanto é aconselhável, instalar a Cadeira auto num dos bancos de trás. Nomeadamente, o mais seguro é o banco de trás central, se estiver equipado com cinto de segurança de 3 pontos: neste caso aconselha-se a colocar a Cadeira auto no banco de trás central. Se a Cadeira auto for instalada no banco da frente, para maior segurança, é aconselhável recuá-lo o mais possível, compativelmente com

a presença de outros passageiros no banco de trás e regular o encosto na posição mais vertical possível. Se o carro incluir regulador de altura do cinto, fixe-o na posição mais baixa. Verifique então se o ponto de saída do cinto está mais recuado (ou no máximo alinhado) com o encosto do banco do veículo. Se o banco da frente estiver equipado com airbag frontal, não deve instalar a Cadeira auto neste lugar. No caso de instalação em qualquer banco protegido por airbag, consulte sempre o manual de instruções do carro.

- A sociedade Artsana declina qualquer responsabilidade pelo uso impróprio do produto e por uma utilização diferente da indicada nestas instruções.

Lista de componentes

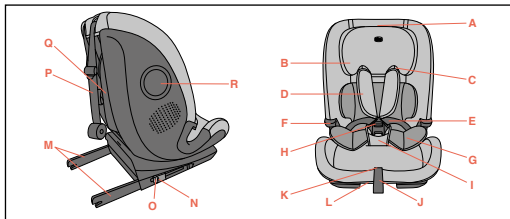

- A. Manípulo de regulação do apoio da cabeça
 B. Forro do apoio da cabeça
 C. Guia da correia diagonal do cinto do veículo
 D. Protetores acolchoados das correias dos ombros
 E. Cinto da cadeira auto
 F. Guia da correia abdominal do cinto do veículo

- G. Redutor
 H. Fecho do cinto da cadeira auto
 I. Protetor acolchoado da correia separadora de pernas
 J. Correia reguladora da tensão do cinto
 K. Botão de regulação da tensão do cinto
 L. Manípulo de reclinção
 M. Conectores Isofix
 N. Sinalizadores dos conectores Isofix
 O. Botão de desbloqueio dos conectores Isofix
 P: Top Tether
 Q. Saco de armazenamento Sistema Top Tether
 R. Side Safety System

Posição correta no veículo

A partir dos 15 meses de idade, dos 76 cm aos 105 cm (i-size ISOFIX Universal).

1. Este produto é um avançado sistema de retenção i-Size para crianças. Está aprovado nos termos do regulamento Nº. 129/03 para a utilização em veículos com bancos "compatíveis com os sistemas i-Size", conforme especificado pelo fabricante do veículo no manual do automóvel. A Seat&Go i-Size pode ser instalada em todos os bancos do automóvel aprovados i-Size e em todos os bancos do automóvel aprovados ISOFIX. Em caso de dúvidas, consulte o fabricante do sistema de retenção para crianças, ou o revendedor.

! Pontos de atenção

- a) Não utilize o produto antes de a criança ter completado 15 meses de idade.
- b) Dos 76 cm aos 105 cm, a instalação deve ser feita em bancos equipados com o Sistema Isofix e Top Tether. O peso da criança deve ser no máximo, de 21 kg.

Dos 100 cm até aos 150 cm (Assento Elevatório i-Size).

2. Este produto é um avançado sistema de retenção para crianças, classificado como Assento Elevatório "i-Size". Está aprovado nos termos do regulamento Nº. 129/03 para a utilização em veículos com bancos "compatíveis com os sistemas i-Size", conforme especificado pelo fabricante do veículo no manual do automóvel. A Seat&Go i-Size pode ser instalada em todas as bancos do automóvel i-Size e em todas as cadeiras auto aprovadas UNIVERSAL, desde que não interfira com o interior do automóvel. em caso de dúvida, consulte o fabricante do sistema de retenção para crianças ou o revendedor.

! Pontos de atenção

NÃO utilize o Top Tether dos 100 aos 150 cm.

- Se o veículo não for equipado com fixação Isofix, Seat&Go i-Size (na configuração 100-150 cm) pode ser instalada no sentido da marcha, com o cinto de 3 pontos do veículo, aprovado conforme o regulamento UN/ECE No. 16 ou equivalente.
- Ao utilizar o cinto de três pontos do veículo, assegure-se de que a parte abdominal do cinto fique posicionada corretamente sobre a bacia da criança.

Limitações e requisitos de utilização relativos ao produto e ao banco do automóvel

No caso de utilização em veículos equipados com cintos de segurança traseiros com airbag integrado (cintos de segurança insufláveis), a interação entre a secção insuflável do cinto do veículo e esta cadeira auto pode provocar lesões graves ou morte.

76-105 cm: durante a instalação com o sistema Isofix, o cinto de segurança do veículo não deve ser apertado por trás da Cadeira auto,

porque isto ativa a parte insuflável do cinto.

100-150 cm: siga o manual de instruções do fabricante do veículo para a utilização da cadeira auto em veículos equipados com cintos de segurança posteriores com airbag integrado (cintos insufláveis).

- O banco do automóvel deve estar equipado com cinto de segurança de 3 pontos de fixação, estático ou com enrolador, aprovado em conformidade com o Regulamento UN/ECE Nº16 ou outras normas equivalentes. (Fig. 1)
- Nunca instale a Cadeira auto com um cinto do automóvel de 2 pontos de fixação. (Fig. 2)
- A cadeira auto pode ser instalada no banco da frente, ao lado do condutor (verifique no código da estrada em que condições) ou em qualquer um dos bancos traseiros. Nunca instale esta Cadeira auto em bancos voltados lateralmente ou no sentido inverso à marcha. (Fig. 3)
- Certifique-se de que o fecho do cinto de três pontos do automóvel não está demasiado alto. Caso contrário, tente instalar a cadeira auto noutro banco do veículo.

Sistem Fast-Fit

A cadeira é equipada com o sistema Fast-Fit, para facilitar quando a criança se senta e sai da cadeira ao utilizar o sistema de cinto integrado, até 105 cm. O sistema é ativado simplesmente carregando no botão de fecho (H) para que o cinto (E) e as alças dos ombros (D) possam ser elevados e permaneçam abertos enquanto a criança se senta na cadeira, mantendo as patilhas do cinto sempre visíveis. Para que o sistema funcione melhor, sugerimos que os velcros nas correias elásticas superiores, situadas por baixo do apoio para cabeça, sejam fixadas no ponto mais baixo das alças dos ombros (D). O utilizador tem ainda a possibilidade de gerir a posição mais adequada do elástico.

! Pontos de atenção

a) Verifique sempre se os cintos de segurança (G) estão fechados corretamente, a cada utilização."

Limpeza do revestimento

O forro da cadeira auto é completamente amovível e lavável na máquina a 30°C, o redutor é lavável na máquina a 30°C. Siga as instruções de lavagem que constam na etiqueta do forro e que podem incluir os seguintes símbolos:

 Lavar na máquina a 30°C

 Não usar lixívia

 Não secar na máquina

 Não passar a ferro

 Não limpar a seco

Nunca utilize detergentes abrasivos ou solventes. Não centrifugue o revestimento e deixe-o secar sem torcer.

O revestimento pode ser substituído apenas por outro aprovado pelo fabricante, pois constitui parte integrante da Cadeira auto, como sendo um elemento de segurança.

ATENÇÃO! A Cadeira auto nunca deve ser utilizada sem o revestimento, para não comprometer a segurança da criança.

Para remover o revestimento têxtil, proceda conforme indicado em seguida:

Forro da cadeira

- Eleve o apoio da cabeça na posição máxima.
- Retire os elásticos dos ganchos situados debaixo do assento.
- Retire os elásticos das guias do cinto abdominal.
- Solte as molas de pressão da parte central do revestimento, na base do encosto.
- Abra os velcros situados na saída do Top Tether na parte de trás do encosto.
- Remova o revestimento.

Forro do apoio da cabeça

- Abra as molas de pressão dos protetores das correias dos ombros da Cadeira auto.
- Retire os elásticos situados debaixo do apoio da cabeça.
- Retire o elástico situado na parte de trás do apoio da cabeça.
- Remova o apoio da cabeça partindo do lado superior.

Limpeza dos componentes de plástico e de metal

Para a limpeza dos componentes em plástico ou em metal pintado, utilize apenas um pano húmido. Nunca utilize detergentes abrasivos ou solventes.

As partes móveis da Cadeira auto não devem, de modo algum, ser lubrificadas.

Controlo da integridade dos componentes

É aconselhável verificar regularmente a integridade e o estado de desgaste dos seguintes componentes:

- **Forro:** certifique-se de que não estão a desfazer-se nem a sair para fora do tecido acolchoado, partes do enchimento. Verifique o estado das costuras, que devem estar sempre intactas.
- **Cinto:** verifique se o material têxtil está a desfazer-se e se há uma

evidente redução da espessura na zona da correia reguladora, na correia separadora de pernas, nas correias dos ombros e na zona da placa de regulação das mesmas.

- **Plásticos:** verifique o estado de desgaste de todos os componentes em plástico, que não devem apresentar evidentes sinais de deterioração nem perda de cor.

Conservação do produto

Quando não está instalada no automóvel, é aconselhável conservar a Cadeira auto num local seco, longe de fontes de calor e ao abrigo do pó, da humidade e da luz solar direta.

Eliminação do produto

Atingido o limite de utilização previsto para a Cadeira auto, deixe de a usar e coloque-a no lixo. Por respeito ao meio ambiente, separe os diferentes tipos de resíduos de acordo com a legislação vigente no seu País.

Garantia

O produto dispõe de garantia contra qualquer defeito de conformidade, verificado em condições normais de utilização, de acordo com o disposto nas instruções de uso. A garantia não poderá, portanto, aplicar-se em caso de danos no produto provocados por utilização imprópria, desgaste ou acidente. Para o prazo de validade da garantia sobre defeitos de conformidade, consulte as disposições específicas das normas nacionais, aplicáveis no país de aquisição, se as houver.



SEAT&GO i-VELIKOST (76-150 CM)

Návod k použití

DŮLEŽITÉ: PŘED POUŽITÍM SI POZORNĚ PROČTĚTE CELÝ TENTO NÁVOD K POUŽITÍ, ABYSTE SE VYHNULI MOŽNÝM NEBEZPEČÍM PŘI POUŽÍVÁNÍ VÝROBKU; NÁVOD USCHOVEJTE PRO PŘÍPADNÉ DALŠÍ POUŽITÍ. ŘÍDĚTE SE POKYNY UVEDENÝMI V NÁVODU, ABYSTE NEOHROZILI BEZPEČNOST VAŠEHO DÍTĚTE.

před použitím odstraňte a vyhodte všechny igelitové sáčky a části obalu výrobku nebo je alespoň uschovejte mimo dosah dětí. Doporučujeme, abyste se při likvidaci těchto částí řídili platnými předpisy o tříděném odpadu.

VAROVÁNÍ

- Před použitím odstraňte a zlikvidujte případné plastové sáčky a všechny části obalu tohoto výrobku nebo je alespoň uchovejte mimo dosah dětí. Doporučujeme tyto části vyhodit do tříděného odpadu v souladu s platnými zákony.
- Do mechanismů nezasouvejte prsty.
- V jednotlivých státech platí různé vyhlášky a bezpečnostní předpisy vztahující se na přepravu dětí v automobilu, proto je vhodné obrátit se na místní úřady pro další informace.
- Nedovolte, aby kdokoliv používal výrobek, aniž by se obeznámil s návodem a uschovejte tento návod pro budoucí použití.
- Doporučujeme, aby všichni společníci byli obeznámeni se způsobem odepnutí pásů a uvolnění dítěte ze sedačky v případě nouze.
- Neupravujte polohu dítěte v autosedačce nebo polohu autosedačky za jízdy. Nejprve zastavte na bezpečném místě.

- Pravidelně kontrolujte, zda se dítěti nepodařilo rozepnout sponu bezpečnostního pásu a zda si nehraje s autosedačkou nebo s některou její částí.
- Překontrolujte, zda břišní část pásu, který dítě přidržuje, správně přiléhá na oblast pánve způsobem, že ji obepíná, ale v případě nárazu by pás netlačil na břicho.
- Nedovolte, aby si děti hrály s díly nebo částmi autosedačky.
- Pokud nepřeprogramujete dítě, musí být autosedačka připevněna k sedadlu nebo uložena do kufru vozidla. Nepřipevněná autosedačka by mohla v případě nehody nebo prudkého zabrzdění zranit společníky.
- Úpravy autosedačky musí být prováděny výhradně dospělou osobou.
- Riziko vážného poranění dítěte nejen v případě nehody, ale i za jiných okolností (např. při prudkém zabrzdění) je větší, jestliže pokyny uvedené v tomto návodu nejsou přísně dodržovány.
- Žádná autosedačka nezaručí úplnou bezpečnost dítěte v případě nehody, ale její použití sníží riziko zranění nebo smrti dítěte.
- Vždy používejte správně nainstalovanou autosedačku, a to i pro krátké jízdy. Pokud tak neučiníte, ohrožujete bezpečnost dítěte.
- Zkontrolujte zejména správné napnutí bezpečnostních pásů autosedačky a zda pásy nejsou přetočené nebo nesprávně umístěné.
- Ujistěte se, zda mají všichni spolujezdcí bezpečnostní pás zapnutý, a to jak pro jejich vlastní bezpečnost, tak i proto, že by v případě nehody nebo prudkého zabrzdění mohli zranit vaše dítě.
- Autosedačku neinstalujte na sedadla, na kterých je aktivní airbag.
- Zkontrolujte, zda jsou sedadla vozidla (sklápečci, posuvná nebo otočná) dobře zajištěna.
- Zkontrolujte, zda se opěrka hlavy sedadla nedotýká opěrky hlavy autosedačky: nesmí ji tláčit dopředu. Pokud by k tomu došlo, odmontujte opěrku hlavy ze sedadla automobilu, na něž je autosedačka připevněna, a neukládejte ji volně na odkládací prostor za zadním sedadlem automobilu.

- I při malé dopravní nehodě může dojít k poškození autosedačky, jež není postřehnutelné pouhým okem; proto je nutné autosedačku vyměnit.
- Nepoužívejte autosedačku zakoupenou v bazarech nebo z druhé ruky: mohlo dojít k vážnému poškození struktury autosedačky, i když není znatelné pouhým okem, ale které mohlo snížit bezpečnost výrobku!
- Nepoužívejte autosedačku, která je poškozená, deformovaná, nadměrně opotřebená, nebo pokud chybí jakákoliv její součást: taková by mohla ztratit své původní vlastnosti, a nesplňovala by tak předepsané bezpečnostní požadavky.
- Neodstraňujte z výrobku štítky a značky.
- Potah může být nahrazen pouze potahem schváleným výrobcem, neboť je nedílnou součástí autosedačky.
- Nikdy nepoužívejte autosedačku bez potahu, abyste neohrozili bezpečnost dítěte.
- Autosedačka není použitelná, je-li pás pořezaný nebo roztřepený.
- Na výrobku nesmí být provedena žádná úprava nebo změna bez předchozího souhlasu výrobce. Nepoužívejte k této autosedačce doplňky, náhradní díly nebo části, které nejsou dodávány nebo schváleny výrobcem pro daný typ autosedačky.
- Nepoužívejte žádné předměty, jako například polštářky nebo deky, k podložení autosedačky na sedadle nebo dítěte v autosedačce: v případě nehody by autosedačka nemusela být plně funkční.
- Zkontrolujte, zda se mezi autosedačkou a sedadlem nebo mezi autosedačkou a dveřmi nenachází žádný předmět.
- Zkontrolujte, zda nevezete ve vozidle volně ležící nebo špatně upevněné předměty a zavazadla, a to zvláště na zadní odkládací desce: v případě nehody nebo prudkého zabrzdění by mohly zranit cestující ve vozidle.

- Nikdy nenechávejte dítě ve vozidle samotné. Mohlo by to být nebezpečné!
- Nikdy nevozte v autosedačce více než jedno dítě.
- Nedávejte dítěti během cesty pokrmy na špejli, především lízátka nebo zmrzlinu. V případě nehody nebo prudkého zabrzdění by se mohlo zranit!
- Během dlouhých cest doporučujeme dělat časté zastávky: Dítě se v autosedačce velmi snadno unaví a potřebuje pohyb. Doporučujeme nechat dítě nastupovat a vystupovat ze strany chodníku.
- Pokud auto zůstalo dlouho stát na slunci, pozorně autosedačku zkontrolujte, dříve než do ní dítě usadíte; některé části by mohly být rozpálené: pokud ano, nechte je vychladnout dříve, než dítě usadíte, abyste zabránili popáleninám!
- Výrobek v konfiguraci integrovaného systému popruhů NEPOUŽÍVEJTE déle než 10 let. Výrobek je použitelný až 12 let od prvního použití v konfiguraci s bezpečnostním pásem automobilu. Po této době může změna materiálu (např. z důvodu vystavení slunečnímu záření) omezit nebo znehodnotit funkčnost výrobku.
- Podle statistik nehod jsou zadní sedadla vozidla obecně bezpečnější než přední: doporučujeme proto připevnit autosedačku na zadní sedadlo. Nejbezpečnější je prostřední zadní sedadlo, pokud je vybaveno tříbodovým bezpečnostním pásem: v tom případě doporučujeme připevnit autosedačku na prostřední zadní sedadlo. Pokud umístíte autosedačku na přední sedadlo, doporučujeme pro větší bezpečnost posunout sedadlo co nejvíce dozadu, samozřejmě dle možnosti pokud jsou vzadu spolucestující, a upravit opěradlo do co nejvíce svislé polohy. Pokud je vozidlo vybaveno regulátorem výšky pásu, upevněte jej do nejnižší možné polohy. Zkontrolujte, zda se regulátor pásu nachází vzadu (nebo maximálně ve stejné úrovni) vzhledem k opěradlu sedadla automobilu. Pokud je přední sedadlo vybaveno čelním airbagem, nedoporučujeme na toto sedadlo připevnit autosedačku. V případě instalace na kterékoliv sedadlo chráněné airbagem se vždy řiďte návodem k použití automobilu.

- Společnost Artsana nenese žádnou odpovědnost za nesprávné používání výrobku a za jakékoli používání odlišným způsobem nebo k jiným účelům, než je uvedeno v tomto návodu.

Seznam součástí

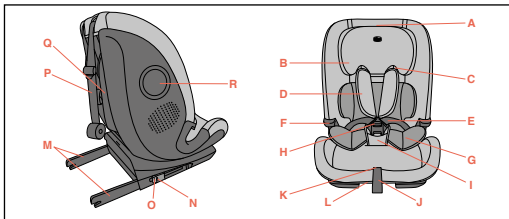

- A. Páčka pro nastavení opěrky hlavy
- B. Opěrka hlavy
- C. Vodící diagonální pásy
- D. Ramenní popruhy
- E. Pásy autosedačky
- F. Vodící břišní pásy
- G. Redukce
- H. Přezka
- I. Polstrovaný pás mezi nohama dítěte
- J. Pás na úpravu délky pásů
- K. Tlačítko pro úpravu délky pásů
- L. Páčka pro naklápění
- M. Konektory Isofix
- N. Ukazatel konektorů Isofix

O. Tlačítka na uvolnění konektorů Isofix

P. Top Tether

Q. Pouzdro pro uložení Top Tether System

R. Side Safety System

Správné umístění ve vozidle

Počínaje od 15 měsíců věku dítěte, od 76 cm do 105 cm (i-Size ISOFIX Universale).

- Jedná se o pokročilý dětský zádržný systém „i-Size“. Je homologován ve smyslu nařízení č. 129/03 pro použití uvnitř vozidel na sedadlech „kompatibilních se systémy i-Size“, jak uvádí výrobce vozidla v příručce k vozidlu. Seat&Go i-Size lze instalovat na všechna sedadla ve vozidle schválená pro použití se systémem i-Size a na všechna sedadla ve vozidle schválená pro použití se systémem ISOFIX. V případě pochybností se obraťte na výrobce zádržného systému pro děti nebo na jeho prodejce.

! Čemu je třeba věnovat pozornost

- a) Nepoužívejte výrobek dříve, než dítě dosáhne 15 měsíců.
- b) Od 76 cm do 105 cm musí být instalace provedena na sedadlech vybavených systémem Isofix a Top Tether. Váha dítěte musí být maximálně 21 kg.

Od 100 do 150 cm výšky (i-Size booster seat).

- Toto je vospělý zádržný systém pro děti klasifikovaný jako dětský podsedák podle normy „i-Size“. Je homologován ve smyslu nařízení č. 129/03 pro použití uvnitř vozidel na sedadlech „kompatibilních se systémy i-Size“, jak uvádí výrobce vozidla v příručce k vozidlu. Seat&Go i-Size lze instalovat do všech autosedaček schválených pro i-Size a do všech autosedaček schválených pro UNIVERSAL, pokud nezasahují do interiéru vozidla. V případě pochybností se obraťte s výrobcem dětského zádržného systému nebo s prodejcem.

! Čemu je třeba věnovat pozornost

NEPOUŽÍVEJTE Top Tether od 100 do 150 cm.

- Pokud vozidlo není vybaveno systémem ukotvení Isofix, autosedačku MySeat i-Size (v konfiguraci 100-150 cm) lze nainstalovat ve směru jízdy pomocí tříbodového bezpečnostního pásu schváleného podle nařízení EHK/OSN č. nebo ekvivalentního. 16, popřípadě jiných ekvivalentních norem.
- Při použití tříbodového pásu vozidla se ujistěte, že břišní část spočívá správně na pánvi dítěte.

Omezení při používání výrobku a požadavky na sedadlo vozidla

V případě použití ve vozidlech vybavených zadními bezpečnostními pásy s integrovanými airbagy (nafukovací pásy) interakce nafukovací části bezpečnostního pásu vozidla s tímto dětským zádržným systémem může mít za následek vážné zranění nebo smrt.

76-105 cm: během instalace se systémem Isofix nesmí být bezpečnostní pás vozidla připevněn za autosedačku, protože by došlo k zachycení nafukovací části pásu.

100-150 cm: Dodržujte návod k použití výrobce vozidla pro použití autosedačky ve vozidlech vybavených zadními bezpečnostními pásy s integrovanými airbagy (nafukovací pásy).

- Sedadlo vozidla musí být vybaveno tříbodovým bezpečnostním pásem, pevným nebo s automatickým navijením, který musí být homologován v souladu s nařízením EHK/OSN č. 16 nebo jinými odpovídajícími standardy. (Obr. 1)

- Nikdy nepřipevňujte autosedačku bezpečnostním pásem vozidla se dvěma kotevními body. (Obr. 2)
- Autosedačka může být připevněna na předním sedadle pro spolujezdyce nebo na jakémkoliv ze zadních sedadel. Nikdy nepřipevňujte autosedačku na sedadla otočená do boku nebo proti směru jízdy. (Obr. 3)
- Zkontrolujte, zda se přezka tříbodového bezpečnostního pásu vozidla nenachází příliš vysoko. V opačném případě se pokuste autosedačku připevnit na jiné sedadlo vozidla.

Systém Fast-Fit

Autosedačka je vybavena systémem Fast-Fit, který usnadňuje nastupování a vystupování dítěte při použití integrovaného systému pásů do 105 cm výšky. Systém se aktivuje pohybem stisknutím tlačítka spony (H), takže se pásy (E) a ramenní popruhy (D) mohou zvednout a zůstat otevřené, zatímco dítě nastupuje do autosedačky, přičemž záložky pásů zůstávají neustále viditelné.

Aby systém fungoval co nejlépe, doporučujeme, aby byly pásy na suchý zip přišité k horním elastickým pásům, které se nacházejí pod opěrkou hlavy, připevněny v nejnižším bodě ramenních popruhů (D). Uživatel má stále možnost zvolit si nejhodnější polohu elastického pásu.

! Čemu je třeba věnovat pozornost

- Při každém použití vždy zkontrolujte, zda jste správně zapnuli bezpečnostní pásy (G).

Čištění potahu

Potah autosedačky je možno celý sejmout a vyprat v ruce nebo v pračce na 30 °C. Redukci lze vyprat v pračce na 30 °C. Při praní se řiďte pokyny uvedenými na štítku potahu, který obsahuje následující



symboly pro praní:



Perte v pračce na 30 °C



Nebělte



Nesušte v sušičce



Nežehlete



Nečistěte za sucha chemicky

Nikdy nepoužívejte tekutý písek ani ředidla. Potah neždímejte a nechte jej volně uschnout.

Potah může být nahrazen pouze potahem schváleným výrobcem, neb je nedílnou součástí autosedačky a tudíž přispívá k její bezpečnosti.

Upozornění! Nikdy nepoužívejte autosedačku bez potahu, abyste neohrozili bezpečnost dítěte.

Chcete-li odstranit textilní potah, postupujte následovně:

Potah

- Zvedněte opěrku hlavy do maximální polohy.
- Odstraňte elastické pásky z háčků pod sedadlem.
- Vyvlékněte elastické pásky z vodičích břišních pásů.
- Odepněte knoflíky středové klopky, která je umístěna na spodní části opěrky zad, od potahu.
- Otevřete zapínání na suchý zip výstupu Top Tether na zadní straně opěrky zad.
- Sejměte potah.

Opěrka hlavy

- Rozepněte knoflíky v úrovni pásů autosedačky.
- Odstraňte elastické pásky umístěné pod opěrkou hlavy.
- Stáhněte elastickou pásku umístěnou na zadní straně opěrky hlavy.
- Sejměte potah z opěrky hlavy tak, že začnete na horní straně.

Čištění plastových a kovových částí

Části z plastu nebo lakovaného kovu čistěte pouze navlhčeným hadříkem. Nikdy nepoužívejte tekutý písek ani ředidla.

Pohyblivé části autosedačky nesmí být nijak olejovány.

Kontrola celistvosti částí

Doporučujeme pravidelně kontrolovat celistvost a stav opotřebení následujících částí:

- **Potah:** zkontrolujte, jestli vycpávka někde nevyčnívá nebo se nedrolí; zkontrolujte stav švů. Nesmí se nikde párat.
- **Pásky:** zkontrolujte, jestli útek látky neřídne a jestli viditelně neslábne tloušťka pásů v blízkosti regulačního pásu, pásu mezi nohama dítěte, na úrovni ramen a okolo destičky na úpravu pásů.
- **Plasty:** kontrolujte stupeň opotřebení všech plastových částí, které nesmí být ani viditelně poškozené ani vybledlé.

Uložení výrobku

Pokud není autosedačka používána ve vozidle, doporučujeme ji uschovat na suchém místě mimo dosah tepelných zdrojů a uložit ji tak, aby byla chráněna před prachem, vlhkostí a přímým slunečním světlem.

Způsob likvidace výrobku

Po uplynutí stanovené životnosti výrobku jej přestaňte používat a vyhodte ho do odpadu. Z důvodu ochrany životního prostředí umístěte jednotlivé části výrobku do tříděného odpadu v souladu s předpisy



platnými ve vaší zemi.

Záruka

Výrobek má záruku na jakýkoli nedostatek v souladu běžných podmínek použití a v souladu s Návodem k použití. Záruka se nevztahuje na škody vzniklé v důsledku nesprávného použití, opotřebení nebo nahodilých událostí. Po dobu trvání záruky na vady se řiďte zvláštními ustanoveními národních předpisů platných v zemi nákupu, pokud jsou poskytována.

SEAT&GO i-SIZE (76-150 CM)

Instrukcja użytkowania

WAŻNE: PRZED UŻYCIEM PRZECZYTAĆ UWAGAŃNIE TĘ INSTRUKCJĘ W CAŁOŚCI, ABY NIE DOPUŚCIĆ DO NIEBEZPIECZNYCH SYTUACJI W CZASIE UŻYTKOWANIA ORAZ ZACHOWAĆ JĄ NA PRZYSZŁOŚĆ. ABY ZAPEWNIĆ BEZPIECZEŃSTWO DZIECKA, DOKŁADNIE STOSOWAĆ SIĘ DO INSTRUKCJI.

przed użyciem produktu usunąć i wyrzucić ewentualne plastikowe woreczki oraz wszystkie elementy tworzące opakowanie lub przechowywać je w miejscu niedostępnym dla dzieci. Odpadów należy się pozbyć w sposób zgodny z obowiązującymi przepisami, regulującymi kwestie segregacji.

OSTRZEŻENIA

- Przed użyciem produktu należy usunąć i wyeliminować ewentualne plastikowe torebki oraz wszystkie elementy wchodzące w skład opakowania i przechowywać je w miejscu niedostępnym dla dzieci. Zgodnie z obowiązującymi przepisami prawa, zaleca się wyrzucenie części opakowania do odpowiednich pojemników przeznaczonych do segregacji śmieci.
- Nie należy wkładać palców do mechanizmów.
- Każdy kraj przewiduje odmienne normy i przepisy dotyczące bezpiecznego przewozu dzieci w samochodzie, z tego względu wskazane jest skontaktowanie się z lokalnymi organami w celu uzyskania szczegółowych informacji.
- Nie pozwalać, aby produkt używały osoby, które nie przeczytały instrukcji i zachować instrukcję na przyszłość.

- Zaleca się, aby wszyscy pasażerowie pojazdu wiedzieli w jaki sposób w nagłych przypadkach odpiąć pasy i wyjąć dziecko z fotelika.
- Podczas podróży, przed wyregulowaniem fotelika lub przed poprawieniem pozycji dziecka zatrzymać pojazd w bezpiecznym miejscu.
- Kontrolować okresowo, czy dziecko nie odpina sprzączki zaczepowej pasa bezpieczeństwa fotelika, oraz czy nie bawi się jego częściami.
- Upewnić się, że brzuszne części pasa przytrzymującego dziecko spoczywają prawidłowo na miednicy, tak aby w razie zderzenia nie naciskały na brzuch.
- Nie pozwalać innym dzieciom bawić się komponentami lub częściami fotelika.
- Nawet jeśli nie jest przewożone dziecko, fotelik powinien być zawsze prawidłowo zainstalowany lub włożony do bagażnika. W razie wypadku lub gwałtownego hamowania fotelik, który nie został zaczepiony może stanowić zagrożenie dla pasażerów.
- Fotelik mogą regulować wyłącznie osoby dorosłe.
- Ryzyko odniesienia poważnych obrażeń przez dziecko, nie tylko w razie wypadku, lecz również w innych okolicznościach (np. przy gwałtownym hamowaniu, itd.) wzrasta, jeśli nie przestrzega się dokładnie zaleceń podanych w tej instrukcji.
- W razie wypadku żaden fotelik nie może zagwarantować dziecku całkowitego bezpieczeństwa, ale użycie tego produktu zmniejsza ryzyko poważnych obrażeń oraz śmierci.
- Zawsze korzystać z prawidłowo zamontowanego fotelika samochodowego, nawet na krótkich trasach. Nieprzestrzeganie tego przepisu zagraża bezpieczeństwu dziecka.
- Zawsze należy sprawdzać, czy pasy fotelika są odpowiednio napięte, nie są splątane lub w nieprawidłowym położeniu.
- Upewnić się, że wszyscy pasażerowie pojazdu używają swojego pasa bezpieczeństwa, nie tylko dla ich własnego bezpieczeństwa, lecz również dlatego, że w trakcie podróży, w razie wypadku lub gwałtownego hamowania, mogliby zranić dziecko.

- a) Fotelika nie instalować na fotelach, dla których włączona jest poduszka powietrzna.
- Sprawdzić, czy siedzenia pojazdu (składane, uchylne lub obrotowe) są odpowiednio zablokowane.
 - Sprawdzić, czy zagłówek siedzenia samochodowego nie koliduje z zagłówkiem fotelika: nie może go popychać do przodu. Jeżeli dojdzie do takiej sytuacji, należy wyjąć zagłówek siedzenia, na którym jest zamontowany fotelik, pamiętając, aby nie pozostawić zagłówka na tylnej półce.
 - Nawet podczas niegroźnego wypadku samochodowego fotelik może zostać uszkodzony w sposób niewidoczny gołym okiem, dlatego też należy go wymienić.
 - Nie należy stosować fotelików używanych: mogą posiadać uszkodzenia konstrukcyjne niewidoczne gołym okiem, uniemożliwiające bezpieczne używanie produktu.
 - Nie używać fotelika, jeżeli jest uszkodzony, zdeformowany, zbyt zużyty lub brak w nim jakichś części: możliwe jest, iż utracił on swe oryginalne cechy charakterystyczne zapewniające bezpieczeństwo.
 - Nie usuwać etykiet i oznakowań produktu.
 - Ponieważ obicie stanowi integralną część fotelika, może ono zostać zastąpione wyłącznie obiciem zatwierdzonym przez producenta.
 - Fotelik nie może być używany bez poszewki, mogłoby to narazić dziecko na niebezpieczeństwo.
 - Fotelik nie nadaje się do dalszego użytku jeżeli pas jest uszkodzony lub zniszczony.
 - Nie należy dokonywać żadnych przeróbek ani instalować dodatkowych akcesoriów bez uprzedniej zgody producenta. Nie montować na foteliku akcesoriów, części zamiennych lub innych elementów, które nie zostały dostarczone i zatwierdzone przez Producenta.
 - Nie używać niczego, np. poduszek lub koców, w celu uniesienia fo-

- telika na siedzeniu samochodowym lub dziecka na foteliku: w razie wypadku, może spowodować to nieprawidłowe działanie fotelika.
- Sprawdzić, czy pomiędzy fotelikiem a siedzeniem lub pomiędzy fotelikiem a drzwiami samochodu niczego nie ma.
 - Upewnić się, czy nie są przewożone – przede wszystkim na tylnej półce – przedmioty lub bagaże, które zostały nieprawidłowo umocowane lub źle umieszczone, mogące: w razie kolizji lub gwałtownego hamowania zranić pasażerów.
 - Nigdy nie pozostawiać dziecka w samochodzie bez opieki. Może to być niebezpieczne!
 - W foteliku nie należy przewozić więcej niż jednego dziecka naraz.
 - W trakcie jazdy nie dawać dziecku jedzenia, a w szczególności lizaków, lodów lub innych artykułów na patyku. W razie wypadku lub gwałtownego hamowania mogłyby zranić dziecko.
 - W trakcie długich podróży zaleca się częste postoje: dziecko siedząc w foteliku łatwo się męczy i potrzebuje się poruszać. Zaleca się, aby dziecko wsiadało do samochodu i z niego wysiadało od strony chodnika.
 - Jeśli pojazd długo stał na słońcu, przed posadzeniem dziecka w foteliku trzeba dokładnie sprawdzić, czy jego części nie są zbyt mocno nagrzane: jeśli jest to konieczne, przed posadzeniem w nim dziecka, należy go ochłodzić aby uniknąć poparzenia dziecka.
 - NIE używać produktu w systemie zintegrowanych pasów bezpieczeństwa przez okres ponad 10 lat. Z produktu można korzystać do 12 lat od pierwszego użycia w konfiguracji z pasem samochodowym. Po tym okresie, zmiany materiałów (na przykład z powodu wystawiania na promienie słoneczne) mogą zmniejszyć lub pogorszyć skuteczność produktu.
 - Z badań statystycznych dotyczących wypadków samochodowych wynika, że z reguły tylne siedzenia samochodu są bezpieczniejsze niż przednie: Dlatego też zaleca się instalować fotelik właśnie z tyłu. W szczególności najbardziej bezpiecznym jest tylny, środkowe siedzenie, jeśli wyposażone jest w 3-punktowy pas zabezpieczający: w tym przypadku zaleca się umieścić fotelik na środkowym, tylnym

siedzeniu. Jeżeli fotelik umieszczany jest na przednim siedzeniu, dla większego bezpieczeństwa zaleca się je jak najbardziej cofnąć, o ile pozwoli na to obecność innych, siedzących z tyłu pasażerów i uregulować oparcie w pozycji jak najbardziej pionowej. Jeżeli samochód jest wyposażony w regulator wysokości pasa, zapiąć go w najniższym punkcie. Następnie sprawdzić, czy regulator wysokości pasa jest cofnięty (lub co najmniej znajduje się w tej samej linii) w stosunku do oparcia siedzenia samochodowego. Nie zaleca się umieszczania fotelika na przednim siedzeniu jeśli wyposażone jest ono w poduszkę powietrzną. W przypadku montażu na jakimkolwiek fotelu chronionym poduszką powietrzną, zawsze sprawdzać informacje w instrukcji samochodu.

- Spółka Artsana nie ponosi żadnej odpowiedzialności w przypadku niewłaściwego używania produktu oraz w przypadku jego używania w sposób niezgodny z tą instrukcją.

Spis części

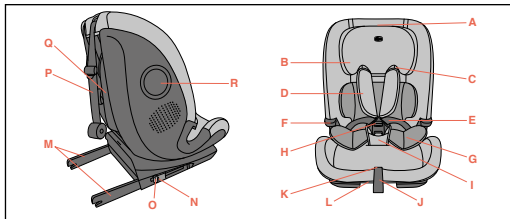

- A. Dźwignia regulacji zagłówka
B. Zagłówek

- C. Prowadnik pasów ukośnych
D. Nakładki naramienne
E. Pasy fotelika
F. Prowadnik pasów brzusznych
G. Poduszka redukcyjna
H. Sprzączka
I. Pas kroczyzny
J. Taśma do regulacji pasów
K. Przycisk do regulacji pasów
L. Dźwignia nachylania
M. Łączniki Isofix
N. Sygnalizatory zaczepów Isofix
O. Przyciski zwalniające łączniki Isofix
P. Top Tether
Q. Torba na System Top Tether
R. Side Safety System

Prawidłowa pozycja w pojeździe

Od wieku 15 miesięcy, od 76 cm do 105 cm (i-Size ISOFIX Universal).

1. Jest to zaawansowany system przytrzymywania dzieci „i-Size”. Posiada homologację w myśl rozporządzenia nr 129/03 w sprawie użytkowania w pojazdach na siedzeniach „kompatybilnych z systemami i-Size”, zgodnie z tym, co podał producent w instrukcji pojazdu. Seat&Go i-Size można instalować na wszystkich siedzeniach samochodowych z homologacją i-Size oraz na wszystkich siedzeniach samochodowych z homologacją ISOFIX. W razie wątpliwości należy skontaktować się z producentem lub sprzedawcą samochodowego fotelika dziecięcego.

! Uwaga

- a) Nie używać produktu zanim dziecko nie skończy 15 miesięcy.

b) Przy wzroście od 76 cm do 105 cm instalować na fotelach wyposażonych w System Isofix i Top Tether. Dziecko może ważyć maksymalnie 21 kg.

Od 100 cm do 150 cm (i-Size booster seat).

2. To jest zaawansowany system przytrzymujący dla dzieci, sklasyfikowany jako fotelik „i-Size”. Posiada homologację w myśl rozporządzenia nr 129/03 w sprawie użytkowania w pojazdach na siedzeniach „kompatybilnych z systemami i-Size”, zgodnie z tym, co podał producent w instrukcji pojazdu. Seat&Go i-Size można zamontować na wszystkich siedzeniach samochodowych z homologacją i-Size oraz wszystkich siedzeniach samochodowych z homologacją UNIVER-SALE, o ile nie koliduje to z wewnętrznymi elementami pojazdu. W razie wątpliwości należy skonsultować się z producentem fotelika dziecięcego lub sprzedawcą.

! Uwaga

NIE używać pasa Top Tether przy wzroście od 100 do 150 cm.

- Jeżeli pojazd nie ma mocowań w systemie Isofix, Seat&Go i-Size (w konfiguracji 100-150 cm), można go zainstalować w kierunku jazdy z 3-punktowym pasem samochodowym, zatwierdzonym zgodnie z rozporządzeniem UN/ECE nr 16 lub równoważnym.
- W przypadku korzystania z trzypunktowego pasa pojazdu sprawdzić, czy odcinek brzuszny pasa leży prawidłowo na miednicy dziecka.

Ograniczenia i wymagania dotyczące produktu oraz siedzenia samochodowego

W przypadku zastosowania w pojazdach wyposażonych w tylne pasy

bezpieczeństwa ze zintegrowaną poduszką powietrzną (nadmuchiwane pasy bezpieczeństwa), wzajemne oddziaływanie na siebie pompowanej części pasa pojazdu i tego systemu przytrzymującego dzieci może spowodować poważne obrażenia lub śmierć.

76-105 cm: podczas instalowania za pomocą systemu Isofix samochodowy pas bezpieczeństwa nie może być zapięty z tyłu Fotelika, ponieważ spowodowałoby to załączenie pompowanej części pasa.

100-150 cm: W przypadku korzystania z fotelika w pojazdach wyposażonych w pasy bezpieczeństwa na tylnych siedzeniach z wbudowanymi poduszkami powietrznymi (pasy nadmuchiwane), stosować się do instrukcji producenta samochodu.

- Siedzenie samochodowe musi być wyposażone w 3-punktowy pas bezpieczeństwa, statyczny lub bezwładnościowy, z homologacją zgodną z Rozporządzeniem UN/ECE nr 16 lub innymi równoważnymi normami. (Rys. 1)
- Nigdy nie instalować fotelika za pomocą dwupunktowego pasa samochodowego. (Rys. 2)
- Fotelik może być instalowany na przednim siedzeniu po stronie pasażera lub na którymkolwiek tylnym siedzeniu. Nigdy nie używać tego fotelika na siedzeniach ustawionych w poprzek lub tyłem do kierunku jazdy. (Rys. 3)
- Upewnić się, czy klamra 3-punktowego pasa bezpieczeństwa samochodu nie jest za wysoko. W przeciwnym razie spróbować zainstalować fotelik na innym siedzeniu w samochodzie.

System szybkiego montażu Fast-Fit

Fotelik jest wyposażony w system Fast-Fit, który ułatwia dziecku wsiadanie i wysiadanie z fotelika przy użyciu zintegrowanego systemu szelek do 105 cm. System aktywuje się po prostu naciskając przycisk klamry (H), dzięki czemu szelki (E) i pasy naramienne (D) mogą zostać podniesione i pozostać otwarte, gdy dziecko wsiada do fotelika, dzie-

ki czemu zaczepy szelek są zawsze widoczne.

Aby system działał jak najlepiej, sugerujemy, aby paski na rzepy przyszyte do górnych elastycznych taśm, znajdujących się pod zagłówkiem, były przymocowane w najniższym punkcie pasów naramiennych (D). Użytkownik nadal ma możliwość wyboru najbardziej odpowiedniej pozycji gumki.

! Uwaga

- a) Należy zawsze sprawdzać, czy pasy bezpieczeństwa (G) są prawidłowo zapięte podczas każdego użycia.

Czyszczenie poszewki

Tapicerkę fotelika można całkowicie zdjąć i prać w pralce w temperaturze 30°C, wkładkę redukcyjną można prać w pralce w temperaturze 30°C. Podczas prania należy przestrzegać instrukcji przytoczonych na wszywce obicia, zawierającej następujące symbole dotyczące prania:

 Prać w pralce w temperaturze 30°C

 Nie stosować wybielaczy

 Nie suszyć w suszarce bębnowej

 Nie prasować

 Nie prać chemicznie

Nie używać nigdy agresywnych detergentów ani rozpuszczalników. Nie stosować wirowania oraz suszyć poszewkę bez wykręcania. Poszewka może być zastąpiona wyłącznie artykułem zatwierdzonym przez producenta ponieważ stanowi integralną część Fotelika, a więc jest także elementem zabezpieczającym.

OSTRZEŻENIE! Fotelik nie może być używany bez poszewki, mogłoby to narazić dziecko na niebezpieczeństwo.

Aby zdjąć tkaninę, postępować jak podano poniżej:

Poszewka

- Podnieść zagłówek na najwyższą pozycję.
- Zdjąć gumki z haczyków pod fotelem.
- Zsunąć gumki z prowadnika pasów brzusznych.
- Rozpiąć guziki środkowej patki na dole oparcia poszewki.
- Rozpiąć rzepy przy wyjściu pasa Top Tether, za oparciem.
- Zdjąć poszewkę.

Zagłówek

- Rozpiąć guziki przy pasach Fotelika.
- Zdjąć gumki założone pod zagłówkiem.
- Zsunąć gumkę założoną za zagłówkiem.
- Wyciągnąć zagłówek, zaczynając od górnej części.

Czyszczenie plastikowych oraz metalowych elementów

Do czyszczenia elementów z plastiku lub z lakierowanego metalu należy używać tylko wilgotnej szmatki. Nigdy nie stosować agresywnych detergentów ani rozpuszczalników.

Ruchome części Fotelika nie wymagają smarowania.

Kontrola stanu elementów składowych

Zaleca się kontrolować regularnie stan oraz stopień zużycia następujących elementów:

- **Poszewka:** sprawdzić czy nie jest przetarta i czy nie wychodzi z niej wyściółka. Sprawdzić szwy, nie powinny być rozprute.

- **Pasy:** sprawdzić czy nie doszło do zużycia obicia oraz do zmniejszenia jego grubości w okolicy taśmy regulacyjnej, pasa krocznego, na odcinku ramiennym pasów oraz w pobliżu płytki regulacji pasów.
- **Elementy plastikowe:** kontrolować stan oraz stopień zużycia wszystkich plastikowych elementów, które nie powinny być uszkodzone i wypłowiałe.

Przechowywanie produktu

Jeżeli fotelik nie jest zainstalowany w samochodzie zaleca się, aby przechowywać go w suchym miejscu, z dala od źródeł ciepła oraz chronić go przed kurzem, wilgocią i bezpośrednim działaniem promieni słonecznych.

Utylizacja produktu

Po zakończeniu okresu eksploatacji Fotelik nie powinien być używany i należy go wyrzucić. Ze względu na ochronę środowiska należy segregować różnego rodzaju odpady zgodnie z przepisami obowiązującymi w kraju użytkownika.

Gwarancja

Produkt ma gwarancję na wszystkie wady zgodności w normalnych warunkach użytkowania, zgodnych z podanymi w instrukcji. Gwarancja nie będzie miała natomiast zastosowania w przypadku uszkodzeń powstałych w wyniku niewłaściwego użytkowania, zużycia lub przypadkowych zdarzeń. Informacje na temat okresu gwarancyjnego na wady zgodności można znaleźć we właściwych przepisach krajowych, obowiązujących w kraju zakupu (tam, gdzie dotyczy).

SEAT&GO i-SIZE (76-150 CM)

Gebruiksaanwijzing

BELANGRIJK: LEES DEZE GEBRUIKSAANWIJZING VOOR HET GEBRUIK VOLLEDIG EN AANDACHTIG DOOR OM KANS OP GEVAAR BIJ HET GEBRUIK TE VOORKOMEN EN BEWAAR ZE VOOR LATERE RAADPLEGING. VOLG DEZE GEBRUIKSAANWIJZINGEN AANDACHTIG OP OM DE VEILIGHEID VAN UW KIND NIET IN GEVAAR TE BRENGEN.

Verwijder voor het gebruik eventuele plastic zakken en alle andere verpakkingsonderdelen en gooi ze weg of houd ze in ieder geval buiten het bereik van kinderen. Gooi ze weg in overeenstemming met de geldende wetten voor gescheiden afvalverwerking.

WAARSCHUWINGEN

- Verwijder vóór gebruik eventuele plastic zakken en alle andere verpakkingsonderdelen en gooi ze weg of houd ze in ieder geval buiten het bereik van kinderen. Voer ze af in overeenstemming met de geldende wetten voor gescheiden afvalverwerking.
- Steek uw vingers niet in de mechanismen.
- Elk land heeft andere wetten en voorschriften met betrekking tot de veiligheid van het vervoer van kinderen in auto's. Het is daarom raadzaam om contact op te nemen met de plaatselijke autoriteiten voor meer informatie.
- Laat niemand het product gebruiken zonder de instructies te lezen en bewaar deze handleiding voor toekomstig gebruik.
- Het wordt aanbevolen alle inzittenden te informeren over hoe het kind in geval van nood kan worden losgekoppeld.
- Tijdens het rijden dient u het voertuig op een veilige plaats stil te

zetten, voordat u het autostoeltje verstelt of het kind verzet.

- Controleer geregeld of het kind de gesp van de veiligheidsgordel van het autostoeltje niet openmaakt en met delen daarvan speelt.
- Zorg ervoor dat het onderste deel van de gordel op de juiste wijze op het bekken rust, zodat het kind in geval van een botsing goed is bevestigd zonder dat de gordel tegen de buik drukt.
- Laat andere kinderen niet met onderdelen of delen van het autostoeltje spelen.
- Als het kind niet wordt vervoerd, moet het autostoeltje vast blijven zitten of in de kofferbak worden gezet. Een niet vastgezet autostoeltje kan in geval van een ongeluk of bij hard remmen namelijk een gevaar inhouden voor de passagiers.
- Het autostoeltje mag uitsluitend door een volwassene worden versteld.
- Het gevaar voor ernstig letsel van het kind, en niet alleen bij een ongeluk, maar ook in andere omstandigheden (bijv. bij hard remmen, enz.) wordt groter als de aanwijzingen die in deze handleiding worden beschreven niet nauwgezet in acht worden genomen.
- Geen enkel autostoeltje kan de absolute veiligheid van het kind in geval van een ongeluk garanderen, maar het gebruik van dit artikel vermindert het gevaar voor ernstig letsel of de dood.
- Gebruik altijd het autostoeltje dat op de juiste wijze geïnstalleerd is, ook voor korte ritten. Als dit niet gebeurt, brengt dit de veiligheid van uw kind in het gedrang.
- Controleer vooral of de gordels van het autostoeltje strak genoeg zitten, niet verdraaid zijn en zich op de goede plaats bevinden.
- Verzeker u ervan dat alle passagiers van het voertuig hun eigen veiligheidsgordel gebruiken, zowel voor de eigen veiligheid, als omdat zij tijdens de reis bij een ongeluk of bij hard remmen het kind kunnen verwonden.
- Installeer het autostoeltje niet op stoelen met geactiveerde airbag.
- Controleer of de (inklapbare, kantelbare of draaiende) zetels van het voertuig stevig vastzitten.

- Controleer of de hoofdsteun van de autozetel niet in de weg zit van de hoofdsteun van de autostoel: hij mag hem niet naar voren duwen. Als dit mocht gebeuren, verwijdert u de hoofdsteun van de autozetel waarop de autostoel wordt geïnstalleerd en zorgt u ervoor dat u hem niet op de hoedenplank legt.
- Ook na een niet ernstig ongeluk moet het autostoeltje worden vervangen, omdat het schade opgelopen kan hebben, die niet altijd met het blote oog zichtbaar is.
- Gebruik geen tweedehandsautostoeltjes: deze kunnen voor het blote oog onzichtbare structurele schade hebben opgelopen, die echter zodanig is dat de veiligheid van het artikel niet langer gewaarborgd wordt.
- Gebruik geen autostoeltje dat beschadigd, vervormd of te versleten is of een defect onderdeel vertoont: het kan zijn dat het niet meer over de oorspronkelijke veiligheidskenmerken beschikt.
- Verwijder de etiketten en de merken van het artikel niet.
- De hoes kan uitsluitend worden vervangen met een door de fabrikant goedgekeurde hoes, omdat deze integraal deel uitmaakt van de autostoel.
- Het autostoeltje mag nooit zonder hoes worden gebruikt, om de veiligheid van het kind niet op het spel te zetten.
- De autostoel mag niet meer worden gebruikt als de gordel gescheurd of gerafeld is.
- Wijzig niets aan het artikel en voeg er niets aan toe zonder toestemming van de fabrikant. Breng geen accessoires, reserveonderdelen of niet door de fabrikant geleverde en goedgekeurde onderdelen aan om met het autostoeltje te gebruiken.
- Gebruik niets, bijv. kussens of dekens, om het autostoeltje wat hoger op de stoel van het voertuig te zetten of om het kind hoger op het autostoeltje te zetten: in geval van een ongeluk kan het dan gebeu-

ren dat het autostoeltje niet goed functioneert.

- Controleer of er zich geen voorwerpen tussen het autostoeltje en de zetel of het autostoeltje en het portier bevinden.
- Controleer of er geen voorwerpen of bagage, in het bijzonder op de hoedenplank, in het voertuig worden vervoerd, die niet zijn vastgezet of veilig zijn geplaatst: in geval van een ongeluk of bij hard remmen kunnen ze de passagiers verwonden.
- Laat het kind nooit alleen in de auto. Dit kan gevaarlijk zijn!
- Vervoer niet meer dan één kind tegelijk in het autostoeltje.
- Geef het kind tijdens de reis geen eten, in het bijzonder geen lolly, ijslolly of andere etenswaar op een stokje. In geval van een ongeluk of bij hard remmen kunnen deze hem verwonden.
- Tijdens lange reizen wordt aangeraden vaak te pauzeren: het kind verveelt zich al gauw in het autostoeltje en moet zich kunnen bewegen. Het is aangeraden het kind aan de kant van de stoep in en uit te laten stappen.
- Als het voertuig in de zon heeft gestaan, controleert u, voordat u het kind in het autostoeltje laat plaatsnemen, of de verschillende delen niet heet zijn geworden: in dat geval laat u ze eerst afkoelen voordat u het kind laat plaatsnemen, om verbranding te voorkomen.
- Gebruik het product NIET langer dan 10 jaar in de modus geïntegreerd gordelsysteem. Bruikbaar tot 12 jaar vanaf het eerste gebruik in combinatie met de autogordel. Na deze periode kunnen de wijzigingen in de materialen (bijvoorbeeld door blootstelling aan zonlicht) de goede werking van het product reduceren of negatief beïnvloeden.
- Volgens de statistieken over ongelukken is de achterbank van het voertuig veiliger dan de stoelen voorin: daarom wordt aangeraden het autostoeltje op de achterbank te installeren. De veiligste zitting is de middelste achterzitting, als deze is uitgerust met een driepuntsgordel: in dat geval wordt aangeraden het Autostoeltje op de middelste achterzitting te plaatsen. Als het Autostoeltje op de voorzitting wordt geplaatst, wordt voor een grotere veiligheid

aangeraden de zitting zo ver mogelijk naar achteren te zetten, voor zover de aanwezigheid van andere passagiers op de achterbank dit toelaat, en de rugleuning zo verticaal mogelijk te zetten. Als de gordels in de wagen in de hoogte verstelbaar zijn, moet de gordel in de laagste stand worden vergrendeld. Controleer vervolgens dat de gordelregelaar ten opzichte van de rugleuning van de autozitting naar achteren staat (of er hooguit op één lijn mee staat). Als de voorzitting is uitgerust met een frontale airbag wordt afgeraden het Autostoeltje op deze zitting aan te brengen. Indien het stoeltje wordt geïnstalleerd op een zetel die wordt beschermd met een airbag, raadpleeg dan altijd de handleiding van de wagen.

- De firma Artsana wijst elke vorm van aansprakelijkheid af bij oneigenlijk gebruik van het artikel en bij elk gebruik dat niet overeenstemt met deze instructies.

Onderdelenlijst

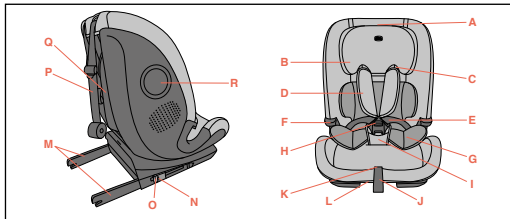

- A. Hendel voor afstelling van de hoofdsteun
 B. Hoofdsteun
 C. Diagonale riemgeleider

- D. Schouderriemen
 E. Gordels van de autostoel
 F. Heupgordelgeleider
 G. Verkleinkussen
 H. Gesp
 I. Gewatteerd tussenbeenstuk
 J. Verstelband van de gordels
 K. Verstelknop van de gordels
 L. Hendel voor kantelen schuin
 M. Isofix-koppelstukken
 N. Isofix-koppelstukkentekens
 O. Deblokkeerknoppen voor Isofix-koppelstukken
 P: Top Tether (bovengordel)
 Q. Tas systeem Top Tether
 R. Side Safety System

JUISTE PLAATS IN HET VOERTUIG

Vanaf 15 maanden, van 76 cm tot 105 cm (Universele i-Size SOFIX).

1. Dit is een geavanceerd "i-Size"-kinderbevestigingssysteem. Het is goedgekeurd volgens Verordening nr. 129/03 voor gebruik in voertuigen voorzien van "i-Size-compatibele"-zetels zoals aangegeven door voertuigproducenten in de gebruikershandleiding bij hun voertuigen. Seat&Go i-Size kan worden geïnstalleerd in alle i-Size goedgekeurde autozittingen en in alle ISOFIX goedgekeurde autozittingen. Bij twijfel dient de producent van het kinderbevestigingssysteem of de detailhandelaar te worden geraadpleegd.

! Aandachtspunten

- Gebruik het product niet voordat het kind 15 maanden oud is.
- Van 76 cm tot 105 cm moet het product worden geïnstalleerd op zetels die uitgerust zijn met Isofix en Top Tether. Het kind mag niet meer dan 21 kg wegen.

Van 100 cm tot 150 cm (i-Size booster seat).

2. Dit is een geavanceerd kinderbevestigingssysteem type "i-Size" –zitverhoger. Het is goedgekeurd volgens Verordening nr. 129/03 voor gebruik in voertuigen voorzien van "i-Size-compatibele"-zetels zoals aangegeven door voertuigproducenten in de gebruikershandleiding bij hun voertuigen. Seat&Go i-Size kan worden geïnstalleerd in alle i-Size goedgekeurde autostoeltjes en in alle UNIVERSAL goedgekeurde autostoeltjes zolang het niet interfereert met het interieur van de auto. In geval van twijfels raadpleegt u de fabrikant van het kinderbevestigingssysteem of de verkoper.

! Aandachtspunten

Gebruik de Top Tether NIET van 100 tot 150 cm.

- Als het voertuig niet is uitgerust met een Isofix-verankering, kan de Seat&Go i-Size (in de configuratie 100-150 cm) in de rijrichting worden geïnstalleerd met de 3-puntsgordel van de auto die is goedgekeurd volgens reglement nr. van de VN/ECE of gelijkwaardig. 16 of gelijkwaardig.
- Wanneer u de 3-puntsgordel van het voertuig gebruikt, zorg er dan voor dat het buikgedeelte correct op het bekken van het kind rust.

Beperkingen en gebruiksvereisten van het artikel en de autozitting

Bij gebruik in voertuigen die op de achterbank zijn uitgerust met veiligheidsgordels met ingebouwde airbags (opblaasbare gordels), kan het contact tussen het opblaasbare gedeelte van de riem en het kinderzitje leiden tot ernstig letsel of de dood.

76-105 cm: tijdens de installatie met het Isofix-systeem mag de veiligheidsgordel van het voertuig niet achter het autostoeltje worden vastgemaakt, want dat kan het opblaasbare gedeelte van de gordel activeren.

100-150 cm: volg de gebruikshandleiding van de fabrikant van de auto bij gebruik van het autostoeltje in voertuigen die zijn uitgerust met veiligheidsgordels achterin met geïntegreerde airbags (opblaasbare gordels).

- De autozitting dient uitgerust te zijn met een vaste of oprolbare 3-puntsgordel, die goedgekeurd is volgens de Voorschriften UN/ECE Nr.16 of andere gelijkwaardige normen. (Fig. 1)
- Installeer het autostoeltje nooit met de tweepuntsgordel van de auto. (Fig. 2)
- Het autostoeltje kan voorin op de passagierszitplaats worden aangebracht, of op één van de achterzittingen. Gebruik dit autostoeltje nooit op zetels die zijdelings of tegen de rijrichting in gedraaid zijn. (Fig. 3)
- Verzeker u ervan dat de gesp van de driepuntsgordel van de auto niet te hoog zit. Probeer het autostoeltje anders op een andere zitplaats van de auto te installeren.

Fast-Fit-systeem

Het zitje is uitgerust met het Fast-Fit-systeem om het kind tot 105 cm bij gebruik van het geïntegreerde harnessysteem gemakkelijker in en uit te laten stappen. U activeert het systeem door gewoon de gespknop (H) in te drukken zodat u het harness (E) en de schouderriemen (D) omhoog kunt brengen en open laten staan, terwijl het kind in het zitje stapt. Hierbij blijven de lipjes van het harness altijd zichtbaar. Voor een optimale werking van het systeem, raden we aan om de klittenbanden die op de bovenste elastische banden onder de hoofdsteun zijn genaaid, op het laagste punt van de schouderriemen (D) te bevestigen. De gebruiker kan daarna nog steeds de meest geschikte stand van de elastische band bepalen.

! Aandachtspunten

- a) Controleer bij elk gebruik dat u de veiligheidsgordels (G) goed heeft vastgemaakt.

De hoes reinigen

De hoes van de autostoel is volledig verwijderbaar en kan op 30°C in de wasmachine worden gewassen, het verkleinkussen kan op 30°C in de wasmachine worden gewassen. De verkleiner kan alleen met de hand worden gewassen. Volg bij het wassen de instructies op het etiket van de bekleding, waar de volgende wassymbolen op staan:

 Op 30°C in de wasmachine wassen

 Niet bleken

 Niet in de droger drogen

 Niet strijken

 Niet chemisch laten reinigen

Gebruik nooit schuur- of oplosmiddelen. Centrifugeer de hoes niet en hang ze op zonder ze uit te wringen.

De hoes mag uitsluitend worden vervangen met een door de fabrikant goedgekeurde reservehoes, aangezien ze integrerend deel uitmaakt van het autostoeltje en dus een veiligheidselement is.

WAARSCHUWING! Het autostoeltje mag nooit zonder hoes worden

gebruikt, om de veiligheid van het kind niet op het spel te zetten. Ga als volgt te werk om de stof te verwijderen:

Hoes

- Zet de hoofdsteun in de hoogste stand.
- Verwijder de elastieken van de haken onder de zitting.
- Verwijder de elastieken van de heupgordelgeleiders.
- Maak de knopen van de middenflap onderaan de rugleuning los van de hoes.
- Open de klittenbanden bij de uitgang van de Top Tether aan de achterkant van de rugleuning.
- Verwijder de hoes.

Hoofdsteun

- Open de knoppen ter hoogte van de gordels van het autostoeltje.
- Verwijder de elastieken van onder de hoofdsteun.
- Verwijder het elastiek aan de achterkant van de hoofdsteun.
- Verwijder de hoofdsteun van bovenaf.

DE PLASTIC EN METALEN ONDERDELEN REINIGEN

Gebruik alleen een vochtige doek om de plastic of gelakte metalen delen te reinigen. Gebruik nooit schuur- of oplosmiddelen.

De bewegende delen van het autostoeltje mogen op geen enkele wijze worden geïmmerd.

Controle of de onderdelen intact zijn

Het wordt aanbevolen de volgende onderdelen regelmatig op beschadiging en slijtage te controleren:

- **Hoes:** controleer of de wattering niet uitpuilt en of er geen delen loszitten. Controleer de staat van de naden die altijd intact moeten zijn.
- **Gordels:** controleer of de stof niet rafelt of duidelijk dun is geworden ter hoogte van de verstelband, het tussenbeenstuk, de schouderbeschermstukken en het gebied van de afstelplaat van de gordels.

- **Kunststof delen:** controleer de slijtagestaat van alle plastic delen, die geen duidelijke beschadigingen mogen hebben of verkleurd mogen zijn.

Het artikel opbergen

Als het niet in de auto geïnstalleerd is, wordt aangeraden het auto-stoeltje op een droge plaats, uit de buurt van warmtebronnen en beschermd tegen stof, vocht en rechtstreeks zonlicht te bewaren.

Het product afdanken

Als de voorziene gebruiksgrens van het autostoeltje is bereikt, gebruikt u het niet meer en zet u het bij het afval. Uit respect voor het milieu scheidt u de verschillende soorten afval volgens wat door de geldende voorschriften in uw land is voorgeschreven.

Garantie

Het product is gegarandeerd tegen elk gebrek aan overeenstemming onder normale gebruiksomstandigheden in overeenstemming met de gebruiksaanwijzing. De garantie is dus niet geldig in geval van schade veroorzaakt door oneigenlijk gebruik, slijtage of toevallige gebeurtenissen. Voor de duur van de garantie inzake non-conformiteit verwijzen we naar de specifieke richtlijnen en de nationale normen die van toepassing zijn in het land van aankoop, indien deze voorzien zijn.

SEAT&GO i-ΜΕΓΕΘΟΣ (76-150 CM)

Οδηγίες χρήσης

ΣΗΜΑΝΤΙΚΟ: ΠΡΙΝ ΑΠΟ ΤΗ ΧΡΗΣΗ ΔΙΑΒΑΣΤΕ ΠΡΟΣΕΚΤΙΚΑ ΚΑΙ ΟΛΟΚΛΗΡΟ ΤΟ ΕΓΧΕΙΡΙΔΙΟ ΟΔΗΓΙΩΝ ΧΡΗΣΗΣ ΓΙΑ ΝΑ ΑΠΟΦΥΓΕΤΕ ΤΥΧΟΝ ΚΙΝΔΥΝΟΥΣ ΚΑΤΑ ΤΗ ΧΡΗΣΗ ΚΑΙ ΦΥΛΑΞΤΕ ΤΟ ΓΙΑ ΜΕΛΛΟΝΤΙΚΗ ΑΝΑΦΟΡΑ. ΓΙΑ ΝΑ ΜΗΝ ΘΕΣΕΤΕ ΣΕ ΚΙΝΔΥΝΟ ΤΗΝ ΑΣΦΑΛΕΙΑ ΤΟΥ ΠΑΙΔΙΟΥ ΣΑΣ, ΘΡΕΙΤΕ ΠΡΟΣΕΚΤΙΚΑ ΤΙΣ ΟΔΗΓΙΕΣ ΑΥΤΕΣ.

Πριν από τη χρήση αφαιρέστε και πετάξτε τις πλαστικές σακούλες και όλα τα στοιχεία της συσκευασίας του προϊόντος ή κρατήστε τα μακριά από τα παιδιά. Συνιστάται να αντικείμενα αυτά να απορρίπτονται με βάση τη διαφοροποιημένη συλλογή σύμφωνα με την ισχύουσα νομοθεσία.

ΠΡΟΕΙΔΟΠΟΙΗΣΕΙΣ

- Πριν από τη χρήση αφαιρέστε και πετάξτε τυχόν πλαστικές σακούλες και όλα τα στοιχεία συσκευασίας του προϊόντος ή κρατήστε τα μακριά από τα παιδιά. Συνιστάται να απορρίψετε αυτά τα στοιχεία χρησιμοποιώντας τους ειδικούς κάδους ανακύκλωσης σύμφωνα με την ισχύουσα νομοθεσία.
- Μην εισάγετε τα δάχτυλά σας στους μηχανισμούς.
- Σε κάθε χώρα προβλέπονται διαφορετικοί νόμοι και κανονισμοί που αφορούν την ασφάλεια για τη μεταφορά παιδιών με το αυτοκίνητο, για το λόγο αυτό καλό είναι να επικοινωνήσετε με τις τοπικές αρχές για περισσότερες πληροφορίες.
- Κανείς δεν επιτρέπεται να χρησιμοποιεί το προϊόν αν προηγουμένως δεν έχει διαβάσει τις οδηγίες και φυλάξτε αυτό το εγχειρίδιο για μελλοντική χρήση.

- Συνιστάται όλοι οι επιβάτες να γνωρίζουν τον τρόπο απελευθέρωσης του παιδιού από το παιδικό κάθισμα σε περίπτωση ανάγκης.
- Όταν το όχημα είναι σε κίνηση, πριν προχωρήσετε στη ρύθμιση του Καθίσματος ή πριν μετακινήσετε το παιδί, σταματήστε το όχημα σε ασφαλές μέρος.
- Ελέγχετε περιοδικά ότι το παιδί δεν έχει ανοίξει την αγκράφα στερέωσης της ζώνης και ότι δεν παίζει με άλλα τμήματα του καθίσματος.
- Βεβαιωθείτε ότι τα μέρη της ζώνης στη μέση που συγκρατούν το παιδί ακουμπούν σωστά στη λεκάνη, ώστε να συγκρατείται, προκειμένου να μην πιέζεται η κοιλιά σε περίπτωση πρόσκρουσης.
- Μην αφήνετε τα παιδιά να παίζουν με εξαρτήματα και τμήματα του παιδικού καθίσματος.
- Όταν δεν χρησιμοποιείται το παιδικό κάθισμα, πρέπει να παραμένει δεμένο ή να τοποθετείται στο πορτμπραγκάζ. Πράγματι, το παιδικό κάθισμα όταν δεν είναι δεμένο αποτελεί πηγή κινδύνου για τους επιβάτες σε περίπτωση ατυχήματος ή απότομου φρεναρίσματος.
- Οι εργασίες ρύθμισης του Καθίσματος πρέπει να πραγματοποιούνται αποκλειστικά από ενήλικα.
- Ο κίνδυνος σοβαρού τραυματισμού για το παιδί, όχι μόνο σε περίπτωση ατυχήματος, αλλά και σε άλλες περιπτώσεις (π.χ. απότομα φρεναρίσματα, κλπ.) αυξάνεται αν οι οδηγίες του παρόντος εγχειριδίου δεν τηρούνται σχολαστικά.
- Κανένα παιδικό κάθισμα αυτοκινήτου δεν εγγυάται την απόλυτη ασφάλεια του παιδιού σε περίπτωση ατυχήματος, αλλά η χρήση αυτού του προϊόντος μειώνει τον κίνδυνο τραυματισμού και θανάτου του παιδιού.
- Να χρησιμοποιείτε πάντα το κάθισμα αυτοκινήτου, σωστά τοποθετημένο ακόμα και σε μικρές διαδρομές. Εάν δεν το κάνετε, θέτετε σε κίνδυνο τη σωματική ακεραιότητα του παιδιού.
- Ειδικότερα, βεβαιωθείτε ότι οι ζώνες από το παιδικό κάθισμα είναι καλά τεντωμένες, δεν είναι μπλεμεμένες ή σε λανθασμένη θέση.
- Βεβαιωθείτε ότι όλοι οι επιβάτες του οχήματος έχουν δέσει τη ζώνη ασφαλείας τους για τη δική τους ασφάλεια αλλά και επειδή, σε πε-

ρίπτωση ατυχήματος ή απότομου φρεναρίσματος κατά τη διάρκεια του ταξιδιού, ενδέχεται να τραυματίσουν το παιδί.

- Μην τοποθετείτε το κάθισμα αυτοκινήτου σε καθίσματα όπου ο αερόσακος είναι ενεργοποιημένος.
- Βεβαιωθείτε ότι τα καθίσματα του αυτοκινήτου (αναδιπλούμενα, ανατρεπόμενα ή περιστρεφόμενα) έχουν στερεωθεί καλά.
- Βεβαιωθείτε ότι το προσκέφαλο του καθίσματος του αυτοκινήτου δεν εμποδίζει αυτό του παιδιού: δεν πρέπει να το ωθεί προς τα εμπρός. Στη περίπτωση που αυτό συμβεί, αφαιρέστε το προσκέφαλο από το κάθισμα του αυτοκινήτου, επάνω στο οποίο εγκαθίσταται το παιδικό κάθισμα, προσέχοντας να μην το τοποθετήσετε επάνω στη καπελιέρα.
- Έπειτα από ένα ατύχημα, ακόμα και μικρό, το παιδικό κάθισμα πρέπει να αντικατασταθεί γιατί ενδέχεται να έχει υποστεί βλάβες που δεν είναι ορατές με γυμνό μάτι.
- Μην χρησιμοποιείτε καθίσματα από δεύτερο χέρι: ενδέχεται να έχουν υποστεί βλάβη στο σκελετό τους που δεν είναι ορατή με γυμνό μάτι αλλά που μπορεί να θέσει σε κίνδυνο την ασφάλεια του προϊόντος.
- Μην χρησιμοποιείτε το παιδικό κάθισμα εάν είναι κατεστραμμένο, παραμορφωμένο, υπερβολικά φθαρμένο ή εάν λείπει κάποιο από τα μέρη του: ενδέχεται να έχει χάσει τα αρχικά χαρακτηριστικά ασφαλείας.
- Μην αφαιρείτε τις ετικέτες και τα σήματα από το προϊόν.
- Το ύφασμα μπορεί να αντικατασταθεί αποκλειστικά με ένα άλλο εγκεκριμένο από τον κατασκευαστή, γιατί αποτελεί αναπόσπαστο τμήμα του παιδικού καθίσματος.
- Το παιδικό κάθισμα δεν πρέπει να χρησιμοποιείται ποτέ χωρίς την επένδυση, για να μην τίθεται σε κίνδυνο η ασφάλεια του παιδιού.
- Το παιδικό κάθισμα δεν μπορεί πλέον να χρησιμοποιηθεί στη περι-

πτωση που η ζώνη παρουσιάζει κοψίματα ή ξεφτίσματα.

- Μην κάνετε μετατροπές ή προσθήκες στο προϊόν χωρίς την έγκριση του κατασκευαστή. Μην τοποθετείτε αξεσουάρ, ανταλλακτικά ή εξαρτήματα που δεν παρέχονται και δεν είναι εγκεκριμένα από τον κατασκευαστή για να χρησιμοποιηθούν με το παιδικό κάθισμα.
- Μην χρησιμοποιείτε ποτέ, μαξιλάρια ή κουβέρτες, για να ανασκώσετε το παιδικό κάθισμα ή για να ανασκώσετε το παιδί στο κάθισμα: Σε περίπτωση ατυχήματος το παιδικό κάθισμα μπορεί να μην λειτουργήσει σωστά.
- Βεβαιωθείτε ότι δεν υπάρχουν αντικείμενα ανάμεσα στο παιδικό κάθισμα και το κάθισμα του αυτοκινήτου ή ανάμεσα στο παιδικό κάθισμα και την πόρτα.
- Ελέγχετε ότι δεν μεταφέρονται, ιδιαίτερα στο πίσω μέρος του αυτοκινήτου, αντικείμενα ή αποσκευές που δεν έχουν στερεωθεί ή τοποθετηθεί με ασφαλή τρόπο. Σε περίπτωση ατυχήματος ή απότομου φρεναρίσματος ενδέχεται να τραυματίσουν τους επιβάτες.
- Μην αφήνετε ποτέ το παιδί μόνο του στο αυτοκίνητο, μπορεί να είναι επικίνδυνο!
- Μην μεταφέρετε περισσότερα από ένα παιδί κάθε φορά στο παιδικό κάθισμα.
- Αποφεύγετε να δίνετε τρόφιμα στο παιδί κατά τη διάρκεια της διαδρομής, ιδιαίτερα γλειφιτζούρια, γρανίτες ή άλλα τρόφιμα σε ξυλάκι. Σε περίπτωση ατυχήματος ή απότομου φρεναρίσματος ενδέχεται να το τραυματίσουν.
- Σε περίπτωση μακρινών διαδρομών, συνιστάται να κάνετε συχνές στάσεις: το παιδί κουράζεται εύκολα μέσα στο παιδικό κάθισμα αυτοκινήτου και έχει ανάγκη να κινηθεί. Συνιστάται να κατεβάζετε και να ανεβάζετε το παιδί από την πλευρά του πεζοδρομίου.
- Σε περίπτωση που το όχημα έχει παραμείνει ακίνητο κάτω από τον ήλιο, πριν βάλετε το παιδί στο παιδικό κάθισμα, βεβαιωθείτε ότι τα διάφορα μέρη, κυρίως τα μεταλλικά δεν έχουν υπερθερμανθεί: Σε αυτήν την περίπτωση αφήστε τα να κρυώσουν πριν βάλετε το παιδί για να αποφύγετε τον κίνδυνο εγκαύματος.

- ΜΗΝ χρησιμοποιείτε το προϊόν σε λειτουργία συστήματος ενσωματωμένων ζωνών για περίοδο μεγαλύτερη από 10 χρόνια. Μπορεί να χρησιμοποιηθεί έως και 12 χρόνια από την πρώτη χρήση σε διαμόρφωση με τη ζώνη αυτοκινήτου. Μετά από αυτή την περίοδο οι αλλοιώσεις των υλικών (π.χ. λόγω έκθεσης στο ηλιακό φως) μπορεί να μειώσουν την αποτελεσματικότητα του προϊόντος.
- Με βάση τις στατιστικές για τα ατυχήματα, σε γενικές γραμμές τα πίσω καθίσματα του αυτοκινήτου είναι πιο ασφαλή από το μπροστινό: για το λόγο αυτό συνιστάται η εγκατάσταση του παιδικού καθίσματος στα πίσω καθίσματα του αυτοκινήτου. Συγκεκριμένα, το ασφαλέστερο κάθισμα είναι εκείνο που βρίσκεται πίσω και στη μέση, εάν διαθέτει ζώνη 3 σημείων: σε αυτήν την περίπτωση, συνιστάται να τοποθετείτε το παιδικό Κάθισμα στο πίσω κεντρικό κάθισμα του αυτοκινήτου. Σε περίπτωση που το παιδικό Κάθισμα τοποθετηθεί στο μπροστινό κάθισμα του αυτοκινήτου, για λόγους μεγαλύτερης ασφαλείας συνιστάται να τραβήξετε το κάθισμα όσο το δυνατόν πιο πίσω ανάλογα εάν υπάρχουν άλλοι επιβάτες στα πίσω πλαϊνά καθίσματα και να ρυθμίσετε την πλάτη όσο πιο κάθετα μπορείτε. Αν το αυτοκίνητο διαθέτει ρυθμιστή ύψους της ζώνης ασφαλείας, στερεώστε τον στην χαμηλότερη θέση. Στη συνέχεια βεβαιωθείτε ότι το σύστημα ρύθμισης της ζώνης είναι στην πίσω θέση (ή τουλάχιστον σε ευθεία γραμμή) σε σχέση με την πλάτη του καθίσματος του αυτοκινήτου. Εάν το μπροστινό κάθισμα διαθέτει μπροστινό αερόσακο, δεν συνιστάται να εγκαταστήσετε το παιδικό Κάθισμα σε αυτό το κάθισμα αυτοκινήτου. Σε περίπτωση τοποθέτησης σε ένα οποιοδήποτε κάθισμα με αερόσακο, να ανατρέχετε πάντα στο εγχειρίδιο οδηγιών του αυτοκινήτου.
- Η εταιρία Artsana δεν φέρει καμία ευθύνη για ακατάλληλη χρήση του προϊόντος και για χρήση που δεν τηρεί αυτές τις οδηγίες.

Λίστα εξαρτημάτων

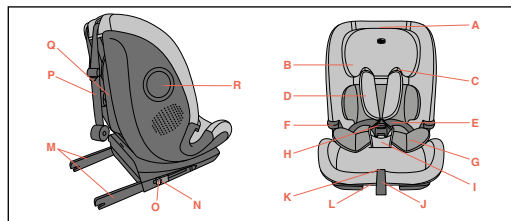

- A. Μοχλός ρύθμισης προσκεφάλου
- B. Προσκέφαλο
- C. Οδηγοί διαγώνιων ζωνών
- D. Επωμίδες
- E. Ζώνες του παιδικού καθίσματος
- F. Οδηγός ζωνών μέσης
- G. Μειωτήρας
- H. Αγκράφα
- I. Διαχωριστικό για τα πόδια με επένδυση
- J. Ταινία ρύθμισης των ζωνών
- K. Κουμπί ρύθμισης των ζωνών
- L. Μοχλός ανάκλισης
- M. Σύνδεσμοι Isofix
- N. Δείκτες συνδέσμων Isofix
- O. Πλήκτρα αποσύνδεσης συνδέσμων Isofix
- P: Top Tether
- Q. Τσάντα αποθήκευσης συστήματος Top Tether
- R. Side Safety System

Σωστή θέση στο όχημα

Από την ηλικία των 15 μηνών, από τα 76 cm έως τα 105 cm (i-Size ISOFIX Universale).

1. Αυτό είναι ένα προηγμένο σύστημα πρόσδεσης παιδιών «i-Size». Διαθέτει έγκριση τύπου σύμφωνα με τον κανονισμό Αρ. 129/03 για χρήση στο εσωτερικό των οχημάτων σε καθίσματα "συμβατά με συστήματα i-Size", όπως υποδεικνύεται από τον κατασκευαστή του οχήματος στο εγχειρίδιο του αυτοκινήτου. Το Seat&Go i-Size μπορεί να εγκατασταθεί σε όλα τα καθίσματα αυτοκινήτου με έγκριση τύπου i-Size και σε όλα τα καθίσματα αυτοκινήτου με έγκριση τύπου ISOFIX. Σε περίπτωση αμφιβολιών, απευθυνθείτε στον κατασκευαστή του συστήματος πρόσδεσης παιδιών ή στον προμηθευτή σας.

Σημεία προσοχής

- a) Μην χρησιμοποιείτε το προϊόν πριν το παιδί συμπληρώσει τους 15 μήνες.
- b) Από 76 cm έως 105 cm η εγκατάσταση πρέπει να γίνεται σε καθίσματα που διαθέτουν σύστημα Isofix και Top Tether. Το βάρος του παιδιού δεν πρέπει να υπερβαίνει τα 21 kg.

Από 100 cm έως 150 cm (i-Size booster seat).

2. Αυτό είναι ένα προηγμένο σύστημα πρόσδεσης παιδιών ταξινομημένο ως ανύψωση «i-Size». Διαθέτει έγκριση τύπου σύμφωνα με τον κανονισμό Αρ. 129/03 για χρήση στο εσωτερικό των οχημάτων σε καθίσματα "συμβατά με συστήματα i-Size", όπως υποδεικνύεται από τον κατασκευαστή του οχήματος στο εγχειρίδιο του αυτοκινήτου. Το Seat&Go i-Size μπορεί να τοποθετηθεί σε όλα τα εγκεκριμένα καθίσματα αυτοκινήτου i-Size και σε όλα τα εγκεκριμένα καθίσματα αυτοκινήτου UNIVERSAL, εφόσον δεν επηρεάζει το

εσωτερικό του αυτοκινήτου. Αν έχετε αμφιβολίες, συμβουλευτείτε τον κατασκευαστή του παιδικού συστήματος συγκράτησης ή τον έμπορο λιανικής πώλησης.

Σημεία προσοχής

MHN χρησιμοποιείτε το Top Tether από 100 έως τα 150 cm.

- a) Αν το αυτοκίνητο δεν διαθέτει σημεία σύνδεσης Isofix, Isofix, Seat&Go i-Size (στη διαμόρφωση 100-150 cm) μπορεί να τοποθετηθεί στην κατεύθυνση κίνησης του αυτοκινήτου με ζώνη ασφαλείας 3 σημείων, εγκεκριμένη σύμφωνα με τον κανονισμό UN/ECE αρ. 16 ή ισοδύναμο.
- β) Όταν χρησιμοποιείται η ζώνη τριών σημείων του οχήματος, να βεβαιώνετε ότι το τμήμα της μέσης ακουμπάει σωστά στη λεκάνη του παιδιού.

Περιορισμοί και προϋποθέσεις χρήσης σχετικές με το προϊόν και με το κάθισμα του αυτοκινήτου

Σε περίπτωση χρήσης σε οχήματα που είναι εξοπλισμένα με πίσω ζώνες ασφαλείας με ενσωματωμένο αερόσακο (φουσκωτές ζώνες), η αλληλεπίδραση μεταξύ του διογκούμενου τμήματος της ζώνης του οχήματος με το σύστημα συγκράτησης για παιδιά μπορεί να οδηγήσει σε σοβαρό τραυματισμό ή θάνατο.

76-105 cm: Κατά την εγκατάσταση με το σύστημα Isofix, η ζώνη ασφαλείας του οχήματος δεν πρέπει να είναι δεμένη πίσω από το παιδικό κάθισμα, γιατί έτσι θα συμπλεχθεί το τμήμα της ζώνης που φουσκώνει.

100-150 cm: Ακολουθήστε το εγχειρίδιο οδηγιών του κατασκευαστή του αυτοκινήτου για τη χρήση του παιδικού καθίσματος σε οχήματα με πίσω ζώνες ασφαλείας με ενσωματωμένο αερόσακο (φουσκωτές ζώνες).

- Το κάθισμα του αυτοκινήτου πρέπει να διαθέτει ζώνη ασφαλείας 3 σημείων, στατική ή με σύστημα περιτύλιξης, εγκεκριμένη βάσει του Κανονισμού UN/ECE N°16 ή άλλων ισοδύναμων προτύπων. (Εικ. 1)
- Μην τοποθετείτε ποτέ το παιδικό κάθισμα, σε κάθισμα αυτοκινήτου με ζώνη δύο σημείων σύνδεσης. (Εικ. 2)
- Το παιδικό κάθισμα μπορεί να τοποθετηθεί επάνω στο κάθισμα του συνοδηγού ή επάνω σε ένα οποιοδήποτε πίσω κάθισμα. Μην χρησιμοποιείτε ποτέ αυτό το παιδικό κάθισμα σε καθίσματα αυτοκινήτου στραμμένα στο πλάι ή με αντίθετη κατεύθυνση από αυτήν της πορείας. (Εικ. 3)
- Βεβαιωθείτε ότι η αγκράφα της ζώνης τριών σημείων του αυτοκινήτου δεν βρίσκεται πολύ ψηλά. Σε αντίθετη περίπτωση, εγκαταστήστε το παιδικό κάθισμα σε ένα άλλο κάθισμα του αυτοκινήτου.

Σύστημα Fast-Fit

Το κάθισμα είναι εξοπλισμένο με το σύστημα Fast-Fit, το οποίο διευκολύνει το παιδί να μπαίνει και να βγαίνει από το κάθισμα κατά τη χρήση με το ενσωματωμένο σύστημα ιμάντων ασφαλείας έως 105 cm. Το σύστημα ενεργοποιείται με το απλό πάτημα του κουμπιού της αγκράφας (H), έτσι ώστε οι ζώνες ασφαλείας (E) και οι ιμάντες ώμου (D) να ανασηκώνονται και να παραμένουν ανοιχτές ενώ το παιδί μπαίνει στο κάθισμα, διατηρώντας τις γλωττίδες των ζωνών ασφαλείας ορατές ανά πάσα στιγμή.

Για να λειτουργήσει το σύστημα καλύτερα, προτείνουμε οι ιμάντες Velcro που είναι ραμμένοι στις άνω ελαστικές ταινίες, που βρίσκονται κάτω από το προσκέφαλο, να συνδέονται στο χαμηλότερο σημείο των ιμάντων ώμου (D). Ο χρήστης εξακολουθεί να έχει τη δυνατότητα να διαχειρίζεται την καταλληλότερη θέση της ελαστικής ζώνης.

Σημεία προσοχής

- α) Ελέγχετε πάντα ότι έχετε δέσει σωστά τις ζώνες ασφαλείας (G) κατά τη διάρκεια κάθε χρήσης.

Καθαρισμός της εξωτερικής επένδυσης

Το κάλυμμα του καθίσματος αφαιρείται πλήρως και πλένεται στο πλυντήριο στους 30 °C, ο μειωτήρας πλένεται στο πλυντήριο στους 30 °C. Για το πλύσιμο, ακολουθήστε τις οδηγίες που αναγράφονται στην ετικέτα του υφάσματος, η οποία φέρει τα ακόλουθα σύμβολα:



Πλύσιμο στο πλυντήριο στους 30 °C



Μην χρησιμοποιείτε χλωρίνη



Μη στεγνώνετε στο στεγνωτήρα



Μην το σιδερώνετε



Μην κάνετε στεγνό καθάρισμα

Μη χρησιμοποιείτε ποτέ απορρυπαντικά που χαράζουν. Μη στύβετε την επένδυση στο πλυντήριο και απλώστε την για να στεγνώσει χωρίς να την στύψετε με το χέρι.

Η επένδυση μπορεί να αντικατασταθεί μόνο με μια άλλη εγκεκριμένη από τον κατασκευαστή, καθότι αποτελεί αναπόσπαστο τμήμα του παιδικού καθίσματος και επομένως στοιχείο ασφάλειας.

ΠΡΟΣΟΧΗ! Το παιδικό κάθισμα δεν πρέπει να χρησιμοποιείται ποτέ χωρίς την επένδυση, για να μην τίθεται σε κίνδυνο η ασφάλεια του παιδιού.

Για την αφαίρεση του υφάσματος προχωρήστε με τον ακόλουθο τρόπο:

Υφασμάτινη επένδυση

- Σηκώστε το προσκέφαλο στη μέγιστη θέση ανύψωσης.
- Αφαιρέστε τα λαστιχάκια από τα άγκιστρα που υπάρχουν κάτω από το κάθισμα.
- Τραβήξτε έξω τα λαστιχάκια από τους οδηγούς της ζώνης μέσης.
- Ξεκουμπώστε τα κουμπιά της κεντρικής πατέλας, που βρίσκεται στη βάση της πλάτης, από την επένδυση.
- Ανοίξτε τα βέλκρο στα σημεία εξόδου του Top Tether στην πίσω πλευρά της πλάτης.
- Αφαιρέστε την επένδυση.

Προσκέφαλο

- Ανοίξτε τα κουμπιά στα σημεία των ζωνών του παιδικού καθίσματος.
- Αφαιρέστε τα λαστιχάκια που βρίσκονται κάτω από το προσκέφαλο.
- Τραβήξτε το λάστιχο που βρίσκεται στην πίσω πλευρά του προσκεφάλου.
- Αφαιρέστε το προσκέφαλο ξεκινώντας από την επάνω πλευρά.

Καθαρισμός των πλαστικών και μεταλλικών τμημάτων

Για τον καθαρισμό των πλαστικών ή των βερνικωμένων μεταλλικών τμημάτων, χρησιμοποιείτε μόνο ένα υγρό πανί. Μη χρησιμοποιείτε ποτέ διαλυτικά ή απορρυπαντικά που χαράζουν.

Τα κινητά τμήματα του παιδικού καθίσματος δεν πρέπει, για κανένα λόγο, να λιπαίνονται.

Έλεγχος ακεραιότητας των εξαρτημάτων

Συνιστάται να ελέγχετε τακτικά την ακεραιότητα και τη κατάσταση φθοράς των ακόλουθων εξαρτημάτων:

- **Υφασμάτινη επένδυση:** βεβαιωθείτε ότι δεν προεξέχουν ή βγαίνουν στοιχεία της εσωτερικής γέμισης. Βεβαιωθείτε για την ακεραι-

ότητα των ραφών.

- **Ζώνες:** ελέγξτε ότι δεν έχει ξηλωθεί το ύφασμα με εμφανή μείωση του πάχους στο ύψος της ταινίας ρύθμισης, του διαχωριστικού των ποδιών, στα τμήματα των ώμων και στο σημείο του κλιπ ρύθμισης των ζωνών.
- **Πλαστικά:** βεβαιωθείτε για την ακεραιότητα όλων των πλαστικών τμημάτων που δεν θα πρέπει να παρουσιάζουν εμφανή ίχνη ζημιάς ή αποχρωματισμού.

Διατήρηση του προϊόντος

Όταν δεν είναι τοποθετημένο στο αυτοκίνητο το παιδικό κάθισμα, συνιστάται να φυλάσσεται σε χώρο ξηρό, μακριά από πηγές θερμότητας και από σκόνη, υγρασία και άμεσο ηλιακό φως.

Απόρριψη του προϊόντος

Όταν το παιδικό κάθισμα δεν χρησιμοποιείται πλέον πρέπει να απορριπτεί. Για λόγους σεβασμού προς το περιβάλλον, χρησιμοποιήστε τους ειδικούς κάδους ανακύκλωσης, σύμφωνα με τους ισχύοντες κανονισμούς στη χώρα σας.

Εγγύηση

Το προϊόν είναι εγγυημένο για τυχόν έλλειψη συμμόρφωσης υπό κανονικές συνθήκες χρήσης σύμφωνα με τις οδηγίες χρήσης. Συνεπώς, η εγγύηση δεν θα ισχύει, αν οι ζημιές οφείλονται σε ακατάλληλη χρήση, φθορά ή τυχαία γεγονότα. Για ελαττώματα συμμόρφωσης κατά τη διάρκεια της εγγύησης, ανατρέξτε στις ειδικές διατάξεις των εθνικών κανονισμών που ισχύουν στη χώρα αγοράς, όπου ισχύουν.

SEAT&GO i-SiZE (76-150 CM)

Kullanma Kılavuzu

ÖNEMLİ: ÜRÜNÜ KULLANIRKEN RİSKLERİ ÖNLEMELİK İÇİN, KULLANIM-DAN ÖNCE BU KULLANIM KILAVUZUNUN TAMAMINI DİKKATLE OKUYUNUZ VE İLERİDE BAŞVURMAK ÜZERE SAKLAYINIZ. ÇOCUĞUNUZUN GÜVENLİĞİNİ TEHLİKEYE ATMAMAK İÇİN, BU TALİMATLARI DİKKATLİ ŞEKİLDE İZLEYİNİZ.

Kullanmadan önce ürünün tüm plastik poşetlerini ve diğer tüm ambalajlarını çıkarıp atın veya bunları çocukların ulaşamayacağı yerde saklayın. Bu nesnelere, yürürlükteki yasalar tarafından öngörülen atıkların ayrı toplanmasına yönelik yönetmeliklere uygun olarak bertaraf edilmelidir.

UYARILAR

- Kullanmaya başlamadan önce ürünün tüm plastik poşetleri ve ambalaj malzemelerini çıkarıp atınız ve bunları çocukların ulaşamayacakları yerlerde saklayınız. Lütfen bunları geçerli kanunlara uygun olarak ayrılmış atık şeklinde bertaraf ediniz.
- Parmaklarınızı mekanizmalarına içine sokmayın.
- Her ülke çocukların araçta taşınmaları konusunda farklı güvenlik kanunları ve yönetmeliklerine sahiptir, bu nedenle daha fazla bilgi için yerel idarelerle iletişime geçilmesi önerilir.
- Talimatları okumadan kimsenin ürünü kullanmasına izin vermeyiniz. Bu kılavuzu ileride başvurmak üzere saklayınız.
- Araçtaki tüm yolcuların, bir acil durum halinde çocuğun oto koltuğundan nasıl çıkarıldığını bildiğinden emin olunuz.
- Seyahat esnasında çocuk oto koltuğunda ya da çocuğunuz için her-

hangi bir düzenleme yapmanız gerekirse, aracınızı güvenli bir yerde durdurunuz.

- Çocuğun oto koltuğundaki emniyet kemeri tokasını açmadığını ve onunla ilgili parçalarla oynamadığını düzenli aralıklarla kontrol ediniz.
- Çocuğu sabitleyen kemerin karın kısımlarının, bir darbe anında karın üzerine baskı yapmayacak şekilde pelvik bölge üzerinde sıkıca durduğundan emin olun.
- Çocukların oto koltuğunun bileşenleri veya parçaları ile oynamalarına izin vermeyiniz.
- Çocuk oto koltuğu kullanılmadığı zamanlarda, arabanın koltuğuna takılı bırakılmalı veya koltuğun eğim ayarlaması kolu tamamen çocuk oto koltuğunun alt kısmına girmiş şekilde bagaja koyulmalıdır. Aslında, sabitlenmemiş oto koltuğu, bir kaza durumunda veya ani fren yapılması halinde yolcular için tehlike oluşturabilir.
- Çocuk oto koltuğunda yapılan tüm ayarlamalar yalnızca bir yetişkin tarafından gerçekleştirilmelidir.
- Bu talimatlara dikkatle uyulmadığı takdirde, yalnızca kazalarda değil, diğer durumlarda da (ani fren vb.) çocuğunuzun ciddi şekilde yaralanma riski artmaktadır.
- Kaza durumunda hiçbir oto koltuğu çocuğunuzun güvenliğini tam olarak sağlayamaz, ancak doğru monte edilmiş olması halinde, bu ürünün kullanılması ciddi şekilde yaralanma veya ölüm riskini azaltır.
- Doğru şekilde takılmış çocuk oto koltuğunu, kısa yolculuklar da dahil olmak üzere, daima kullanınız. Yukarıda bahsedilen kurallara uymadığınız takdirde, çocuğunuzun güvenliği tehlikeye girer.
- Özellikle, çocuk oto koltuğu kemerlerinin yeterince sıkı olduğundan, bükülmediğinden ve doğru konumda olduğundan emin olun.
- Araçtaki bütün yolcuların gerek kendi güvenlikleri açısından gerekse yolculuk sırasında, kaza veya ani fren yapma durumunda çocuğun yaralanmasına neden olabileceklerinden, emniyet kemerlerini bağladıklarından emin olunuz.
- Çocuk oto koltuğunu, hava yastığının etkinleştirildiği araç koltukla-

rına takmayın.

- Araç koltuklarının (katlanabilir, yatırılabilir ya da döndürülebilir) tam olarak sabitlenmiş olduğundan emin olunuz.
- Araba koltuğunun başlığının, çocuk oto koltuğunun başlık kısmına engel oluşturmadığını kontrol ediniz: ileri itmeyiniz. Bunun gerçekleşmesi halinde, çocuk oto koltuğunun üzerine takılı olduğu araç koltuğunun başlığını çıkarınız ve bunu, arka cam önüne koymamaya dikkat ediniz.
- Küçük de olsa, bir kazanın ardından çocuk oto koltuğunun değiştirilmesi gerekir, çünkü çıplak gözle görülemeyecek şekilde de olsa hasar görmüş olabilir.
- İkinci el çocuk oto koltuklarını kullanmayınız: çıplak gözle görülemeyecek ancak ürünün güvenliğini tehlikeye atabilecek şekilde hasar görmüş olabilir.
- Hasarlı, deforme olmuş ya da aşırı derecede yıpranmış veya herhangi bir parçası eksik olan bir oto koltuğunu kullanmayın, çünkü orijinal güvenlik özelliklerini yitirmiş olabilir.
- Etiketleri ya da logoları üründen çıkarmayınız.
- Kılıf, çocuk oto koltuğunun bütünlük bir parçası olduğundan, yalnızca üretici tarafından onaylanmış bir başka kılıfla değiştirilebilir.
- Çocuğun güvenliğini tehlikeye atmamak için çocuk oto koltuğunu kesinlikle kumaş kılıf olmadan kullanmayınız.
- Kemerin kesik veya taraz bulundurulması halinde çocuk oto koltuğu değiştirilmelidir.
- Bu üründe, üreticinin onayı alınmadan hiçbir şekilde değişiklik yapılmamalıdır. Çocuk oto koltuğuna üretici tarafından temin edilmemiş ya da onaylanmamış ve çocuk oto koltuğu için tasarlanmamış aksesuar, yedek parça veya bileşenleri takmayınız.
- Çocuk oto koltuğunu araç koltuğundan uzaklaştıracak ya da çocuğu çocuk oto koltuğundan uzaklaştıracak yastık, battaniye vb. hiçbir şey

kullanmayınız: kaza durumunda, çocuk oto koltuğu işlevini doğru şekilde yapamayabilir.

- Çocuk oto koltuğu ile araç koltuğu arasında ya da çocuk oto koltuğu ile araç kapısı arasında hiç bir nesnenin bulunmadığından emin olunuz.
- Aracın arka camının ön kısmında gevşek, sabitlenmemiş nesnelere veya bavul taşımayınız: bir kaza ya da ani fren durumunda yolcuları yaralayabilir.
- Çocuğunuzu araç içerisinde asla yalnız bırakmayınız, tehlikeli olabilir!
- Oto koltuğunda aynı anda birden fazla çocuk taşımayınız.
- Seyahat esnasında çocuğunuza özellikle lolipop, çubuk dondurma ya da çubuklu başka gıdalar olmak üzere yiyecek vermekten kaçınınız. Bunlar, kaza veya ani fren durumunda çocuğun yaralanmasına neden olabilir.
- Uzun yolculuklarda sık sık mola veriniz: çocuk oto koltuğunda otururken çocuklar kolayca yorulur ve dolaşma ihtiyacı duyar. Çocukların oto koltuğundan inmesi ve koltuğa oturması sırasında kaldırım tarafının kullanılması tavsiye edilir.
- Araç güneş altında bırakılmışsa, çocuk oto koltuğunun farklı parçalarının aşırı sıcak olmadığını kontrol ediniz: ısınmış olması durumunda yanıkları önlemek için çocuğu oturtmadan önce soğumasını bekleyiniz.
- Ürünü entegre emniyet kemeri modunda 10 yıldan daha uzun bir süre KULLANMAYINIZ. Aracın emniyet kemeri ile yapılandırıldığında ilk kullanımdan itibaren 12 yıla kadar kullanılabilir. Bu süre geçtikten sonra, malzemelerde meydana gelecek değişiklikler (örn. güneş ışığına maruz kalma nedeniyle) ürünün etkililiğini azaltabilir veya bozabilir.
- Kaza istatistiklerine göre, bir aracın arka koltuğu genellikle ön koltuktan daha güvenlidir: bu nedenle, oto koltuğunun arabanın arka koltuğuna takılmasını öneriyoruz. Özellikle, en güvenli koltuk, 3 noktadan kemer sistemi ile donatılmış olması şartıyla, aracın arka orta koltuğudur: bu durumda, oto koltuğunu aracın arka orta kol-

tuğuna yerleştirmenizi öneriyoruz. Eğer oto koltuğu ön koltuğa yerleştirilecek ise, maksimum güvenlik için, arka koltuklarda oturan başka yolcuların da rahatlığı göz önünde bulundurularak, koltuğun mümkün olduğunca arkaya itilmesi ve sırt dayanağının en dik konuma getirilmesi önerilir. Aracın kemer yüksekliğini ayarlama cihazına sahip olması durumunda, bunu en düşük konuma sabitleyiniz. Daha sonra kemer yüksekliğini ayarlama aygıtının araç koltuğunun sırt desteğine göre arkada kalmasına (veya aynı hizada olmasına) dikkat edin. Eğer ön koltuk Airbag ile korunuyorsa oto koltuğunu bu koltuğa takmamanız tavsiye edilir. Çocuk oto koltuğunu, bir hava yastığı ile korunan herhangi bir koltuğa takacağınız zaman daima aracınızın kullanım kılavuzuna başvurun.

- Artsana, ürünün uygun olmayan kullanımından ya da ürünün bu talimatlarda belirtilmeyen türde kullanımından kaynaklanabilecek zararlardan sorumlu değildir.

Birleşenler Listesi

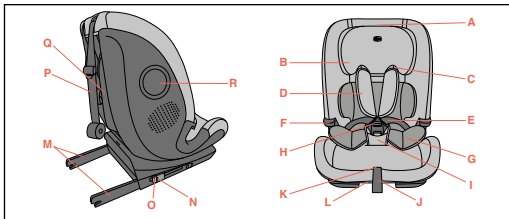

- A. Baş desteği ayarlama kolu
B. Baş desteği

- C. Çapraz kemer kılavuzu
D. Omuz kemerleri
E. Çocuk oto koltuğu kemeri
F. Karın bölgesi kemer kılavuzu
G. Küçültücü minder
H. Kemer tokası
I. Dolgulu bacak arası kemeri
J. Kemer ayar şeridi
K. Kemer ayar düğmesi
L. Yatırma kolu
M. Isofix bağlantı parçaları
N. Isofix bağlantı parçası göstergeleri
O. Isofix bağlantı parçası serbest bırakma düğmeleri
P: Top Tether
Q. Top Tether sistemi saklama çantası
R. L. Yan Darbe Koruma Sistemi

Araçta Doğru Konum

15 aylıktan itibaren, 76 ila 105 cm arası (i-Size ISOFIX Universal).

1. Bu gelişmiş bir "i-Size" Çocuk Sabitleme Sistemidir. 129/03 sayılı yönetmelik uyarınca, araç üreticisinin aracın kullanım kılavuzundaki beyanına göre "i-Size sistemleri ile uyumlu" koltuklara sahip araçlarda kullanım için onaylanmıştır. Seat&Go i-Size, tüm i-Size tip onaylı araç koltuklarına ve tüm ISOFIX tip onaylı araç koltuklarına takılabilir. Şüphe durumunda, çocuk sabitleme donanımının üreticisi veya araç üreticisine danışınız.

! Odak alanları

- a) Ürünü, çocuk 15 aylık olana kadar kullanmayınız.
- b) 76 cm ila 105 cm arası, Isofix ve Top Tether sistemleri ile donatılmış koltuklara takılmalıdır

100 cm ila 150 cm arası (i-Size yükseltici koltuk).

2. Bu, bir "i-Size" booster (yükseltici) olarak sınıflandırılan gelişmiş bir çocuk sabitleme sistemidir. 129/03 sayılı yönetmelik uyarınca, araç üreticisinin aracın kullanım kılavuzundaki beyanına göre "i-Size sistemleri ile uyumlu" koltuklara sahip araçlarda kullanım için onaylanmıştır. Seat&Go i-Size, aracın dahili elemanlarına müdahale etmediği sürece, tüm i-Size tip onaylı araç koltuklarına ve tüm UNIVERSAL tip onaylı araç koltuklarına takılabilir. Kuşkunuz olursa, çocuk koltuğu üreticisine veya bayiine başvurunuz.

! Odak alanları

Top Tether sistemlerini 100 ila 150 cm arasındaki çocuklar için KULLANMAYIN.

- Araca Isofix bağlantı sistemi takılı değilse, Seat&Go i-Size (100-150 cm yapılandırmasında), 16 Sayılı UN/ECE Yönetmeliği veya eşdeğeri kapsamında onaylanmış bir 3 noktalı araç koltuğu kemeriyle seyahat yönüne bakacak şekilde takılabilir.
- Aracın üç noktalı kemerini kullanırken kemerin karın kısımlarının çocuğun kasık bölgesi üzerinden doğru şekilde geçtiğinden emin olun.

Araç İçi Kullanım Kısıtlama ve Gereklilikleri

Entegre hava yastıklarına sahip arka araç emniyet kemeri (şişirilebilir emniyet kemeri) ile donatılmış olan bir araçta kullanılıyorsa, emniyet kemerinin şişirilebilir kısmı ile bu çocuk sabitleme sistemi arasındaki etkileşim ciddi yaralanma veya ölüme neden olabilir.

76-105 cm: Isofix sistemi ile montaj sırasında, aracın emniyet kemerinin şişen kısmı buraya denk geleceğinden, emniyet kemeri çocuk oto

koltuğunun arkasından bağlanamaz.

100-150 cm: Oto koltuğunu entegre hava yastıklı arka araç emniyet kemeri (şişirilebilir emniyet kemeri) ile donatılmış araçlarda kullanırken, araba üreticisinin kullanım kılavuzuna uyun.

- Araç koltuğuna 16 Sayılı UN/ECE Yönetmeliği veya eşdeğeri kapsamında tip onaylı bir 3 noktalı araç koltuğu kemeri (sabit veya geri çekilebilir) takılı olmalıdır. (Şek. 1)
- Çocuk oto koltuğunu yalnızca 2 noktalı emniyet kemeri ile donatılmış bir araca kesinlikle takmayın. (Şek. 2)
- Çocuk araç koltuğu, ön yolcu koltuğuna veya herhangi bir arka koltuğa takılabilir. Bu çocuk oto koltuğunu asla yana dönük ya da arkaya dönük araç koltuklarında kullanmayınız. (Şek. 3)
- Aracın üç noktadan sabitlenen emniyet kemerinin tokasının çok yukarıda olmadığını kontrol ediniz. Aksi takdirde, oto koltuğunu araçtaki farklı bir koltuğa takmayı deneyiniz.

Hızlı Takma Sistemi

Koltukta Hızlı Takma sistemi bulunur. Bu sistem, entegre emniyet kemeri ile kullanılır ve çocuğun (105 cm'ye kadar) koltuğa oturmasını ve koltuktan kalkmasını kolaylaştırır. Sistem, toka düşmesine (H) basılarak kolayca etkinleştirilir. Böylece emniyet kemeri (E) ve omuz kemeri (D) kaldırılabilir ve çocuk koltuğa otururken açık kalır. Bu da emniyet kemeri çıkıntılarının her zaman görünür olmasını sağlar. Sistemin en iyi şekilde çalışması için; baş desteğinin altında yer alan, üst elastik kemere dikilmiş Velcro kemerlerin omuz kemerlerinin (D) en alt kısmına takmanızı öneririz. Kullanıcı yine elastik kemeri en uygun pozisyonda tutma seçeneğine sahiptir.

! Odak alanları

- Her kullanımda koltuk kemerlerini (G) doğru şekilde taktığınızdan emin olun.

Kumaşın temizlenmesi

Koltuk kılıfı tamamen sökülebilir ve çamaşır makinesinde 30°C'de yıkanabilir; küçültücü minder çamaşır makinesinde 30°C'de yıkanabilir. Yıkama sırasında, lütfen aşağıdaki yıkama sembollerini gösteren kumaş etiketi üzerindeki temizlik talimatlarına uyunuz:

 Çamaşır makinesinde 30°C'de yıkanabilir.

 Ağartıcı kullanmayın

 Kurutma makinesinde kurutmayın

 Ütülemeyin

 Kuru temizlemeye vermeyin

Asla aşındırıcı deterjan ya da çözücü madde kullanmayınız. Kumaş kılıfı kurutma makinesinde kurutmayınız ve sıkmadan kurumaya bırakınız. Çocuk oto koltuğunun bir parçası ve dolayısıyla bir güvenlik elemanı olduğundan, kumaş kılıf yalnızca üretici tarafından onaylanan bir diğer kılıf ile değiştirilmelidir.

UYARI! Çocuğun güvenliğini tehlikeye atmamak için çocuk oto koltuğunu kesinlikle kumaş kılıfı olmadan kullanmayınız.

Kumaş kılıfı çıkarmak için aşağıdaki talimatları izleyiniz:

Kılıf

- Baş desteğini en yüksek konuma kaldırın.
- Elastik bantları koltuğun altındaki kancalardan sökün.
- Elastik bantları bel kemeri kılavuzlarından çıkartın.

- Sirt desteğinin tabanına yerleştirilmiş orta kapakçık düğmelerini kılıftan çıkartın.
- Top Tether'ın sirt desteğinin arkasından çıktığı yerdeki Velcro kemerlerini açın.
- Kılıfı sökün.

Baş desteği

- Araç koltuğunun emniyet kemerlerinin yanındaki düğmeleri açın.
- Baş desteğinin altında bulunan elastik bantları sökün.
- Baş desteğinin arkasındaki elastik bandı sökün.
- Üst kısımdan başlayarak koltuk başlığını çekerek çıkartın.

Plastik ve metal parçaların temizliği

Plastik ve boyalı metal kısımları yalnızca nemli bir bezle temizleyiniz. Asla aşındırıcı deterjan ya da çözücü madde kullanmayınız. Çocuk oto koltuğunun hareketli kısımları yağlanmamalıdır.

Bileşenlerin bütünlüğünü kontrol etme

Hasarlı veya aşınmış olmadıklarından emin olmak amacıyla, aşağıdaki parçaların durumunun düzenli olarak kontrol edilmesi önerilir:

- **kumaş kılıf:** dolgu malzemesinin dikişlerden dışarı taşmadığını kontrol ediniz. Dikişlerin durumunu kontrol ediniz: daima sağlam ve hasarsız olmaları gerekmektedir.
- **Kemer şeritleri:** kumaş kılıfın yıpranmadığını ve emniyet kemerlerinin ayar şeridine, bacak arasına, omuzlara ve kemer ayar plakasına denk gelen kısımlarda yıpranmamış olduğunu kontrol ediniz.
- **Plastik parçalar:** plastik parçaların aşınmış, hasarlı veya solmuş olmadığını kontrol ediniz.

Ürün depolama

Arabaya takılmadığı zaman, çocuk oto koltuğunun kuru bir yerde, ısı kaynaklarından uzakta ve tozdan, nemden ve doğrudan güneş ışığından korunarak saklanması önerilir.

Ürünün imhası

Çocuk oto koltuğu, orijinal güvenlik standartlarına uygunluğunu kaybettiğinde, koltuğu kullanmayı bırakınız ve uygun bir toplama noktasında bertaraf ediniz. Çocuk oto koltuğunu daima kullanıldığı ülkede belirlenmiş olan talimat ve düzenlemelere uygun olarak bertaraf ediniz.

Garanti

Ürün, talimatlarda belirtildiği üzere, normal kullanımda her türlü uygunsuzluğa karşı garantilidir. Bu nedenle garanti, hatalı kullanım, aşınma veya kazara meydana gelen olaylardan kaynaklanan hasar durumunda geçerli değildir. Uygunluğa ilişkin kusurlara dair garantinin süresi için mümkün olduğu durumlarda lütfen satın alınan ülkede geçerli ulusal kanunların özel hükümlerine bakınız.

SEAT&GO i-SIZE (76-150 CM)

Upute za uporabu

VAŽNO: PRIJE UPORABE PAŽLJIVO I U CIJELOSTI PROČITAJTE OVAJ PRIRUČNIK S UPUTAMA KAKO BISTE IZBJEGLI OPASNOSTI PRI UPORABI I ČUVAJTE GA ZA BUDUĆE POTREBE. DA NE BISTE UGROZILI SIGURNOST SVOG DJETETA PAŽLJIVO SLIJEDITE OVE UPUTE.

prije uporabe skinite i uklonite moguće plastične vrećice i sve dijelove koji čine ambalažu proizvoda ili ih u svakom slučaju držite daleko od dohvata djece. Preporučujemo da te elemente odložite razvrstavajući ih za odvojeno sakupljanje otpada u skladu s važećim zakonima.

UPOZORENJA

- Prije uporabe skinite i uklonite moguće plastične vrećice i sve dijelove koji čine ambalažu proizvoda ili ih u svakom slučaju držite daleko od dohvata djece. Preporučujemo da te elemente odložite odvojeno, sukladno važećim zakonima.
- Ne stavljajte prste u mehanizme.
- Svaka zemlja ima svoje zakone i različite uredbe o sigurnosti prijevoza djece u automobilu, stoga savjetujemo da se za više informacija obratite lokalnim vlastima.
- Izbjegavajte da proizvod koristi osoba koja nije pročitala upute i čuvajte ovaj priručnik za buduću uporabu.
- Preporučujemo da sve putnike obavijestite o načinu oslobađanja djeteta u slučaju opasnosti.
- Za vrijeme vožnje, prije nego što izvršite podešavanja na autosjedalici ili na djetetu, zaustavite vozilo na sigurnom mjestu.
- Povremeno provjeravajte da dijete ne otvori kopču za spajanje si-

gurnosnog pojasa autosjedalice te da ne ošteti njene dijelove.

- Uvjerite se da su dijelovi sigurnosnog pojasa, koji idu preko trbuha i drže dijete, pravilno oslonjeni na zdjelicu tako da obuhvaćaju dijete, a ne pritišću trbuh u slučaju sudara.
- Izbjegavajte da se druga djeca igraju komponentama i dijelovima autosjedalice.
- Kad ne prevozite dijete, autosjedalicu trebate ipak ostaviti zakačenu u vozilu ili je trebate spremati u prtljažnik. Ako autosjedalica nije zakačena, može predstavljati opasnost za putnike u slučaju nesreće ili naglog kočenja.
- Autosjedalicu treba podesiti isključivo odrasla osoba.
- Rizik od ozbiljnih ozljeda djeteta - ne samo u slučaju prometne nesreće nego i u drugim okolnostima (npr. naglo kočenje itd.) - povećava se ako se strogo ne pridržavate uputa navedenih u ovom priručniku.
- Potpunu sigurnost djeteta u slučaju nesreće ne može jamčiti niti jedna autosjedalica, ali uporaba ovog proizvoda smanjuje rizik od teških ozljeda ili smrti.
- Uvijek upotrebljavajte autosjedalicu, pravilno postavljenu, čak i za kratka putovanja. U suprotnom će sigurnost djeteta biti ugrožena.
- Posebice provjerite jesu li pojasevi autosjedalice prikladno zategnuti, te da nisu zapetljani ili u neispravnom položaju.
- Provjerite koriste li svi putnici u vozilu vlastiti sigurnosni pojas, kako zbog vlastite sigurnosti tako i da za vrijeme putovanja - u slučaju nesreće ili naglog kočenja - ne bi ozlijedili dijete.
- Ne postavljajte autosjedalicu na sjedala na kojima je aktivan zračni jastuk.
- Provjerite jesu li sjedala vozila (preklapna, s nagibnim položajima ili okretna sjedala) dobro pričvršćena.
- Provjerite da naslon za glavu sjedala ne smeta naslonu za glavu autosjedalice: ne smije ga gurati prema naprijed. Ako do toga dolazi, skinite naslon za glavu sa sjedala u automobilu na koje ćete postaviti autosjedalicu, pazite da ga ne stavite na policu prtljažnika.

- Nakon čak i lakše prometne nesreće autosjedralicu treba zamijeniti jer je ona možda zadobila oštećenja koja nije uvijek moguće vidjeti golim okom.
- Nemojte koristiti rabljene autosjedralice: njihova konstrukcija bi mogla biti oštećena, a da se to ne vidi golim okom, a i sigurnost koju ona pružaju bi mogla biti ugrožena.
- Nemojte rabiti autosjedralicu ako je oštećena, deformirana, prekomjerno istrošena ili nedostaje bilo koji njezin dio: moguće je da je izgubila izvorna sigurnosna obilježja.
- Nemojte skidati etikete i oznake s proizvoda.
- Navlaku smijete zamijeniti isključivo navlakom koju je odobrio proizvođač, jer ona predstavlja sastavni dio autosjedralice.
- Autosjedralica se nikad ne smije koristiti bez navlake, kako se ne bi ugrozila sigurnost djeteta.
- Autosjedralica više nije uporabljiva ako na pojasu ima posjekotina ili se isti pohabao.
- Nemojte provoditi nikakve izmjene niti dodavanja na proizvodu bez odobrenja proizvođača. Nije dopuštena ugradnja opreme, rezervnih dijelova niti sastavnih dijelova koje proizvođač sjedalice ne isporučiti i ne odobri.
- Nemojte upotrebljavati nikakve umetke, kao npr. jastuke ili pokrivače, kako biste podigli autosjedralicu od sjedala u vozilu ili dijete od autosjedralice: u slučaju prometne nesreće autosjedralica možda neće ispravno funkcionirati.
- Provjerite da između autosjedralice i automobilskog sjedala ili autosjedralice i vrata nema nikakvih predmeta.
- Provjerite da se ne prevoze predmeti ili prtljaga koji nisu sigurno pričvršćeni ili namješteni, pogotovo na polici prtljažnika vozila: u slučaju nesreće ili naglog kočenja mogli bi ozlijediti putnike.
- Nemojte nikada ostavljati dijete samo u automobilu, to može biti

opasno!

- Nemojte voziti više od jednog djeteta istovremeno u autosjedalici.
- Izbjegavajte davati djetetu hranu tijekom putovanja, a naročito lizalice, sladolede ili drugu hranu na štapiću. U slučaju prometne nesreće ili naglog kočenja, moglo bi se ozlijediti.
- Za vrijeme dugih putovanja savjetujemo često zaustavljanje: dijete se lako umara u autosjedalici i ima potrebu za kretanjem. Savjetujemo da dijete ulazi u automobil i izlazi iz njega na strani nogostupa.
- U slučaju da je vozilo stajalo na suncu, prije nego što dijete stavite na autosjedralicu provjerite da se pojedini dijelovi nisu pregrijali: u tom slučaju pustite ih da se ohlade prije nego što dijete spustite na autosjedralicu kako ga ne biste opekli.
- NE upotrebljavajte proizvod u načinu uporabe sustava integriranih sigurnosnih pojaseva u razdoblju duljem od 10 godina. Upotrebljivo do 12 godina od prve uporabe u konfiguraciji sa sigurnosnim pojasom automobila. Nakon tog vremena, promjene na materijalu (na primjer zbog izloženosti sunčevoj svjetlosti) mogu smanjiti ili ugroziti učinkovitost proizvoda.
- Na temelju statističkih podataka o nesrećama, stražnja sjedala u vozilu općenito su sigurnija od onog prednjeg: preporučuje se, dakle, postavljanje autosjedralice na stražnja sjedala vozila. Posebice, najsigurnije sjedište je središnje stražnje sjedište, ukoliko posjeduje pojas na 3 uporišne točke: u ovom slučaju preporuča se da postavite auto-sjedralicu na središnje stražnje sjedalo. Ako auto-sjedralicu postavite na prednje sjedalo automobila, radi veće sigurnosti preporuča se da što više ovo sjedalo pomaknete unazad ovisno od toga ima li putnika na stražnjem sjedalu automobila te da podesite leđni naslon sjedala u što uspravniji položaj. Ako auto ima regulator visine pojasa, pričvrstite ga u najnižem položaju. Provjerite nalazi li se regulator pojasa iza naslona za leđa sjedala automobila (ili je li poravnat s njim). Ako je prednje sjedalo opremljeno frontalnim zračnim jastukom, ne preporuča se da na njega postavite auto-sjedralicu. U slučaju postavljanja na bilo koje sjedalo zaštićeno zračnim jastukom, uvijek

pogledajte priručnik s uputama za automobil.

- Tvrtka Artsana se oslobađa svake odgovornosti u vezi s neprikladnom uporabom proizvoda i bilo kojom drugom uporabom koja nije u skladu s ovim uputama.

Popis dijelova

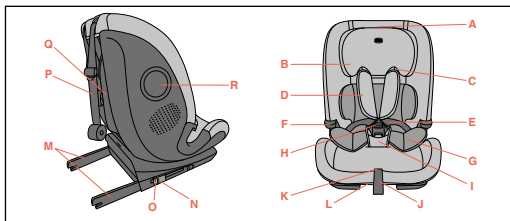

- A. Polugica za podešavanje naslona za glavu
- B. Naslon za glavu
- C. Vodilica dijagonalnih pojaseva
- D. Rameni štitnici
- E. Pojasevi autosjedalice
- F. Vodilica trbušnog dijela pojasa
- G. Umetak
- H. Kopča
- I. Podstavljeni dio za noge
- J. Traka za podešavanje pojaseva
- K. Gumb za podešavanje pojaseva
- L. Polugica za podešavanje nagiba
- M. Isofix konektori

- N. Indikatori konektora Isofix
- O. Gumbi za otkičavanje konektora Isofix
- P: Gornji pojas (Top Tether)
- Q. Vrećica za smještaj sustava Top Tether
- R. Side Safety System (Bočni sigurnosni sustav)

Pravilan položaj u vozilu

Počevši od dobi od 15 mjeseci, od 76 cm do 105 cm (i-Size ISO-FIX Univerale).

1. Ovo je napredni sustav za držanje djeteta "i-Size". Homologiran prema uredbi br. 129/03 za uporabu u vozilima na sjedalima "kompatibilnima sa sustavima i-Size", sukladno uputama koje je proizvođač vozila naveo u priručniku automobila. Autosjedalica Seat&Go i-Size može se postaviti na sva automobilska sjedala homologirana za i-Size i na sva automobilska sjedala homologirana za ISOFIX. Ako niste sigurni, obratite se proizvođaču sustava za držanje djeteta ili ovlaštenom prodavaču.

! Obratite pozornost

- a) Ne upotrebljavajte proizvod prije nego dijete navrší 15 mjeseci.
- b) Od 76 cm do 105 cm mora se postaviti na sjedala opremljena sustavima Isofix i Top Tether. Težina djeteta smije biti maksimalno 21 kg.

Od 100 cm do 150 cm (i-Size booster autosjedalica).

2. Ovo je unaprijedni sustav za držanje djeteta "i-Size", klasificiran kao pomoćno dječje sjedište. Homologiran prema uredbi br. 129/03 za uporabu u vozilima na sjedalima "kompatibilnima sa sustavima i-Size", sukladno uputama koje je proizvođač vozila naveo u priručniku automobila. Autosjedalica Seat&Go i-Size može se postaviti na sva automobilska sjedala homologirana za i-Size i na sva automobilska sjedala homologirana za UNIVERSALE pod uvjetom da ne smeta unutarnjim elementima automobila. Ako niste sigurni, obratite se

proizvođaču sustava za držanje djeteta ili ovlaštenom prodavaču.

! Obratite pozornost

Od 100 cm do 150 cm NEMOJTE rabiti gornji pojas.

- Ako vozilo nema sidrišta Isofix, autosjedralicu Seat&Go i-Size (u konfiguraciji 100-150 cm) može se postaviti u smjeru vožnje pomoću sigurnosnog pojasa automobila u 3 točke, odobrenog prema UN/ECE Pravilniku br. 16 ili istovrijednom.
- Kad se koristi pojas s tri točke vozila, uvjerite se da je trbušni dio pravilno oslonjen na djetetovu zdjelicu.

Ograničenja i uvjeti uporabe koji se odnose na proizvod i na sjedalo u automobilu

U slučaju uporabe u vozilima koja imaju stražnje sigurnosne pojaseve s integriranim zračnim jastucima (zračni pojasevi), međudjelovanje onog dijela pojasa u vozilu koji se napuhuje i ovog sustava pridržavanja djece može prouzročiti teške ozljede ili smrt.

76-105 cm: pri postavljanju sustavom Isofix, sigurnosni pojas vozila ne smijete vezati iza autosjedralice, jer bi se tako zahvatio dio pojasa koji se napuhuje.

100-150 cm: pridržavajte se priručnika s uputama proizvođača automobila za uporabu autosjedralice u vozilima koja imaju stražnje sigurnosne pojaseve s integriranim zračnim jastucima (zračni pojasevi).

- Sjedalo automobila mora imati sigurnosni pojas u 3 točke, statički ili s napravom za namotavanje, homologiran na temelju UN/ECE Pravilnika br. 16 ili drugih istovrijednih standarda. (sl. 1)
- Nemojte nikad postavljati autosjedralicu ako se radi o sigurnosnom

pojasu u dvije točke automobila. (sl. 2)

- Autosjedralicu možete postaviti na prednje sjedalo suvozača ili na bilo koje stražnje sjedalo. Ovu autosjedralicu nemojte nikad koristiti na sjedalima koja su okrenuta bočno ili obrnuto od smjera vožnje. (sl. 3)
- Uvjerite se da kopča pojasa u tri točke automobila nije previsoka. U suprotnom, pokušajte postaviti autosjedralicu na neko drugo sjedalo u automobilu.

Sustav brzog postavljanja Fast-Fit

Sjedalo je opremljeno sustavom brzog postavljanja Fast-Fit koji djetetu olakšava da se smjesti u sjedalu i da izađe iz njega s ugrađenim sustavom pojasa do 105 cm. Sustav se uključuje jednostavnom pritiskom na gumb kopče (H) tako da se pojas (E) i ramene trake mogu podignuti i ostati otvorene dok se dijete ne namjesti na sjedalo s uvijek vidljivim jezičcima pojasa.

Preporučujemo, a da bi sustav radio na najbolji način, da se čičak trake ušivene na gornje elastične trake koje se nalaze ispod naslona za glavu pričvrste na najnižu točku ramenih traka (D). Korisnik i dalje može prilagođavati najprikladniji položaj elastične trake.

! Obratite pozornost

- Uvijek provjerite je li sigurnosni pojas sjedala (G) ispravno zakopčan kod svake upotrebe.

Čišćenje navlake

Navlaku autosjedralice možete potpuno skinuti i oprati u perilici rublja na 30°C, umetak možete oprati u perilici rublja na 30°C. Za pranje slijedite upute koje se navode na etiketi navlake, a sadrže sljedeće simbole pranja:



Prati u perilici rublja na 30 °C



Ne bijeliti



Ne sušiti u sušilici



Ne glačati



Ne čistiti kemijski

Ne koristiti abrazivna sredstva za čišćenje ili otapala. Ne centrifugirati navlaku, ostaviti je da se osuši bez ožimanja.

Navlaku možete zamijeniti isključivo navlakom koju je odobrio proizvođač, budući da je sastavni dio autosjedalice te dakle sigurnosni element.

UPOZORENJE! Autosjedalicu se ne smije nikad koristiti bez navlake, kako se ne bi ugrozila sigurnost djeteta.

Kako biste skinuli tekstil, postupite kako se navodi u nastavku:

Navlaka

- Podignite naslon za glavu u najviši položaj.
- Skinite elastične trake iz kukica koje se nalaze ispod sjedala.
- Izvucite elastične trake iz vodilica trbušnog dijela pojasa.
- Odvojite gumb središnjeg preklopnog dijela u donjem dijelu naslona za leđa od navlake.
- Otvorite čičak trake na mjestu gdje gornji pojas izlazi na stražnjem dijelu naslona za leđa.
- Skinite navlaku.

Naslon za glavu

- Otvorite gumb kod pojaseva autosjedalice.
- Skinite elastične trake koje se nalaze ispod naslona za glavu.

- Izvucite elastičnu traku na stražnjem dijelu naslona za glavu.
- Izvucite naslon za glavu počevši od gornje strane.

Čišćenje plastičnih i metalnih dijelova

Plastične ili metalne lakirane dijelove čistite samo vlažnom krpom. Ne-
mojte nikad koristiti abrazivna sredstva za čišćenje ili otapala.
Pokretne dijelove autosjedalice ne smijete ni na koji način podma-
zivati.

Kontrola cjelovitosti sastavnih dijelova

Preporučujemo redovito provjeravanje cjelovitosti i stanja istrošeno-
sti komponenata koje slijede:

- **Navlaka:** provjerite da ne izlazi podstava ili da nije došlo do trganja njenih dijelova. Provjerite stanje šavova koji ne smiju biti izvučeni (potrgani).
- **Pojasevi:** provjerite da nije došlo do vidljivog slabljenja tekstilne strukture sa smanjenjem debljine trake za podešavanje, dijela koji razdvaja noge, štitnika ramena i u području ploče za podešavanje pojaseva.
- **Plastični dijelovi:** provjerite stupanj istrošenosti svih plastičnih dije-
lova koji ne smiju pokazivati vidljive znakove oštećenja ili gubitka boje.

Pohranjivanje sjedalice

Kad autosjedalica nije postavljena u automobilu, preporučujemo da
je čuvate na suhom mjestu, daleko od izvora topline i zaštićenu od
prašine, vlage te izravne sunčeve svjetlosti.

Odlaganje sjedalice

Kad se dostigne predviđeni rok uporabe autosjedalice, treba preki-
nuti s njezinom uporabom i odložiti je u otpad. Radi zaštite okoliša,
odvojite različite vrste otpada sukladno zakonskim propisima na snazi



u vlastitoj zemlji.

Jamstvo

Jamčimo za ispravnost proizvoda ukoliko se isti koristi u uobičajenim uvjetima korištenja predviđenim u uputama za uporabu. Jamstvo neće važiti u slučaju šteta nastalih uslijed neispravnog korištenja, istrošenosti ili slučajnih događaja. Tijekom razdoblja važenja jamstva, upućuje se da se za nedostatke konzultiraju posebne odredbe važećih nacionalnih standarda koje se primjenjuju u državi u kojoj je proizvod kupljen, ako takve postoje.

SEAT&GO i- VELIKOST (76–150 CM)

Navodila za uporabo

POMEMBNO: PRED UPORABO POZORNO PREBERITE CELOTNO KNJIŽICO Z NAVODILI, DA SE IZOGNETE NEVARNOSTIM PRI UPORABI IZDELKA. KNJIŽICO SHRANITE ZA BODOČO UPORABO. DA NE BI OGROZILI VARNOSTI VAŠEGA OTROKA, STROGO UPOŠTEVAJTE TA NAVODILA.

Pred uporabo odstranite in zavržite vse plastične vrečke in vse druge dele embalaže izdelka ali pa jih hranite izven dosega otrok. Te predmete je treba odstraniti v skladu s predpisi o ločenem zbiranju odpadkov, ki jih določajo veljavni zakoni.

OPOZORILA

- Pred uporabo odstranite in zavržite vse plastične vrečke in embalažne materiale ter jih hranite izven dosega otrok. Te predmete odstranite kot ločeno zbrane odpadke v skladu z veljavnimi predpisi.
- Ne vstavljajte prstov v mehanizme.
- Vsaka država ima drugačne zakone in predpise na področju varnosti pri prevažanju otrok v vozilih, zato vam svetujemo, da se za podrobnejše informacije obrnete na pristojne organe.
- Ne dovolite, da bi kdorkoli uporabil ta izdelek, ne da bi pred tem prebral navodila. Ta navodila shranite za nadaljnjo uporabo.
- Poskrbite, da so vsi potniki v vozilu seznanjeni s postopkom odklepanja varnostnega pasu in jemanjem otroka iz otroškega varnostnega sedeža v primeru sile.
- Pred nastavljanjem otroškega varnostnega sedeža ali nameščanjem otroka ustavite vozilo na varnem mestu.
- Redno preverjajte, da otrok ni odpel zaponke na otroškem varno-

stnem sedežu in da se ne igra s kakšnim delom sedeža.

- Preverite ali trebušni del varnostnega pasu poteka preko otrokove medenice na način, da v primeru trka ne bo pritiskal na otrokov trebuh.
- Otrokom ne dovolite, da bi se igrali s sestavnimi deli otroškega varnostnega sedeža.
- Ko otroškega varnostnega sedeža ne uporabljate, ga vseeno lahko pustite pritrjenega na sedež vozila ali pa ga shranite v prtljažni prostor, pri čemer ročico za prilagajanje naklona do konca vstavite v spodnji del otroškega sedeža. Nepritrjen otroški varnostni sedež lahko v primeru nezgode ali naglega zaviranja predstavlja nevarnost za potnike.
- Morebitne prilagoditve otroškega varnostnega sedeža lahko opravi samo odrasla oseba.
- Če teh navodil ne boste natančno upoštevali, se tveganje za resne poškodbe otroka ne poveča zgolj v primeru nesreče, temveč tudi zaradi drugih okoliščin (npr. nenadnega zaviranja ipd.).
- Noben otroški varnostni sedež ne more zagotoviti popolne varnosti otroka v primeru nesreče, vendar pa uporaba ob pravilni namestitvi zmanjšuje tveganje poškodb ali smrti.
- Otroški varnostni sedež naj bo vedno pravilno nameščen, tudi za kratke vožnje. Če zgornjega pravila ne upoštevate, bo ogrožena varnost vašega otroka.
- Predvsem se prepričajte, da so varnostni pasovi otroškega avtosedeža dovolj zategnjeni, da niso zviti in da so v pravilnem položaju.
- Poskrbite, da so vsi potniki pripeti z varnostnimi pasovi, tako zaradi njihove varnosti kot tudi zato, da v primeru nesreče ali nenadnega zaviranja ne poškodujejo otroka.
- Otroškega avtosedeža ne nameščajte na sedeže v vozilu, kjer je aktivirana zračna blazina.
- Preverite, ali so sedeži vozila (zložljivi, nagibni ali vrtljivi) zablokirani.
- Preverite, da vzglavnik avtomobilskega sedeža ne ovira vzglavnika otroškega varnostnega sedeža: ne sme ga potiskati naprej. V tem

primeru odstranite vzglavnik s sedeža avtomobila, na katerem je nameščen otroški varnostni sedež. Vzglavnika ne odlagajte v prostor za shranjevanje prtljage nad glavo.

- Po nesreči, tudi lažji, je treba otroški varnostni sedež zamenjati, saj je morda utrpel poškodbe, ki pa s prostim očesom niso vselej opazne.
- Ne uporabljajte rabljenih otroških varnostnih sedežev: na njih so morda strukturne poškodbe, ki s prostim očesom niso opazne, vendar negativno vplivajo na varnost izdelka.
- Ne uporabljajte otroškega varnostnega sedeža, če je poškodovan, deformiran, prekomerno obrabljen ali če kakšen del sedeža manjka, saj izvirne varnostne lastnosti verjetno niso več zagotovljene.
- Z izdelka ne odstranjujte nalepk in logotipov.
- Preveleko sedeža lahko zamenjate samo z enako, ki jo je odobril proizvajalec, saj predstavlja neodtujljiv del otroškega varnostnega sedeža.
- Otroškega avtosedeža nikoli ne uporabljajte brez prevleke, da ne ogrozite varnosti otroka.
- Otroški varnostni sedež je treba zamenjati, če je njegov varnostni pas porezan ali poškodovan.
- Izdelka ne smete nikakor spreminjati, razen če je spremembo odobril proizvajalec. Na otroški varnostni sedež ne nameščajte dodatne opreme, nadomestnih delov ali komponent, ki jih ni priskrbel ali odobril proizvajalec in ki niso namenjeni za otroški varnostni sedež.
- Med sedež vozila in otroški varnostni sedež ter med otroški varnostni sedež in otroka ne podlagajte ničesar – blazin, odej itd. V primeru nesreče se lahko zgodi, da otroški varnostni sedež ne bo deloval pravilno.
- Prepričajte se, da med otroškim varnostnim sedežem in avtomobilskim sedežem ter med otroškim varnostnim sedežem in avtomobilskimi vrati ni predmetov.
- Ne prevažajte nepritrjenih, nezavarovanih predmetov ali prtljage na

zadnji polici vozila: v primeru nezgode ali sunkovitega zaviranja lahko poškodujejo sopotnike.

- Otroka nikoli ne pustite samega v vozilu, saj je to lahko nevarno! V otroškem varnostnem sedežu ne prevažajte več kot enega otroka naenkrat.
- Med vožnjo otroku ne dajajte hrane, še posebej ne lizik, sladoleda in druge hrane na palčki, ker v primeru nesreče ali močnega zaviranja otroka lahko poškodujejo.
- Med dolgimi vožnjami se pogosto ustavljajte: otrok se v otroškem varnostnem sedežu hitro utruji in potrebuje gibanje. Priporočamo, da otroka namestite v otroški varnostni sedež in iz njega vzamete na strani ob robu ceste.
- Če ste vozilo pustili na soncu, preverite, da različni deli otroškega varnostnega sedeža niso prevroči: morebitne pregrete dele pustite ohladiti, preden otroka posadite v varnostni sedež.
- Izdelka NE uporabljajte v načinu vgrajenega varnostnega pasu več kot 10 let. V konfiguraciji z varnostnim pasom v vozilu ga je mogoče uporabljati do 12 let od prve uporabe. Po tem obdobju lahko spremembe materialov (npr. zaradi izpostavljenosti sončni svetlobi) zmanjšajo ali ogrozijo učinkovitost izdelka.
- Statistične analize prometnih nesreč kažejo, da so zadnji sedeži v vozilu običajno varnejši od sprednjih: zato vam svetujemo, da otroški avtosedež namestite na zadnji sedež v vozilu. Najbolj varen je sredinski zadnji sedež, če je opremljen s tritočkovnim varnostnim pasom. V tem primeru vam svetujemo, da varnostni sedež za otroke namestite na sredinski zadnji sedež. Če otroški avtosedež namestite na prednji sedež v vozilu, vam za zagotovitev večje varnosti svetujemo, da avtomobilski sedež pomaknete čim bolj nazaj, seveda ob upoštevanju morebitnih potnikov na zadnjem sedežu, in da hrbtni naslon nastavite čim bolj pokončno. Če je vozilo opremljeno z regulatorjem višine pasu, ga nastavite na najnižji položaj. Preverite, ali je regulator varnostnega pasu pomaknjen nazaj v primerjavi s hrbtnim avtomobilskega sedeža (ali vsaj poravnaj s slednjim). Če je

sovoznikov sedež zaščiten s prednjo zračno blazino, vam svetujemo, da varnostni sedež za otroke namestite na ta sedež. V primeru nameščanja na kateri koli sedež, ki je zaščiten z zračno blazino, vedno preberite navodila za uporabo vozila.

- Družba Artsana zavrača vsakršno odgovornost za nepravilno uporabo izdelka in za kakršno koli uporabo, ki ni opisana v teh navodilih za uporabo.

Seznam sestavnih delov

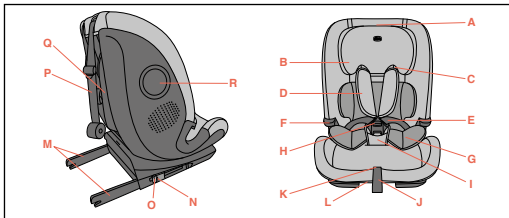

- A. Ročica za vzglavnik
 B. Naslon za glavo
 C. Vodilo diagonalnega pasu
 D. blazinice ramenskih varnostnih pasov
 E. Varnostni pas otroškega varnostnega sedeža
 F. Vodilo trebušnega pasu
 G. Dodatna blazina
 H. Zaponka
 I. Oblazinjen mednožni pas
 J. Trak za nastavitev varnostnih pasov

- K. gumb za nastavitev zadrževalnih pasov
 L. Ročica za nastavitev naklona
 M. Spojnika sistema Isofix
 N. Indikatorji spojnika sistema Isofix
 O. gumba za sproščanje spojnika sistema Isofix
 P: Zgornji pritrdilni trak
 Q. Torba za shranjevanje sistema Top Tether
 R. Stranski varnostni sistem

Pravilen položaj v vozilu

Od 15. meseca starosti, od 76 do 105 cm višine (i-Size ISOFIX Universal).

1. To je napreden sistem za zadrževanje otrok i-Size. Oдобren je v skladu s pravilnikom št. 129/03 za uporabo v vozilih, ki jih proizvajalec vozil opredeli kot ustrezna za sedeže i-Size oz. so kot taka označena v navodilih za uporabo. Sedež Seat&Go i-Size lahko namestite na vse avtomobilске sedeže, homologirane za avtosedeže tipa i-Size, in na vse avtomobilске sedeže, homologirane za avtosedeže s priključkom ISOFIX. V primeru dvomov se obrnite na proizvajalca sistema za zadrževanje otrok ali na proizvajalca vozila.

! Pomembna področja

- a) Izdelka ne uporabljajte, dokler otrok ne dopolni 15 mesecev.
- b) Od 76 cm do 105 cm ga je treba namestiti na sedeže, opremljene s sistemom Isofix in Top Tether. Otrok ne sme tehtati več kot 21 kg.

Od 100 cm do 150 cm (jahač i-Size).

2. To je napreden sistem za zadrževanje otrok, kategorije jahač "i-Size". Oдобren je v skladu s pravilnikom št. 129/03 za uporabo v vozilih, ki jih proizvajalec vozil opredeli kot ustrezna za sedeže i-Size oz. so kot taka označena v navodilih za uporabo. Sedež Seat&Go i-Size lahko namestite na vse avtomobilске sedeže, homologirane za avtosede-

že tipa i-Size, in na vse avtomobilске sedeže tipa UNIVERSAL, pod pogojem, da s tem ne posegate v notranje elemente avtomobila. Če ste v dvomih, se posvetujte s proizvajalcem ali prodajalcem sistema za zadrževanje otrok.

! Pomembna področja

Sistema Top Tether NE UPORABLJAJTE za otroke, visoke od 100 do 150 cm.

- Če vozilo ni opremljeno s sistemom za pritrditev ISOFIX, lahko sedež Seat&Go i-Size (v konfiguraciji 100–150 cm) namestite v smeri vožnje s tritočkovnim varnostnim pasom, odobrenim v skladu s Pravilnikom UN/ECE št. 16 ali enakovrednim predpisom.
- Pri uporabi tritočkovnega varnostnega pasu v vozilu poskrbite, da se trebušni del pravilno oprime otrokove medenice.

Omejitve in zahteve glede uporabe izdelka in sedeža vozila

Če sedež uporabljate v vozilu, opremljenem z zadnjimi zadrževalnimi pasovi z vgrajenimi varnostnimi blazinami (napihljivi varnostni pasovi), lahko delovanje med napihljivim delom varnostnega pasu in tem sistemom za zadrževanje otrok povzroči resno poškodbo ali smrt.

76-105 cm: Pri namestitvi s sistemom Isofix varnostni pas vozila ne sme biti pritrjen za otroškimi avtosedežem, saj bi lahko ovirali napihljivi varnostni sistem.

100-150 cm: Če otroški varnostni sedež uporabljate v vozilu, opremljenem z varnostnimi pasovi zadnjih sedežev z vgrajenimi varnostnimi blazinami (napihljivi varnostni pasovi), upoštevajte navodila za uporabo proizvajalca vozila.

- Sedež v vozilu mora biti opremljen s tritočkovnim varnostnim pasom (statičnim ali izvlečnim), homologiranim v skladu s Pravilnikom UN/ECE št. 16 ali drugimi enakovrednimi standardi. (slika 1)
- Otroškega avtosedeža nikoli ne namestite na sedež vozila, ki je opremljen samo z 2-točkovnim varnostnim pasom. (slika 2)
- Otroški sedež lahko namestite na sprednji sopolnikov sedež ali kateri koli zadnji sedež. Otroškega avtosedeža nikoli ne uporabljajte na avtomobilskih sedežih, obrnjenih v stran ali nazaj. (slika 3)
- Prepričajte se, da sponka tritočkovnega varnostnega pasu avtomobila ni previsoka. V nasprotnem primeru poskusite namestiti otroški varnostni sedež na drug sedež v vozilu.

Sistem Fast-Fit

Sedež je opremljen s sistemom Fast-Fit, ki otroku olajša vstopanje in izstopanje iz sedeža pri uporabi z integriranim sistemom varnostnih pasov do 105 cm. Sistem se aktivira s preprostim pritiskom na gumb za zapenjanje (H) tako, da se varnostni pas (E) in ramenska pasova (D) lahko dvignejo in ostanejo odprti, medtem ko se otrok usede v sedež, pri čemer so zavihki varnostnega pasu ves čas vidni. Za najboljše delovanje sistema priporočamo, da prilepne trakove, ki so všiti v zgornje elastične trakove pod naslonom za glavo, pritrdite na najnižjo točko ramenskih trakov (D). Uporabnik ima še vedno možnost izbire najprimernejšega položaja elastičnega traku.

! Pomembna področja

- Ob vsaki uporabi vedno preverite, ali ste pravilno pripeti z varnostnim pasom (G).

Pranje prevleke

Prevleka sedeža je v celoti odstranljiva in jo lahko perete v pralnem stroju pri 30 °C; dodatno blazino lahko perete v pralnem stroju pri 30



°C. Oporno blazino perite le ročno. Prosimo, preberite si navodila za čiščenje na oznaki za nego prevleke, kjer so navedeni naslednji simboli za pranje perila:



Pranje v pralnem stroju pri 30 °C.



Beljenje s klorom ni dovoljeno



Sušenje v stroju ni dovoljeno



Likanje ni dovoljeno



Kemično čiščenje ni dovoljeno

Nikoli ne uporabljajte abrazivnih čistil ali topil. Prevleke ne sušite strojno, temveč jo obesite mokro, ne da bi jo oželi.

Prevleko lahko zamenjate izključno s tako, ki jo je odobril proizvajalec, saj je sestavni del otroškega varnostnega sedeža in kot taka varnostni element.

OPOZORILO! Otroškega varnostnega sedeža nikoli ne uporabljajte brez prevleke, da ne ogrozite varnosti otroka.

Če želite sneti prevleko, sledite naslednjemu postopku:

Prevleka

- Dvignite naslon za glavo v najvišji položaj.
- Odstranite elastične trakove s kavljem pod sedežem.
- Odstranite elastične trakove z vodil medeničnih pasov.
- Odprite gumbe na osrednji reži na dnu naslona s prevleke.
- Odlepite sprimne trakove na mestu izstopa zgornjega pritrdilnega pasu na hrbtni strani naslona.

- Odstranite prevleko.

Naslon za glavo

- Odprite gumbe ob varnostnih pasovih avtomobilskega sedeža.
- Odstranite elastične trakove, ki se nahajajo pod naslonom za glavo.
- Odstranite elastični trak na hrbtni strani naslona za glavo.
- Snemite naslon za glavo tako, da začnete pri zgornjem delu.

Čiščenje plastičnih in kovinskih delov

Za čiščenje plastičnih delov oziroma delov iz lakirane pločevine uporabljajte le vlažno krpo. Nikoli ne uporabljajte abrazivnih čistil ali topil. Gibljivih delov otroškega varnostnega sedeža nikakor ne mažite.

Preverjanje ohranjenosti sestavnih delov

Svetujemo vam, da redno preverjate ohranjenost naslednjih delov:

- **tekstilna prevleka:** prepričajte se, da polnilo ne izhaja iz prevleke. Preverite ohranjenost šivov: ne smejo biti pretrgani.
- **Zadrževalni pasovi:** na predelih nastavitvenega traku, mednožnega pasu, ramenskih trakov in v predelu ploščice za nastavitev pasov preverite, da obloga ni obrabljena ali da zadrževalna pasova nista poškodovana ali oguljena.
- **Plastični deli:** preverite ohranjenost vseh plastičnih delov, na katerih ne sme biti očitnih poškodb ali razbarvanih predelov.

Shranjevanje izdelka

Ko otroški varnostni sedež ni nameščen v vozilu, vam svetujemo, da ga hranite v suhem prostoru, daleč od virov toplote, ter ga zaščitite pred prahom, vlago in neposredno sončno svetlobo.

Odlaganje izdelka

Ko otroški varnostni sedež doseže predvideno življenjsko dobo, ga prenehajte uporabljati in ga odpeljite na ustrezno mesto za zbiranje odpadkov. Otroški varnostni sedež vedno obračajte v skladu z navo-



dili in predpisi, določenimi v državi uporabe.

Garancija

Garancija za ta izdelek velja za okvare, ki so nastale pri običajni uporabi, opisani v navodilih za uporabo. Garancija zato ne velja v primeru poškodb, ki so nastale kot posledica nepravilne uporabe, obrabe ali nesreče. Za čas trajanja garancije si, kjer so na voljo, preberite ustrezna določila iz nacionalne zakonodaje države nakupa.

SEAT&GO i-SIZE (76-150 CM)

Inštrukcie na používanie

DÔLEŽITÉ: PRED POUŽITÍM SI POZORNE PREČÍTAJTE CELÝ TENTO NÁVOD NA POUŽÍVANIE, ABY STE PREDÍŠLI NEBEZPEČENSTVU PRI POUŽÍVANÍ VÝROBKU, A UCHOVAJTE SI HO, ABY STE HO MOHLI POUŽÍŤ V BUDÚCNOSTI. ABY STE NEOHROZILI BEZPEČNOSŤ VÁŠHO DIEŤAŤA, PRÍSNE DODRŽIAVAJTE POKYNY UVEDENÉ V TOMTO NÁVODE.

Pred použitím výrobku odstráňte a zlikvidujte plastové vrecká a iné obalové prvky a odstráňte ich z dosahu detí. Tieto predmety by sa mali likvidovať v súlade s predpismi o separovanom zbere odpadu, ktoré sú stanovené platnými zákonmi.

UPOZORNENIA

- Pred použitím odstráňte a zlikvidujte všetky plastové vrecká a obalové materiály a uchovávajte ich mimo dosahu detí. Tieto položky zlikvidujte ako separovaný odpad v súlade s platnými zákonmi.
- Nevkladajte prsty do mechanizmov.
- Každá krajina má iné bezpečnostné zákony a nariadenia pre prepravu detí v autách, preto odporúčame obrátiť sa na miestne úrady, ktoré vám poskytnú viac informácií.
- Nedovoľte, aby niekto používal výrobok bez toho, aby si vopred prečítal návod na používanie. Tento návod uschovajte na budúce použitie.
- Uistite sa, že všetci cestujúci vo vozidle vedia, ako odopnúť dieťa z autosedačky v prípade núdze.
- Počas jazdy, predtým, než začnete nastavovať detskú autosedačku, alebo pred umiestnením dieťaťa, odstavte vozidlo na bezpečné

miesto.

- Pravidelne kontrolujte, či si dieťa neotvorilo sponu bezpečnostného pásu na detskej autosedačke a či sa nehrá s žiadnym jeho dielom.
- Skontrolujte, či brušné časti bezpečnostných pásov, ktoré zadržiavajú dieťa, pevne spočívajú na panvovej oblasti, aby v prípade nárazu netlačili na brucho.
- Nedovoľte deťom, aby sa hrali s dielmi alebo časťami detskej autosedačky.
- Keď sa detská autosedačka nepoužíva, mala by sa pripevniť k sedadlu alebo uložiť v batožinovom priestore vozidla, pričom nastavovacia páčka naklonenia musí byť úplne zasunutá do dolnej časti autosedačky. Nezaistená autosedačka môže v prípade nehody alebo prudkého brzdzenia predstavovať nebezpečenstvo pre pasažierov.
- Sedačku by mala upravovať iba dospelá osoba.
- Riziko vážneho poranenia dieťaťa narastá nielen pri nehodách, ale aj za iných okolností (napr.: prudkom brzdení atď.), pokiaľ sa dôsledne nedodržiavajú tieto pokyny.
- Žiadna sedačka nemôže zaručiť bezpečnosť vášho dieťaťa v prípade autonehody, ale používanie tohto produktu pri správnej inštalácii znižuje riziko vážnych zranení alebo úmrtia.
- Autosedačku používajte vždy správne nastavenú, a to aj v prípade jazdy na krátke vzdialenosti. Nepoužívanie autosedačky ohrozuje bezpečnosť vášho dieťaťa.
- Uistite sa najmä, či sú pásy detskej autosedačky dostatočne napnuté, či nie sú prekrútené a či sú v správnej polohe.
- Ubezpečte sa, že všetci pasažieri vo vozidle majú pre svoju vlastnú bezpečnosť po celý čas jazdy pripútané bezpečnostné pásy. V prípade nehody alebo náhleho zbrzdzenia by totiž mohli poraniť dieťa.
- Neinštalujte detskú autosedačku na sedadlá, kde je aktivovaný airbag.
- Skontrolujte, či sú sedadlá vozidla (sklopné, výklopné alebo otočné) dobre uchytené.
- Skontrolujte, či opierka hlavy sedadla vozidla neprekáža opierke

hlavy detskej autosedačky: neposúvajte ju dopredu. Pokiaľ opierka hlavy prekáža, odstráňte ju zo sedadla vozidla, ku ktorému je detská autosedačka pripevnená, a to bez jej opretia o nosič batožiny.

- V prípade nehody, akokoľvek malej, alebo náhodného pádu sa môže autosedačka poškodiť, hoci poškodenie voľným okom nevidieť, je potrebné autosedačku vymeniť.
- Nepoužívajte autosedačky z druhej ruky: môže byť poškodená tak, že to voľným okom nevidieť, ale môže sa tým zhoršiť bezpečnosť výrobku.
- Detskú autosedačku nepoužívajte, ak je poškodená, deformovaná, nadmerne opotrebovaná, prípadne ak chýbajú akékoľvek jej časti, pretože môžu byť ohrozené jej pôvodné bezpečnostné funkcie.
- Z výrobku neodstraňujte logá ani štítky.
- Textilný poťah autosedačky sa môže vymeniť iba za poťah schválený výrobcom, pretože tvorí neoddeliteľnú súčasť detskej autosedačky.
- Autosedačku nesmiete používať bez poťahu, aby ste neohrozili bezpečnosť dieťaťa.
- Ak je bezpečnostný pás natrhnutý alebo rozstrapkaný, autosedačka sa musí vymeniť.
- Tento produkt sa nesmie žiadnym spôsobom meniť ani upravovať, pokiaľ takéto zmeny a úpravy neschválil výrobca. Neinštalujte na túto autosedačku príslušenstvo, náhradné diely alebo komponenty, ktoré vám nedodal výrobca alebo ktoré neboli schválené výrobcom.
- Nepoužívajte žiadne predmety – vankúše, deky atď. – ktorými by ste oddelili detskú autosedačku od sedadla vozidla či na oddelenie dieťaťa od detskej autosedačky: V prípade nehody by autosedačka nemusela správne fungovať.
- Skontrolujte, či nie sú medzi detskou autosedačkou a sedadlom vozidla alebo medzi detskou autosedačkou a dverami vsunuté nejaké predmety.

- Na zadnej polici vozidla neprepravujte voľné alebo nezaistené predmety či batožinu: v prípade nehody alebo prudkého zabrzdzenia by mohli spôsobiť zranenie spolucestujúcich.
- Nikdy nenechávajte dieťa vo vozidle samotné, môže to byť nebezpečné!
- Nikdy neprepravujte v autosedačke viac ako jedno dieťa.
- Pri jazde nedávajte dieťaťu potraviny, najmä nie lízanky, nanuky či iné potraviny na paličkách. V prípade nehody alebo prudkého brzdzenia by mohli dieťa zranit.
- Počas dlhej cesty sa odporúča robiť časté prestávky: pri sedení v detskej autosedačke sa deti unavia rýchlejšie a potrebujú viac pohybu. Odporúčame, aby deti nastupovali do autosedačky a vystupovali z nej na strane chodníka.
- Pokiaľ vozidlo necháte na slnku, skontrolujte, či jednotlivé diely detskej autosedačky nie sú príliš horúce: Ak áno, predtým, než usadíte dieťa, nechajte autosedačku vychladnúť, aby nedošlo k popáleniu dieťaťa.
- **NEPOUŽÍVAJTE** výrobok v režime zabudovaného bezpečnostného pásu dlhšie než 10 rokov. Použiteľná až 12 rokov od prvého použitia v konfigurácii s bezpečnostným pásom vozidla. Po tomto čase môžu zmeny materiálu (napr. v dôsledku vystavenia slnečnému svetlu) zhoršiť účinnosť výrobku.
- Na základe štatistik nehodovosti vo všeobecnosti platí, že zadné sedadlá sú bezpečnejšie než predné: odporúčame vám preto nainštalovať sedačku na zadné sedadlo. Najbezpečnejším sedadlom je zadné stredné sedadlo, ak je vybavené trojbodovým bezpečnostným pásom: v takom prípade vám odporúčame nainštalovať sedačku na zadné stredné sedadlo. Ak nainštalujete sedačku na predné sedadlo, z dôvodu vyššej bezpečnosti sa odporúča posunúť sedadlo čo najviac dozadu podľa toho, či sú na zadnom sedadle ďalší spolujazdci, a nastaviť chrbtovú opierku do vzpriamenej polohy. Ak je auto vybavené regulátorom výšky pásov, zaistite pásy v čo najnižšej polohe. Skontrolujte, či je regulátor pásu v zadnej polohe (alebo v rovnobež-

nej línií) voči chrbtovej opierke sedadla automobilu. Ak je predné sedadlo vybavené predným airbagom, neodporúča sa inštalovať autosedačku na toto sedadlo. Pri inštalácii detskej autosedačky na akékoľvek sedadlo zabezpečené airbagom postupujte podľa návodu na používanie vozidla.

- Spoločnosť Artsana nenesie zodpovednosť za nevhodné použitie výrobku a za použitie výrobku, ktoré je v rozpore s týmto návodom na používanie.

Zoznam komponentov

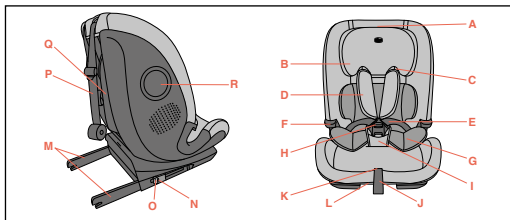

- A. Páka na úpravu opierky hlavy
 B. Opierka hlavy
 C. Vodidlo priečneho pásu
 D. Náplečné pásy
 E. Bezpečnostný pás detskej autosedačky
 F. Vodidlo brušného pásu
 G. Zmenšovací vankúš
 H. Spona bezpečnostného pásu
 I. Čalúnenie medzinožného popruhu

- J. Popruh pre nastavenie pásov
 K. Tlačidlo na nastavenie pásov
 L. Ovládač polohovania
 M. Konektory Isofix
 N. Indikátory konektora Isofix
 O. Tlačidlá uvoľnenia konektora Isofix
 P: Horný popruh
 Q. Úložná taška systému s horným popruhom
 R. Bočný bezpečnostný systém

Správna poloha vo vozidle

Od 15 mesiacov, od 76 do 105 cm (ISOFIX Univerzálna veľkostná norma i-Size).

1. Ide o pokročilý systém zadržania dieťaťa typu „i-Size“. V zmysle nariadenia č. 129/03 je schválený na použitie vo vozidlách na sedadlách "kompatibilných so systémami i-Size", ako uvádza výrobca vozidla v návode na použitie vozidla. Autosedačku Seat&Go i-Size možno nainštalovať na všetky sedadlá v aute schválené pre typ i-Size a na všetky sedadlá schválené pre typ ISOFIX. V prípade pochybností sa poraďte s výrobcou detského zadržacieho systému alebo vozidla.

! Oblasti zamerania

- a) Nepoužívajte výrobok, kým dieťa nemá 15 mesiacov.
- b) Od 76 cm do 105 cm musí byť autosedačka namontovaná na sedadlách vybavených systémom Isofix a horným popruhom. Dieťa nesmie vážiť viac ako 21 kg.

Od 100 cm do 150 cm (podsedák i-SIZE).

2. Ide o pokročilý detský zadržací systém typu podsedáka „i-Size“. V zmysle nariadenia č. 129/03 je schválený na použitie vo vozidlách na sedadlách "kompatibilných so systémami i-Size", ako uvádza výrobca vozidla v návode na použitie vozidla. Autosedačku Seat&Go i-Size možno nainštalovať na všetky sedadlá schválené pre typ i-Si-

ze a na všetky sedadlá schválené pre typ UNIVERSAL, ak nezasahujú do vnútorných prvkov vozidla. V prípade pochybností sa poraďte s výrobcou alebo predajcom detského zadržiavacieho systému.

! Oblasti zamerania

NEPOUŽÍVAJTE systém s horným popruhom pre deti s výškou od 100 do 150 cm.

a) Ak vozidlo nie je vybavené upevňovacím systémom ISOFIX, autosedacia Seat&Go i-Size (v konfigurácii 100-150 cm) sa môže inštalovať v smere jazdy pomocou 3-bodového bezpečnostného pásu vozidla schváleného podľa predpisu EHK OSN č. 16 alebo ekvivalentného predpisu.

b) Pri používaní trojbodového pásu vozidla dbajte na to, aby bedrová časť správne spočívala na panve dieťaťa.

Obmedzenia a požiadavky týkajúce sa používania výrobku a sedadla vo vozidle

Ak sa používa vo vozidle vybavenom bezpečnostným pásom na zadných sedadlách so zabudovanými airbagmi (nafukovacie bezpečnostné pásy) vzájomné pôsobenie medzi nafukovacou časťou bezpečnostného pásu a touto detskou ochrannou pomôckou by mohlo spôsobiť vážne zranenie alebo smrť.

76 – 105 cm: Pri inštalácii so systémom Isofix nesmie byť bezpečnostný pás vozidla upevnený za detskou autosedáčkou, pretože by sa aktivovala nafukovacia časť bezpečnostného pásu.

100 – 150 cm: Pri používaní autosedáčky vo vozidlách vybavených bezpečnostným pásom na zadných sedadlách so zabudovanými airbagmi (nafukovacie bezpečnostné pásy) sa riadte pokynmi v návode

výrobcu vozidla.

- Sedadlo vozidla musí byť vybavené trojbodovým bezpečnostným pásom (statickým alebo navíjacím), typovo schváleným v súlade s nariadením EHK OSN č. 16 alebo s inými, ekvivalentnými normami. (obr. 1)
- Nikdy neupevňujte detskú autosedáčku na sedadlo vozidla, ktoré je vybavené iba dvojbodovým bezpečnostným pásom. (obr. 2)
- Detskú autosedáčku môžete pripevniť na prednom sedadle spolujazdca alebo na ľubovoľnom zadnom sedadle. Nikdy nepoužívajte túto detskú autosedáčku na sedadlách otočených bokom alebo dozadu. (obr. 3)
- Uistite sa, či spona trojbodového bezpečnostného pásu nie je príliš vysoko. V opačnom prípade skúste nainštalovať autosedáčku na iné sedadlo vo vozidle.

Rýchlo nasadzovací systém (Fast-Fit)

Autosedáčka je vybavená systémom Fast-Fit, ktorý uľahčuje dieťaťu nasadenie a vysadenie z autosedáčky pri použití s integrovaným systémom pásov do 105 cm. Systém sa aktivuje jednoduchým stlačením tlačidla pracky (H), aby sa pásy (E) a ramenné popruhy (D) mohli zdvihnúť a zostať otvorené, zatiaľ čo dieťa nasadá do autosedáčky, pričom západky pásov zostávajú neustále viditeľné.

Aby systém fungoval čo najlepšie, odporúčame, aby boli pásy so suchým zipsom prítiahnuté k horným elastickým pásom, ktoré sa nachádzajú pod opierkou hlavy, pripevnené v najnižšom bode ramenných popruhov (D). Používateľ má stále možnosť nastaviť najvhodnejšiu polohu elastického pásu.

! Oblasti zamerania

a) Pri každom použití vždy skontrolujte, či ste správne zapli bezpečnostné pásy (G).“

Čistenie poťahu

Poťah sedadla je úplne snímateľný a možno ho prať v práčke pri 30 °C; redukčný vankúš možno prať v práčke pri teplote 30 °C. Pozrite si pokyny na čistenie na štítku poťahu, kde nájdete nasledovné symboly týkajúce sa prania:



Pranie v práčke pri teplote 30 °C.



Nebieliť



Nesušiť v sušičke



Nežehliť



Nečistiť suchým čistením

Nikdy nepoužívajte abrazívne prostriedky a rozpúšťadlá. Nesušte poťah v sušičke a nechajte ho vyschnúť bez toho, aby ste ho žmýkali v rukách.

Textilný poťah sa môže vymeniť iba za poťah schválený výrobcom, pretože tvorí neoddeliteľnú súčasť detskej autosedačky a predstavuje tak jeden z jeho bezpečnostných prvkov.

UPOZORNENIE! Autosedačku nesmiete používať bez poťahu, aby ste neohrozili bezpečnosť dieťaťa.

Ak chcete sňať poťah, riadte sa nasledujúcimi pokynmi:

Poťah

- Hlavovú opierku zdvihnite do najvyššej polohy.
- Vyberte elastické pásy (gumičky) z háčikov pod sedadlom.

- Odstráňte gumičky z vodiacich líšt bedrového pásu.
- Odpojte gombíky zo stredovej klapky umiestnenej na základni operadla z poťahu.
- Roztvorte popruhy so suchým zipsom v mieste, kde vychádza horný popruh na zadnej strane operadla.
- Zložte poťah.

Opierka hlavy

- Otvorte gombíky pri bezpečnostných pásoch autosedačky.
- Vyberte elastické pásy (gumičky) pod opierkou hlavy.
- Vyberte elastický pás (gumičku) na zadnej strane opierky hlavy.
- Stiahnite opierku hlavy. Začnite od hornej časti.

Čistenie plastových a kovových častí

Na čistenie plastových alebo lakovaných kovových častí používajte len navlhčenú handričku. Nikdy nepoužívajte abrazívne prostriedky a rozpúšťadlá.

Pohyblivé časti detskej autosedačky sa nesmú žiadnym spôsobom masť.

Kontroly integrity jednotlivých častí

Odporúča sa pravidelne kontrolovať integritu a opotrebovanosť nasledujúcich častí:

- **Textilný poťah:** skontrolujte, či čalúnenie nevychádza cez švy. Skontrolujte stav švov: vždy musia byť neporušené a nepoškodené.
- **Pásy:** skontrolujte, či nedochádza k rozvlákneniu tkaniny poťahu a opotrebeniu hrúbky bezpečnostného pásu autosedačky v oblasti nastavovacieho pásu, lonového pásu, v ramennej časti a v oblasti príchytky nastavenia bezpečnostného pásu autosedačky.
- **Prvky z plastu:** skontrolujte stav opotrebenia všetkých častí z plastu, na ktorých nesmú byť viditeľné žiadne známky poškodenia alebo vyblednutia.

Uchovávanie výrobku

Ak nie je autosedačka nainštalovaná v aute, odporúča sa skladovať ju na suchom mieste, ďaleko od zdrojov tepla, prachu, vlhka a priameho slnečného žiarenia.

Vyhodenie výrobku do odpadu

Keď detská autosedačka prestane vyhovovať bezpečnostným štandardom, prestaňte ju používať a vyhodte ju do odpadu na príslušnom zbernom mieste. Pri likvidácii detskej autosedačky vždy dodržiavajte pravidlá a predpisy platné v krajine používania autosedačky.

Záruka

Na tento výrobok sa vzťahuje záruka na akékoľvek chyby týkajúce sa zhody výrobku pri bežných podmienkach použitia, ako je to uvedené v návode na používanie. Záruka preto neplatí v prípade škody spôsobenej nesprávnym používaním, opotrebením alebo nepredvídanými udalosťami. Počas trvania záruky na chyby týkajúce sa zhody výrobku sa vzťahujú ustanovenia príslušných predpisov platných v krajine, kde bol výrobok zakúpený.

SEAT&GO i-SIZE (76–150 CM)

Használati utasítás

FONTOS: FIGYELMESEN OLVASSA EL A TELJES ÚTMUTATÓT A HASZNÁLAT ELŐTT, HOGY A TERMÉK HASZNÁLATÁVAL KAPCSOLATOS KOCKÁZATOKAT ELKERÜLHESSE, ÉS RAKJA EL A KÉSŐBBI HASZNÁLATRA. AZ UTASÍTÁSOKAT LELKIISMERETESEN TARTSA BE, NEHOGY GYERMEKE BIZTONSÁGÁT VESZÉLYEZTESSE.

Használat előtt távolítsa el és dobja ki a műanyag zacskókat és a termék csomagolásának minden más elemét, vagy tartsa azokat gyermekek számára elérhetetlen helyen. A hulladékokat a hatályos jogszabályok által előírt szelektív hulladékgyűjtési előírásoknak megfelelően kell ártalmatlanítani.

FIGYELMEZTETÉSEK

- Használat előtt távolítsa el, és dobja ki a műanyag zacskókat és csomagolóanyagokat, és tartsa távol azokat a gyermekektől. A vonatkozó törvényi előírásoknak megfelelően, szelektíven gyűjtse ezeket a hulladékokat.
- Ne dugja az ujjait a szerkezetbe.
- A gyermekek autóban történő biztonságos szállításának szabályai országonként eltérőek, ezért javasolt további információért a helyi hatóságokhoz fordulni.
- A terméket az útmutató elolvasása nélkül senki ne használja! Őrizze meg az útmutatót, mert később még szüksége lehet rá!
- Győződjön meg róla, hogy az autó összes utasa tudja, hogyan kell a gyermeket kivenni a gyermekülésből vészhelyzet esetén.
- Ha a gyermekülés útközben beállítást igényel, először álljon meg a

járművével egy biztonságos helyen.

- Időközönként ellenőrizze, hogy a gyermeke nem nyitotta-e ki a gyermekülés biztonsági övét, valamint, hogy nem játszik-e annak valamelyik alkatrészével.
- Ellenőrizze, hogy a gyermeket rögzítő biztonsági pánt hasi részei szilárdan tartják-e a medencetájékat, hogy ütközés esetén ne nyomja meg a hasat.
- Ne engedje meg a gyermekeknek, hogy a gyermekülés alkatrészeivel vagy alkatrészemeivel játsszanak.
- Amikor éppen nem használják a gyermekülést, azt a jármű üléséhez rögzítve tárolja, vagy tegye a csomagtartóba oly módon, hogy a gyermekülés állítható füle teljesen a legelső pozícióban legyen. A be nem rögzített gyermekülés veszélyeztetheti az utasokat baleset vagy hirtelen fékezés esetén.
- A gyermekülés minden beállítását csak felnőtt végezheti.
- A gyermekét érő súlyos sérülések kockázata nem csak a balesetek esetén, hanem egyéb körülmények között is megnőhet (hirtelen fékezés, stb.), ha nem tartja be az alábbi utasításokat.
- Egyetlen gyermekülés sem garantálhatja az ön gyermeke teljes biztonságát baleset esetén, de ez a termék, amennyiben helyesen szerelik be, jelentősen csökkenti a súlyos sérülés kockázatát.
- Minden esetben, még rövid utak esetén is megfelelő módon beszerelve használja a gyermekülést. Ha nem így tesz, kockáztatja a gyermek épségét.
- Különösen ügyeljen arra, hogy a gyermekülés övei elég szorosan legyenek, ne csavarodjanak el, és a megfelelő helyzetben legyenek.
- Bizonyosodjon meg róla, hogy az autóban utazók a saját biztonságuk érdekében becsatolták a biztonsági öveiket, valamint azért, mert baleset vagy hirtelen fékezés esetén kárt okozhatnak a gyermekben.
- Ne helyezze a gyermekülést olyan járműülésre, ahol a légszák aktíválva van.
- Bizonyosodjon meg róla, hogy a járműülések összecukható, dönt-

hető vagy forgó) rögzítése megfelelő.

- Ellenőrizze, hogy az autózülés fejtámasza nincs-e útban a gyermekülés fejtámaszának: ne tolja előre! Ilyenkor vegye le az adott járműülés fejtámaszát a gyermekülés rögzítése előtt. A levett fejtámaszt ne a kalaptartóra tegye.
- Balesetet követően, még ha kisebb is, a gyermekülést ki kell cserélni, hiszen lehetséges, hogy az megsérült és ezen sérülések nem feltétlenül észlelhetők szabad szemmel.
- Ne használjon másodkézből beszerzett gyermekülést: lehetséges, hogy az megsérült, ami károsan befolyásolja a termék biztonságát, még akkor is, ha a sérülések nem feltétlenül észlelhetők szabad szemmel.
- Ne használjon sérült, deformálódott, túlzott mértékben elhasznált vagy egyes alkatrészekkel nem rendelkező gyermekülést, hiszen annak biztonsági funkciói korlátozottak lehetnek.
- Ne távolítsa el a terméken található címkéket vagy logókat.
- Az üléshuzatot kizárólag a gyártó által jóváhagyott másik huzatra cserélje ki, mivel az a gyermekülés szerves részét képezi.
- A gyermek biztonsága érdekében soha ne használja a gyermekülést a szövethuzat nélkül.
- Amennyiben a pántok elszakadnak vagy elkopnak, a gyermekülést ki kell cserélni.
- A terméket semmilyen módon sem szabad átalakítani, kivéve, ha az átalakítást a gyártó jóváhagyta. Ne szereljen fel nem a gyártó által biztosított vagy jóváhagyott és a gyermeküléssel történő használatra szánt kiegészítőket pótalkatrészeket, vagy alkatrészeket.
- Ne tegyen semmit - párna, takaró, stb. - a gyermekülés és a járműülés közé, továbbá a gyermek és a gyermekülés közé az elválasztásuk érdekében: ellenkező esetben, baleset esetén a gyermekülés nem feltétlenül fog megfelelően működni.

- Ügyeljen rá, hogy a gyermekülés és a járműülés, valamint a gyermekülés és a jármű ajtaja közé ne kerüljenek tárgyak.
- Ne szállítson billegő, le nem rögzített tárgyakat vagy csomagokat a gépjármű kalaptartóján: balesetkor vagy hirtelen fékezésnél az utasok megsérülhetnek.
- Soha ne hagyja a gyermeket egyedül a gépkocsiban, veszélyes lehet!
- A gyermekülésben soha ne szállítson egyszerre egynél több gyermeket!
- Utazás közben ne adjon enni-ivót gyermekének, különösen nyálkát, jégkrémet vagy egyéb pálcikás ételt, mert azok baleset vagy hirtelen fékezés esetén sérülést okozhatnak a gyermeknek.
- Hosszú utazás során javasoljuk, hogy gyakran álljon meg: a gyermekek könnyedén kifáradhatnak, miközben a gyermekülést használják, és mozogniuk kell. Javasoljuk, hogy a gyerekek a gyermekülésbe való be- és kiszálláskor a járda felőli oldalt használják.
- Ha a gyermekülést a napon hagyta, használat előtt ellenőrizze, hogy a gyermekülés egyes részei nem túl forróak-e: ha igen, várja meg, amíg kihűlnek, nehogy a gyermek égési sérülést szenvedjen!
- NE használja a terméket a beépített biztonsági öv módban 10 évnél hosszabb ideig. Az első használatot követő 12 évig használható a jármű biztonsági övével való konfigurációban. Ennyi idő után az anyag elváltozása (például a napfény hatására) lecsökkentheti vagy károsan befolyásolhatja a termék hatékonyságát.
- A baleseti statisztikák szerint a gépjárművek hátsó ülései általában biztonságosabbak, mint az első ülések: ezért azt tanácsoljuk, hogy a gyermekülést a jármű hátsó ülésére szerelje fel. A legbiztonságosabb hely hátul, középen van, ha 3 pontos biztonsági övvel van ellátva: ebben az esetben javasoljuk, hogy a gyermekülést a hátsó középső ülésre szerelje. Ha a gyermekülést az első ülésre helyezi el, a nagyobb biztonság érdekében javasoljuk, hogy az ülést – a hátul helyet foglaló utasok figyelembevételével – a lehető legjobban tolja hátra, és az üléstámlát állítsa a lehető leginkább függőleges irányba.

Ha a gépkocsi biztonsági övének magassága szabályozható, állítsa ezt a legalacsonyabb helyzetbe. Ezután ellenőrizze, hogy a biztonsági öv szabályozója a jármű ülésénél hátrébb (de legalább azzal egy vonalban) helyezkedik el. Ha az elülső ülés frontális légzsákkal rendelkezik, nem javasoljuk, hogy itt helyezze el a gyermekülést. Mindig olvassa el a jármű használati utasítását, ha a gyermekülést egy légzsákkal védett ülésen szereli fel.

- Az Artsana cég nem vállal felelősséget a termék nem rendeltetésszerű vagy a használati utasításban feltüntetettől eltérő használatára vonatkozóan.

Megfelelő elhelyezés a járműben

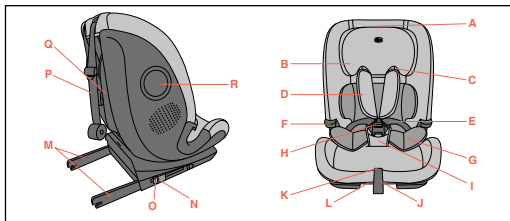

- A. Fejtámasz-beállító kar
 B. Fejtámla
 C. Átlós biztonsági öv elvezetés
 D. Vállpántok
 E. A gyermekülés biztonsági övei
 F. Hasi biztonsági öv elvezetés
 G. Szűkítőpárna

- H. Csatlakozó
 I. Párnázott ágyékpánt
 J. Biztonsági öv szabályozó pánt
 K. Biztonsági öv szabályozó gomb
 L. Döntőkar
 M. Isofix csatlakozók
 N. Isofix csatlakozó jelzők
 O. Isofix csatlakozók kioldó gombjai
 P: Top Tether pántvezető
 Q. Top Tether rendszer tárolótáca
 R. Oldalsó biztonsági rendszer

Alkatrészek jegyzéke

15 hónapos kortól, 76 cm és 105 cm testmagasság között (ISOFIX Universal).

1. Ez egy fejlett „i-Size” gyermekbiztonsági rendszer. Az 129/03 szabályozásnak megfelelően van jóváhagyva „i-Size kompatibilis” ülésű járművekben való használatra, a jármű gyártója vagy a jármű használati kézikönyvében megadottaknak megfelelően. A Seat&Go i-Size minden i-Size típusú jóváhagyott autóülésre és minden ISOFIX típusú jóváhagyott autóülésre felszerelhető. Kétség esetén vegye fel a kapcsolatot a gyermekbiztonsági rendszer vagy a jármű gyártójával.

! Fókuszterületek

- a) Ne használja a terméket, amíg a gyermek el nem éri a 15 hónapos életkort.
- b) 76 cm és 105 cm testmagasság között az ülést Isofix és Top Tether rendszerrel rendelkező ülésekben kell rögzíteni. A gyermek maximális súlya 21 kg lehet.

100 cm és 150 cm testmagasság között (i-Size ülésmagasító)

2. Ez egy „i-Size” ülésmagasítónak minősített továbbfejlesztett gyermekbiztonsági rendszer. Az 129/03 szabályozásnak megfelelően van

jóváhagyva „i-Size kompatibilis” ülésű járművekben való használatra, a jármű gyártója vagy a jármű használati kézikönyvében megadottaknak megfelelően. A Seat&Go i-Size felszerelhető minden i-Size típusjóváhagyással rendelkező autóülésre és minden UNIVERSAL típusjóváhagyással rendelkező autóülésre, feltéve, hogy nem zavarja az autó belső alkatrészeit. Kétség esetén forduljon a gyermekbiztonsági rendszer gyártójához vagy a kereskedőhöz.

! Fókuszterületek

100 cm és 150 cm testmagasság között NE használja a Top Tether rendszert.

- Ha a jármű nem rendelkezik Isofix rögzítési rendszerrel, a Seat&Go i-Size (100–150 cm-es konfigurációban) a menetiránnyal szemben felszerelhető az ENSZ-EGB 16. számú előírása szerint jóváhagyott vagy azzal egyenértékű 3 pontos biztonsági övvel.
- A jármű 3 pontos biztonsági övének használatakor ügyeljen arra, hogy az övrész megfelelően feküdjön rá a gyermek medencéjére.

A termék és az autósülés használatára vonatkozó korlátozások és követelmények

Ha a gyermekülést olyan járműben használják, ahol a hátsó biztonsági öv beépített légszékkel van felszerelve (felfújódó biztonsági öv), a biztonsági öv felfújódó szakasza és a gyermekülés biztonsági rendszere közötti kölcsönhatás súlyos sérülést vagy halált okozhat.

76-105 cm: Isofix rendszerrel való beszerelés esetén a jármű biztonsági öve nem feltétlenül rögzíthető a gyermekülés mögött, mert ez beakadna a biztonsági öv felfújódó részébe.

100-150 cm: Ha a gyermekülést olyan járműben használja, ahol a hátsó biztonsági öv beépített légszékkel van felszerelve (felfújódó biztonsági öv), kövesse a jármű gyártójának vonatkozó utasításait.

- A jármű ülését az ENSZ-EGB 16. számú előírása vagy más egyenértékű szabványok szerint jóváhagyott (statikus vagy behúzható) 3 pontos biztonsági övvel kell felszerelni. (1. ábra)
- Soha ne használja a gyermekülést olyan járműülésen, amely csupán 2 pontos biztonsági övvel szerelt. (2. ábra)
- A gyermekülés a gépjármű első utasülésére vagy bármelyik hátsó ülésére beszerelhető. Soha ne használja a gyermekülést hátra vagy oldalra néző ülésben! (3. ábra)
- Győződjön meg arról, hogy az autó hárompontos biztonsági övének csatja nincs túl magasan. Ellenkező esetben próbálja a gyermekülést az autó egy másik ülésére szerelni.

Alkatrészek jegyzéke

Az ülés Fast-Fit rendszerrel van felszerelve, amely megkönnyíti a gyermek be- és kiszállását az ülésbe a beépített hevederrendszerrel 105 cm magasságig. A rendszer a csat gombjának (H) megnyomásával aktiválható, így a heveder (E) és a vállpántok (D) felemelhetők és nyitva maradnak, miközben a gyermek beül az ülésbe, a hevederfülek pedig mindig láthatóak maradnak.

Ahhoz, hogy a rendszer a legjobban működjön, javasoljuk, hogy a felső, a fejtámla alatt található rugalmas szalagokhoz varrt tépőzáras pántokat a vállpántok legalsó pontján (D) rögzítsék. A felhasználónak továbbra is lehetősége van a rugalmas szalag legmegfelelőbb elhelyezésére.

! Fókuszterületek

- Minden egyes használat során ügyeljen a biztonsági övek (G) megfelelő becsatolására.

A huzat tisztítása

Az üléshez teljesen levehető, és 30 °C-on mosógépben mosható; a szűkítőpárna 30 °C-on mosógépben mosható. Kérjük, hogy kövesse a szövet címkéjén levő tisztítási utasításokat, amely az alábbi jelzéseket tartalmazza:

 Mosógépben 30 °C-on mosható.

 Fehéríteni tilos

 Szárítógépben szárítani tilos

 Vasalni tilos

 Vegytisztítása tilos

Soha ne használjon karcoló hatású tisztítószerket vagy oldószert. A huzatot ne centrifugálja, és kifacsarás nélkül szárítsa meg.

A huzatot csak a gyártó által elfogadott cserehuzattal szabad helyettesíteni, mivel az a gyermekülés szerves részét képezi, így tehát biztonsági elem.

FIGYELEM! A gyermekülést tilos huzat nélkül használni, mert ezzel gyermeke biztonságát veszélyezteti.

A huzat levételénél a következőképpen járjon el:

Huzat

- Emelje a fejtámlát a legmagasabb állásba.
- Távolítsa el az elastikus pántokat az ülés alatti kampókról.
- Távolítsa el az elastikus pántokat az övzetőkből.

- Gombolja ki a gombokat a huzatnak a háttámla alján lévő középső szárnyáról.
- Nyissa ki a tépőzáras pántokat ott, ahol a Top Tether a háttámla hátuljánál kilép.
- Távolítsa el a burkolatot.

Fejtámla

- Oldja a gyermekülés biztonsági övénél lévő gombokat.
- Távolítsa el a fejtámasz alatt lévő elastikus pántokat.
- Távolítsa el a fejtámasz hátsó részén lévő elastikus pántokat.
- Húzza le felülről a fejtámaszt.

Műanyag és fém alkatrészek tisztítása

A műanyagból vagy festett fémből készült alkatrészek tisztítását nedves ruhával végezze. Soha ne használjon karcoló hatású tisztítószerket vagy oldószert.

A gyermekülés mozgatható részeit semmivel nem szabad megkenni.

Az alkatrészek épségének ellenőrzése

Javasoljuk, hogy a következő alkatrészek épségét és elhasználódási fokát rendszeresen ellenőrizze:

- **Huzat:** Ellenőrizze, hogy nem türemkedett-e ki a bélés, vagy nem hullik-e a varrásnál. Ellenőrizze a varrások állapotát: Mindig épek kell lenniük.
- **Biztonsági pántok:** ellenőrizze a pamutanyag és a biztonsági öv szabályozó szalag, ágyékpánt, vállak és a biztonsági pánt lemez helyeivel megegyező részek kopását.
- **Műanyag alkatrészek:** Ellenőrizze a műanyag alkatrészek elhasználódási fokát! Ezekon nem lehet szemmel látható sérülés vagy elszíneződés.

A termék tárolása

Használaton kívül tárolja a gyermekülést száraz, hóforrástól távoli,

portól, nedvességtől, közvetlen napsütéstől védett helyen.

A termék hulladékként történő elhelyezése

Ha a gyermekülés már nem felel meg az eredeti biztonsági előírásoknak, akkor ne használja tovább, és ártalmatlanítsa megfelelő gyűjtőhelyen. Mindig az adott országban hatályos útmutatásoknak és jogszabályoknak megfelelően kell a gyermekülést hulladékként elhelyezni.

Garancia

A termékre a használati utasításban foglalt rendeltetés szerinti használat esetén vállalunk megfelelőségi garanciát. A garancia nem terjed ki a nem rendeltetésszerű használat, kopás vagy baleset okozta károkra. A megfelelőségi garancia időtartamát a vásárlás országában hatályos nemzeti jogszabályok konkrét rendelkezései határozzák meg.

SEAT&GO i-SIZE (76-150 CM)

Instrucțiuni de utilizare

IMPORTANT: ÎNAINTE DE UTILIZARE, CITIȚI ACEST MANUAL DE INSTRUCȚIUNI CU ATENȚIE ȘI ÎN ÎNTREGIME PENTRU A EVITA PERICOLELE LA UTILIZARE ȘI PĂSTRAȚI-L PENTRU CONSULTĂRI ULTERIOARE. PENTRU SIGURANȚA COPILULUI, RESPECTAȚI CU ATENȚIE ACESTE INSTRUCȚIUNI.

Înainte de utilizare, înlăturați și aruncați orice pungă de plastic și toate elementele ambalajului sau, în orice caz, nu le lăsați la îndemâna copilului. Se recomandă eliminarea acestor materiale prin colectarea selectivă a acestora în conformitate cu normele pentru eliminarea deșeurilor în vigoare.

AVERTISMENTE

- Înainte de utilizare îndepărtați și aruncați la gunoi toate pungile din plastic și toate articolele din ambalajul produsului, în orice caz, nu le lăsați la îndemâna copiilor. Se recomandă ca aceste obiecte să fie eliminate prin colectare selectivă, în conformitate cu legislația în vigoare.
- Nu introduceți degetele în mecanism.
- Fiecare țară are legi și reglementări diferite în ceea ce privește siguranța copiilor în timpul transportului copiilor în mașină, prin urmare este recomandat să contactați autoritățile locale pentru mai multe informații.
- Nu permiteți utilizarea produsului de către persoane care nu au citit instrucțiunile; păstrați acest manual pentru consultări viitoare.
- Se recomandă ca toți pasagerii să fie informați cu privire la modalitatea de scoatere a copilului în caz de urgență.

- În timpul deplasării, înainte de a efectua orice operație de reglare a scaunului copilului sau de așezare a copilului în scaun, opriți autovehiculul într-un loc sigur.
- Controlați copilul din când în când ca să vă asigurați că nu a scos centura de siguranță din catarama de fixare a scaunului și că nu s-a jucat cu scaunul sau părți ale acestuia.
- Asigurați-vă că porțiunea abdominală a centurii de siguranță care fixează copilul se sprijină corect pe bazin, astfel încât acesta să fie menținut în poziție, însă fără riscul de a face presiune pe abdomen în cazul producerii unui impact.
- Nu permiteți altor copii să se joace cu părți sau componente ale scaunului auto.
- Când nu se transportă copilul, scaunul auto pentru copii poate rămâne fixat sau poate fi pus în portbagaj. Scaunul copilului lăsat neancorat poate constitui un pericol pentru pasageri în caz de accident sau de frâne bruște.
- Orice reglare a scaunului pentru copii trebuie efectuată numai de către un adult.
- Riscul unor răniri grave ale copilului, nu numai în caz de accident, ci și în alte situații (de ex. frânări bruște etc.) crește dacă indicațiile din acest manual nu sunt respectate cu atenție.
- Niciun scaun auto pentru copii nu poate garanta siguranța totală a copilului în caz de accident, însă utilizarea acestui produs reduce riscul de leziuni grave sau deces.
- Utilizați mereu scaunul auto pentru copii, corect instalat, chiar și pentru călătorii scurte. În caz contrar, puteți pune în pericol siguranța copilului.
- Verificați în special ca centurile scaunului auto pentru copii să fie întinse corect, să nu fie răsucite și să nu fie poziționate incorect.
- Asigurați-vă că toți pasagerii din autovehicul folosesc centuri de siguranță, atât pentru siguranța personală, cât și pentru evitarea rănirii copilului în caz de accident sau frână bruscă.
- Nu instalați scaunul auto pentru copii pe scaune cu airbag activat.

- Verificați ca scaunele din automobil (care se pliază, rabatează sau se rotesc) să fie bine fixate.
- Asigurați-vă că tetiera banchetei auto nu se suprapune cu scaunul auto pentru copii: nu trebuie să îl împingă în față. Dacă se întâmplă acest lucru, îndepărtați tetiera banchetei auto de pe autovehiculul în care este instalat scaunul auto pentru copii, având grijă să nu o lăsați pe polița din spate.
- În urma unui accident, chiar și minor, scaunul auto pentru copii trebuie înlocuit deoarece poate să fi suferit avarii care nu sunt întotdeauna vizibile cu ochiul liber.
- Nu folosiți un scaun auto pentru copii achiziționat la mâna a doua: acestea ar putea avea avarii ale structurii care nu se văd cu ochiul liber, însă care pot compromite siguranța produsului.
- Nu utilizați un scaunul deteriorat, deformat, excesiv de uzat sau care are părți lipsă: este posibil să își fi pierdut caracteristicile originale de siguranță.
- Nu îndepărtați etichetele și mărcile de pe produs.
- Husa textilă poate fi înlocuită numai cu una aprobată de producător, deoarece aceasta reprezintă parte integrantă a scaunului auto pentru copii.
- Pentru siguranța copilului, scaunul auto pentru copii nu trebuie utilizat niciodată fără husa textilă a acestuia.
- Scaunul auto pentru copii nu mai poate fi utilizat în cazul în care centura este tăiată sau destrămată.
- Nu efectuați modificări sau adaosuri produsului fără aprobarea producătorului. Nu instalați pe acest scaun de mașină pentru copii accesorii, piese de schimb sau componente care nu sunt furnizate sau recomandate de producător.
- Nu folosiți niciun material, cum ar fi de exemplu pernute sau pățuri, pentru a înălța scaunul auto pentru copii de pe banchetă sau pentru a înălța copilul în scaunul său: în caz de accident, este posibil ca

scaunul să nu funcționeze corect.

- Verificați să nu fie amplasat niciun obiect între banchetă și scaunul auto pentru copii sau între scaunul auto pentru copii și portieră.
- Verificați să nu aveți în timpul transportului, în special pe polița interioară din spatele automobilului, obiecte sau bagaje care să nu fi fost fixate sau poziționate în siguranță: în caz de accident sau frână bruscă, acestea ar putea răni pasagerii.
- Nu lăsați niciodată copilul nesupravegheat în autovehicul, în caz contrar, acesta poate fi expus pericolelor!
- Nu transportați mai mult de un copil în scaunul auto pentru copii.
- Evitați hrănirea copilului în timpul deplasării, în special cu acadele, înghețată sau orice alt tip de aliment pe băț. În caz de accident sau frână bruscă, acestea ar putea răni copilul.
- Pe timpul deplasărilor de lungă durată se recomandă să efectuați opriri frecvente: copilul obosește cu ușurință în scaunul auto pentru copii și are nevoie să se miște. Se recomandă să urcați sau să coborâți copilul din autovehicul de pe partea cu trotuarul.
- În cazul în care autovehiculul a fost expus la soare pentru mult timp, verificați cu atenție scaunul auto pentru copii înainte de a-l așeza pe copil, având grijă să nu prezinte părți supraîncălzite: în acest caz lăsați-le să se răcească înainte de a așeza copilul, pentru a evita eventuale arsuri.
- NU utilizați produsul în modul sistem de centuri integrate pe o perioadă mai mare de 10 ani. Se poate utiliza până la 12 ani de la prima utilizare în configurația cu centurile de siguranță ale autovehiculului. După această perioadă, modificările suferite de materiale (de exemplu, datorate expunerii la soare) pot reduce sau compromite eficacitatea produsului.
- Conform statisticilor asupra accidentelor, în general bancheta autovehiculului este mai sigură decât scaunele din față: de aceea este recomandat să instalați scaunul auto pentru copii pe locurile din spate. În special, scaunul cel mai sigur este cel central din spate, dacă este dotat cu centură în 3 puncte: în acest caz, se recomandă po-

ziționarea scaunelului pe scaunul central posterior. În cazul în care scaunul auto pentru copii este poziționat pe locul din față, pentru a avea o mai mare siguranță, este recomandat să împingeți scaunul auto pentru copii cât mai mult posibil în spate, în funcție de spațiul ocupat de pasagerii din spate, și să se regleze spătarul într-o poziție cât mai verticală posibil. Dacă autovehiculul este dotat cu un sistem de reglare a înălțimii centurii de siguranță, fixați-l în poziția cea mai joasă. Asigurați-vă că dispozitivul de reglare a centurii de siguranță rămâne mai în spate (sau cel puțin aliniat) cu spătarul scaunului din autovehicul. Dacă locul din față este dotat cu un airbag frontal, nu este recomandat să instalați scaunul auto pentru copii pe acest scaun. În caz de instalare pe oricare dintre scaunele protejate de airbag, consultați întotdeauna manualul de instrucțiuni auto.

- Societatea comercială Artsana își declină orice responsabilitate în caz de utilizare improprie a produsului sau în caz de utilizare a acestuia nerespectând aceste instrucțiuni.

Lista componentelor

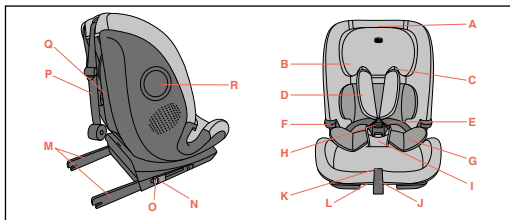

A. Manetă de reglare a tetierei

- B. Tetiera
- C. Ghidaj centuri de siguranță diagonale
- D. Centuri de umăr
- E. Centuri siguranță scaun
- F. Ghidaj al centurilor abdominale
- G. Adaptorul
- H. Cataramă
- I. Cureauă dintre picioare, matlasată
- J. Bandă de reglare a centurilor de siguranță
- K. Buton de reglare a centurilor de siguranță
- L. Manetă de înclinare în spate
- M. Conectoare Isofix
- N. Indicatoare conectoare Isofix
- O. Butoane pentru decuplarea conectorilor Isofix
- P: Top Tether
- Q. Pungă de depozitare a sistemului Top Tether
- R. Side Safety System

Poziția corectă în autovehicul

Începând de la 15 luni, de la 76 cm la 105 cm (i-Size ISOFIX Universale).

1. Acesta este un sistem avansat de reținere „i-Size” pentru copii. Este omologat în conformitate cu Regulamentul nr. 129/03 pentru utilizare în interiorul vehiculelor pe scaune „compatibile cu sistemele i-Size”, conform specificațiilor din manualul de utilizare al vehiculului, întocmit de producătorul vehiculului. Seat&Go i-Size poate fi instalat pe toate scaunele auto omologate i-Size și pe toate scaunele auto omologate ISOFIX. În cazul în care aveți nelămuriri, adresați-vă producătorul sistemului de reținere pentru copii sau vânzătorului.

! Puncte de atenție

- a) nu utilizați produsul dacă vârsta copilului nu este de 15 luni.

- b) Pentru o înălțime cuprinsă între 76 cm și 105 cm, instalarea trebuie să aibă loc pe scaune dotate cu Sistem Isofix și Top Tether. Greutatea copilului nu trebuie să depășească 21 kg.

De la 100 cm până la 150 cm (i-Size booster seat).

2. Acesta este un sistem avansat de reținere pentru copii, clasificat ca sistem de înălțare „i-Size”. Este omologat în conformitate cu Regulamentul nr. 129/03 pentru utilizare în interiorul vehiculelor pe scaune „compatibile cu sistemele i-Size”, conform specificațiilor din manualul de utilizare al vehiculului, întocmit de producătorul vehiculului. Seat&Go i-Size poate fi instalat pe toate scaunele auto omologate i-Size și pe toate scaunele auto omologate UNIVERSALE atât timp cât nu interferează cu elementele interne ale autovehiculului. În cazul în care aveți nelămuriri, adresați-vă producătorului sistemului de retenție pentru copii sau vânzătorului.

! Puncte de atenție

NU utilizați Top Tether pentru înălțimi cuprinse între 100 și 150 cm!

- a) Dacă autovehiculul nu este dotat cu sistem de prindere Isofix, Seat&Go i-Size (într-o configurație de 100-150 cm) se poate instala în direcția de deplasare cu centura de siguranță în 3 puncte a autovehiculului, aprobată conform regulamentului UN/ECE nr. 16 sau echivalent.
- b) Când se utilizează centura de siguranță în trei puncte a autovehiculului, asigurați-vă că porțiunea abdominală a centurii este fixată corect pe bazinul copilului.

Restricții și condiții de utilizare cu privire la produs și la bancheta auto

Dacă se utilizează în autovehicule prevăzute cu centuri de siguranță spate cu airbag-uri integrate (centuri gonflabile), interacțiunea dintre porțiunea gonflabilă a centurii vehiculului și acest sistem de reținere pentru copii poate provoca răni grave sau decesul.

76-105 cm: În timpul instalării cu sistemul Isofix, centura de siguranță a autovehiculului nu trebuie să fie prinsă în spatele scaunului auto pentru copii deoarece ar putea declanșa porțiunea gonflabilă a centurii.

100-150 cm: Consultați manualul de instrucțiuni al producătorului autovehiculului pentru a afla cum să utilizați scaunul în vehicule dotate cu centuri de siguranță posterioare cu airbag-uri integrate (centuri de siguranță gonflabile).

- Scaunul autovehiculului trebuie să fie dotat cu o centură de siguranță în 3 puncte, statică sau cu derulator, omologată conform Regulamentului UN/ECE nr.16 sau cu alte standarde echivalente. (Fig. 1)
- Nu instalați niciodată scaunul de mașină pentru copii cu centura automobilului cu două puncte de prindere. (Fig. 1)
- Scaunul de mașină poate fi instalat pe scaunul din față al pasagerului sau pe oricare din scaunele din spate. Nu folosiți acest scaun pe banchete așezate lateral sau contrar sensului de mers. (Fig. 2)
- Asigurați-vă să nu fie prea înaltă catarama centurii cu trei puncte a automobilului. În caz contrar, încercați să instalați scaunul auto pentru copii pe un alt scaun al autovehiculului.

Sistem Fast-Fit

Scaunul este echipat cu sistemul Fast-Fit, care facilitează urcarea și coborârea copilului din scaun în cazul utilizării cu sistemul de hamuri in-

tegrat de până la 105 cm. Sistemul este activat prin simpla apăsare a butonului de la cataramă (H), astfel încât hamul (E) și curelele de umăr (D) să poată fi ridicate și să rămână deschise în timp ce copilul se așază în scaun, menținând vizibile în permanență clapetele hamului. Pentru ca sistemul să funcționeze în mod optim, vă sugerăm ca curelele cu prindere cu arici cusute pe benzile elastice superioare, situate sub tetieră, să fie fixate în cel mai jos punctul al curelelor de umăr (D). Utilizatorul are în continuare opțiunea de a gestiona cea mai potrivită poziție a benzii elastice.

! Puncte de atenție

- a) Asigurați-vă întotdeauna că fixați corect centurile de siguranță (G) la fiecare utilizare.

Curățarea husei textile

Husa scaunului auto pentru copii este complet detașabilă și poate fi spălată în mașina de spălat rufe la 30 °C; adaptorul este lavabil în mașina de spălat rufe la 30 °C. Pentru spălare, urmați instrucțiunile de pe eticheta husei ce conține următoarele simboluri pentru spălare:

 Spălați la 30°C în mașina de spălat rufe

 Nu utilizați înălbitori

 Nu stoarceți mecanic

 Nu călcați

 Nu curățați chimic

Nu folosiți niciodată detergenți abrazivi sau solvenți. Nu uscați mecanic țesătura, lăsați să se usuce fără stoarcere.

Husa scaunului trebuie să fie înlocuită doar cu o altă husă aprobată de către producător, deoarece este parte integrantă a scaunului auto pentru copii și, prin urmare, face parte din elementele sale de siguranță.

Avertisment! Pentru siguranța copilului în scaunul auto pentru copii, nu-l utilizați niciodată fără husa textilă a acestuia.

Pentru a îndepărta materialul textil, urmați indicațiile de mai jos:

Husa

- Ridicați tetiera pe poziție maximă.
- Înlăturați elasticele de pe cârligele de sub perna pentru șezut.
- Scoateți elasticele de pe ghidajele centurilor abdominale.
- Desfaceți nasturii căptușelii centrale de la baza spătarului de pe husă.
- Deschideți închizătorile cu Velcro din dreptul ieșirii sistemului Top Tether de pe spatele spătarului.
- Scoateți husa.

Tetiera

- Desfaceți nasturii din dreptul centurilor de siguranță ale scaunului auto.
- Înlăturați elasticele de pe cârligele de sub tetieră.
- Scoateți elasticul de pe spatetele tetierei.
- Scoateți tetiera pornind din partea de sus.

Curățarea componentelor din plastic și metal

Curățați componentele din plastic și din metal cu o lavetă umedă. Nu folosiți niciodată detergenți abrazivi sau solvenți.

Piese mobile ale scaunului auto pentru copii nu trebuie să fie lubrificate.

Verificarea stării componentelor scaunului auto

Se recomandă să verificați periodic integritatea și starea uzurii următoarelor componente:

- **Husă:** verificați ca umplutura să nu iasă pe la cusături. Verificați starea cusăturilor: acestea trebuie să fie întotdeauna intacte și nedeteriorate.
- **Centuri:** verificați ca materialul să nu fie uzat, destrămat, mai ales în zona de reglare a centurii, a picioarelor, a umerilor și în dreptul plăcuței care ajustează centurile.
- **Componente din plastic:** verificați ca piesele din plastic să nu fie uzate, deteriorate sau decolorate.

Depozitarea produsului

Atunci când nu este montat în automobil, este recomandat să depozitați scaunul auto pentru copii într-un loc uscat, departe de surse de căldură și să fie protejat de praf, umiditate și lumina directă a soarelui.

Reciclarea produsului

Atunci când scaunul auto pentru copii atinge limita de utilizare prevăzută, nu-l mai utilizați și depuneți-l la un punct adecvat de colectare a deșeurilor. Pentru protejarea mediului, separați tipurile diferite de deșeuri respectând reglementările de mediu în vigoare din țara în care este utilizat.

Garanția

Produsul este garantat împotriva oricărui defect de conformitate în

condiții normale de utilizare conform specificațiilor din instrucțiunile de utilizare. Astfel, garanția nu se va aplica în cazul daunelor provocate de utilizarea necorespunzătoare, uzură sau evenimente accidentale. Pentru durata garanției cu privire la defectele de conformitate, consultați prevederile specifice din legislația națională aplicabilă în țara de achiziție, dacă sunt prevăzute.

SEAT&GO i-РАЗМЕР (76-150 CM)

Инструкции за употреба

ВАЖНО: ПРЕДИ УПОТРЕБА ПРОЧЕТЕТЕ ВНИМАТЕЛНО И ДОКРАЙ ТЕЗИ ИНСТРУКЦИИ, ЗА ДА ИЗБЕГНЕТЕ ВЪЗМОЖНИТЕ РИСКОВЕ, ПРОИЗТИЧАЩИ ОТ НЕПРАВИЛНА ЕКСПЛОАТАЦИЯ, И ГИ СЪХРАНЯВАЙТЕ ЗА БЪДЕЩИ СПРАВКИ. ЗА ДА НЕ ЗАСТРАШИТЕ БЕЗОПАСНОСТТА НА ДЕТЕТО ВИ, ВНИМАТЕЛНО СЛЕДВАЙТЕ ТЕЗИ ИНСТРУКЦИИ.

Преди да използвате изделието е необходимо да го разопаковате и да изхвърлите всички части от опаковката, включително и полиетиленовите торбички. уверете се, че опаковъчните материали се намират на място, недостъпно за деца. При предаване на тези елементи за преработка се препоръчва да се спазват правилата за разделно събиране на отпадъците, в съответствие с действащото законодателство.

ПРЕДУПРЕЖДЕНИЯ

- Преди употребата отстранете всички найлонови торбички и опаковъчни материали от продукта и ги съхранявайте на недостъпно за деца място. Препоръчва се тези части да се изхвърлят според правилата за разделно събиране на отпадъците, в съответствие с действащото законодателство.
- Не вкарвайте пръстите си в механизмите.
- Всяка държава има различни разпоредби относно превозването на деца в автомобил, затова е препоръчително да се свържете с местните власти за повече информация.
- Не разрешавайте използването на изделието от лица, непоз-

нати с инструкциите за употреба и съхранявайте това ръководство за бъдещи справки.

- Уверете се, че долната част на колана, който държи детето, лежи правилно върху таза, така че да го задържи към седалката и да не притиска корема в случай на удар
- Ако е необходимо да регулирате столчето или да обърнете внимание на детето при движение, първо спрете автомобила на безопасно място.
- Периодично проверявайте дали детето не е отпочало катарамата на предпазните колани и не си играе с части от столчето.
- Уверете се, че коремната част на колана, който държи детето, лежи правилно върху таза, така че да бъде задържана и да не притиска корема в случай на удар.
- Не разрешавайте на други деца да си играят с части и компоненти на столчето.
- Когато не се използва за превозване на дете, столчето трябва да се остави закрепено или да се съхранява в багажника. Ако столчето не е закрепено, може да представлява опасност за останалите пътници в автомобила при ПТП или рязко спиране.
- Регулирането на столчето трябва да бъде извършвано само от възрастни.
- Опасността от сериозно нараняване на детето, не само в случай на злополука, но също така и при други обстоятелства (напр. рязко спиране и др.) нараства, ако указанията в настоящото ръководство не се спазват стриктно.
- Нито едно столче не гарантира пълната безопасност на детето в случай на произшествие, но употребата на този продукт намалява значително риска от тежки наранявания или смърт когато е монтиран правилно.
- Винаги използвайте правилно инсталираното столче за автомобил, дори при кратки пътувания. Неизползването му може да се окаже решаващо за сигурността на детето.
- По-специално проверете дали предпазните колани са достатъч-

но обтегнати и не са усукани или в неправилна позиция.

- Уверете се, че всички пътници в автомобила са закопчали предпазните колани, не само за тяхната безопасност, но и да предпазят детето от нараняване в случай на злополука или рязко спиране по време на пътуването.
- Не монтирайте столчето на седалки с активирана въздушна възглавница.
- Убедете се, че всички подвижни седалки на автомобила (сгъваеми или въртящи се), са добре фиксирани по местата си.
- Уверете се, че подглавника на седалката не се допира до подглавника на столчето: не трябва да го избутва напред. Ако това се случи, отстранете подглавника от седалката на автомобила, на която се монтира столчето, като внимавате да не я поставите на задната кора.
- След пътно-транспортно произшествие, даже и незначително, Ви препоръчваме да замените столчето, тъй като е възможно по него да има повреди, които не могат да се забележат с просто око.
- Не използвайте столчета втора употреба: тъй като могат да имат конструктивни дефекти в резултат от ПТП, които не можете да забележите с просто око и биха могли да застрашат сигурността на детето.
- Не използвайте детското столче, ако е повредено, деформирано, прекомерно износено или някоя негова част липсва: защото има опасност да е загубило първоначалните си характеристики, гарантиращи безопасността на детето.
- Не сваляйте етикетите и марките от продукта.
- Текстилната част може да бъде сменена само с такава, одобрена от производителя, тъй като е неразделна част от столчето.
- Столчето никога не трябва да се използва без покривало, за да се

избегне нарушаване безопасността на детето.

- Ако коланът е срязан или разнищен, столчето вече не може да се използва.
- Не правете промени или допълнения по продукта без одобрението на производителя. Не монтирайте принадлежности, резервни части или компоненти, които не са произведени или одобрени от производителя на столчето.
- Не поставяйте нищо, като например възглавници или завивки, за да повдигнете по-високо основата на столчето, или за да повдигнете детето: в случай на произшествие столчето може да не функционира правилно.
- Уверете се, че между столчето и седалката и столчето и автомобилната врата няма никакви предмети.
- Уверете се, че на задната кора на автомобила не се превозват незакрепени или нестабилни предмети или багаж: при инцидент или рязко спиране те могат да наранят пътниците.
- Никога не оставяйте детето без надзор в автомобила, може да бъде опасно!
- Не поставяйте в столчето повече от едно дете едновременно.
- Избягвайте да храните детето по време на път, в частност избягвайте близалките, сладоледите и други храни на клечка. При ПТП или рязко спиране такива предмети биха могли да го наранят.
- При продължителни пътувания е препоръчително да се правят чести спираня: детето лесно се уморява в столчето и трябва да се движи. Препоръчваме винаги да отваряте вратата откъм тротоара, за да помогнете на детето да излезе или да се качи в автомобила.
- В случай че автомобилът е стоял дълго време на слънце, е необходимо да проверите температурата на столчето и на частите му: в случай на необходимост изчакайте то да се охлади, преди да поставите детето, за да избегнете риска от изгаряне.
- НЕ използвайте продукта като система за интегрирани колани за период над 10 години. Може да се използва до 12 години след

първата употреба в конфигурация с колана на автомобила. След този период промените в материалите (например заради излагане на слънчева светлина) могат да намалят или компрометират ефективността на продукта.

- Въз основа на статистиките за пътнотранспортни произшествия, като цяло задните седалки на автомобила са по-безопасни отколкото предната: затова се препоръчва столчето да се монтира върху задните седалки. В частност, най-сигурно е средното пътническо място на задната седалка, но само ако е снабдена с 3-точков обезопасителен колан. в такъв случай препоръчваме монтирането на столчето именно на това място. Ако решите да монтирате столчето върху предната седалка, препоръчваме да издърпате седалката максимално назад, толкова, колкото позволява евентуалното присъствие на пътници, пътуващи на задната седалка, и да изправите максимално облегалката. Ако автомобилът е оборудван с регулатор на височината на колана, го поставете в най-ниската позиция. След това проверете дали регулаторът на колана е зад (или в най-много на една линия със) облегалката на автомобилната седалка. В случай, че предната седалка е снабдена с въздушна възглавница, препоръчваме да не монтирате върху нея столчето. При монтиране върху седалка, защитена с въздушна възглавница, винаги правете справка с ръководството за експлоатация на автомобила.
- Фирма Artsana не носи никаква отговорност за щети, настъпили в резултат на неправилно използване на изделието или неспазване на указанията, дадени в упътването.

Списък на компонентите

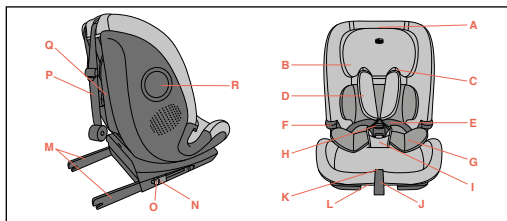

- A. Лост за регулиране на подглавника
- B. Подглавник
- C. Диагонален водач на коланите
- D. Раменни презрамки
- E. Предпазни колани на столчето
- F. Поясен водач на коланите
- G. Ограничител
- H. Заключващ механизъм
- I. Уплътнен колан между крачетата
- J. Система за регулиране дължината на предпазните колани
- K. Бутон за регулиране на коланите
- L. Лост за накланяне
- M. Съединителни елементи Isofix
- N. Индикатори на съединителни елементи Isofix
- O. Бутони за освобождаване на съединителните елементи Isofix
- P: Top Tether /Горно лентово закрепване/
- Q. Чанта за съхранение Sistema Top Tether
- R. Side Safety System - система за странична безопасност

Правилно положение в автомобила

От 15 месечна възраст, от 76 cm до 105 cm (i-Size ISOFIX Universal).

1. Това е усъвършенствана система за обезопасяване на деца "i-Size". Одобрен съгласно регламент № 129/03 за използване в превозни средства със седалки, "съвместими с i-Size", както е посочено от производителя на превозното средство в ръководството за употреба на автомобила. Seat&Go i-Size може да се монтира във всички одобрени с i-Size столчета за кола и във всички одобрени с ISOFIX седалки за автомобили. Ако имате съмнения, консултирайте се с производителя на системата за обезопасяване на деца или с дистрибутора.

! Точки на внимание

- a) Не използвайте продукта, преди детето да е навършило 15 месеца.
- b) От 76 cm до 105 cm монтажът трябва да е върху седалки със система Sistema Isofix и Top Tether. Допустимото тегло на детето е 21 kg.

От 100 cm до 150 cm (i-Size booster seat).

2. Това е усъвършенствана система за обезопасяване на деца, класифицирана като седалка за повдигане "i-Size". Одобрен съгласно регламент № 129/03 за използване в превозни средства със седалки, "съвместими с i-Size", както е посочено от производителя на превозното средство в ръководството за употреба на автомобила. Seat&Go i-Size може да се монтира във всички одобрени i-Size седалки за кола и във всички одобрени UNIVERSAL седалки за кола, стига да не пречи на вътрешните елементи на

автомобила. Ако се съмнявате, консултирайте се с производителя на детската предпазна система или с вашия дилър.

! Точки на внимание

НЕ използвайте Top Tether (Горно лентово закрепване) от 100 до 150 cm.

- a) Ако автомобилът не е оборудван с Isofix закрепване, MySeat i-Size (в конфигурация 100-150 cm) може да се монтира по посоката на движение с 3-точков предпазен автомобилен колан, одобрен съгласно регламент UN/EC № 16 или еквивалентен.
- b) когато се използва 3-точковия колан на автомобила, се уверете, че поясната част ляга правилно върху таза на детето.

Ограничения и изисквания за използване на продукта и автомобилната седалка

При употреба в превозни средства, снабдени със задни обезопасителни колани с вградени в тях въздушни възглавници (надуваеми колани), взаимодействието между надуваемата част на колана на превозното средство с тази система за обезопасяване на деца може да доведе до сериозни наранявания или смърт.

76-105 cm: при монтаж със система Isofix предпазният колан на автомобила не трябва да е закопчан зад столчето, защото това ще захване надуваемата част на колана.

100-150 cm: следвайте инструкциите на производителя на автомобила за употреба на столчето в превозни средства, оборудвани със задни предпазни колани с вградени въздушни възглавници (надуваеми колани).

- Седалката на автомобила трябва да бъде оборудвана с 3-точков предпазен колан, статичен или с навиващ механизъм, одобрен съгласно Регламент UN/ECE № 16 или други еквивалентни стан-

дарт. (Фиг. 1)

- Никога не монтирайте столчето, ако предпазният колан на автомобила е двуточков. (Фиг. 2)
- Столчето може да бъде монтирано на предната или на една от задните седалки. Не използвайте никога столчето на седалки, позиционирани странично или обратно на посоката на движение. (Фиг. 3)
- Убедете се, че заключващият механизъм на триточковия предпазен автомобилен колан не се намира твърде високо. В противен случай опитайте да монтирате столчето върху някоя от другите седалки в автомобила.

Fast-Fit System

Седалката е оборудвана със системата Fast-Fit, която улеснява качването и слизането на детето от седалката при използване на интегрираната система за колани до 105 cm. Системата се активира само с натискане на бутона за закопчаване (H), така че предпазният колан (E) и раменните колани (D) да могат да се повдигнат и да останат отворени, докато детето се качва в седалката, като през цялото време се виждат лентите на коланите.

За да работи системата най-добре, препоръчваме лентите с велкро, защити към горните еластични ленти, разположени под облегалката за глава, да бъдат прикрепени в най-ниската точка на раменните ремъци (D). Потребителят все още има възможност да намества най-подходящата позиция на ластичната лента.

! Точки на внимание

- a) Винаги проверявайте дали сте закопчали правилно предпазните колани (G) при всяка употреба.

Почистване на покритието

Калъфът на седалката може да се сваля напълно и се пере в пералня на 30°C, ограничителят може да се пере в пералня на 30°C. При пране спазвайте указанията на етикета на текстилното покритие, които съдържат следните символи за пране:



Да се пере в перална машина при 30°C



Не избелвайте



Не сушете в сушилна машина



Не гладете



Не подлагайте на химическо чистене

Не използвайте абразивни почистващи препарати или разтворители. Не центрофугирайте, не изстисквайте.

Текстилното покритие може да бъде заменено само с такова, одобрено от производителя, тъй като е неразделна част от столчето и поради това представлява част от системата за сигурност на детето.

ВНИМАНИЕ! За да гарантирате пълната сигурност на детето, никога не използвайте столчето без покритието му.

За да свалите текстилната част, постъпете по следния начин:

Покритие

- Повдигнете подглавника в максимална позиция.
- Извадете ластиците от куките, поставени под седалката.
- Извадете ластиците от пояския водач на коланите.
- Разкопчайте копчетата на централната текстилна част, разположена в основата на облегалката, от калъфа.
- Разкопчайте велкро лентите на изхода на Top Tether на задната

страна на облегалката.

- Извадете калъфа.

Подглавник

- Разкопчайте копчетата при коланите на столчето.
- Извадете ластиците, поставени под подглавника.
- Извадете ластика, поставен на задната страна на подглавника.
- Свалете облегалката за глава, като започнете от горната страна.

Почистване пластмасовите и металните части

За почистване на пластмасовите и металните части на столчето използвайте само мека влажна кърпа. Никога не използвайте абразивни почистващи препарати или разтворители.

Не смазвайте движещите се части на столчето.

Проверка целостта на компонентите

Препоръчваме периодично да проверявате състоянието и степента на износване на следните компоненти:

- **Покритие:** уверете се, че не стърчат и не изпадат части от подплънката. Шевове трябва да са напълно запазени.
- **Предпазни колани:** трябва да са здрави и да не носят следи от разнищване, износване или изтъняване близо до лентите за регулиране, на ремъка за чатала, раменните презрамки и в зоната на плочата за регулиране на коланите.
- **Пластмасови части:** проверете степента им на износеност, не бива да са повредени или избелели.

Съхранение на изделиято

Когато не използвате столчето, Ви препоръчваме да го съхранявате на сухо място, далеч от източници на топлина, прах, влага или пряка слънчева светлина.

Когато столчето е негодно за по-нататъшна употреба

Когато столчето стане негодно за по-нататъшна употреба, е необходимо да го изхвърлите. С оглед опазване на околната среда трябва да разделите различните видове материали, от които е произведено, в съгласие с действащото законодателство на Вашата страна.

Гаранция

Продуктът има гаранция срещу всяка липса на съответствие при нормални условия на употреба, както е предвидено в инструкциите за употреба. Поради това гаранцията не се прилага в случай на щети, причинени от неправилна употреба, износване или случайни събития. В случай на липси на съответствие по време на срока на гаранцията се запознайте със специфичните разпоредби на действащото национално законодателство в страната на покупката.

SEAT&GO i-SIZE (76-150 CM)

Посібник з експлуатації

ВАЖЛИВО: ПЕРЕД ВИКОРИСТАННЯМ УВАЖНО ПРОЧИТАЙТЕ ЦЮ КНИЖКУ З ІНСТРУКЦІЯМИ, ЩОБ УНИКНУТИ НЕБЕЗПЕКИ ПРИ ВИКОРИСТАННІ, ТА ЗБЕРЕЖІТЬ ЇЇ ДЛЯ ПЕРЕГЛЯДУ У МАЙБУТНЬОМУ. РЕТЕЛЬНО ДОТРИМУЙТЕСЬ ЦИХ ІНСТРУКЦІЙ, ЩОБ НЕ ПІДДАВАТИ НЕБЕЗПЕЦІ ВЛАСНУ ДИТИНУ.

перед використанням видалити і усунути можливі пластикові чохла та усі елементи, які є частиною пакування виробу або зберігати їх в недоступному для дітей місці. Рекомендується утилізація цих елементів, здійснюючи сортування для подальшої переробки, згідно діючого законодавства.

ЗАСТЕРЕЖЕННЯ

- Перед використанням приберіть і викиньте пластикові пакети та всі елементи упаковки виробу або зберігайте їх у недосяжному для дітей місці. Рекомендується викидати ці компоненти за процедурою роздільного збору відходів відповідно до чинних законів.
- Не вставляйте пальці в механізми.
- У кожній окремій країні існують свої закони та правила безпеки щодо перевезення дітей у автомобілі, тому рекомендується звернутись до місцевих органів влади для отримання додаткової інформації.
- Не використовуйте виріб без попереднього ознайомлення з інструкцією та зберігайте цей посібник для подальшого використання.
- Усі пасажирів мають бути проінформовані про спосіб вивільнен-

ня дитини в разі дорожньо-транспортної пригоди.

- Якщо в дорозі потрібно відрегулювати автокрісло або виконати інші операції, обов'язково зупиніть автомобіль у безпечному місці, а потім виконуйте необхідні дії.
- Періодично перевіряйте, щоб дитина не розстібнула пряжку ременя безпеки автокрісла та щоб вона не гралася з його деталями.
- Перевірте, щоб частини ременя на животі, що тримають дитину, належним чином прилягали до тазу, щоб вони трималися та не тиснули на живіт у разі удару.
- Не дозволяйте іншим дітям гратися з компонентами та частинами автокрісла.
- Якщо дитина не перевозиться, автокрісло слід залишити в закріпленому стані або прибрати в багажне відділення. Незакріплене автокрісло є джерелом небезпеки для пасажирів у разі ДТП або різкого гальмування.
- Операції з регулювання крісла мають виконуватись виключно дорослою особою.
- Недотримання заходів безпеки, викладених у цій інструкції, підвищує ймовірність серйозних травм у дитини не тільки у випадку аварії, а й в будь-яких інших ситуаціях (наприклад, при різкому гальмуванні, тощо).
- Жодне автокрісло не може гарантувати повну безпеку дитини в разі дорожньо-транспортної пригоди, але використання цього виробу зменшує ризик серйозних травм або смерті.
- Завжди використовуйте правильно встановлене автокрісло, навіть для поїздок на короткі відстані. Недотримання цих вимог загрожує безпеці дитини.
- Уважно перевіряйте, щоб ремені автокрісла були достатньо напруженими, не перекручувались і не були розташовані в неправильному положенні.
- Переконайтеся в тому, що всі пасажирів автомобіля використовують власні ремені безпеки. Це необхідно для їх власної безпеки, а також щоб уникнути травмування дитини в разі дорожньо-тран-

спортивної пригоди або різкого гальмування.

- Не встановлюйте дитяче крісло на сидіннях, де активована подушка безпеки.
- Перевіряйте, щоб сидіння транспортного засобу (що розкладаються, відкидаються або повертаються) були добре прикріплені.
- Перевірте, щоб підголовник сидіння не заважав підголовнику дитячого крісла: він не повинен штовхати його вперед. Якщо це відбувається, зніміть підголовник із автомобільного сидіння, на якому встановлено автокрісло, та не залишайте його в салоні.
- Після дорожньо-транспортної пригоди, навіть незначної, автокрісло необхідно замінити, оскільки воно може мати ушкодження, які не завжди помітні неозброєним оком.
- Не використовуйте вживані автокрісла: вони можуть мати конструктивні ушкодження, які не можна помітити неозброєним оком, але які негативно впливають на безпеку виробу.
- Не використовуйте автокрісло в разі пошкодження, деформації, надмірного зношення або нестачі будь-якої його частини: тому що воно може втратити свої початкові властивості безпеки.
- Не зрізайте бирки та маркування з виробу.
- Чохол може бути замінений тільки за погодженням із виробником, оскільки він є невід'ємною частиною автокрісла.
- Ніколи не використовуйте дитяче крісло без чохла, щоб не ризикувати безпекою дитини.
- Автокрісло не можна більше використовувати, якщо на ременях є порізи або місця зношення.
- Забороняються модифікації або доповнення виробу іншими аксесуарами, якщо вони не затверджені виробником. Забороняється використовувати з цим автокріслом аксесуари, запасні частини або компоненти, які виробник не схвалює та не поставляє.
- Не використовуйте інші предмети, наприклад, подушки або

ковдри, для підняття сидіння крісла або підняття дитини в автокріслі: в разі аварії автокрісло може виконувати свої функції неправильно.

- Перевіряйте, щоб між автокріслом і сидінням або між автокріслом і дверцятами не було жодних предметів.
- Перевіряйте, щоб не перевозилися, особливо на задній полиці всередині автомобіля, речі або багаж, які ненадійно прикріплені або не встановлені безпечним чином: у разі аварії або різкого гальмування вони можуть завдати травми пасажиром.
- Ніколи не залишайте дитину саму в автомобілі; це може бути небезпечно!
- Не перевозьте у кріслі більше однієї дитини.
- Не давайте дитині їжу під час поїздки, особливо льодяники, карамель або інші ласощі на паличці. У разі аварії або різкого гальмування дитина може поранитися.
- Під час довгих поїздок рекомендується робити часті перерви: дитина швидко втомлюється всередині автокрісла та їй необхідно рухатись. Рекомендується саджати та висаджувати дитину з боку тротуару.
- Якщо автомобіль протягом тривалого часу знаходився на сонці, перш ніж посадити в нього дитину, уважно обстежте дитяче крісло, щоб переконатися, що його частини не перегрілися: щоб уникнути опіків у дитини, почекайте, поки вони охолонуть.
- Не використовуйте виріб у режимі інтегрованої джгутуваної системи більше 10 років. Термін використання до 12 років з моменту першого використання в конфігурації з автомобільним ременем. Після завершення цього періоду зміни в матеріалах (наприклад, через вплив сонячного світла) можуть знизити або погіршити ефективність виробу.
- In base alle statistiche sugli incidenti, generalmente i sedili posteriori del veicolo sono più sicuri di quello anteriore: тому рекомендується встановлювати дитяче автокрісло на одному з задніх сидінь. Зокрема, найбезпечнішим місцем визнано заднє центральне

сидіння автомобіля, якщо воно оснащено 3-точковим ременем безпеки: в цьому випадку рекомендується встановити автокрісло на задньому центральному сидінні. Якщо автокрісло встановлюється на передньому сидінні, то для більшої безпеки рекомендується відсунути сидіння максимаьно назад, враховуючи присутність інших пасажирів на задньому сидінні, і відрегулювати спинку так, щоб вона знаходилась у максимально можливному вертикальному положенні. Якщо автомобіль оснащено регулятором висоти ременя безпеки, прикріпіть його у найнижчому положенні. Потім переконайтеся, що регулятор ременя знаходиться в задньому положенні (або щонайбільше на одній лінії) зі спинкою сидіння автомобіля. Якщо переднє сидіння оснащено фронтальною подушкою безпеки, рекомендується встановити автокрісло на цьому сидінні. У разі встановлення на будь-якому сидінні, захищеному подушкою безпеки, завжди дотримуйтесь інструкції з експлуатації автомобіля.

- Компанія Artsana знімає з себе будь-яку відповідальність у разі використання виробу не за призначенням і не відповідно до цих вказівок.

Список компонентів

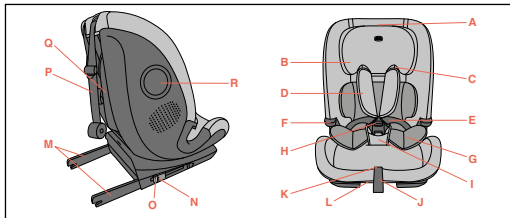

- A. Ручка регулювання підголівника
- B. Підголівник
- C. Напрямна діагональних ременів
- D. Плечові ремені
- E. Ремені автокрісла
- F. Напрямна поясних ременів
- G. Ергономічна подушка
- H. Пряжка
- I. Набивний паховий ремінь
- J. Стрічка для регулювання ременів
- K. Кнопка для регулювання ременів
- L. Важіль відкидання
- M. З'єднувальні елементи кріплення Isofix
- N. Індикатори з'єднувальних елементів кріплення Isofix
- O. Кнопки для від'єднання з'єднувальних елементів кріплення Isofix
- P. Верхній якірний ремінь
- Q. Пакет розміщення системи Top Tether
- R. Бічна система безпеки

Правильне розташування в автомобілі

Призначено для дітей віком від 15 місяців, від 76 см до 105 см зросту (ISOFIX Universal i-size).

1. Це автокрісло є передовою системою безпеки для дітей «i-Size». Сертифіковано відповідно до Правил № 129/03 для використання всередині транспортних засобів на сидіннях, «сумісних з системами i-Size», як зазначено виробником транспортного засобу в інструкції з експлуатації автомобіля. Автокрісло Seat&Go i-Size можна встановлювати на всіх автомобільних сидіннях, сертифікованих для використання кріплення i-Size, та на всіх автомобільних сидіннях, сертифікованих для використання кріплення ISOFIX. Якщо у вас виникли будь-які сумніви, проконсультуйтеся з виробником систем безпеки або продавцем.

! Зверніть увагу

- а) Не використовувати виріб раніше досягнення дитиною 15-місячного віку.
- б) Для зросту від 76 см до 105 см встановлення має відбуватися на сидіннях, оснащених системами Isofix і якірним ременем Top Tether. Максимально допустима вага дитини - до 21 кг.

Від 100 см до 150 см (бустерне сидіння i-Size).

2. Це удосконалена система для забезпечення безпеки дітей, яка відноситься до категорії системи на виріст «i-Size». Сертифіковано відповідно до Правил № 129/03 для використання всередині транспортних засобів на сидіннях, «сумісних з системами i-Size», як зазначено виробником транспортного засобу в інструкції з експлуатації автомобіля. Автокрісло Seat&Go i-Size можна встановлювати на всіх автомобільних сидіннях з сертифікацією i-Size, і на всіх автомобільних сидіннях з сертифікацією UNIVERSAL, якщо це не заважає елементам внутрішнього оснащення автомобіля. У разі сумнівів проконсультуйтеся з виробником або продавцем системи безпеки дитини.

! Зверніть увагу

НЕ використовувати якірний ремінь Top Tether для конфігурації від 100 до 150 см.

- а) У разі, якщо транспортний засіб не оснащено кріпленням Isofix, автокрісло Seat&Go i-Size (в конфігурації для зросту 100-150 см) можна встановлювати в напрямку руху з 3-триточковим автомобільним ременем безпеки, затвердженим згідно з правилами ЄЕК ООН № 16 або його аналогу.

- б) При використанні триточкових автомобільних ременів безпеки стежте за тим, щоб поясна частина ременя правильно прилягала до таза дитини.

Обмеження і вимоги при використанні виробу й автомобільного сидіння

У разі використання автомобілів, оснащених задніми ременями безпеки з інтегрованими подушками безпеки (надувні ремені безпеки) взаємодія надувної частини автомобільного ременя з цією системою утримання для дітей може спровокувати важкі травми або смерть.

76-105 см: під час встановлення системи Isofix, ремінь безпеки транспортного засобу не повинен бути застебнений позаду автокрісла, тому що це заважатиме надувній частині ременя.

100-150 см: Дотримуйтеся посібника з інструкціями виробника автомобіля щодо використання автокрісла у транспортних засобах, оснащених задніми ременями безпеки з інтегрованими подушками безпеки (надувними ременями).

- Сидіння автомобіля має бути оснащене 3-точковим ременем безпеки, статичним або зі змотувальним механізмом, затвердженим на підставі правил ЄЕК ООН № 16 або інших рівносильних стандартів. (мал. 1)
- Николи не встановлюйте автокрісло з двоточковим кріпленням ременя автівки. (мал. 2)
- Автокрісло може кріпитися на передньому сидінні з боку пасажирів або на будь-якому задньому сидінні. В жодному разі не використовуйте це автокрісло на сидіннях, повернутих боком або спинкою в напрямку автомобільного руху. (мал. 3)
- Перевірте, щоб пряжка ременя з кріпленням в трьох точках не



була розташована надто високо. У протилежному випадку, спробуйте встановити автокрісло на іншому сидінні автомобіля.

Система «Fast-Fit»

Сидіння оснащено системою «Fast-Fit». Завдяки цій системі дитину легше саджати та виймати з сидіння, використовуючи інтегровані ремені безпеки довжиною до 105 см. Ця система активується одним натисканням на спеціальну застібку (H), завдяки чому ремені безпеки (E) та плечові ремені (D) піднімаються вгору й знаходяться у відкритому положенні, поки дитина сидить в автокріслі, при цьому лямки ременів безпеки будуть завжди видимими.

Щоб система працювала якнайкраще, рекомендуємо зафіксувати липучки, що шиті до верхніх лямок, які, в свою чергу, розташовані під підголівником, у найнижчій точці плечових ременів (D). При цьому у користувача залишається можливість керувати найбільш підходящим положенням еластичної стрічки.

! Зверніть увагу

- а) Під час кожного використання завжди перевіряйте, чи правильно пристебнуті ремені безпеки (G).

Чищення чохла

Чохол автокрісла повністю знімний; його та ергономічну подушку можна прати в пральній машині за температури 30 °C. Для прання дотримуйтесь вказівок на етикетці чохла, яка містить наступні символи:



Прати в пральній машині при 30 °C



Не відбілювати



Не сушити в сушильній машині



Не прасувати



Не піддавати хімічній чистці

Не використовувати абразивні мийні засоби або розчинники. Не сушити чохол у центрифугі та не віджимати.

Чохол можна замінити лише на той, що схвалений виробником, оскільки він є невід'ємною частиною автокрісла, а відтак і елементом безпеки.

УВАГА! Ніколи не використовуйте дитяче крісло без чохла, тому що це може піддати небезпеці Вашу дитину.

Щоб зняти тканину, виконайте наступні операції:

Чохол

- Підняти підголівник до максимально можливого положення.
- Зняти еластичні елементи з крючків, розташованих під сидінням.
- Зняти еластичні елементи з направляючих поясних ременів.
- Розстігнути кнопки центральної частини клапанів чохла, розташованих у нижній частині спинки.
- Відстігнути липучки відповідно до виймання Top Tether позаду на спинці.
- Зняти чохол.

Підголівник

- Розстігнути кнопки відповідно до розташування ременів автокрісла.
- Зняти еластичні елементи, розташовані під підголівником.
- Зняти еластичний елемент, розташований позаду підголівника.
- Зніміть підголівник, починаючи з верхньої частини.

Чищення пластмасових і металевих деталей

Для чищення пластмасових або металевих пофарбованих деталей використовуйте тільки вологу тканину. Забороняється використання абразивних мийних засобів або розчинників. Забороняється змащувати рухомі частини автокрісла.

ПЕРЕВІРКА ЦІЛІСНОСТІ КОМПОНЕНТІВ

Рекомендується регулярно перевіряти цілісність і стан зношення таких компонентів:

- **Чохол:** перевірте, щоб набивка або її частини не виступали назовні. Перевірте стан швів, які завжди мають бути цілими.
- **Ремені:** перевірте цілісність текстури, переконайтеся у відсутності явного стоншення регулювальної стрічки, розділового ременя для ніг, плечових ременів, а також у зоні пластини регулювання ременів.
- **Пластмасові деталі:** перевірте стан усіх пластмасових деталей, які не повинні мати явних ознак поломки або знебарвлення.

Зберігання виробу

Якщо виріб не встановлено в автомобілі, рекомендується зберігати його в сухому прохолодному місці, захищеному від пилу, вологості і прямого сонячного проміння.

Утилізація виробу

Після закінчення терміну служби, передбаченого для автокрісла, припиніть його використання і відправте на утилізацію. Відповід-

но до вимог із захисту довкілля та чинного законодавства власної країни, розсортуйте компоненти за типом для подальшого роздільного збору відходів.

Гарантія

На виріб надається гарантія від будь-якої невідповідності за нормальних умов експлуатації згідно з інструкцією. Відтак, гарантія втрачає чинність у разі ушкоджень, що з'явилися внаслідок неправильної експлуатації, зношення або випадкових подій. Про строк дії гарантії відповідності можна дізнатись з відповідних положень чинного національного законодавства країни, в якій придбано виріб, якщо вони передбачені.

АВТОКРЕСЛО SEAT&GO I-SIZE (76-150CM)

ИНСТРУКЦИЯ ПО ЭКСПЛУАТАЦИИ

ВАЖНО: В ЦЕЛЯХ ОБЕСПЕЧЕНИЯ БЕЗОПАСНОСТИ ВНИМАТЕЛЬНО ПРОЧИТАЙТЕ ДАННУЮ ИНСТРУКЦИЮ ПЕРЕД ИСПОЛЬЗОВАНИЕМ ИЗДЕЛИЯ И СОХРАНИТЕ ЕЁ ДЛЯ ПОСЛЕДУЮЩИХ КОНСУЛЬТАЦИЙ. СТРОГО СЛЕДУЙТЕ УКАЗАНИЯМ, ЧТОБЫ НЕ ПОСТАВИТЬ ПОД УГРОЗУ БЕЗОПАСНОСТЬ РЕБЁНКА.

перед использованием снимите и выбросьте имеющиеся пластиковые пакеты и остальные компоненты упаковки. В любом случае, храните их в недоступном для детей месте. Рекомендуется осуществлять утилизацию данных компонентов в соответствии с нормами раздельного сбора отходов, установленными действующим законодательством.

МЕРЫ ПРЕДОСТОРОЖНОСТИ

- Перед использованием необходимо снять или удалить пластиковые пакеты и прочие компоненты упаковки, которые следует хранить в недоступном для детей месте. Рекомендуется осуществлять утилизацию данных компонентов в соответствии с нормами дифференцированного сбора отходов, установленными действующим законодательством.
- Не вставляйте пальцы в механизмы.
- В каждой отдельной стране существуют собственные законы и правила безопасности при перевозке детей в автомобиле, поэтому рекомендуется связаться с местными органами власти для получения более подробной информации.
- Не позволяйте кому-либо пользоваться изделием без предвари-

- тельного ознакомления с инструкцией; храните ее для использования в будущем.
- Необходимо проинформировать всех пассажиров автомобиля о способе извлечения ребенка из автокресла в случае аварии.
- Если в пути требуется отрегулировать автокресло или выполнить другие операции, обязательно остановите автомобиль в безопасном месте и затем выполняйте необходимые действия.
- Периодически проверяйте, чтобы ребёнок не расстегнул замок ремня безопасности автокресла и не играл его частями.
- Убедитесь, что поясная часть ремня, удерживающего ребенка, правильно ложится на таз и не будет сдавливать живот в случае столкновения.
- Не позволяйте детям играть с компонентами и составными частями автокресла.
- При поездках без ребёнка детское кресло должно быть, в любом случае, прикреплено к сиденью автомобиля или находиться в багажнике. Не закрепленное автокресло может стать источником опасности для пассажиров в случае ДТП или резкого торможения.
- Все действия по регулировке автокресла должны выполняться исключительно взрослыми лицами.
- Риск серьезных травм существует не только в случае дорожно-транспортного происшествия, но также и при других обстоятельствах (например, при резком торможении и т.д.), а также увеличивается при неточном соблюдении приведенных в данном руководстве указаний.
- Ни одно автокресло не может гарантировать полную безопасность ребенка в случае аварии, но его использование и правильная установка уменьшает риск получения серьезных травм или смерти.
- Автомобильное кресло должно быть установлено правильно, даже для перевозки на короткие расстояния. В противном случае безопасность ребенка не гарантируется.

- В частности, следует убедиться в том, что ремни хорошо натянуты, не перекручены и находятся в правильном положении.
- Убедитесь в том, что все пассажиры автомобиля используют ремни безопасности. Это необходимо для их собственной безопасности, а также во избежание травмирования ребенка в случае дорожно-транспортного происшествия или резкого торможения.
- Не устанавливайте автокресло на сиденья с активированной подушкой безопасности.
- Проверьте, чтобы сидения автомобиля (складные, откидные или поворотные) были надежно закреплены.
- Проверьте, чтобы подголовник автомобильного сиденья не мешал подголовнику кресла: он не должен наклоняться вперед. В случае, когда это происходит, следует снять подголовник с автомобильного сиденья, на котором установлено кресло, и убрать его с багажной полки.
- Вследствие дорожно-транспортного происшествия, даже легкой степени, необходимо заменить детское автокресло, так как оно могло получить незаметные внутренние повреждения.
- Не используйте бывшие в употреблении автокресла: они могут иметь конструктивные повреждения, невидимые невооруженным глазом, но отрицательно влияющие на безопасность изделия.
- Не используйте автокресло, если какая-либо его часть повреждена, деформирована, чрезмерно изношена или отсутствует: она может утратить исходные свойства безопасности.
- Не удаляйте этикетки и другие опознавательные знаки с автокресла.
- Чехол может быть заменен только на другой, утвержденный производителем, так как составляет неотъемлемую часть автокресла.
- Чтобы не подвергать ребёнка опасности, запрещается исполь-

зовать автокресло без прилегающего чехла.

- В случае износа или разрыва ремней безопасности, кресло не должно использоваться.
- Запрещаются модификации или дополнения к изделию, не утвержденные производителем. Запрещается использование неоригинальных или неодобрённых производителем компонентов, запасных частей или принадлежностей.
- Не используйте посторонние предметы, например, подушки или покрывала, чтобы приподнять кресло на сидении или приподнять ребенка на автокресле: в случае дорожно-транспортного происшествия автокресло может исполнять свои функции несоответствующим образом. Все дополнительные предметы должны быть одобрены производителем.
- Проверьте, чтобы между автокреслом и сидением автомобиля или между креслом и дверцей автомобиля не находилось посторонних предметов.
- Проверьте, чтобы не перевозились, особенно на задней полке автомобиля, предметы или багаж, которые не прикреплены или не установлены безопасным образом: в случае аварии или резкого торможения они могут нанести травмы пассажирам.
- Ни в коем случае не оставляйте ребенка одного в автомобиле – это опасно!
- Не усаживайте в автокресло одновременно несколько детей.
- Из соображений безопасности необходимо избегать кормления ребенка во время движения, в частности, не давать ему леденцы, мороженое или другие продукты на палочке. В случае аварии или резкого торможения они могут травмировать ребенка.
- Во время продолжительных поездок рекомендуется часто останавливаться: в автокресле ребенок быстро утомляется и нуждается в движении. Рекомендуется усаживать и вынимать ребенка со стороны тротуара.
- После продолжительного пребывания на солнце следует проверить температуру автокресла и только после этого усаживать

ребенка: если части автокресла все еще нагреты, дождитесь их остывания и только потом усаживайте ребенка.

- НЕ используйте изделие со встроенными ремнями безопасности более 10 лет. Срок службы - до 12 лет с момента первого использования в конфигурации с автомобильным ремнем безопасности. По истечении указанного периода деформация материалов (например, из-за воздействия солнечного света) может снизить или нарушить эффективность изделия.
- В соответствии со статистическими данными о ДТП задние сиденья автомобиля являются более безопасными по сравнению с передними: поэтому рекомендуется устанавливать автокресло на задние сиденья. Особенно безопасно центральное заднее сиденье, если оно снабжено ремнем безопасности с креплением в 3 точках: в этом случае рекомендуется установить автокресло на центральном заднем сидении автомобиля. Если автокресло устанавливается на переднем сиденье автомобиля, рекомендуется для большей безопасности максимально отодвинуть назад сиденье с учетом находящихся сзади пассажиров и отрегулировать спинку по возможности строго вертикально. Если автомобиль оснащён регулятором высоты ремня, зафиксируйте его в более низком положении. Убедитесь в том, что регулятор ремня находится сзади (или хотя бы на одном уровне) спинки автомобильного сиденья. Если переднее сиденье оснащено фронтальной подушкой безопасности, не рекомендуется устанавливать на него детское автокресло. В случае установки на любое сиденье с подушкой безопасности обращайтесь к инструкциям по эксплуатации автомобиля.
- Компания Artsana снимает с себя любую ответственность в случае использования изделия не по назначению и не в соответствии с данными инструкциями.

Перечень компонентов

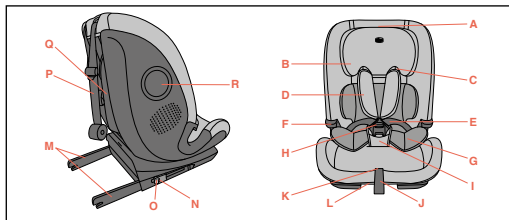

- A. Рычаг регулирования подголовника
- B. Подголовник
- C. Направляющая диагонального ремня
- D. Плечевые ремни
- E. Ремни автокресла
- F. Направляющая поясных ремней
- G. Мягкий эргономичный вкладыш
- H. Замок
- I. Мягкий разделительный ремень между ног
- J. Регулировочный ремень
- K. Кнопка регулировки ремней
- L. Рычаг наклона
- M. Крепления Isofix
- N. Указатели разъемов Isofix
- O. Кнопки расщепления разъемов Isofix
- P. Якорный ремень Top Tether
- Q. Сумка для хранения системы Top Tether
- R. Система боковой защиты Side Safety System

Правильное положение в автомобиле

Предназначено для детей от 15 месяцев ростом от 76 см до 105 см (i-Size ISOFIX Universal).

1. "i-Size" – это усовершенствованная система удерживающих устройств для перевозки детей. Она утверждена в соответствии с Правилами №129/03, для использования внутри автомобилей с сиденьями, совместимыми с системой «i-Size», как указано производителем автомобиля в руководстве пользователя. Систему Seat&Go i-Size можно устанавливать во все сертифицированные автокресла i-Size и ISOFIX. Если сомневаетесь, проконсультируйтесь с производителем систем безопасности для детей или с продавцом.

Обратите внимание на следующее

- a) не используйте изделие до достижения ребенком возраста 15 месяцев.
- b) Для ребенка от 76 см до 105 см установка должна производиться на сиденья, оборудованные системой Isofix и Top Tether. Вес ребенка не должен превышать 21 кг.

От 100 см до 150 см (бустерное сиденье i-Size).

2. Бустер "i-Size" – это усовершенствованная система удерживающих устройств для перевозки детей. Она утверждена в соответствии с Правилами №. № 129/03, для использования внутри автомобилей с сиденьями, совместимыми с системой "i-Size", как указано производителем автомобиля в руководстве пользователя. Систему Seat&Go i-Size можно устанавливать во все автокресла, одобренные i-Size, и во все автокресла, одобренные UNIVERSAL, главное, чтобы она не мешала внутренним ком-

понентам автомобиля. В случае возникновения сомнений проконсультируйтесь с производителем детского удерживающего устройства или продавцом.

Обратите внимание на следующее

НЕ используйте Top Tether для детей 100 - 150 см.

- a) Если автомобиль не оснащен системой Isofix, автокресло SEAT&GO i-Size (в конфигурации 100-150 см) может быть установлено по направлению движения с использованием 3-х точечного автомобильного ремня безопасности, утвержденного в соответствии с регламентом UN/ECE № 16 или равноценным ему.
- b) При использовании трехточечного ремня безопасности автомобиля убедитесь в том, поясная часть надежно охватывает таз ребенка.

Ограничения и требования, касающиеся использования изделия и сиденья автомобиля

В случае использования автомобилей, которые оснащены задними ремнями безопасности со встроенными подушками безопасности (надутыми ремнями), взаимодействие между надутной частью автомобильного ремня и автокреслом может причинить серьезный вред здоровью или стать причиной смерти ребенка.

76-105 см: во время установки автокресла с системой Isofix ремень безопасности автомобиля не должен застегиваться за сиденьем, так как это может вызвать срабатывание надутной части ремня.

100-150 см: В случае использования задних ремней безопасности со встроенной подушкой безопасности (надутые ремни безопасности) соблюдайте рекомендации, указанные в инструкциях изготовителя автомобиля.

- Сиденье автомобиля должно быть оснащено 3-точечным ремнем безопасности, статическими или со стягивающим механизмом, сертифицированным на основании Стандарта UN/ECE № 16 или других равнозначных стандартов. (Рис. 1)
- Запрещается устанавливать автокресло с двухточечным автомобильным ремнем безопасности. (Рис. 2)
- Автокресло может быть установлено на переднее пассажирское сиденье или на одно из задних сидений по выбору. Запрещается использовать данное автокресло на сиденьях, повернутых боковой или задней стороной к движению автомобиля. (Рис. 3)
- Убедитесь, что пряжка трехточечного ремня безопасности автомобиля не расположена слишком высоко. В противном случае, попробуйте установить автокресло на другое сиденье автомобиля.

Система Fast-Fit

Кресло оснащено системой Fast-Fit, которая облегчает посадку и высадку ребенка при использовании встроенной системы ремней безопасности длиной до 105 см. Система активируется простым нажатием кнопки замка (H), благодаря чему основные несущие ляжки (E) и плечевые ремни (D) поднимаются и остаются открытыми, пока ребенок садится в кресло, при этом язычки ремней безопасности всегда остаются на виду.

Чтобы система работала наилучшим образом, мы рекомендуем прикрепить липучки, пришитые к верхним эластичным лентам, расположенным под подголовником, к самой нижней точке плечевых ремней (D). Пользователь по-прежнему имеет возмож-

ность регулировать наиболее подходящее положение эластичной ленты.

Обратите внимание на следующее

- а) При каждом использовании всегда проверяйте правильность пристегивания ремней безопасности (G).

Очистка чехла

Полностью съемный чехол сиденья можно стирать вручную или в стиральной машине при температуре 30 °С, мягкий вкладыш разрешается стирать в стиральной машине при температуре 30 °С. Для стирки следуйте указаниям на этикетке чехла, которая содержит следующие символы:



Стирать в стиральной машине при 30°C



Не отбеливать



Не сушить в стиральной машине



Не гладить



Не подвергать химчистке

Запрещается использовать абразивные средства или растворители. Не сушите чехол в стиральной машине. Дайте ему высохнуть без отжима.

Чехол является неотъемлемой частью автокресла и элементом безопасности, поэтому его можно заменять другим, только если он утверждён производителем автокресла.

ВНИМАНИЕ! Чтобы не подвергать ребёнка опасности, запрещается использовать автокресло без прилагающегося чехла.

Для снятия тканевой обивки действовать следующим образом:

Чехол

- Поднимите подголовник вверх до упора.
- Снимите резинки с крючков под сиденьем.
- Снимите резинки с направляющей поясных ремней.
- Отсоедините кнопки центрального клапана у основания спинки от подкладки.
- Расстегните липучки на выходе Top Tether сзади спинки сиденья.
- Снимите чехол.

Подголовник

- Расстегните кнопки на ремнях безопасности.
- Снимите резинки, находящиеся под подголовником.
- Стяните резинку в задней части подголовника.
- Снимайте подголовник, начиная с верхней части.

Очистка пластмассовых и металлических частей

Для чистки пластмассовых или металлических окрашенных частей используйте только влажную ткань. Ни в коем случае не используйте абразивные моющие средства или растворители. Запрещается смазывать подвижные части автокресла.

Проверка целостности компонентов

Рекомендуется регулярно проверять целостность и износ приведенных ниже компонентов:

- **Чехол:** проверьте, чтобы набивка или её части не выступали наружу. Проверьте целостность швов — они не должны быть повреждены.
- **Ремни:** проверьте целостность материала, убедитесь в отсут-

ствии явного истончения регулировочного ремня, разделительного ремня для ног, плечевых ремней и в зоне регулировочной пластины ремней.

- **Пластмассовые части:** проверьте износ всех пластиковых частей, они не должны иметь явных следов повреждения или обесцвечивания.

Хранение изделия

Если изделие не установлено в автомобиле, рекомендуется хранить его в сухом прохладном месте, защищенном от пыли, влажности и прямых солнечных лучей.

Утилизация изделия

По окончании срока службы, предусмотренного для автокресла, прекратите его использование и отправьте на утилизацию. В целях охраны окружающей среды разделите различные типы отходов, согласно законодательству вашей страны.

Гарантия

Производитель гарантирует отсутствие дефектов соответствия при нормальных условиях использования, согласно указаниям инструкции по эксплуатации. Гарантия не будет действительна в случае ущерба, обусловленного несоответствующим использованием, изнашиванием или непредвиденными обстоятельствами. Срок действия гарантии на заводские дефекты предусмотрен нормативами, действующими в стране покупки, где это применяется.

SEAT&GO i-SIZE (76-150 CM)

Instruções de uso

IMPORTANTE: LER COM ATENÇÃO E GUARDAR PARA EVENTUAIS CONSULTAS. Siga todas as instruções deste manual para que a criança tenha a maior proteção possível em caso de acidente.

Antes de usar, remova e descarte todos os sacos plásticos e todos os itens que fazem parte da embalagem do produto ou mantenha-os fora do alcance de crianças. Recomenda-se que esses itens sejam descartados fazendo a coleta seletiva, de acordo com as leis em vigor.

ADVERTÊNCIAS

- **ATENÇÃO!** ANTES DA UTILIZAÇÃO, REMOVA EVENTUAIS SACOS DE PLÁSTICO E TODOS OS ELEMENTOS QUE FAZEM PARTE DA EMBALAGEM DO PRODUTO E MANTENHA-OS FORA DO ALCANCE DAS CRIANÇAS. RECOMENDA-SE QUE FAÇA A ELIMINAÇÃO DESTES ELEMENTOS UTILIZANDO A COLETA DIFERENCIADA EM CONFORMIDADE COM AS LEIS VIGENTES.
- Não insira seus dedos nos mecanismos.
- Cada país prevê legislação e regulamentos diferentes em matéria de segurança para o transporte de crianças no automóvel. Por este motivo, é aconselhável contatar as autoridades locais para obter mais informações.
- Guardar este manual de instruções para eventuais consultas.
- É recomendável que todos os passageiros ocupantes sejam informados sobre o modo de retirar a criança da cadeirinha, em caso de emergência.
- Durante o trajeto, nunca efetue operações de regulagem da cadeira

- ou da posição da criança. Se necessitar fazer, pare o veículo num lugar seguro.
- A criança deve ser controlada periodicamente para que não abra a fivela do cinto de segurança da cadeirinha e não brinque com as suas peças.
- Verifique se as partes abdominais do cinto, que retêm a criança, estão apoiadas corretamente na pélvis para que fique contida e não pressione o abdômen em caso de impacto.
- Não deixe que outras crianças brinquem com componentes ou partes da cadeira.
- O equipamento desocupado (que não esteja sendo utilizado) deve ser mantido preso ao cinto de segurança ou no porta-malas do veículo.
- A regulagem da cadeirinha para automóvel deve ser feita exclusivamente por um adulto.
- Um dos grandes objetivos dos dispositivos de retenção é evitar ao máximo que o corpo da criança sofra movimento. Desta forma, antes de sair com o veículo, certifique-se de que o dispositivo de retenção esteja bem firme no banco do veículo, e que o sistema de retenção do mesmo esteja devidamente afivelado à criança.
- Este dispositivo de retenção para crianças foi projetado para absorver parte da energia de um impacto do veículo, de forma a reduzir o risco do usuário, em casos de colisão ou de desaceleração repentina do veículo, limitando o deslocamento do corpo da criança.
- Nunca transporte a criança sem um equipamento de retenção ou num equipamento que não seja adequado a sua idade, peso e altura, pois, desta forma,
- Em especial, verifique se os cintos da cadeirinha estão devidamente esticados, não estão torcidos ou em uma posição não correta.
- Assegure-se de que todos os passageiros do automóvel utilizam o cinto de segurança, não apenas para a sua própria segurança, mas porque durante a viagem, em caso de acidente ou frenagem brusca, podem ferir a criança.
- Não instale a cadeirinha para automóvel nos bancos onde o airbag

estiver ativado.

- Verifique se os bancos do veículo (rebatíveis ou giratórios) estão bem presos.
- Verifique se o apoio para cabeça do banco não interfere no apoio para cabeça da cadeirinha: ele não deve ser empurrado para a frente. Se isso acontecer, remova o apoio para cabeça do banco do veículo no qual a cadeirinha está instalada com cuidado para não deixá-lo na tampa do porta-malas.
- Depois de um acidente, mesmo que pequeno, ou de uma queda acidental, a cadeira pode sofrer danos nem sempre visíveis a olho nu: neste caso, é necessário substituí-la.
- Por se tratar de um item de segurança, nunca adquira um produto usado, principalmente por não serem conhecidos os esforços a que o produto foi submetido anteriormente.
- Por se tratar de um item de segurança, nunca adquira um produto usado, principalmente por não serem conhecidos os esforços a que o produto foi submetido anteriormente.
- Não elimine as etiquetas e as marcas do produto.
- O forro da cadeirinha pode ser substituído exclusivamente por um outro fornecido e aprovado pelo fabricante já que constitui uma parte integrante da cadeirinha.
- A cadeirinha nunca deve ser usada sem o forro, para não afetar a segurança da criança.
- Não utilize a cadeirinha para automóvel se o cinto de segurança nela presente apresentar cortes ou desgaste.
- Nunca efetue qualquer modificação ou acréscimo no dispositivo de retenção para crianças em veículos automotivos. O conjunto de componentes do dispositivo de retenção foi testado e aprovado para proteger a criança. Desta forma, o responsável por qualquer alteração no dispositivo de retenção, descaracterizando assim as

condições da certificação, aferará a segurança da criança.

- Não utilize almofadas ou cobertas, ou qualquer objeto para elevar a cadeira do banco do veículo ou para elevar a criança na cadeira: Quando não existe esse adaptador de cabeça, mas a cadeira parece ser grande para o bebê (no caso das conversíveis quando o bebê é recém-nascido), recomendado o uso de rolinhos de toalha de algodão para dar sustentação ao corpo e cabeça do bebê.
- Verifique se não há objetos colocados entre a criança e a cadeira (por ex, pasta, mochila), entre a cadeira e o banco ou entre a cadeira e a porta.
- Verifique se não são transportados, em particular na parte de trás do carro, objetos ou bagagens que não estejam fixas ou posicionadas de forma segura: em caso de acidente ou de frenagem brusca podem ferir os passageiros.
- Nunca deixe a criança sozinha no veículo.
- Não transporte mais do que uma criança de cada vez na cadeira.
- Evite dar alimentos à criança durante a viagem, em particular pirulitos, sorvetes ou outros alimentos que tenham palitos. Em caso de acidente ou frenagem brusca, podem ferir-se.
- Durante as viagens longas, faça paradas frequentes: a criança se cansa facilmente na cadeira auto e precisa movimentar-se. É aconselhável fazer a criança subir e descer, do lado da calçada (acompanhando-a).
- No caso de o veículo ficar estacionado ao sol, antes de acomodar a criança na cadeira, verifique se as diversas partes não estão muito quentes: nesse caso, deixe-as esfriar antes de sentar a criança para evitar queimaduras.
- NÃO use o produto no modo de sistema de cinto integral por mais de 10 anos. Utilizável até 12 anos desde o primeiro uso na configuração com o cinto de veículo. Após esse período, as alterações dos materiais (por exemplo, devido à exposição à luz do sol) podem reduzir ou comprometer a eficácia do produto.
- Com base nas estatísticas sobre acidentes, geralmente os bancos de trás do veículo são mais seguros do que o banco da frente: por-

tanto é aconselhável, instalar a Cadeira auto num dos bancos traseiros. Nomeadamente, o mais seguro é o banco traseiro central, se estiver equipado com cinto de segurança de 3 pontos: Neste caso aconselha-se colocar a Cadeira auto no banco traseiro central. Se a cadeirinha for colocada no banco da frente, recomenda-se, por questões de segurança, recuar o banco o máximo possível, levando em conta os passageiros sentados no banco de trás, e regular o encosto na posição mais vertical possível. Se o carro possui um sistema de ajuste da altura do cinto, fixe-o na posição mais baixa. Verifique então se o sistema de ajuste do cinto está posicionado atrás (ou no máximo alinhado) do encosto do assento do veículo. Se o banco da frente estiver equipado com airbag frontal, não é recomendável instalar a cadeirinha neste banco. Em caso de instalação em um banco qualquer equipado com airbag, consulte sempre o manual de instruções do carro.

- A sociedade Artsana declina qualquer responsabilidade pelo uso impróprio do produto ou por quaisquer utilizações não conformes com as presentes instruções.

Lista de componentes

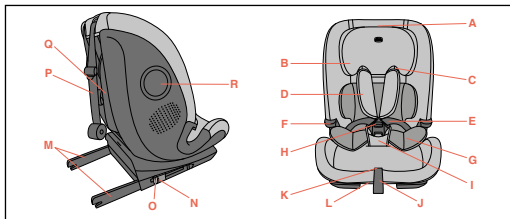

- a. Alavanca de regulagem do apoio para cabeça
- B. Apoio para cabeça
- C. Guia do cinto diagonal
- D. Tiras dos ombros
- E. Cintos da cadeirinha
- F. Guia do cinto abdominal
- G. Redutor
- H. Fecho
- I. Cinto entrepernas acolchoado
- J. Tira de regulagem dos cintos
- K. Botão de regulagem dos cintos
- L. Alavanca de reclinção
- M. Conectores Isofix
- N. Sinalizadores das conexões Isofix
- O. Botões de desbloqueio dos conectores Isofix
- P: Top Tether
- Q. Bolsa de armazenamento Sistema Top Tether
- R. Side Safety System

Posição correta no veículo

A partir dos 15 meses de idade, de 76 cm a 105 cm (i-Size ISO-FIX Universal).

1. Este é um sistema avançado de retenção para crianças "i-Size". É aprovado nos termos do regulamento Nº. 129/03 para uso em veículos em bancos "compatíveis com sistemas i-Size", conforme indicado pelo fabricante do veículo no manual do automóvel. O Seat&Go i-Size pode ser instalado em todos os bancos do automóvel aprovados i-Size e em todos os bancos do automóvel aprovados ISOFIX. Em caso de dúvidas, consulte o fabricante do sistema de retenção para crianças ou o seu revendedor.

! Pontos de atenção

- a) Não use o produto antes da criança ter completado 15 meses.

b) De 76 cm a 105 cm a instalação deve ser feita em bancos equipados com Sistema Isofix e Top Tether. O peso da criança deve ser no máximo 21 kg.

De 100 cm até 150 cm (i-Size booster seat).

2. Este é um sistema avançado de retenção para crianças classificado como elevação "i-Size". É aprovado nos termos do regulamento Nº. 129/03 para uso em veículos em bancos "compatíveis com sistemas i-Size", conforme indicado pelo fabricante do veículo no manual do automóvel. A Seat&Go i-Size pode ser instalada em todos os bancos do automóvel aprovados i-Size e em todos os bancos do automóvel aprovados UNIVERSAL, desde que não interfira no interior do veículo, em caso de dúvida, consulte o fabricante do sistema de retenção para crianças ou o revendedor.

! Pontos de atenção

NÃO use o Top Tether de 100 a 150 cm.

- Se o veículo não estiver equipado com ancoragem Isofix, a Seat Go i-Size (na configuração 100-150 cm) pode ser instalada no sentido de marcha com cinto de segurança de 3 pontos, aprovado de acordo com o regulamento UN/ECE n.º 16 ou equivalente.
- Ao usar o cinto de três pontos do veículo, certifique-se de que a parte abdominal esteja apoiada corretamente na pélvis da criança.

Restrições e condições de uso relativas ao produto e ao banco do automóvel

Em caso de utilização em veículos equipados com cintos de segurança

ça traseiros com airbag integrados (cintos de segurança infláveis), a interação entre a secção inflável do cinto do veículo e este sistema de retenção para crianças pode provocar lesões graves ou morte.

76-105 cm: durante a instalação com o sistema Isofix, o cinto de segurança do veículo não deve ser preso atrás da cadeirinha, porque isto aciona a parte inflável do cinto de segurança.

100-150 cm: Siga o manual de instruções do fabricante do veículo para usar a cadeirinha para automóvel em veículos equipados com cintos de segurança traseiros com airbags integrados (cintos de segurança infláveis).

- O banco do automóvel deve ser equipado com cinto de segurança de 3 pontos de fixação, estático ou com enrolador, aprovado segundo o Regulamento UNI/ECE Nº16 ou outras normas equivalentes. (Fig. 1)
- Nunca instale a cadeirinha com um cinto de segurança do veículo de dois pontos de fixação. (Fig. 2)
- A cadeirinha pode ser instalada no banco da frente, ao lado do passageiro ou em qualquer um dos bancos de trás. Nunca utilize esta Cadeira auto em bancos voltados lateralmente ou opostos ao sentido de marcha. (Fig. 3)
- Assegure-se de que o fecho do cinto de três pontos do automóvel não esteja alto demais. Caso contrário, tente instalar a cadeirinha em outro banco do veículo.

Sistema Fast-Fit

A cadeira é equipada com o sistema Fast-Fit, para facilitar quando a criança senta e sai da cadeira ao usar o sistema de cinto integrado, até 105 cm. O sistema é ativado simplesmente pressionando o botão da fivela (H) para que o cinto (E) e as tiras dos ombros (D) possam ser levantados e permaneçam abertos, enquanto a criança se acomoda na cadeira, mantendo sempre visíveis as linguetas do cinto.

Para que o sistema funcione melhor, sugerimos que os velcros nos

elásticos superiores, localizados embaixo do apoio da cabeça, sejam fixados no ponto mais baixo das tiras dos ombros (D). O usuário ainda tem a opção de gerenciar a posição mais adequada do elástico.

! Pontos de atenção

a) Verifique sempre se os cintos de segurança (G) estão apertados corretamente, a cada uso.

Limpeza do forro

O forro da cadeirinha para automóvel é totalmente removível e pode ser lavado na máquina a 30°C., o redutor pode ser lavado na máquina a 30°C. Para lavar, siga as instruções indicadas na etiqueta do forro que contém os seguintes símbolos para a lavagem:

 Lave em máquina a 30°C

 Não utilizar alvejante

 Não secar na secadora

 Não passar a ferro

 Não limpar a seco

Nunca usar detergentes abrasivos ou solventes. Não centrifugar o revestimento, deixe enxugar sem torcer.

O revestimento pode ser substituído exclusivamente por um outro

aprovado pelo fabricante, pois é considerado parte integrante da cadeirinha e elemento de segurança.

ATENÇÃO! A cadeirinha nunca deve ser utilizada sem o forro para não comprometer a segurança da criança.

Para remover o tecido proceda como indicado a seguir:

Forro

- Levante o apoio para cabeça na posição máxima.
- Remova as faixas elásticas dos ganchos, localizadas embaixo do assento.
- Remova as faixas elásticas das guias do cinto abdominal.
- Abra os botões da aba central na base do encosto do forro.
- Abra os velcros na saída do Top Tether na parte de trás do encosto.
- Remova o forro.

Apoio para cabeça

- Abra os botões nos cintos da Cadeira para automóvel.
- Remova as faixas elásticas localizadas embaixo do apoio para cabeça.
- Remova a faixa elástica na parte de trás do apoio para cabeça.
- Remova o apoio para cabeça começando pelo lado superior.

Limpeza das peças de plástico e de metal

Para a limpeza das peças de plástico ou de metal pintado, utilize apenas um pano úmido. Nunca utilize detergentes abrasivos ou solventes.

As peças móveis da cadeirinha não devem ser lubrificadas por motivo algum.

CONTROLE DA INTEGRIDADE DOS COMPONENTES

É recomendável verificar regularmente a integridade e o estado de desgaste dos seguintes componentes:

- **Forro:** verifique se o estofamento não está saindo ou se há alguma parte solta dele. Verifique o estado das costuras, pois devem estar sempre intactas.
- **Correias:** verifique se há um enfraquecimento anormal da trama



têxtil e redução perceptível da espessura nas áreas da correia de regulagem, dos entrepernas, das correias dos ombros e da placa de regulagem das correias.

- **Plástico:** verifique o estado de desgaste de todas as peças de plástico, pois elas não devem apresentar sinais evidentes de danos ou de perda da cor.

Conservação do produto

Quando não estiver instalada no automóvel, é recomendável armazenar a cadeirinha em local seco, longe de fontes de calor e protegida contra poeira, umidade e luz solar direta.

Descarte do produto

Quando a cadeirinha não cumprir com as condições originais de segurança, interrompa seu uso e descarte-a. Por razões ambientais, separe o tipos diferentes de resíduos conforme previsto pelas leis em vigor no seu país.

Garantia

O produto dispõe de garantia contra qualquer defeito de conformidade, verificado em condições normais de uso, de acordo com o disposto nas instruções de uso. A garantia não poderá, portanto, ser aplicada em caso de danos no produto provocados por uso impróprio, desgaste ou acidente. Para o prazo de validade da garantia sobre defeitos de conformidade consulte as disposições específicas das normas nacionais aplicáveis no país de aquisição, se houver.

SEAT&GO i-SIZE (76-150 CM)

Bruksanvisning

VIKTIGT: FÖRE ANVÄNDNING SKA MAN NOGA LÄSA IGENOM HELA DENNA BRUKSANVISNING FÖR ATT UNDVIKA RISKER VID ANVÄNDNING OCH SEDAN SPARA DEN FÖR FRAMTIDA BRUK. FÖLJ ANVISNINGARNA NOGA FÖR ATT INTE SÄTTA BARNETS SÄKERHET PÅ SPEL.

Ta av och släng eventuella plastpåsar och alla andra delar av förpackningsmaterialet eller förvara utom räckhåll för barn. Detta material ska bortskaffas med separat avfallshantering i enlighet med gällande lagstiftning.

VARNINGAR

- Före användning ska du ta bort och slänga eventuella plastpåsar och allt förpackningsmaterial eller förvara det utom räckhåll för barn. När dessa delar slängs ska de avfallssorteras i enlighet med gällande lagar.
- Stick inte in fingrarna i mekanismerna.
- Varje land förutser olika lagar och förordningar om säkerheten vid transport av barn i bil, så det är lämpligt att kontakta de lokala myndigheterna för mer information.
- Se till att ingen använder produkten utan att först ha läst instruktionerna. Förvara denna bruksanvisning för framtida bruk.
- Vi rekommenderar att alla passagerare i bilen har informerats om hur barnet ska frigöras i händelse av nödsituation.
- Stanna bilen på säker plats innan du utför justeringar på bilbarnstolen eller rättar till barnet i den under färden.
- Kontrollera regelbundet att barnet inte öppnar låsspännet på bil-

arnstolens säkerhetsbälte och inte pillar på delar av det.

- Kontrollera att bältets midjedelar som håller fast barnet ligger korrekt på höften så att det hålls kvar och inte trycker mot magen i händelse av krock.
- Undvik att andra barn leker med bilbarnstolens tillbehör och delar.
- När barnet inte transporteras ska bilbarnstolen i vilket fall som helst vara fastspänd eller placeras i bagageutrymmet. Om bilbarnstolen inte är fastspänd kan den utgöra en fara för passagerarna i fall av en olycka eller plötslig inbromsning.
- Justering av bilbarnstolen får bara göras av vuxna personer.
- Det finns ökad risk för allvarliga skador på barnet, inte bara vid olycka utan även vid andra situationer (t.ex. plötslig bromsning osv.), om anvisningarna som ges i den här bruksanvisningen inte följs noga.
- Ingen bilbarnstol kan garantera total säkerhet för barnet i händelse av olycka, men vid användning av denna produkt minskar risken för allvarliga skador eller dödsolycka.
- Använd alltid bilbarnstolen korrekt monterad, även vid korta körsträckor. Annars sätts barnets säkerhet på spel.
- Kontrollera särskilt att bältet är ordentligt sträckt, att det inte har snott sig och att det sitter i rätt läge.
- Kontrollera att alla passagerare i bilen spänner fast säkerhetsbältet, dels för deras egen säkerhet, men även för att de vid en krock eller en häftig inbromsning annars kan skada barnet.
- Montera inte bilbarnstolen på säten där det finns en aktiverad krockkudde.
- Kontrollera att bilsätena (vikbara, fällbara eller vridbara) är ordentligt fastsatta.
- Kontrollera att bilsätets nackstöd inte är i kontakt med bilbarnstolens nackstöd: det får inte orsaka att bilbarnstolen trycks framåt. Om detta sker ska du ta av nackstödet från sätet där bilbarnstolen monterats. Lagg det inte på hatthyllan.
- Till följd av en olycka, även en lindrig sådan, måste bilbarnstolen bytas ut eftersom den kan ha tillfogats skador som inte alltid är synliga

för blotta ögat.

- Använd inte begagnade bilbarnstolar. Strukturen kan ha fått skador utan att det syns för blotta ögat, men som äventyrar produktens säkerhet.
- Använd inte bilbarnstolen om den är skadad, deformerad, mycket sliten eller om någon del saknas; den kan ha förlorat dess ursprungliga skyddsegenskaper.
- Ta inte bort etiketter och märken från produkten.
- Tygklädseln får bara bytas ut mot en som godkänts av tillverkaren, eftersom den utgör en integrerad del av bilbarnstolen.
- Bilbarnstolen får aldrig användas utan tygklädsel för att inte riskera barnets säkerhet.
- Bilbarnstolen får inte användas om säkerhetsbältet har skärskador eller har fransat sig.
- Gör inga ändringar eller tillägg på produkten utan tillverkarens godkännande. Montera endast de tillbehör, reservdelar eller komponenter som levereras och godkänts av bilbarnstolens tillverkare.
- Använd inte någonting, till exempel kuddar eller täcken, för att höja bilbarnstolen från bilsätet eller för att höja barnet från bilbarnstolen: I händelse av olycka kanske bilbarnstolen inte fungerar korrekt.
- Kontrollera att det inte finns några föremål mellan bilbarnstolen och bilsätet eller mellan bilbarnstolen och bildörren.
- Kontrollera att det inte finns föremål eller bagage som är lösa eller placerade på ett farligt sätt, i synnerhet på hatthyllan bakom baksätet: i händelse av olycka eller plötslig inbromsning kan passagerarna skadas.
- Lämna inte barnet ensamt i bilen. Det kan vara farligt!
- Transportera inte mer än ett barn åt gången i bilbarnstolen.
- Ge inte mat till barnet under färden, särskilt inte godisclubbor, glasspinnar eller annat ätbart på pinne. Vid olyckor eller häftig in-

bromsning kan barnet annars skadas.

- Gör ofta uppehåll under längre resor: barnet som sitter i bilbarnstolen blir lätt trött och behöver få röra på sig. Vi råder till att låta barnet stiga på och av på trottoarsidan.
- Om bilen har stått stilla i solen ska du kontrollera att inga delar har överhettats innan barnet placeras i den. Låt den i så fall svalna innan du sätter ned barnet, för att undvika brännskador.
- Använd INTE produkten som ett integrerat bältesystem i mer än 10 år. Kan användas upp till 12 år från första användningen i kombination med bilbälte. Efter denna period kan materialförändringar (till exempel på grund av exponering av solljus) minska eller äventyra produktens effektivitet.
- Enligt olycksstatistiken är bilbarnstolar som sätts i bilens baksäten säkrare än de som sätts i framsätet: Därför rekommenderar vi att montera bilbarnstolen i baksätet. Den säkraste platsen är det bakre mitsätet, förutsatt att det har trepunktsbälte. Om så är fallet rekommenderar vi att sätta bilbarnstolen på det bakre mitsätet. För att öka säkerheten om bilbarnstolen placeras på framsätet ska du skjuta sätet bakåt så långt det går med tanke på andra passagerare i baksätet och ställa in ryggstödet så vertikalt som möjligt. Om bilen är försedd med justeringsdon för bältets höjd ska det ställas i det lägsta läget. Kontrollera sedan att bältets justeringsdon är placerat bakom (eller eventuellt i höjd med) bilsätets ryggstöd. Om framsätet är försett med främre krockkudde avråder vi från att montera bilbarnstolen på detta säte. Om den ska monteras på ett säte försett med krockkudde hänvisas till bilens användarhandbok.
- Företaget Artsana avsäger sig allt ansvar för felaktig användning av produkten och för all användning som avviker från dessa instruktioner.

Komponentlista

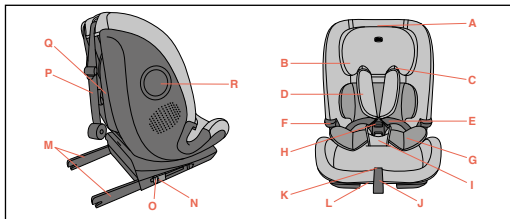

- A. Spak för justering av nackstöd
 B. Nackstöd
 C. Diagonalbältesledare
 D. Axelremmar
 E. Bilbarnstolens bälten
 F. Midjebältesledare
 G. Sittinlägg
 H. Bälteslås
 I. Vadderat grenbälte
 J. Band för bältesjustering
 K. Knapp för bältesjustering
 L. Lutningsspak
 M. Isofix-kopplingar
 N. Indikatorer för Isofix-kopplingar
 O. Låsknappar Isofix
 P. Övre hållrem
 Q. Påse för Top Tether-systemet
 R. Side Safety System

Korrekt läge i bilen

Från 15 månaders ålder, mellan 76 cm och 105 cm (universal i-Size ISOFIX).

1. Detta är ett avancerat fasthållningssystem för barn "i-Size". Det är godkänt enligt regelverk nr 129/03 för användning i bil på säten som är "kompatibla med i-Size system", vilket ska anges av biltillverkaren i förarhandboken. Seat&Go i-Size kan installeras på alla bilsäten som är i-Size-godkända och på alla bilsäten som är ISO-FIX-godkända. Vid osäkerhet, rådgör antingen med bilbarnstolens tillverkare eller återförsäljaren.

! Punkter som ska uppmärksammas

- a) Använd inte produkten förrän barnet är minst 15 månader.
 b) Från 76 cm till 105 cm ska den monteras på säten som är försedda med systemet Isofix och Top Tether. Barnet får väga högst 21 kg.

Från 100 cm till 150 cm (i-Size booster seat).

2. Detta är ett avancerat fasthållningssystem för barn klassificerat som "i-Size". Det är godkänt enligt regelverk nr 129/03 för användning i bil på säten som är "kompatibla med i-Size system", vilket ska anges av biltillverkaren i förarhandboken. Seat&Go i-Size kan installeras på alla i-Size-godkända bilsäten och på alla UNIVERSAL-godkända bilsäten så länge det inte är i vägen för bilens inre komponenter. Om du är osäker, kontakta tillverkaren av fasthållningsanordningen för barn eller återförsäljaren.

! Punkter som ska uppmärksammas

Använd INTE Top Tether från 100 till 150 cm.

- a) Om bilen inte är försedd med Isofix-fästen kan Seat&Go i-Size (i utförandet 100-150 cm) monteras i färdriktningen med ett

trepunktsbälte som är godkänt enligt FN/ECE-föreskrift nr 16 eller motsvarande standard.

- b) När bilens trepunktsbälte används ska du se till att midjebältet vilar korrekt på barnets höft.

Användningsbegränsningar och krav gällande produkten och bilsätet

Vid användning i bilar som har bakre säkerhetsbälten med inbyggda krockkuddar (uppblåsbara säkerhetsbälten) kan kombinationen av bilbältets uppblåsbara del och detta fasthållningssystem för barn orsaka allvarliga eller livshotande skador.

76-105 cm: Vid installation med Isofix-systemet får inte bilens säkerhetsbälte spännas fast bakom bilbarnstolen eftersom den då berörs av den uppblåsbara delen av bältet.

100-150 cm: Vid användning av bilbarnstolen i bilar vars bakre säkerhetsbälten är försedda med inbyggda krockkuddar (uppblåsbara säkerhetsbälten) ska man följa biltillverkarens användarhandbok.

- Bilsätet måste ha ett trepunktsbälte, statiskt eller med upprullningsautomatik, som är godkänt enligt FN/ECE-föreskrift nr 16 eller andra motsvarande standarder. (Fig. 1)
- Installera aldrig bilbarnstolen med ett bilsäte som har tvåpunktsbälte. (Fig. 2)
- Bilbarnstolen kan placeras på det främre passagerarsätet eller på vilket baksäte som helst. Använd inte denna bilbarnstol på säten som är vända sidledes eller bakåt. (Fig. 3)

- Försäkra dig om att spännet på bilens trepunktsbälte inte sitter för högt. Prova i så fall att montera bilbarnstolen på ett annat bilsäte.

Fast-Fit-system

Stolen är utrustad med Fast-Fit-systemet, vilket gör det lättare för barnet att komma in och ur stolen vid användning med det integrerade bältesystemet upp till 105 cm. Systemet aktiveras genom att helt enkelt trycka på spännets knapp (H) så att bältet (E) och axelremmarna (D) kan lyftas upp och förbli öppna medan barnet sätter sig i stolen, samtidigt som bältets flikar alltid är synliga.

För att systemet ska fungera på bästa sätt råder vi till att fästa kardborrebanden som är fastsydda i de övre elastiska banden, som sitter under nackstödet, vid axelremmarnas lägsta punkt (D). Användaren har fortfarande möjlighet att välja det lämpligaste läget för det elastiska bandet.

! Punkter som ska uppmärksammas

- a) Kontrollera alltid att säkerhetsbältena (G) är korrekt fastspända vid varje användningstillfälle.

Rengöring av klädseln

Bilbarnstolens tygklädsel är helt avtagbar och kan maskintvättas i 30 °C. Sittinlägget kan maskintvättas i 30 °C. Följ tvättråden på tygklädselns etikett som innehåller följande tvättsymboler:



Maskintvätt 30 °C



Blek inte



Torktumla inte



Stryk inte



Kemtvätta inte

Använd aldrig repande rengöringsmedel eller lösningsmedel. Centrifugera inte tygklädseln och låt torka utan att krama ur.

Tygklädseln får bara bytas ut mot en reservdel som godkänts av tillverkaren, eftersom den utgör en integrerad del av bilbarnstolen och således påverkar säkerheten.

OBS! Bilbarnstolen får aldrig användas utan tygklädsel för att inte riskera barnets säkerhet.

Fortsätt på följande sätt för att ta bort tygklädseln:

Tygklädsel

- Hög huvudstödet till det högsta läget.
- Ta bort resårbanden från krokarna under sitsen.
- Ta ut resårbanden från midjebältesledarna.
- Lossa knapparna som finns på den mittre fliken längst ned på ryggstödet från klädseln.
- Öppna kardborrebanden som finns i höjd med Top Tether-utgången på baksidan av ryggstödet.
- Ta bort klädseln.

Nackstöd

- Öppna knapparna i höjd med bilbarnstolens bälten.
- Ta bort resårbanden som finns under huvudstödet.
- Ta bort resårbandet som finns på baksidan av huvudstödet.
- Dra ut huvudstödet genom att börja uppifrån.

Rengöring av plast- och metalldelar

För rengöring av plastdelar eller lackerade metalldelar ska du bara använda en fuktig trasa. Använd aldrig slipande rengöringsmedel eller lösningsmedel.

Bilbarnstolens rörliga delar får inte smörjas.

KONTROLL AV SKICKET PÅ DELARNA

Kontrollera regelbundet att följande komponenter är hela och inte slitna:

- **Tygklädsel:** Se till att ingen stoppning sticker ut eller att delar av tyget är slitet. Kontrollera skicket på sömmarna, vilka alltid ska vara hela.
- **Bälten:** Kontrollera att väven inte är onormalt utsliten med reducerad tjocklek i höjd med justeringsbandet, grenremmen, på axelför-greningarna och i området för remmarnas justeringsplatta.
- **Plastdelar:** Kontrollera skicket på alla plastdelar. De får inte uppvisa tydliga tecken på skada eller vara blekta.

Förvaring av produkten

När bilbarnstolen inte sitter monterad i bilen ska den förvaras på torr plats, på avstånd från värmekällor och skyddad från damm, fukt och direkt solljus.

Bortskaffande av produkten

När bilbarnstolen är uttjänt ska den kastas. Sortera avfallet i enlighet med landets gällande miljöskyddslagar.

Garanti

Produktens garanti gäller för alla fabrikationsfel vid normal användning av produkten enligt vad som förutses i bruksanvisningen. Garantin gäller således inte vid skada som orsakats av felaktig användning, slitage eller olycka. För varaktigheten på garantin för fabrikationsfel,



se de specifika bestämmelserna i gällande nationell lagstiftning i in-
köpslandet, i tillämpliga fall.

المقعد SEAT&GO i-SIZE (150-76 سم)

مادخست السال تام يل عت

مهم: قبل الاستخدام، اقرأ كتيب التعليمات هذا بعناية ودقة لتجنب مخاطر الاستخدام واحفظه للرجوع إليه في المستقبل. للحفاظ على سلامة طفلك، اتبع هذه التعليمات بعناية.

قبل الاستخدام، قم بإزالة والتخلص من أي أكياس بلاستيكية وجميع مكونات عبوة المنتج أو إبقائها بعيدًا عن متناول الأطفال. يُوصى بالتخلص من هذه العناصر من خلال جمع النفايات بشكل منفصل وفقًا للقوانين السارية.

تحذيرات

- قبل الاستخدام، قم بإزالة والتخلص من أي أكياس بلاستيكية وجميع مكونات عبوة المنتج أو إبقائها بعيدًا عن متناول الأطفال. يُوصى بالتخلص من هذه العناصر من خلال جمع النفايات بشكل منفصل وفقًا للقوانين السارية.
- لا تضع أصابعك في الآليات.
- تختلف قوانين وأنظمة السلامة المتعلقة بنقل الأطفال في السيارات من بلد إلى آخر. لذلك يُنصح بالاتصال بالسلطات المحلية للحصول على مزيد من المعلومات.
- امنع أي شخص من استخدام المنتج دون قراءة التعليمات واحتفظ بهذا الدليل لاستخدامه في المستقبل.
- يُنصح بأن يكون جميع الركاب على دراية بكيفية تحرير الطفل في حالة الطوارئ.
- أثناء القيادة، قبل إجراء أي عمليات ضبط على المقعد أو الطفل، أوقف السيارة في مكان آمن.
- تأكد بشكل دوري من أن الطفل لا يفتح مشبك حزام الأمان للمقعد ولا يتلاعب بأي جزء منه.
- تأكد أن أجزاء البطن من حزام الأمان الذي يثبت الطفل تستقر بشكل صحيح على الحوض بحيث يتم احتوائه، حتى لا تضغط على البطن في حالة الاصطدام.
- امنع الأطفال الآخرين من اللعب بمكونات وأجزاء المقعد.

• عندما لا يكون الطفل في المقعد، يجب ترك المقعد مثبتًا أو وضعه في صندوق الأمتعة بالسيارة. يمكن أن يشكل مقعد السيارة غير المثبت خطرًا على الركاب في حالة وقوع حادث أو فرملة مفاجئة.

• يجب إجراء أنشطة ضبط مقعد السيارة من قبل شخص بالغ فقط.

• يزداد خطر إصابة الطفل إصابات خطيرة، ليس فقط في حالة وقوع حادث، بل أيضًا في ظروف أخرى (مثل الفرملة المفاجئة، وما إلى ذلك) إذا لم يتم اتباع التعليمات الواردة في هذا الدليل بدقة.

• لا يمكن لأي مقعد سيارة أن يضمن سلامة الطفل التامة في حالة وقوع حادث، ولكن استخدام هذا المنتج يقلل من خطر الإصابات الخطيرة أو الوفاة.

• يجب دائمًا استخدام مقعد السيارة، مثبتًا بشكل صحيح، حتى للرحلات القصيرة. لا تفعل ذلك، وإلا فقد يعرض سلامة الطفل للخطر.

• التأكد من ربط أحزمة مقعد السيارة بشكل مناسب، وعدم وجود التواءات بها، وأنها في الموضع الصحيح.

• تأكد أن جميع ركاب السيارة يستخدمون أحزمة الأمان الخاصة بهم، سواء لسلاطهم الخاصة أو لأنهم قد يصيبون الطفل أثناء الرحلة في حالة وقوع حادث أو فرملة مفاجئة.

• لا تقم بتركيب مقعد السيارة على المقاعد التي تكون فيها الوسادة الهوائية نشطة.

• تأكد من إحكام تثبيت مقاعد السيارة (قابلية للطي أو الإمالة أو الدوران).

• تأكد أن مسند رأس مقعد السيارة لا يتداخل مع مسند رأس مقعد الطفل؛ لا تدفعه للأمام. في حال حدوث ذلك، قم بإزالة مسند رأس مقعد السيارة الذي يتم عليه تركيب مقعد الطفل. مع الحرص على عدم وضعه على الرف الخلفي.

• يجب استبدال مقعد السيارة بعد وقوع حادث، حتى لو كان بسيطًا، لأنه قد يكون قد تعرض لأضرار غير مرئية دائمًا بالعين المجردة.

• لا تستخدم مقاعد السيارة المستعملة: فقد تكون قد تعرضت لضرب هيكل غير مرئي للعين المجردة، لكنه قد يهدد سلامة المنتج.

• لا تستخدم مقعد السيارة إذا كان يبدو تالفًا أو مشوهًا أو متهالكًا بشكل مفرط أو ينقصه أي جزء: فقد يكون قد فقد خصائص الأمان الأصلية.

• لا تقم بإزالة الملصقات والعلامات من المنتج.

• لا يمكن استبدال الكسوة إلا بكسوة معتمدة من قبل الشركة المصنعة، لأنها جزء لا يتجزأ من مقعد السيارة.

• لا يُستخدم مقعد السيارة أبدًا بدون الكسوة، لتجنب المساس بسلامة الطفل.

• يصبح مقعد السيارة غير قابل للاستخدام إذا كان الحزام يحتوي على تمزقات أو اهتراءات.

• لا تقم بأي تعديلات أو إضافات على المنتج دون موافقة الشركة المصنعة. لا تقم بتركيب ملحقات أو قطع غيار أو مكونات غير مرفقة ومعتمدة من قبل الشركة المصنعة.

للاستخدام مع مقعد السيارة.

• لا تستخدم أي شيء، مثل الوسائد أو البطانيات، لرفع مقعد السيارة عن مقعد السيارة أو لرفع الطفل من مقعد السيارة؛ في حال وقوع حادث، قد لا يعمل مقعد السيارة بشكل صحيح.

• تأكد من عدم وجود أي أشياء بين مقعد السيارة ومقعد السيارة أو بين مقعد السيارة والباب.

• تأكد من عدم نقل أي أشياء أو أمتعة غير مثبتة أو موضوعة بشكل آمن. خاصة على الرف الخلفي داخل السيارة؛ في حالة وقوع حادث أو فرملة مفاجئة، قد تصيب الركاب.

• لا تترك الطفل أبدًا بمفرده في السيارة. قد يكون ذلك خطيرًا!

• لا تنقل أكثر من طفل واحد في المرة الواحدة على مقعد السيارة.

• تجنب إعطاء الطفل طعامًا أثناء الرحلة، خاصة المصصات أو الثلجات أو أي طعام آخر على عصا. في حالة وقوع حادث أو فرملة مفاجئة، قد يتعرض للإصابة.

• يُنصح بإجراء فترات توقف متكررة أثناء الرحلات الطويلة؛ يتعب الطفل بسهولة داخل مقعد السيارة ويحتاج إلى التحرك. من المستحسن أن يصعد الطفل وينزل من جانب الرصيف.

• في حالة بقاء السيارة متوقفة تحت أشعة الشمس، تأكد أن الأجزاء المختلفة غير ساخنة قبل وضع الطفل في مقعد السيارة؛ في هذه الحالة، اتركها تبرد قبل أن يجلس الطفل. لتجنب الحروق.

• لا تستخدم المنتج في وضع نظام الحزام المتكامل لأكثر من 10 سنوات. يمكن استخدامه حتى 12 عامًا من أول استخدام في التهيئة مع حزام السيارة. بعد هذه الفترة، يمكن أن تؤدي التغييرات في المواد (مثل التعرض لأشعة الشمس) إلى تقليل أو المساس بفعالية المنتج.

• بناءً على إحصائيات الحوادث، فإن المقاعد الخلفية للمركبة بشكل عام أكثر أمانًا من المقعد الأمامي؛ يُنصح بتركيب مقعد السيارة الخلفي. ومؤخرًا، يُعتبر المقعد الخلفي الأوسط هو الأكثر أمانًا، إذا كان مجهزًا بحزام من ثلاث نقاط؛ في هذه الحالة، يُنصح بوضع مقعد السيارة في المقعد الخلفي الأوسط. إذا تم وضع مقعد الطفل على المقعد الأمامي، فمن أجل مزيد من الأمان، يوصى بتحريك المقعد إلى الخلف قدر الإمكان بما يتوافق مع وجود ركاب آخرين في المقعد الخلفي وضبط مسند الظهر على أقصى وضع عمودي ممكن. إذا كانت السيارة مزودة بمنظم ارتفاع حزام الأمان، فيجب تثبيته في أدنى وضع. ثم تأكد

أن منظم حزام الأمان في وضع متراجع (أو محاذاً على الأكثر) لمسند ظهر مقعد السيارة. إذا كان المقعد الأمامي مزودًا بوسادة هوائية أمامية، فلا ننصح بتركيب مقعد الطفل على هذا المقعد. في حالة التثبيت على أي مقعد محمي بوسادة هوائية، راجع دائمًا دليل تعليمات السيارة.

• لا تتحمل شركة Artsana أية مسؤولية عن الاستخدام غير السليم للمنتج وعن أي استخدام يختلف عن هذه التعليمات.

تانونكمل! أقمي! أقمي!

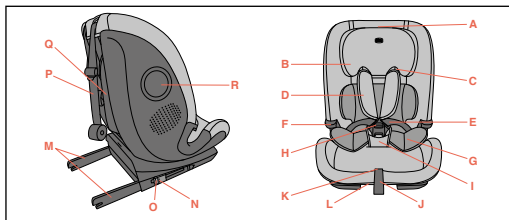

A ذراع تعديل مسند الرأس

B مسند الرأس

C موجه الحزام القطني

D أكتاف

E أحزمة مقعد السيارة

F موجه أحزمة البطن

G وسادة التخفيض

H مشبك

I شريط حوض مبطن

J شريط تعديل الحزام

K زر تعديل الحزام

L ذراع الميل

M وصلات أيزوفيكس

- N. مؤشرات وصلات أيزوفيكس
 O. أزرار تحرير وصلات أيزوفيكس
 P: الرابطة العلوية
 Q. حقيبة تخزين نظام الرابطة العلوية
 R. نظام الأمان الجانبي

فرايسل إيفحي حصولك على عرض

من عمر 15 شهرًا. من 76 سم إلى 105 سم (i-Size ISOFIX Universale).
 1. هذا هو نظام تثبيت متطور للأطفال "i-Size". وهو معتمد وفقًا للوائح رقم 129/03 للاستخدام في المركبات على المقاعد "التوافقة مع أنظمة i-Size". كما هو موضح من قبل مصنع السيارة في دليل السيارة. يمكن تركيب المقعد Seat&Go i-Size في جميع مقاعد سيارات الأطفال المعتمدة i-Size وفي جميع مقاعد سيارات الأطفال المعتمدة ISOFIX. وفي حالة الشك، استشر الشركة المصنعة لنظام تثبيت الأطفال أو الموزع.

! نقاط ينبغي مراعاتها

أ) لا تستخدم المنتج قبل أن يبلغ الطفل 15 شهرًا.
 ب) من 76 سم إلى 105 سم يجب أن يتم التركيب على المقاعد المجهزة بنظام أيزوفيكس والرابطة العلوية. يجب ألا يقل وزن الطفل عن 21 كجم.

من 100 سم إلى 150 سم (المقعد المعزز i-Size).

2. هذا هو نظام تثبيت متطور للأطفال مصنف كمقعد مرتفع "i-Size". وهو معتمد وفقًا للوائح رقم 129/03 للاستخدام في المركبات على المقاعد "التوافقة مع أنظمة i-Size". كما هو موضح من قبل مصنع السيارة في دليل السيارة. يمكن تركيب المقعد Seat&Go i-Size في جميع مقاعد سيارات الأطفال المعتمدة i-Size وفي جميع مقاعد سيارات الأطفال المعتمدة UNIVERSALE طالما لا يتداخل مع العناصر الداخلية للسيارة. وفي حالة الشك، استشر الشركة المصنعة لنظام تثبيت الأطفال أو الموزع.

! نقاط ينبغي مراعاتها

لا تستخدم الرابطة العلوية من 100 إلى 150 سم.

أ) إذا لم تكن السيارة مزودة بمثبت أيزوفيكس، فيمكن تثبيت المقعد Seat&Go i-Size (بالتهيئة 100-150 سم) في اتجاه السير باستخدام حزام سيارة ثلاثي النقاط. معتمد وفقًا للائحة UN/ECE رقم 16 أو ما يعادلها.
 ب) عند استخدام حزام الأمان ثلاثي النقاط في السيارة، تأكد أن الجزء الخاص بالبطن يستقر بشكل صحيح على حوض الطفل.

فرايسل إيفحي حصولك على عرض

عند استخدامه في السيارات المزودة بأحزمة أمان خلفية مزودة بوسائد هوائية مدمجة (أحزمة أمان قابلة للنفخ). قد يؤدي التفاعل بين الجزء القابل للنفخ من حزام أمان السيارة ونظام تثبيت الأطفال هذا إلى حدوث إصابة خطيرة أو الوفاة.

105-76 سم: أثناء التركيب باستخدام نظام أيزوفيكس، يجب عدم ربط حزام أمان السيارة خلف مقعد الطفل. لأن ذلك قد يؤدي إلى تعشيق الجزء القابل للنفخ من الحزام.
 100-150 سم: اتبع دليل تعليمات الشركة المصنعة للسيارة لاستخدام المقعد في السيارات المجهزة بأحزمة الأمان الخلفية المزودة بوسائد هوائية مدمجة (أحزمة الأمان القابلة للنفخ).

• يجب أن يكون مقعد السيارة مزودًا بحزام أمان ثلاثي النقاط. ثابت أو ضام. معتمد وفقًا للائحة UN/ECE رقم 16 أو معايير أخرى ماثلة. (الشكل 1)
 • لا تقم مطلقًا بتركيب مقعد السيارة باستخدام حزام أمان السيارة ذي النقطتين. (الشكل 2)

• يمكن تركيب مقعد الطفل على مقعد الراكب الأمامي أو على أي من المقاعد الخلفية. لا تستخدم أبدًا مقعد السيارة هذا على المقاعد المواجهة للجانِب أو للخلف. (الشكل 3)
 • تأكد أن مشبك حزام الأمان ثلاثي النقاط في السيارة ليس مرتفعًا جدًا. إذا لم يكن الأمر كذلك، فحاول تثبيت المقعد في مقعد آخر في السيارة.

المقعد مزود بنظام Fast-Fit الذي يسهل على الطفل الدخول والخروج من المقعد عند استخدام نظام الأحزمة المدمج حتى طول قامة 105 سم للطفل. يتم تفعيل النظام بمجرد الضغط على زر الإبزيم (H) بحيث يمكن رفع الحزام (E) وأشرطة الكتف (D) وتظل مفتوحة أثناء جلوس الطفل في المقعد. مع إبقاء ألسنة الحزام مرئية في جميع الأوقات. لجعل النظام يعمل بشكل أفضل، نقتراح أن يتم ربط أشرطة الفيكرلو المحيطة على

الأريطة المرنة العلوية. الموجودة أسفل مسند الرأس. عند أدنى نقطة من أشرطة الكتف (D). ويظل المستخدم متمتعاً بخيار إدارة الوضع الأكثر ملاءمة للشريط المطاطي.

! نقاط ينبغي مراعاتها

(أ) تأكد دائماً من ربط أحزمة الأمان (G) بشكل صحيح أثناء كل استخدام.

قوسك ل فيظنت

كسوة المقعد قابلة للإزالة بالكامل ويمكن غسلها في الغسالة عند درجة حرارة 30 درجة مئوية. للغسيل. اتبع التعليمات الموجودة على ملصق الكسوة الذي يحتوي على رموز الغسيل التالية:

يُغسل في الغسالة على درجة حرارة 30 درجة مئوية



لا تستعمل مبيض



لا جفف بالمجفف



لا تقم بالكي



لا تستخدم التنظيف الجاف



لا تستخدم أبداً المنظفات أو المذيبات الكاشطة. لا تُفَرغ الكسوة من الماء واتركها جف دون عصرها. لا يمكن استبدال الكسوة إلا بأخرى معتمدة من الشركة المصنعة. حيث أنها تشكل جزءاً لا يتجزأ من المقعد وبالتالي عنصر أمان.

تنبيه! لا يُستخدم مقعد السيارة أبداً بدون الكسوة. لتجنب المساس بسلامة الطفل. لإزالة الكسوة. تابع كما هو موضح أدناه:

الكسوة

• ارفع مسند الرأس إلى أقصى موضع له.

- قم بإزالة الأشرطة المطاطية من الحظافات الموجودة أسفل المقعد.
- قم بإزالة الأشرطة المطاطية من موجهاً حزام البطن.
- قم بفصل الأزرار الموجودة على اللسان الأوسط الموجود عند قاعدة مسند الظهر عن الكسوة.
- افتح الشريط الفيكرود عند مخرج الرابطة العلوية الموجود في الجزء الخلفي من مسند الظهر.
- أزل الكسوة.
- مسند الرأس
- افتح الأزرار المقابلة لأحزمة الأمان.
- قم بإزالة الأريطة المرنة الموجودة أسفل مسند الرأس.
- قم بإزالة الشريط المطاطي الموجود في الجزء الخلفي من مسند الرأس.
- قم بإزالة مسند الرأس بدءاً من الجانب العلوي.

في ن دعم ل او في كي تي س ال بل ا ا ز ح أ ل ا في ظنت

لتنظيف الأجزاء البلاستيكية أو المعدنية المطلوبة. استخدم قطعة قماش مبللة فقط. لا تستعمل أبداً المنظفات أو المذيبات الكاشطة. يجب عدم تشحيم الأجزاء المتحركة لمقعد السيارة بأي شكل من الأشكال.

ت ا ن و ك م ل ق م ال س ن م ق ق ح ت ل ا

يوصى بالتحقق بانتظام من سلامة المكونات التالية وحالتها:

- الكسوة: تأكد من عدم خروج أي حشوة أو أن أجزاء منها لا تنفك. تحقق من حالة الغرز التي يجب أن تكون سليمة دائماً.
- الأحزمة: تأكد من عدم وجود تآكل غير عادي في النسيج مع انخفاض واضح في السمك بما يتوافق مع شريط الضبط. وشريط الحوض. على أقسام الكتف وفي منطقة لوحة ضبط الحزام.
- الأجزاء البلاستيكية: تحقق من حالة تآكل جميع الأجزاء البلاستيكية التي يجب ألا تظهر عليها علامات واضحة للتلف أو تغير اللون.

ج ت ن م ل ن ي ز ح ت

عند عدم تركيبه في السيارة. ينصح بتخزين مقعد السيارة في مكان جاف. بعيداً عن مصادر الحرارة وبعيداً عن الغبار والرطوبة وأشعة الشمس المباشرة.

جتم ل ا ن م صر ل خ ت ل ا

بمجرد الوصول إلى حد الاستخدام المقصود لمقعد السيارة، توقف عن استخدامه وضعه في النفايات. لأسباب تتعلق باحترام البيئة، قم بفصل أنواع النفايات المختلفة حسب ما تقتضيه التشريعات المعمول بها في بلدك.

ن ا م ض ل ا

المنتج يتمتع بضمان ضد أي عدم مطابقة في ظل ظروف الاستخدام العادية وفقاً لتعليمات الاستخدام. وبالتالي، لن ينطبق الضمان في حالة حدوث ضرر ناتج عن الاستخدام غير السليم أو البلى أو الأحداث العرضية. لمعرفة مدة الضمان على عيوب المطابقة، يرجى الرجوع إلى الأحكام المحددة للوائح الوطنية المعمول بها في بلد الشراء. حيثما ينطبق ذلك.

- I** ARTSANA S. P. A.
Via Saldarini Catelli, 1
22070 Grandate – Como – Italia
800-188 898
www.CHICCO.it
- F** ARTSANA FRANCE S.A.S.
17/19 Avenue De La Metallurgie
93210 Saint Denis La Plaine - France
0809 542 125 (0.12€Ttc/Mn)
www.CHICCO.fr
- D** ARTSANA GERMANY GMBH
Borsigstrasse 1-3
63128 Dietzenbach-Deutschland
+49 6074 4950
www.CHICCO.de
- E** ARTSANA SPAIN S.A.U.
C/Industrias 10
Pol. Industrial Urtinsa
Apartado De Correos 212 - E
28923 Alcorcon (Madrid)-Spain
902 117 093
www.CHICCO.es
- P** ARTSANA PORTUGAL S.A.
2730-097 Barcarena – PORTUGAL
Tel. 21 434 78 00 / Núm. Verde: 800 20 19 77
www.chicco.pt
- NL** ARTSANA BELGIUM N.V.
Artsana Belgium – Trademart Brussels
Stand : Niveau D, Deauville 200 - 201
Atomium Square 1
1020 Bruxelles
+32 23008240
www.CHICCO.be

TR İthalatçı firma:
Artsana Turkey Bebek ve Sağlık Ürünleri A.Ş.
İçerenköy Mh. Erkut Sk. No:12 Üner Plaza K:12
Ataşehir İSTANBUL
Tel: 0 216 570 30 30
Üretici Firma: Artsana S.p.A.
Via Saldarini Catelli, 1 - 22070 Grandate (CO)-Italy
Tel: (+39) 031 382 111
Yetkili Servis:
Seyrantepe Mahallesi Gökdeniz Sokak no: 27/ A
Seyrantepe Kağıthane İstanbul
Tel: 0 216 570 30 78

PL ARTSANA POLAND Sp.z o.o.
Ul. Polczyńska 31 A
01-377 Warszawa
+48 22 290 59 90
www.CHICCO.pl

RUS ООО «Артсана Рус»
Россия 125047, г. Москва,
вн.тер.г. муниципальный округ Тверской, ул.
1-я Брестская, д. 29,
Тел/факс +7(495)662-30-27
www.chicco.ru,
часы работы : 9:30-18:00
(время московское)

CH ARTSANA SUISSE S.A
Stabile la Punta Via Cantonale 2/b
6928 Manno (TI)-Svizzera
+41 (0)91 935 50 80
www.CHICCO.ch

BR ARTSANA BRASIL LTDA.
Av. Comendador Aladino Selmi
4630 – Galpões 06 e 07 – Vila San Martin
Campinas – SP
CEP: 13069-096
+55 11 2246-2100
www.CHICCO.com.br

MX ARTSANA MEXICO
Av. Manuel Ávila Camacho No. Ext. 36,
No. Int. 1101P, Col. Lomas de Chapultepec
V Sección, Miguel Hidalgo,
C.P. 11000, Ciudad de México, México.
01 800 2 244226
www.CHICCO.com.mx

AR ARTSANA ARGENTINA S.A.
Av. Santa Rita 2731 Piso 1 Of 5,
1609 Boulogne, Buenos Aires.
Argentina.
Phone: (011) 5254-3030
www.CHICCO.com.ar

IN ARTSANA INDIA PRIVATE LIMITED,
7Th Floor, Tower B, Paras Twin Towers,
Golf Course Road, Sector 54
Gurgaon – 122002 - Haryana, India
(+91)(124)(4964500)
www.CHICCO.in



ARTSANA S.p.A.
Via Saldarini Catelli, 1
22070 Grandate (CO) - Italy
Tel. (+39) 031 382 111
Fax (+39) 031 382 400
www.CHICCO.com



chicco.fr/tri-selectif.html

