



Meraviglia





Componenti, components, composants, Komponenten, componentes, componentes, komponenty, komponenty, componen-
ten, συστατικά, bileşenler, компоненти, компоненты, komponenter, komponenter, komponentit, componentes, مكونات

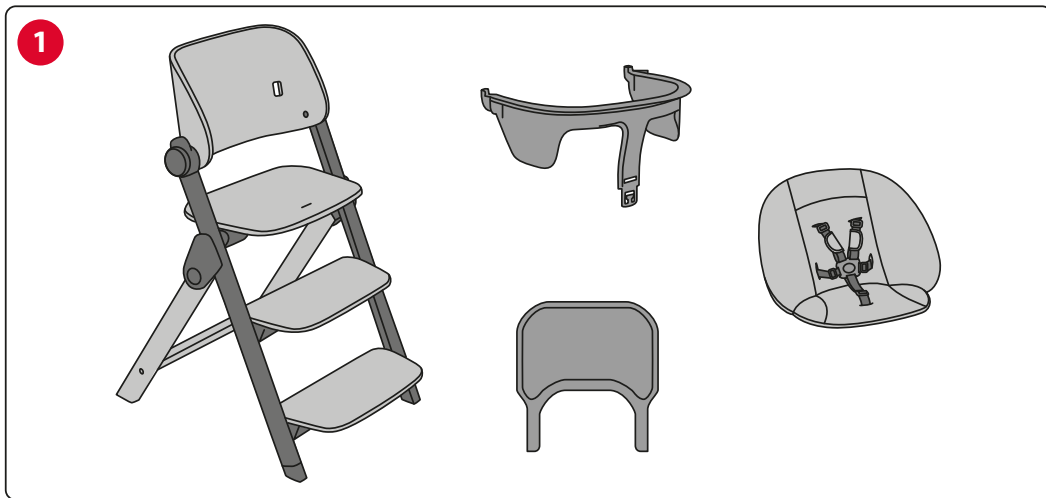

Configurazioni, configurations, configurations, Konfigurationen, configuraciones, configuracoes, konfigurace, konfiguracije, configuraties, διαμορφώσεις, уяландırmalar, конфігурації, конфигурации, konfigurationer, konfigurasjoner, kokoonpanot, configuracoes, تڪوينات

2



0-6 m



6-36 m / max 15 Kg



max 110 Kg

Utilizzo, Use, Usage, Verwendung, Uso, Utilizacao, Użytkowanie, Gebruik, Χρήση, Kullanım, Використання, Использование, Användning, Bruk, Kaytto, Utilizacao, الاستخدام

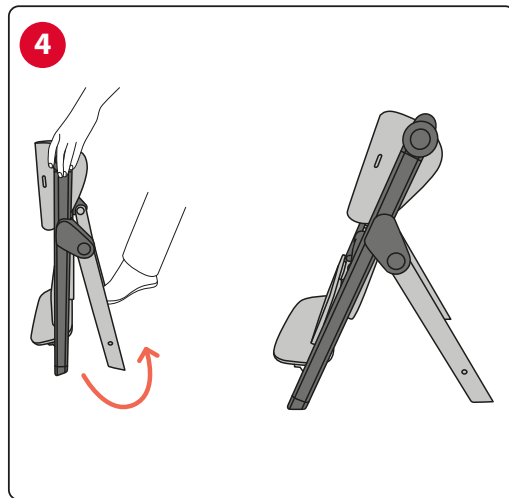
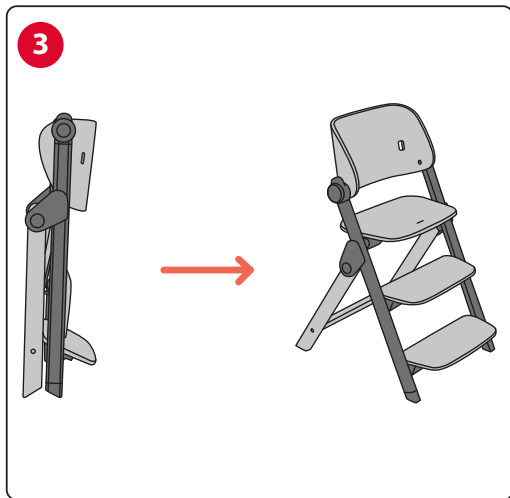

5

PUSH
x2

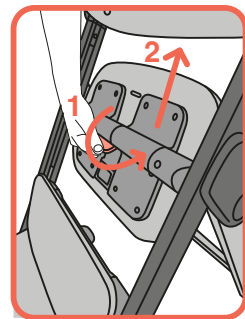
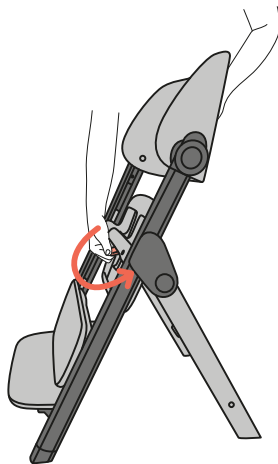
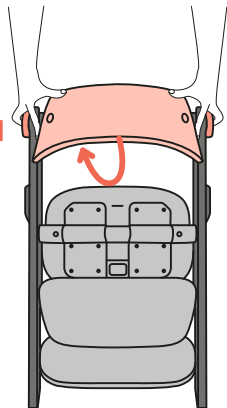

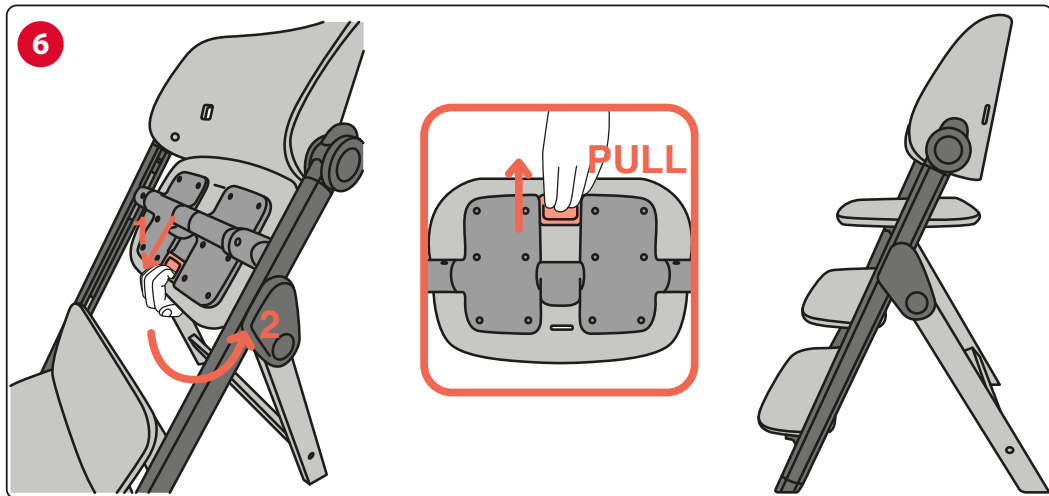

7

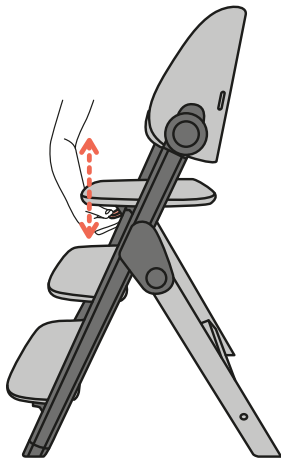

Sdraietta, Reclined cradle, Transat, Wippe, Hamaca, Espreguiçadeira, Lehátko, Leżaczek, Ligstoeltje, Ρηλαξ, Ana kucaġi, Шезлонг, Стульчик, Для новорожденных, Babysitter, Vippestol, Barnestol, Sitteri, Espreguiçadeira, ترانسات بيبى

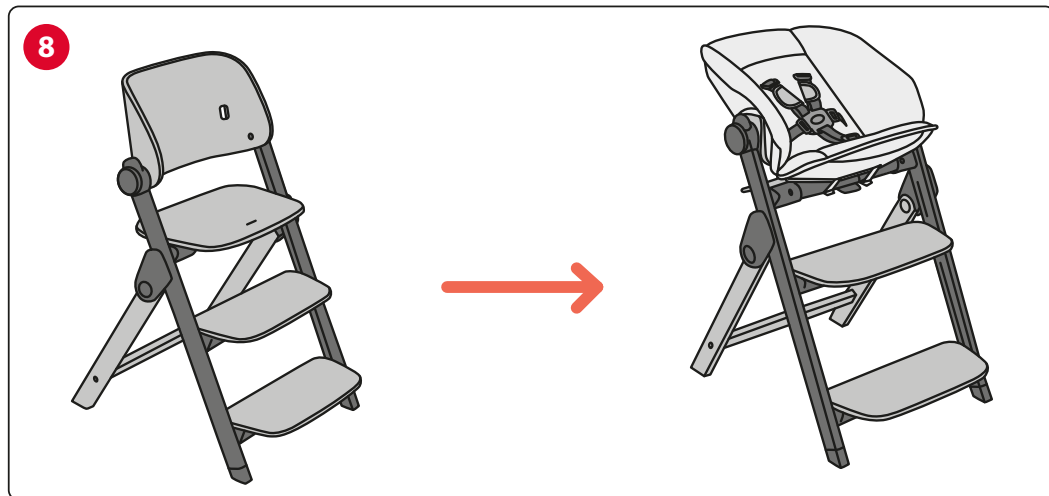

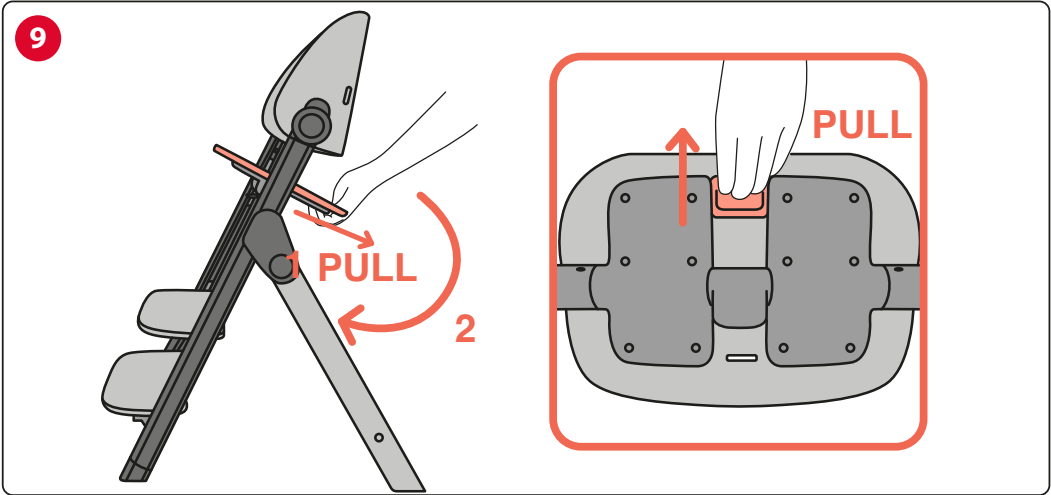

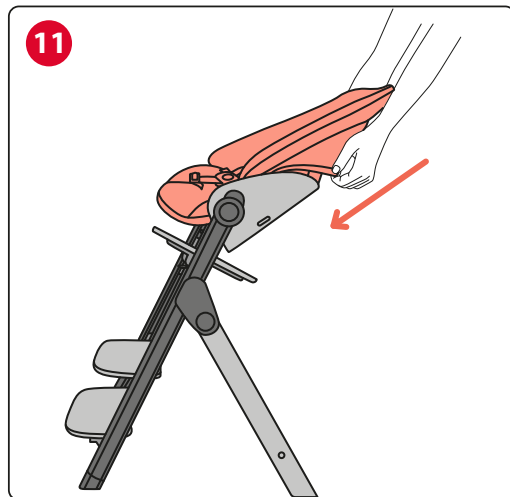
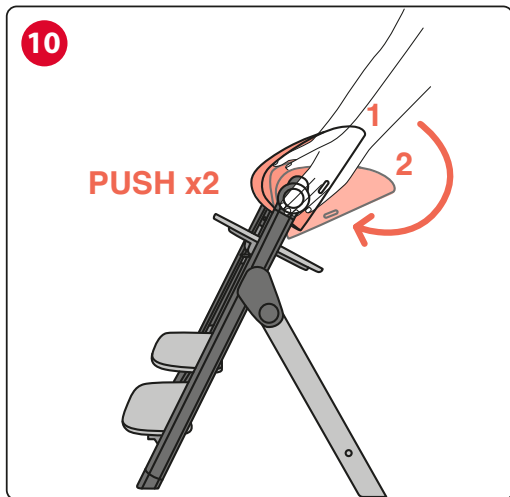

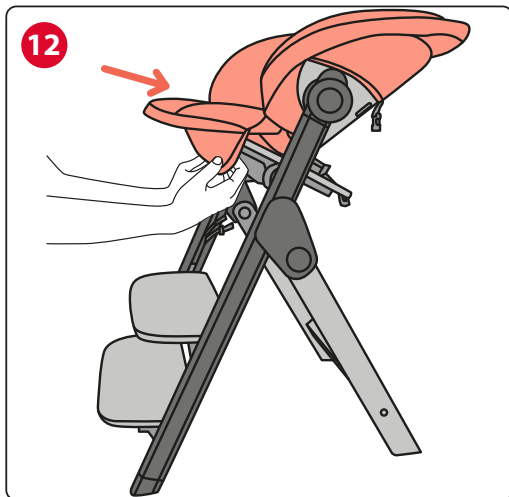

13

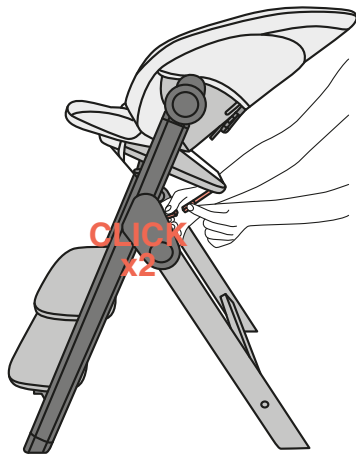
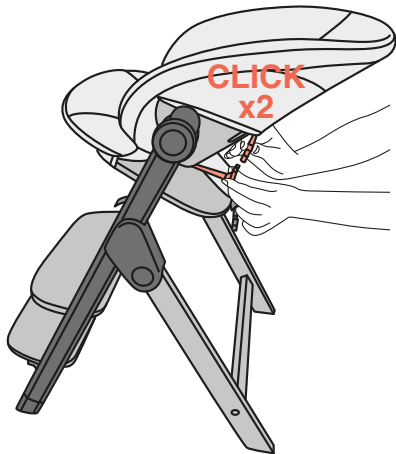

14

OK

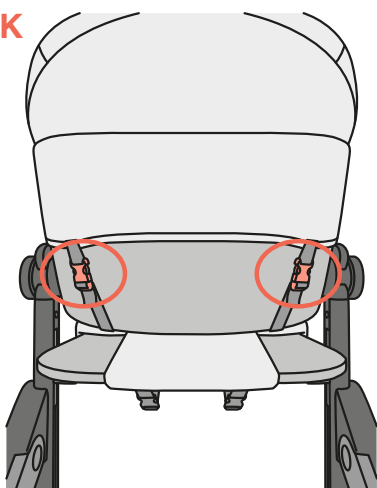

OK

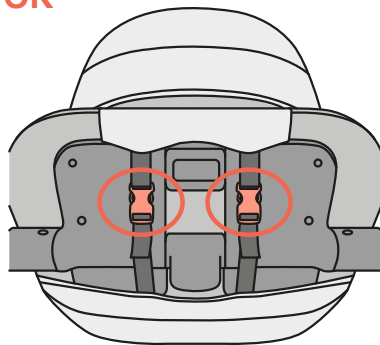

Seggiolone, Highchair, Chaise Haute, Kinderhochstuhl, Trona, Cadeira De Papa, Sedačka, Krzeselko Do Karmienia, Kinderstoel, Καθίσμα Φαγητού, Mama Sandalyesi, Високий Дитячий Стільчик, Стульчик Для Кормления, Barnmatstol, Barnestol, Syotto-
tuoli, Cadeira De Alimentacao, القعد المرتفع

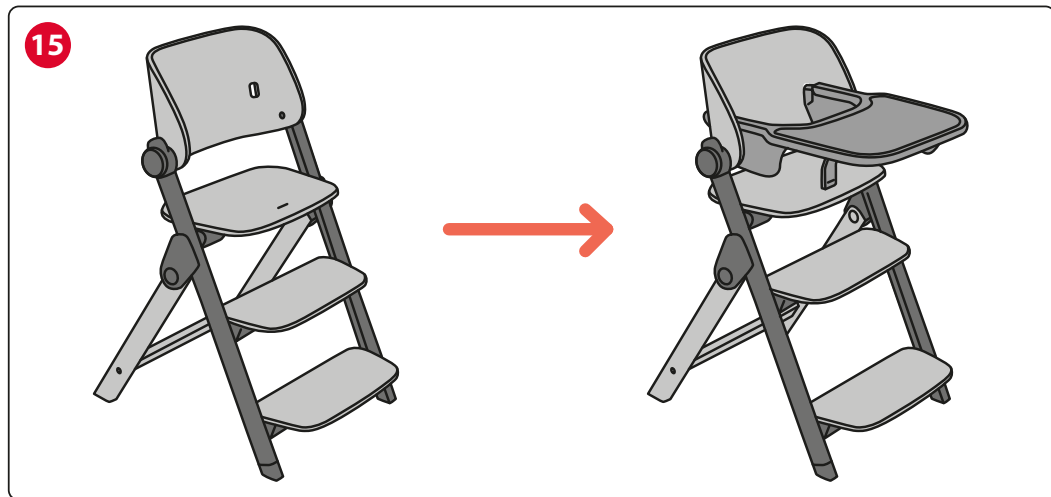

16

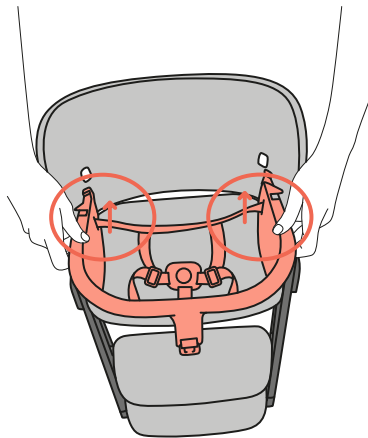
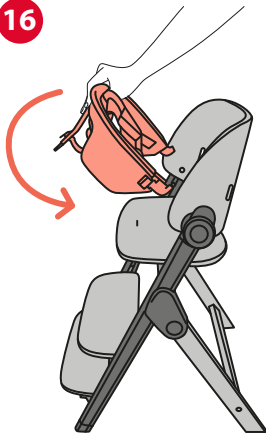

CLICK

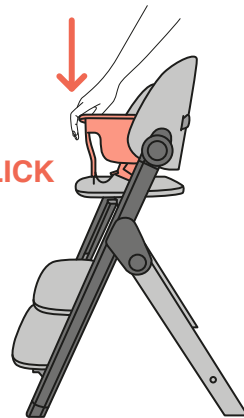

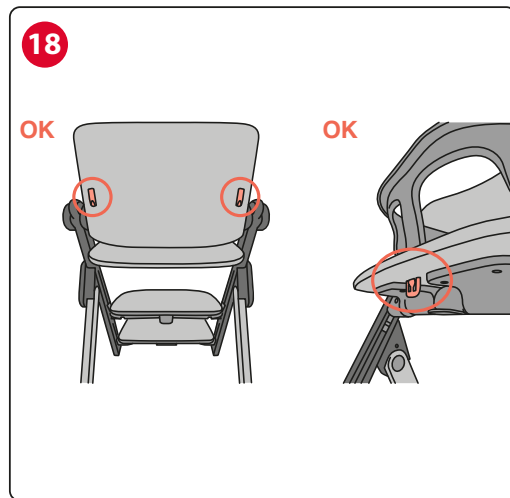
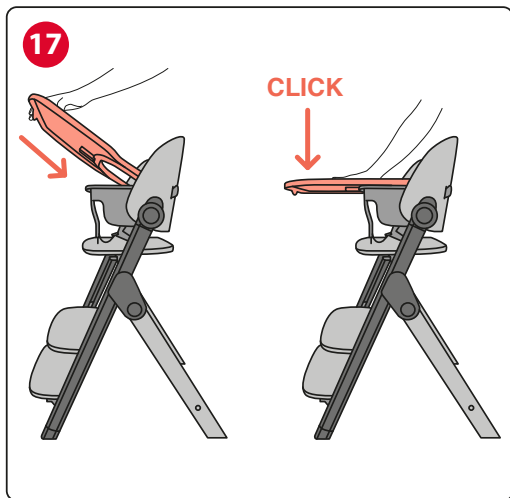

19

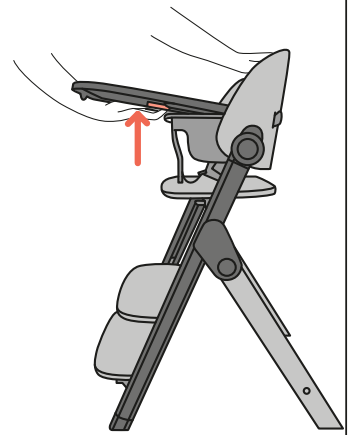
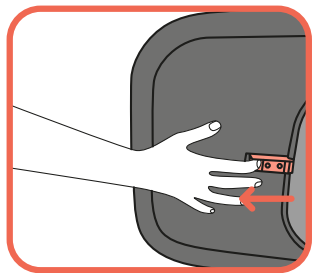
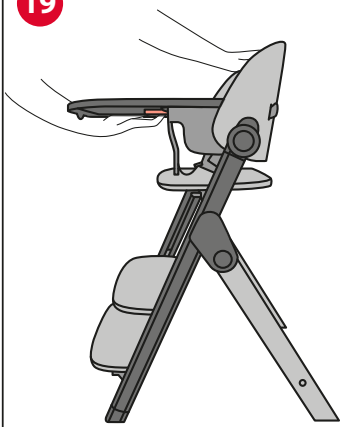

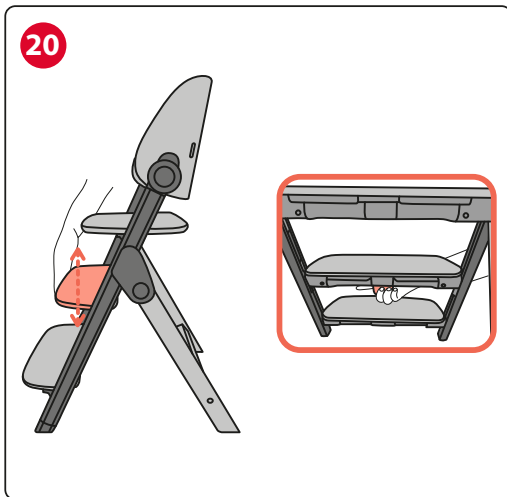

Lavaggio, Washing, Lavage, Reinigung, Lavado, Lavagem, Czyszczenie, Reinigen, Πλύσιμο, Yıkama, Прання, Чистка, Tvättråd,
Rengjøring, Pesu, Lavagem, غسل

21

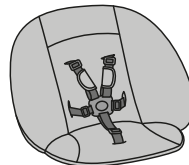
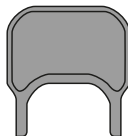
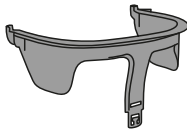

IT

ISTRUZIONI PER L'USO

IMPORTANTE: LEGGERE ATTENTAMENTE E CONSERVARE PER FUTURO RIFERIMENTO.

ATTENZIONE: PRIMA DELL'USO RIMUOVERE ED ELIMINARE EVENTUALI SACCHETTI DI PLASTICA E TUTTI GLI ELEMENTI FACENTI PARTE DELLA CONFEZIONE DEL PRODOTTO O COMUNQUE TENERELI LONTANI DALLA PORTATA DEI BAMBINI.

Questo prodotto ha 4 configurazioni d'uso:

- Sdraietta: età di utilizzo da 0 mesi a 6 mesi
- Seggiolone: età di utilizzo da 6 mesi a 36 mesi non oltre i 15 kg. di peso.
- Sedia bambino: età di utilizzo da 36 mesi ai 40 kg
- Sedia adulto: dai 40 kg fino a 110 kg

- **ATTENZIONE:** Non lasciare mai il bambino incustodito.
- Non muovere o sollevare questo prodotto con il bambino all'interno.
- Non usare il prodotto se qualsiasi parte fosse rotta o mancante.



- Non usare accessori o parti di ricambio che non siano approvati dal costruttore.
- L'assemblaggio del prodotto e di tutti i suoi componenti deve essere eseguito esclusivamente da un adulto.
- Non utilizzare il prodotto con più di un bambino alla volta.
- Non lasciare mai il prodotto su piani non perfettamente orizzontali.
- Non lasciare che altri bambini giochino incustoditi nelle vicinanze del prodotto.
- Per evitare rischi o principi di incendi non lasciare il prodotto nelle vicinanze di fonti di calore, di apparecchi elettrici, a gas, ecc.
- Assicurarsi sempre che tutti i componenti siano correttamente agganciati e montati.
- Controllare periodicamente eventuali parti usurate, viti allentate, materiali usurati o scuciti e sostituire immediatamente le eventuali parti danneggiate.
- Non mettere il prodotto con il bambino vicino a finestre o muri, dove corde, tende o altro potrebbe essere utilizzato dal bambino per arrampicarsi o essere causa di soffocamento o strangolamento.
- Quando non in uso, tenere il prodotto lontano dalla portata del bambino.
- Tenere lontani i bambini quando si chiude o si riapre il prodotto per evitare lesioni.





MODALITA' SDRAIETTA (0-6 M)

- **ATTENZIONE:** Utilizzare sempre il sistema di ritenuta.
- Età di utilizzo consigliata: dalla nascita fino a 6 mesi.
- La sdraietta non sostituisce un letto o una culla. Se il bambino necessita di dormire, dovrebbe essere posto in un letto o culla adatta.
- Assicurarci che la fodera sia sempre correttamente fissata alla struttura.
- **ATTENZIONE:** Interrompere l'utilizzo del prodotto quando il bambino inizia a stare seduto da solo

MODALITA' SEGGIOLONE (6 - 36 M, max 15 kg)

- **ATTENZIONE:** Utilizzare sempre il sistema di ritenuta.
- **ATTENZIONE:** Pericolo di caduta: non lasciare che il bambino si arrampichi sul prodotto.
- **ATTENZIONE:** Non utilizzare il prodotto a meno che tutti i componenti non siano correttamente agganciati e regolati.
- **ATTENZIONE:** Prestare attenzione al rischio generato da fiamme libere e altre fonti di forte calore nelle vicinanze del prodotto.
- **ATTENZIONE:** Prestare attenzione al rischio di ribaltamento del prodotto nel caso in cui il bambino si spinga con i piedi contro il tavolo o qualsiasi altra struttura.





- **ATTENZIONE:** Assicurarsi che i sistemi di ritenuta siano correttamente montati prima dell'uso.
- **ATTENZIONE:** Prima dell'uso verificare sempre la sicurezza e la stabilità del seggiolone.
- **ATTENZIONE:** Prima dell'uso assicurarsi che tutti i meccanismi di sicurezza siano correttamente innestati. In particolare assicurarsi che il Seggiolone sia bloccato in posizione aperta.
- Non utilizzare il seggiolone fino a quando il bambino non è in grado di stare seduto da solo.
- L'utilizzo del seggiolone è consigliato per bambini in grado di stare seduti da soli e di età compresa tra i 6 mesi ed i 36 mesi e non oltre i 15 kg.
- Il vassoio da solo non garantisce un contenimento sicuro del bambino. Utilizzare sempre le cinture di sicurezza.
- Non appoggiare sulla tavolozza e non appendere alla struttura del seggiolone borse o pesi per non sbilanciare il prodotto.
- **ATTENZIONE:** Quando non in uso tenere la tavolozza fuori dalla portata dei bambini.

MODALITA' SEDIA BAMBINO (da 36 m+)

- **NON** posizionare questo prodotto vicino a una finestra dove i cavi di persia-





ne o tende potrebbero strangolare il bambino.

- **NON** posizionare questo prodotto vicino a una finestra in quanto può essere utilizzato come un gradino dal bambino e causare la caduta del bambino dalla finestra.
- Prestare attenzione al rischio generato da fiamme libere e altre fonti di forte calore nelle vicinanze del prodotto.
- **ATTENZIONE:** Prima utilizzare la sedia, occorre rimuovere le cinture di sicurezza (spartigambe e cinghia addominale).

MODALITA' SEDIA ADULTO (max 110 kg)

- **ATTENZIONE:** Il prodotto può essere utilizzato come sedia per adulto per persone fino ad un peso non superiore di 110 Kg.
- **ATTENZIONE:** Non usare il prodotto se alcune parti sono rotte, strappate o mancanti.
- **ATTENZIONE:** Non utilizzare componenti, parti di ricambio o accessori non forniti o approvati dal costruttore.

CONSIGLI DI MANTENIMENTO:

Pulire la struttura del prodotto con un panno umido.

Per il lavaggio del tessile della sdraietta fare riferimento a quanto riportato sull'etichetta di lavaggio applicata al prodotto e alle istruzioni qui di seguito:



Lavaggio a mano in acqua fredda





Non candeggiare



Non asciugare meccanicamente



Non stirare



Non lavare a secco

GARANZIA

Il prodotto è garantito contro ogni difetto di conformità in normali condizioni di utilizzo secondo quanto previsto dalle istruzioni d'uso. La garanzia non sarà applicata, dunque, in caso di danni derivanti da un uso improprio, usura o eventi accidentali. Per la durata della garanzia sui difetti di conformità si rinvia alle specifiche previsioni delle normative nazionali applicabili nel Paese d'acquisto.

EN

INSTRUCTIONS FOR USE

IMPORTANT: READ CAREFULLY AND KEEP FOR FUTURE REFERENCE.

WARNING: BEFORE USE REMOVE AND ELIMINATE ANY PLASTIC BAGS AND ALL PARTS OF THE PACKAGING OR KEEP THEM OUT OF REACH OF CHILDREN.

This product has 4 configurations of use:

- Reclined cradle: from 0 to 6 months
- Highchair: from 6 months to 36 months and no more than 15 kg.
- Baby chair: from 36 months to 40 kg
- Adult chair: from 40 kg up to 110 kg

- **WARNING:** Never leave the child unattended.
- Do not move or lift this product with the baby inside it.
- Do not use the product if any parts are broken or missing.
- Do not use accessories or replacement parts other than those approved by the manufacturer.



- The product and all of its components must always be assembled by an adult.
- Do not use the product with more than one child at a time.
- Never leave the product on surfaces that are not perfectly horizontal.
- Do not allow other children to play unsupervised near the product.
- To prevent fire hazards, do not leave the product near sources of heat, electrical and gas devices, etc.
- Make sure that all parts are correctly hooked to the mounts.
- Periodically check for any worn parts, loose screws, worn or unstitched materials and replace any damaged parts immediately.
- Do not place the product with the child next to windows or walls, where cords, curtains or other elements may be used by the child for climbing or pose a choking or strangulation hazard.
- Keep the product out of reach of children when it is not being used.
- Keep the children away when unfolding and folding the product top avoid injury



RECLINED CRADLE CONFIGURATION (0-6 M)

- **WARNING:** Always use the restraint system.
- Recommended age of use: from birth to 6 months.



- The reclined cradle does not replace a bed or a crib. If your child needs to sleep they should be placed in a suitable bed or cradle.
- Make sure that the cover is always properly secured to the frame.
- **WARNING:** Stop using the product when the child starts to sit up unaided

HIGHCHAIR CONFIGURATION (6 - 36 M, max 15 kg)

- **WARNING:** Always use the restraint system.
- **WARNING:** Falling hazard: Prevent your child from climbing on the product.
- **WARNING:** Do not use the product unless all components are correctly fitted and adjusted.
- **WARNING:** Be aware of the risk of open fire and other sources of strong heat in the vicinity of the product.
- **WARNING:** Be aware of the risk of tilting when your child can push their feet against a table or any other structure.
- **WARNING:** Make sure that any harness is correctly fitted before using.
- **WARNING:** Always check the security and the stability of the highchair before use.
- **WARNING:** Before using, ensure that all the safety devices are fitted and working correctly. In particular, make sure that the highchair is locked in the open position.



- Do not use the highchair until the child can sit up unaided.
- The highchair is intended for use by children who can sit up alone and are between 6 and 36 months of age, weighing up to 15 kg.
- The tray alone does not guarantee the safety of your child. Always use the safety harness.
- Bags or weights must not be placed on the tray or hung on the highchair frame, as they might affect the stability of the highchair.
- **WARNING:** When not in use, keep the tray out of the reach of children.

BABY CHAIR CONFIGURATION (from 36 m+)

- DO NOT place this product near a window where cords from blinds or curtains may strangle a child.
- DO NOT place this product near a window, as the child may climb onto the product and fall out the window.
- Be aware of the risk of open fire and other sources of strong heat in the vicinity of the product.
- **WARNING:** Before using the chair, the safety belts (crotch strap and lap belt) must be removed.

ADULT CHAIR CONFIGURATION (max 110 kg)



- **WARNING:** The product can be used as an adult chair by people who weigh no more than 110 kg.
- **WARNING:** Do not use the product if some of its parts are broken, torn or missing.
- **WARNING:** Do not use components, replacement parts or accessories that have not been supplied or approved by the manufacturer.

CARE AND MAINTENANCE:

Clean the product frame with a damp cloth.

Please refer to the washing label attached to the product and the instructions below when washing the fabric of the reclined cradle:



Hand wash in cold water



Do not bleach



Do not tumble dry



Do not iron



Do not dry clean

WARRANTY

The product is guaranteed against any conformity defect in normal conditions of use as provided for by the instructions. The warranty shall not therefore apply in the case of damage caused by improper use, wear or accidental events. For the duration of the warranty on conformity defects, please refer to the specific provisions of national laws applicable in the country of purchase.

FR

MODE D'EMPLOI

IMPORTANT ! À LIRE ATTENTIVEMENT ET À CONSERVER POUR RÉFÉRENCE ULTÉRIEURE.

AVERTISSEMENT : AVANT L'UTILISATION, ENLEVER ET ÉLIMINER TOUS LES SACS EN PLASTIQUE ET TOUS LES ÉLÉMENTS QUI FONT PARTIE DE L'EMBALLAGE DU PRODUIT ET LES TENIR HORS DE PORTÉE DES ENFANTS.

Ce produit a 4 configurations d'utilisation :

- Transat : âge d'utilisation de 0 à 6 mois
- Chaise haute : âge d'utilisation de 6 à 36 mois pour un poids de 15 kg maximum.
- Chaise enfant : âge d'utilisation à partir de 36 mois et jusqu'à 40 kg
- Chaise adulte : de 40 à 110 kg

- **AVERTISSEMENT** : Ne jamais laisser l'enfant sans surveillance.
- Ne pas déplacer ni soulever ce produit quand le bébé est à l'intérieur.
- Ne pas utiliser la chaise si des parties sont cassées, arrachées ou manquantes.
- Ne pas utiliser d'accessoires ou de pièces de rechange autres que ceux approu-

vés par le fabricant.

- L'assemblage du produit et de tous ses composants doit être effectué exclusivement par un adulte.
- Ne pas utiliser le produit avec plus d'un enfant à la fois.
- Ne jamais laisser le produit sur une surface qui n'est pas parfaitement horizontale.
- Ne pas laisser d'autres enfants jouer sans surveillance à proximité du produit.
- Pour éviter les risques ou les débuts d'incendie, ne pas laisser le produit près d'une source de chaleur, d'appareils électriques, à gaz, etc.
- S'assurer que tous les composants soient toujours accrochés et montés.
- Vérifier fréquemment si d'éventuelles parties sont usagées, des vis desserrées, des matériaux usagés ou décousus et remplacer immédiatement les parties endommagées.
- NE PAS placer ce produit près de fenêtres, où des cordons à rideaux ou à stores qui peuvent étrangler l'enfant.
- Lorsqu'il n'est pas utilisé, tenir le produit hors de portée de l'enfant.
- Tenir les enfants éloignés lors du dépliage et du repliage du produit pour éviter les blessures.



MODE TRANSAT (0-6 M)

- **AVERTISSEMENT :** Toujours utiliser le système de retenue.
- Âge d'utilisation conseillé : de 0 à 6 mois.
- Ce transat ne remplace pas un lit ou un berceau. Si l'enfant a besoin de se reposer, il faut le mettre dans un lit ou un berceau adapté.
- Veiller à ce que la housse soit toujours bien fixée à la structure.
- **AVERTISSEMENT :** Cesser d'utiliser le produit lorsque l'enfant commence à s'asseoir sans aide.

MODE CHAISE HAUTE (6 - 36 M, 15 kg maxi)

- **AVERTISSEMENT :** Toujours utiliser le système de retenu
- **AVERTISSEMENT :** Risque de chute : Empêcher l'enfant de grimper sur le produit.
- **AVERTISSEMENT :** Ne pas utiliser le produit tant que tous les éléments ne sont pas correctement ajustés et réglés.
- **AVERTISSEMENT :** Ne pas placer le produit à proximité d'une cheminée ou de toute source de chaleur importante pour éviter les risques de brûlure.
- **AVERTISSEMENT :** Risque de basculement si l'enfant a la possibilité d'appuyer ses pieds contre une table ou tout autre élément.
- **AVERTISSEMENT :** Le cas échéant, s'assurer que le harnais est correcte-



ment ajusté.

- **AVERTISSEMENT :** Toujours vérifier la sécurité et la stabilité de la chaise haute avant utilisation.
- **AVERTISSEMENT :** avant d'utiliser le produit, vérifier que tous les mécanismes de sécurité sont correctement enclenchés. Vérifier tout particulièrement le blocage de la chaise haute lorsque celle-ci est dépliée.
- Ne pas utiliser la chaise haute tant que l'enfant n'est pas capable de se tenir assis tout seul.
- L'utilisation de la chaise haute est recommandée pour les enfants capables de s'asseoir tout seuls, âgés de 6 à 36 mois et ne pesant pas plus de 15 kg.
- Le plateau à lui seul ne garantit pas une retenue sécurisée de l'enfant. Toujours mettre le harnais de sécurité.
- Ne pas poser de sacs ou tout autre poids sur le plateau, ni les accrocher à la structure de la chaise haute, car cela pourrait la déséquilibrer.
- **AVERTISSEMENT :** Tenir la tablette hors de portée des enfants lorsqu'elle n'est pas utilisée.

MODE CHAISE ENFANT (à partir de 36 m+)

- NE PAS placer le produit avec l'enfant près de fenêtres, de murs, de cordes, des rideaux ou autre qui peuvent être utilisés par l'enfant pour grimper ou



provoquer l'étouffement ou l'étranglement.

- NE PAS placer ce produit près d'une fenêtre car l'enfant pourrait s'en servir comme marchepied et tomber par la fenêtre.
- Ne pas placer le produit à proximité d'une cheminée ou de toute source de chaleur importante pour éviter les risques de brûlure.
- **AVERTISSEMENT :** Avant d'utiliser la chaise, les ceintures de sécurité (entrejambe et sangle abdominale) doivent être enlevées.

MODE CHAISE ADULTE (110 kg maxi)

- **AVERTISSEMENT :** Le produit peut être utilisé comme chaise pour adulte pour les personnes pesant jusqu'à 110 kg.
- **AVERTISSEMENT :** Ne pas utiliser la poussette si des parties sont cassées, arrachées ou manquantes.
- **AVERTISSEMENT :** Ne pas utiliser de composants, pièces détachées ou accessoires autres que ceux fournis ou approuvés par le fabricant.

CONSEILS D'ENTRETIEN :

Nettoyer la structure du produit avec un chiffon humide.

Consulter l'étiquette de lavage appliquée au produit et les instructions ci-après pour laver le tissu du transat :



Laver à la main à l'eau froide



Ne pas blanchir





Ne pas repasser



Ne pas laver à sec

GARANTIE

Le produit est garanti contre les défauts de conformité dans des conditions normales d'utilisation selon les indications prévues par la notice d'emploi. La garantie ne sera donc pas appliquée en cas de dommages dérivant d'un usage inapproprié, de l'usure ou d'événements accidentels. En ce qui concerne la durée de la garantie contre les défauts de conformité, consulter les conditions prévues par les normes nationales applicables dans le pays d'achat.



chicco.fr/tri-selectif.html



**Donnez ou recyclez
vos meubles.**

Association

ou

Magasin

ou

Déchèterie

<https://quefairedemesdechets.fr>

DE

GEBRAUCHSANLEITUNG

WICHTIG: BITTE SORGFÄLTIG LESEN UND FÜR SPÄTERES NACHLESEN UNBEDINGT AUFBEWAHREN.

WARNUNG: VOR DEM GEBRAUCH EVENTUELLE POLYBEUTEL UND ALLE ELEMENTE, DIE TEIL DER PRODUKTVERPACKUNG SIND, ABNEHMEN UND ENT-SORGEN SOWIE VON KINDERN FERNHALTEN.

Dieses Produkt kann auf 4 Arten verwendet werden:

- Babyliege: Verwendungsalter von 0 bis 6 Monate.
- Kinderhochstuhl: Verwendungsalter von 6 bis 36 Monate und nicht über 15 kg Körpergewicht des Kindes.
- Kinderstuhl: Verwendungsalter ab 36 Monaten bis 40 kg.
- Stuhl für Erwachsene: von 40 kg bis 110 kg.

- **WARNUNG:** Lassen Sie das Kind nie unbeaufsichtigt.
- Dieses Produkt nicht bewegen oder anheben, wenn sich das Baby darin

befindet.

- Verwenden Sie das Produkt nicht, wenn Teile davon beschädigt oder verloren gegangen sind.
- Verwenden Sie nur das vom Hersteller bestätigte Zubehör und entsprechende Ersatzteile.
- Das Produkt und seine Bestandteile dürfen ausschließlich von einem Erwachsenen zusammengesetzt werden.
- Verwenden Sie das Produkt jeweils nur für ein Kind.
- Lassen Sie das Produkt niemals auf nicht komplett ebenen Flächen stehen.
- Lassen Sie nicht zu, dass andere Kinder unbeaufsichtigt in der Nähe des Produktes spielen.
- Zur Vermeidung von Risiken oder Bränden, stellen Sie das Produkt nicht in der Nähe von Hitzequellen, Elektrogeräten, Gasherden usw. auf.
- Vergewissern Sie sich stets, dass alle Bestandteile korrekt eingerastet und installiert sind.
- Die Babyliège regelmäßig auf verschlissene Teile, lockere Schrauben, verschlissenes Material oder aufgetrennte Nähte prüfen und evtl. schadhafte Teile sofort austauschen.
- Platzieren Sie das Produkt mit dem Kind nicht in der Nähe von Fenstern oder Wänden, wo das Kind Seile, Vorhänge oder anderes zum Klettern benutzen



- könnte oder welche Ursache für Erstickten oder Strangulieren sein könnten.
- Bewahren Sie das Produkt, wenn Sie es nicht verwenden, außerhalb der Reichweite von Kindern auf.
 - Halten Sie Kinder beim Auf- und Zusammenklappen des Produkts fern, um Verletzungen zu vermeiden.

VERWENDUNG ALS BABYLIEGE (0-6 M)

- **WARNUNG:** Verwenden Sie stets das Rückhaltesystem
- Empfohlenes Verwendungsalter: ab Geburt bis 6 Monate.
- Diese Babyliege ist kein Ersatz für eine Wiege oder ein Bett. Falls Ihr Kind schlafen möchte, legen Sie es in einen Stubenwagen oder in ein Bettchen.
- Vergewissern Sie sich, dass der Bezug immer korrekt am Gestell befestigt ist.
- **WARNUNG:** Verwenden Sie das Produkt nicht mehr, wenn das Kind selbstständig zu sitzen beginnt.

VERWENDUNG ALS KINDERHOCHSTUHL (6 - 36 M, max. 15 kg)

- **WARNUNG:** Verwenden Sie stets das Rückhaltesystem
- **WARNUNG:** Fallrisiko: Kinder nicht auf das Produkt klettern lassen.
- **WARNUNG:** Das Produkt nicht benutzen, wenn nicht alle Teile ordnungsgemäß montiert und justiert sind.





- **WARNUNG:** Achten Sie auf die Gefahr, die von offenem Feuer und anderen starken Wärmequellen in der Nähe des Produkts ausgeht.
- **WARNUNG:** Es besteht das Risiko, dass das Produkt umkippen könnte, wenn das Kind die Füße gegen einen Tisch oder einen anderen Gegenstand drückt.
- **WARNUNG:** Vergewissern Sie sich vor dem Gebrauch, dass die Rückhaltesysteme ordnungsgemäß montiert sind.
- **WARNUNG:** Vor dem Gebrauch stets die Sicherheit und Stabilität des Hochstuhls kontrollieren.
- **WARNUNG:** Vergewissern Sie sich vor dem Gebrauch, dass alle Sicherheitsmechanismen ordnungsgemäß eingelegt sind. Prüfen Sie insbesondere, ob der Kinderhochstuhl in geöffneter Position blockiert ist.
- Den Hochstuhl nicht verwenden bevor das Kind in der Lage ist, selbständig zu sitzen.
- Die Verwendung des Hochstuhls wird für Kinder, die alleine aufrecht sitzen können, im Alter von 6 bis 36 Monaten und mit einem Körpergewicht von nicht mehr als 15 kg empfohlen.
- Die Tischplatte alleine garantiert keine sichere Rückhaltung des Kindes. Stets die Sicherheitsgurte verwenden!
- Legen Sie keine Taschen oder Gewichte auf den Tisch und hängen Sie keine





Taschen und Gewichte an das Gestell des Hochstuhls, um das Produkt nicht aus dem Gleichgewicht zu bringen.

- **WARNUNG:** Wenn die Tischplatte nicht benutzt wird, muss sie außer Reichweite von Kindern aufbewahrt werden.

VERWENDUNG ALS KINDERSTUHL (ab 36 M+)

- Stellen Sie dieses Produkt NICHT in der Nähe eines Fensters auf, wo Kordeln von Jalousien oder Vorhängen eine Erdrasselungsgefahr für das Kind darstellen könnten.
- Stellen Sie dieses Produkt NICHT in der Nähe eines Fensters auf, da es vom Kind als Stufe verwendet werden kann und zu einem Sturz des Kindes aus dem Fenster führen kann.
- Darauf achten, dass das Produkt nicht in der Nähe von offenem Feuer und anderen Hitzequellen aufgestellt wird.
- **WARNUNG:** Vor der Benutzung des Stuhls müssen die Sicherheitsgurte (Schritt- und Beckengurte) entfernt werden.

VERWENDUNG ALS STUHL FÜR ERWACHSENE (max. 110 kg)

- **WARNUNG:** Das Produkt kann als Stuhl für Erwachsene für Personen bis zu einem Gewicht von maximal 110 kg verwendet werden.

- **WARNUNG:** Benutzen Sie das Produkt nicht mehr, wenn Teile davon gebrochen, abgerissen oder verlorengegangen sind.
- **WARNUNG:** Verwenden Sie keine Bestandteile, Ersatzteile oder Zubehör, die nicht vom Hersteller geliefert oder genehmigt sind.

TIPPS FÜR DIE PFLEGE:

Reinigen Sie das Gestell des Produktes mit einem feuchten Tuch.

Bitte beachten Sie zum Waschen des Stoffs der Babyliege das auf dem Produkt angebrachte Waschetikett sowie die nachstehenden Anweisungen:



Handwäsche kalt



Nicht bleichen



Nicht im Trockner trocknen



Nicht bügeln



Nicht chemisch reinigen

GARANTIE

Die Garantie gilt bei allen Konformitätsfehlern, die trotz normaler Gebrauchsbedingungen (gemäß den Vorgaben der Gebrauchsanweisung) auftreten. Die Garantie verfällt bei unsachgemäßem Gebrauch, Abnutzung oder bei persönlichen Unglücksfällen. Bezüglich der Garantiedauer für Konformitätsfehler verweisen wir auf die nationalen Rechtsvorschriften des Kauflandes.

ES

INSTRUCCIONES DE USO

IMPORTANTE: LEER DETENIDAMENTE Y CONSERVAR PARA FUTURAS CONSULTAS.

ADVERTENCIA: ANTES DEL USO, quite y elimine las bolsas de plástico y los demás componentes que formen parte del embalaje del producto o, en cualquier caso, manténgalos fuera del alcance de los niños.

Este producto tiene 4 configuraciones de uso:

- Hamaca: edad de uso de 0 a 6 meses
- Trona: edad de uso de 6 meses a 36 meses, sin superar los 15 kg. de peso.
- Silla infantil: edad de uso a partir de los 36 meses, sin superar los 40 kg
- Silla adulto: de 40 kg a 110 kg

- **ADVERTENCIA:** No dejar nunca al niño desatendido.
- No mueva ni levante este producto mientras que el niño esté en su interior.
- No utilice el producto si presenta roturas o faltan piezas.



- No utilice accesorios ni partes de repuesto que no estén aprobados por el fabricante.
- El ensamblaje del producto y de todos sus componentes debe ser llevado a cabo exclusivamente por un adulto.
- No utilice el producto con más de un niño a la vez.
- Nunca deje el producto sobre superficies que no sean perfectamente horizontales.
- No deje que otros niños jueguen sin vigilancia cerca del producto.
- Para evitar riesgos o principios de incendio, no deje el producto cerca de fuentes de calor, de aparatos eléctricos, de gas, etc.
- Asegúrese siempre de que todos los componentes estén correctamente enganchados y montados.
- Controle periódicamente que no haya piezas desgastadas, tornillos sueltos, materiales desgastados o descosidos, y cambie inmediatamente las partes dañadas.
- No coloque el producto con el niño cerca de ventanas o paredes, donde el niño pueda utilizar cuerdas, cortinas u otros elementos para trepar o que puedan provocar asfixia o estrangulamiento.
- Mientras no use el producto, manténgalo fuera del alcance del niño.
- Mantenga alejados a los niños al desplegar y plegar el producto para evitar lesiones.



MODO HAMACA (0-6 M)

- **ADVERTENCIA:** Utilice siempre el sistema de retención.
- Edad de uso recomendada: de 0 a 6 meses.
- La hamaca no sustituye a la cama o a la cuna. Si el bebé necesita dormir, acuéstelo en una cama o en una cuna apropiada.
- Asegúrese de que la funda esté siempre correctamente fijada a la estructura del producto.
- **ADVERTENCIA:** Deje de utilizar el producto cuando el niño empiece a estar sentado por sí solo

MODO TRONA (6-36 M, máx. 15 kg)

- **ADVERTENCIA:** Utilice siempre el sistema de retención.
- **ADVERTENCIA:** Riesgo de caída: Evite que el niño trepe por el producto.
- **ADVERTENCIA:** Utilice el producto únicamente cuando todos sus componentes estén correctamente fijados y ajustados.
- **ADVERTENCIA:** Existe un riesgo al situar el producto cerca del fuego o de otras fuentes importantes de calor.
- **ADVERTENCIA:** Existe riesgo de vuelco si el niño apoya los pies en una mesa o cualquier otra estructura.
- **ADVERTENCIA:** Asegúrese de que los sistemas de retención estén correc-

tamente montados antes del uso.

- **ADVERTENCIA:** Antes del uso, verifique siempre la seguridad y estabilidad de la trona.
- **ADVERTENCIA:** Antes del uso, asegúrese de que todos los mecanismos de seguridad estén bien fijados. En particular, asegúrese de que la trona esté bloqueada en posición abierta.
- No utilice la trona hasta que el niño pueda permanecer sentado por sí mismo.
- El uso de la trona está recomendado para niños que ya puedan quedarse sentados solos, que tengan entre 6 y 36 meses de edad y no pesen más de 15 kg.
- La bandeja por sí sola no garantiza una sujeción segura de niño. Utilice siempre los cinturones de seguridad.
- No apoye sobre la bandeja ni cuelgue a la estructura de la trona bolsas ni pesos que puedan desequilibrar el producto.
- **ADVERTENCIA:** Cuando no use la trona, mantenga la bandeja fuera del alcance de los niños.

MODO SILLA INFANTIL (a partir de 36 m)

- NO COLOQUE este producto cerca de una ventana, donde las cuerdas de



las persianas o de las cortinas puedan estrangular al niño.

- NO coloque este producto cerca de una ventana porque el niño podía utilizarlo como escalón y caerse por la ventana.
- Existe un riesgo al situar el producto cerca del fuego o de otras fuentes importantes de calor.
- **ADVERTENCIA:** Antes de utilizar la silla, deben retirarse los cinturones de seguridad (de piernas y abdominal).

MODO SILLA ADULTO (máx. 110 kg)

- **ADVERTENCIA:** Este producto puede utilizarse como silla para adultos, siempre que su peso no supere los 110kg.
- **ADVERTENCIA:** No utilice el producto si algunas de sus partes están rotas, rasgadas o faltan.
- **ADVERTENCIA:** No utilice componentes, piezas de repuesto ni accesorios que no hayan sido suministrados o aprobados por el fabricante.

CONSEJOS DE MANTENIMIENTO:

Limpie la estructura del producto con un paño húmedo.

Para lavar el tejido de la hamaca, consulte la etiqueta de lavado aplicada al producto y las siguientes instrucciones:



Lavado a mano con agua fría



No usar lejía





No secar en secadora



No planchar



No lavar en seco

GARANTÍA

El producto está garantizado contra todo defecto de conformidad en condiciones normales de uso según lo previsto en las instrucciones de uso. Por lo tanto, la garantía no se aplicará en caso de daños derivados del mal uso, desgaste o accidentes. Para conocer la duración de la garantía sobre los defectos de conformidad, consulte las disposiciones específicas de las normativas nacionales pertinentes en el país de compra del producto.

PT

INSTRUÇÕES DE USO

IMPORTANTE: LEIA ATENTAMENTE E CONSERVE PARA CONSULTAS FUTURAS.

AVISO: ANTES DE UTILIZAR, REMOVA E ELIMINE EVENTUAIS SACOS DE PLÁSTICO E TODOS OS ELEMENTOS QUE FAÇAM PARTE DA EMBALAGEM DO PRODUTO OU DE QUALQUER FORMA MANTENHA-OS FORA DO ALCANCE DAS CRIANÇAS.

Este produto tem 4 configurações de utilização:

- Espreguiçadeira: adequada dos 0 aos 6 meses
- Cadeira de papa: adequada dos 6 aos 36 meses (peso máximo de 15 kg)
- Cadeira da criança: adequada dos 36 meses aos 40 kg
- Cadeira de adulto: dos 40 aos 110 kg

- **ATENÇÃO:** Nunca deixe o bebê sem vigilância.
- Não mova nem eleve este produto com a criança no interior.
- Não utilize o produto se detetar alguma peça partida ou em falta.



- Não utilize acessórios ou peças de substituição não fornecidos pelo fabricante.
- A montagem deste produto e de todos os seus componentes deve ser efetuada exclusivamente por um adulto.
- Não coloque no produto mais de uma criança de cada vez.
- Nunca deixe o produto em superfícies que não sejam perfeitamente horizontais.
- Não permita que outras crianças brinquem, sem vigilância, perto do produto.
- Para evitar o perigo de incêndio, nunca deixe o produto perto de fontes de calor, de aparelhos elétricos, a gás, etc.
- Certifique-se sempre de que todos os componentes se encontram corretamente fixados e montados.
- Verifique periodicamente se há partes gastas, parafusos mal apertados, materiais rasgados ou descosidos e substitua imediatamente as eventuais peças danificadas.
- Não coloque o produto com a criança junto de janelas ou paredes, onde a criança possa utilizar cordões, cortinas ou outros objetos para se pendurar ou com os quais possa sufocar ou estrangular-se.
- Quando não estiver a ser utilizado, mantenha o produto fora do alcance das crianças.



- Manter as crianças afastadas quando desdobrar e dobrar o produto para evitar ferimentos.

MODO ESPREGUIÇADEIRA (0-6 m)

- **ATENÇÃO:** Utilize sempre o sistema de retenção.
- Idade de utilização aconselhada: desde o nascimento até aos 6 meses.
- A espreguiçadeira não substitui uma cama ou um berço. Se o bebé precisar de dormir, deverá deitá-lo numa cama ou num berço adequado.
- Assegure-se de que o forro esteja sempre fixado corretamente na estrutura.
- **ATENÇÃO:** Pare de usar o produto neste modo, quando a criança conseguir sentar-se sozinha.

MODO CADEIRA DE PAPA (6-36 m, máx. 15 kg)

- **ATENÇÃO:** Utilize sempre o sistema de retenção.
- **ATENÇÃO:** Perigo de queda: Não permita que a criança suba sozinha para a cadeira.
- **ATENÇÃO:** Utilize o produto somente com todos os componentes fixados e regulados corretamente.
- **ATENÇÃO:** Esteja ciente do risco de lume sem proteção e de outras fontes de calor intenso na proximidade do produto.



- **ATENÇÃO:** Esteja atento ao risco de queda quando a criança empurra os pés contra a mesa ou outra estrutura.
- **ATENÇÃO:** antes da utilização, certifique-se de que os sistemas de retenção estão corretamente montados.
- **ATENÇÃO:** Antes da utilização, verifique sempre a segurança e a estabilidade da cadeira de papa.
- **ATENÇÃO:** Antes da utilização assegure-se de que todos os mecanismos de segurança estão corretamente acionados. Em particular, certifique-se de que a cadeira de papa está bloqueada na posição aberta.
- Não utilize a cadeira de papa enquanto a criança não conseguir sentar-se sozinha.
- A utilização da cadeira de papa é recomendada para crianças que conseguem ficar sentadas sozinhas, com idade entre os 6 e os 36 meses e com um peso máximo de 15 kg.
- O tampo, só por si, não garante um suporte seguro da criança. Utilize sempre o cinto de segurança.
- Não se apoie sobre tampo e não pendure na estrutura da cadeira de papa bolsas ou pesos para não desequilibrar o produto.
- **ATENÇÃO:** Quando não estiver a ser utilizado, mantenha o tampo fora do alcance das crianças.





MODO CADEIRA DA CRIANÇA (a partir dos 36 m)

- NÃO coloque o produto próximo de janelas onde cordões de persianas ou cortinas possam estrangular a criança.
- NÃO posicione o produto próximo de uma janela pois pode ser utilizada pela criança como um degrau e fazer com que ela caia da janela.
- Tenha em atenção o risco gerado por chamas abertas e outras fontes de calor forte nas proximidades do produto.
- **ATENÇÃO:** Antes de utilizar a cadeira, o arnês de segurança (correia separadora de pernas e cinto abdominal) deve ser removido.

MODO CADEIRA DE ADULTO (máx. 110 kg)

- **ATENÇÃO:** O produto pode ser utilizado como cadeira de adulto por pessoas com um peso máximo de 110kg
- **ATENÇÃO:** Não utilize o produto se qualquer um dos seus componentes estiver em falta, rasgado ou danificado.
- **ATENÇÃO:** Não utilize componentes, peças sobresselentes ou acessórios não fornecidos ou aprovados pelo fabricante.

CONSELHOS DE MANUTENÇÃO:

Limpe a estrutura do produto com um pano húmido.

Para lavar o têxtil da espreguiçadeira, consulte a etiqueta de limpeza aplicada no produto e as instruções abaixo:





Lavar à mão em água fria



Não usar lixívia



Não secar na máquina



Não passar a ferro



Não limpar a seco

GARANTIA

O produto é garantido contra qualquer não-conformidade em condições normais de utilização, de acordo com as instruções de uso. A garantia não poderá, portanto, aplicar-se em caso de danos no produto provocados por utilização imprópria, desgaste ou acidente. Relativamente ao prazo de garantia sobre defeitos de conformidade, remete-se para as disposições específicas das normas nacionais aplicáveis no país de aquisição.



NÁVOD K POUŽITÍ

DŮLEŽITÉ: DŮLEŽITÉ! POZORNĚ SI VŠE PROČTĚTE A USCHOVEJTE PRO BUDOUCÍ POTŘEBY.

UPOZORNĚNÍ: PŘED POUŽITÍM ODSTRANĚTE A ZLIKVIDUJTE PŘÍPADNÉ PLASTOVÉ SÁČKY A VŠECHNY ČÁSTI OBALU TOHOTO VÝROBKU NEBO JE ALLE-SPONŮ UCHOVEJTE MIMO DOSAH DĚTÍ.

Tento výrobek má 4 konfigurace použití:

- Lehátko: věk použití od 0 do 6 měsíců
- Jídelní židlička: věk použití od 6 měsíců do 36 měsíců až do hmotnosti 15 kg.
- Dětská židlička: věk použití od 36 měsíců až do hmotnosti 40 kg
- Židle pro dospělé: od 40 kg až do 110 kg

- **UPOZORNĚNÍ:** Nikdy nenechávejte dítě bez dozoru.
- Nehýbejte s tímto výrobkem ani ho nezvedejte v případě, že v něm sedí dítě.



- Výrobek nepoužívejte, pokud je rozbitý nebo nějaká jeho část chybí.
- Nepoužívejte doplňky ani náhradní díly, které nejsou dodány výrobcem.
- Sestavení výrobku a všech jeho částí musí být provedeno výhradně dospělou osobou.
- Nepoužívejte výrobek s více než jedním dítětem.
- Nikdy nenechávejte výrobek na plochách, které nejsou dokonale vodorovné.
- Nedovolte, aby si v blízkosti výrobku bez dozoru hrály jiné děti.
- Abyste zabránili riziku požáru, nenechávejte výrobek v blízkosti tepelných zdrojů, elektrických nebo plynových přístrojů atd.
- Vždy se ujistěte, zda jsou všechny části správně připevněny a namontovány.
- Pravidelně kontrolujte, zda nejsou některé části opotřebované, zda nejsou šrouby uvolněné nebo látka opotřebovaná nebo rozpáraná. Případné poškozené části okamžitě vyměňte.
- Neumísťujte výrobek s dítětem do blízkosti oken nebo stěn, kde by dítě mohlo vylézt po šňůrách, záclonách nebo jiných předmětech nebo kde by mohlo dojít k udušení nebo uškrcení.
- Pokud výrobek nepoužíváte, odstraňte jej z dosahu dítěte.
- Při rozkládání a skládání výrobku udržujte děti v dostatečné vzdálenosti, aby nedošlo ke zranění.





POUŽITÍ JAKO LEHÁTKA (0-6 M)

- **UPOZORNĚNÍ:** Vždy používejte zádržné zařízení.
- Doporučený věk pro použití: od narození do 6 měsíců.
- Lehátko nenahrazuje postýlku nebo kolébku. Pokud vaše dítě potřebuje spát, doporučujeme jej uložit do postýlky.
- Vždy se ujistěte, že je potah správně připevněn ke kostře výrobku.
- **UPOZORNĚNÍ:** Přestaňte produkt používat v okamžiku, kdy dítě umí samo sedět

POUŽITÍ JAKO ŽIDLIČKY (6 - 36 M, max 15 kg)

- **UPOZORNĚNÍ:** Vždy používejte zádržné zařízení.
- **UPOZORNĚNÍ:** Nebezpečí pádu: Nenechte své dítě šplhat na výrobek.
- **UPOZORNĚNÍ:** Nepoužívejte výrobek, dokud nejsou všechny součásti správně připevněné a seřizené.
- **UPOZORNĚNÍ:** Pozor na nebezpečí otevřeného ohně nebo dalších zdrojů silného tepla v blízkosti výrobku.
- **UPOZORNĚNÍ:** Pozor na nebezpečí převrnutí, když vaše dítě zapře nohy o stůl nebo cokoli jiného.
- **UPOZORNĚNÍ:** Ujistěte se, že zádržné systémy jsou před použitím správně namontované.





- **UPOZORNĚNÍ:** Před použitím vždy ověřte bezpečnost a stabilitu dětské sedačky.
- **UPOZORNĚNÍ:** Před použitím prověřte, zda jsou všechny bezpečnostní mechanismy správně zapojeny. Zejména se ujistěte, že židlička je v otevřené poloze zablokována.
- Nepoužívejte dětskou židličku, dokud dítě není schopno sedět samostatně.
- Požívání dětské židličky se doporučuje pro děti, které jsou schopny samy sedět, jsou ve věku od 6 měsíců do 36 měsíců a neváží více než 15 kg.
- Samotný pultík nezaručuje bezpečné zadržení dítěte. Vždy používejte bezpečnostní pásy.
- Nepokládejte na pultík ani nezavěšujte na kostru židličky tašky nebo jiné předměty, protože by se mohla převážít.
- **UPOZORNĚNÍ:** Pokud pultík nepoužíváte, uložte ho mimo dosah dětí.

POUŽITÍ JAKO DĚTSKÉ ŽIDLIČKY (od 36 měsíců)

- NEUMÍSTUJTE tento výrobek do blízkosti oken, kde by se dítě mohlo uškrtit o šňůry žaluzií nebo záclon.
- NEUMÍSTUJTE tento výrobek do blízkosti oken, neboť dítě jej může použít jako schůdek a může to vést k jeho vypadnutí z okna.
- Pozor na nebezpečí otevřeného ohně nebo dalších zdrojů tepla v blízkosti



výrobku.

- **UPOZORNĚNÍ:** Před použitím židle je nutné odejmout bezpečnostní pásy (nožní a bederní).

POUŽITÍ JAKO ŽIDLE PRO DOSPĚLÉ (max. 110 kg)

- **UPOZORNĚNÍ:** Výrobek lze používat jako židli pro dospělé osoby, jejichž hmotnost nepřevyšuje 110 kg.
- **UPOZORNĚNÍ:** Výrobek nepoužívejte, pokud některá jeho část chybí, je poškozená nebo roztržená.
- **UPOZORNĚNÍ:** Nepoužívejte součásti, náhradní díly nebo příslušenství, které není dodáváno nebo schváleno výrobcem.

DOPORUČENÁ ÚDRŽBA:

Očistěte konstrukci výrobku vlhkým hadříkem.

Při praní textilní části lehátka se řiďte štítkem na praní přiloženým k výrobku a níže uvedenými pokyny:



Perte v ruce ve studené vodě



Nebělte



Nesušte v sušičce



Nežehlete



Nečistěte za sucha chemicky



ZÁRUKA

Na výrobek je poskytována záruka, která se vztahuje na jakýkoli nedostatek, který by se objevil při běžném způsobu používání výrobku v souladu s návodem k použití. Záruka se nevztahuje na škody vzniklé v důsledku nesprávného použití, opotřebení nebo nahodilých událostí. Doba trvání záruky na vady týkající se shody výrobku upravují konkrétní předpisy uplatňované v zemi, kde byl výrobek zakoupen.



PL

INSTRUKCJA UŻYTKOWANIA

WAŻNE: PRZECZYTAĆ UWAŻNIE I ZACHOWAĆ W CELU POWOŁANIA SIĘ W PRZYSZŁOŚCI.

OSTRZEŻENIE: PRZED UŻYCIEM NALEŻY USUNĄĆ I WYRZUCIĆ WSZELKIE PLASTIKOWE WORECZKI I WSZYSTKIE ELEMENTY BĘDĄCE CZĘŚCIĄ OPAKOWANIA PRODUKTU LUB PRZECHOWYWAĆ JE W MIEJSCU NIĘDOSTĘPNYM DLA DZIECI.

Tego produktu można używać w czterech konfiguracjach:

- leżaczek: wiek użytkowania od 0 do 6 miesięcy
- krzesło do karmienia: wiek użytkowania od 6 do 36 miesięcy, do 15 kg wagi
- krzesło dziecięce: wiek użytkowania od 36 miesięcy, do 40 kg wagi
- krzesło dla osoby dorosłej: od 40 kg do 110 kg

- **OSTRZEŻENIE:** Nigdy nie pozostawiaj dziecka bez opieki.
- Nie poruszać produktem, ani go nie podnosić, jeżeli znajduje się w nim dziecko.



- Nie używać produktu, jeżeli jakkolwiek jego część jest uszkodzona lub gdy jej brakuje.
- Nie używaj akcesoriów ani części zamiennych innych niż te, które mają aprobatę producenta.
- Montaż wyrobu oraz wszystkich jego elementów składowych musi być wykonany wyłącznie przez osobę dorosłą.
- W łóżeczku równocześnie może znajdować się tylko jedno dziecko.
- Nigdy nie pozostawiać produktu na płaszczyznach, które nie są idealnie poziome.
- Nie dopuszczać, aby inne dzieci bawiły się bez nadzoru w pobliżu produktu.
- Aby uniknąć zagrożenia pożarem, nie pozostawiać produktu w pobliżu źródeł ciepła, urządzeń elektrycznych, gazowych itp.
- Należy zawsze upewnić się, czy wszystkie elementy składowe stojaka zostały poprawnie zainstalowane i zamontowane
- Należy okresowo sprawdzać całość produktu: obecność ewentualnych części zużytych, poluzowanych śrub, zużytych lub rozprutych materiałów i natychmiast wymienić uszkodzone części.
- Nie stawiać produktu z dzieckiem w pobliżu okien lub ścian, gdzie dziecko mogłoby wspiąć się na sznury, zasłony lub inne obiekty, które również mogą być przyczyną uduszenia lub zadziergnięcia.





- Jeżeli produkt nie jest używany, przechowywać go w miejscu niedostępnym dla dzieci.
- Podczas rozkładania i składania produktu należy trzymać dzieci z dala od niego, aby uniknąć obrażeń.

TRYB LEŻACZKA (0–6 M)

- **OSTRZEŻENIE:** Zawsze używaj urządzenia przytrzymującego.
- Zalecany wiek użytkowania: od urodzenia do 6 miesięcy.
- Ten leżaczek nie zastępuje łóżeczka dzieciennego lub łóżka. Jeżeli Twoje dziecko potrzebuje snu, to powinno być umieszczone w odpowiednim łóżeczku dziecięcym lub łóżku.
- Upewnić się, że obicie jest poprawnie zamocowane na ramie.
- **OSTRZEŻENIE:** Przerwać korzystanie z produktu, kiedy dziecko jest w stanie samodzielnie siedzieć

TRYB KRZESEŁKA DO KARMIENTA (6–36 M, maks. 15 kg)

- **OSTRZEŻENIE:** Zawsze używaj urządzenia przytrzymującego.
- **OSTRZEŻENIE:** Zagrożenie upadkiem: Nie dopuść, aby dziecko wspinało się na produkt.
- **OSTRZEŻENIE:** Nie używać produktu, jeżeli wszystkie elementy nie są pra-



widłowo zamontowane i wyregulowane.

- **OSTRZEŻENIE:** Uwaga na ryzyko związane z otwartym ogniem i innymi źródłami intensywnego ciepła w pobliżu produktu.
- **OSTRZEŻENIE:** Miej świadomość ryzyka przewrócenia, jeżeli dziecko potrafi odepchnąć się stopami od stołu lub jakiegokolwiek innej konstrukcji.itp.
- **OSTRZEŻENIE:** Przed użyciem upewnić się, że systemy przytrzymujące są prawidłowo zamontowane.
- **OSTRZEŻENIE:** Przed użyciem zawsze sprawdzać, czy krzeselko jest bezpieczne i stabilne.
- **OSTRZEŻENIE:** Przed użyciem upewnić się, czy wszystkie zabezpieczenia są poprawnie zablokowane. Trzeba się zwłaszcza upewnić, czy krzeselko zostało po rozłożeniu zablokowane.
- Krzeselka do karmienia nie należy używać dopóki dziecko nie potrafi samodzielnie siedzieć.
- Krzeselko do karmienia jest przeznaczone dla dzieci, które potrafią samodzielnie siedzieć i są w wieku od 6 do 36 miesięcy, a ich waga nie przekracza 15 kg.
- Sama tacka nie zapewnia bezpiecznego przytrzymania dziecka. Zawsze zapinać pasy zabezpieczające.
- Nie opierać na blacie ani nie wieszać na ramie krzeselka siatek lub innych ciężarów, które mogłyby spowodować wywrócenie się wyrobu.



- **OSTRZEŻENIE:** Jeżeli blat nie jest używany, przechowywać go poza zasięgiem dzieci

TRYB KRZESEŁKA DZIECIĘCEGO (36 m+)

- NIE umieszczaj tego produktu w pobliżu okna, gdzie sznurki żaluzji lub zasłon mogłyby udusić dziecko.
- NIE umieszczaj tego produktu w pobliżu okna, ponieważ dziecko mogłoby użyć go jako stopień i doprowadzić do wypadnięcia dziecka przez okno.
- Miej świadomość ryzyka przewrócenia, jeżeli dziecko potrafi odepchnąć się stopami od stołu lub jakiegokolwiek innej konstrukcji.itp.
- **OSTRZEŻENIE:** Przed rozpoczęciem korzystania z krzeselka należy zdjąć pasy bezpieczeństwa (pas kroczy i brzuszny).

TRYB KRZEŚLA DLA OSOBY DOROSŁEJ (maks. 110 kg)

- **OSTRZEŻENIE:** Produkt może być używany jako krzesło dla dorosłych, dla osób o wadze do 110 kg.
- **OSTRZEŻENIE:** Nie używać produktu jeśli jakiegokolwiek jego element został uszkodzony, wyrwany lub zgubiony.
- **OSTRZEŻENIE:** Nie używać części składowych, zamiennych ani akcesoriów niedostarczonych lub niezatwierdzonych przez producenta.



RADY DOTYCZĄCE KONSERWACJI:

Czyścić konstrukcję produktu wilgotną ściereczką.

W celu wyprania tkaniny obicia leżaczka należy zapoznać się z etykietą dotyczącą prania umieszczoną na produkcie oraz poniższymi instrukcjami:



Pranie ręczne w zimnej wodzie



Nie stosować wybielaczy



Nie suszyć mechanicznie



Nie prasować



Nie prać chemicznie

GWARANCJA

Produkt jest objęty gwarancją na wszystkie wady, które dotyczą niezgodności z umową w normalnych warunkach użytkowania odpowiadających wymaganiom przewidzianym w instrukcji użytkowania. Gwarancja nie będzie miała natomiast zastosowania w przypadku uszkodzeń powstałych w wyniku niewłaściwego użytkowania, zużycia lub przypadkowych zdarzeń. Informacje nt. czasu trwania gwarancji na wady zgodności znajdują się we właściwych przepisach krajowych, obowiązujących w kraju zakupu.

NL

GEBRUIKSAANWIJZINGEN

BELANGRIJK: LEES ZORGVULDIG EN BEWAAR VOOR LATERE RAADPLEGING.

WAARSCHUWING: VERWIJDER VOOR HET GEBRUIK EVENTUELE PLASTIC ZAKKEN EN ALLE ANDERE VERPAKKINGSONDERDELEN EN GOOI ZE WEG OF HOUD ZE IN IEDER GEVAL BUITEN HET BEREIK VAN KINDEREN.

Dit product heeft 4 gebruikskonfiguraties:

- Ligstoeltje: gebruiksleeftijd van 0 tot 6 maanden
- Hoge kinderstoel: gebruiksleeftijd van 6 maanden tot 36 maanden, niet boven 15 kg gewicht.
- Kinderstoel: gebruiksleeftijd van 36 tot 40 kg
- Stoel voor volwassenen: van 40 kg tot 110 kg

- **WAARSCHUWING:** Nooit uw kind zonder toezicht laten.
- Verplaats of til dit product niet op terwijl het kind erin zit.
- Gebruik het product niet als er onderdelen stuk zijn of ontbreken.
- Gebruik geen niet door de fabrikant goedgekeurde accessoires of reserveon-

derdelen.

- Het product en diens onderdelen mogen uitsluitend door een volwassene in elkaar worden gezet.
- Gebruik het product niet voor meer dan één kind tegelijk.
- Zet het product nooit op niet perfect horizontale oppervlakken.
- Laat andere kinderen niet zonder toezicht in de buurt spelen.
- Zet het product niet in de buurt van warmtebronnen, elektrische of op gas werkende apparaten om gevaar op, of beginnende, brand te voorkomen.
- Verzeker u er altijd van dat alle onderdelen goed zijn vastgemaakt en gemonteerd.
- Controleer regelmatig op eventuele versleten onderdelen, losse schroeven, versleten materialen of losse naden en vervang beschadigde onderdelen onmiddellijk.
- Plaats het product niet met het kind in de buurt van ramen of muren, waar touwen, gordijnen of andere door het kind kunnen worden gebruikt om te klimmen of die verstikking of verwurging kunnen veroorzaken..
- Als het product niet gebruikt wordt, dient hij buiten het bereik van kinderen te worden gehouden.
- Houd kinderen uit de buurt bij het open- en dichtvouwen van de product-top om letsel te voorkomen.



MODUS LIGSTOELTJE (0-6 M)

- **WAARSCHUWING:** Gebruik altijd het veiligheidssysteem.
- Aanbevolen gebruiksleeftijd: vanaf de geboorte tot 6 maanden.
- Het ligstoeltje vervangt geen bedje of wieg. Als uw kind moet slapen, is het raadzaam het in een wieg of bedje te leggen.
- Verzeker u ervan dat de hoes altijd goed op de structuur van het product is bevestigd.
- **WAARSCHUWING:** Stop met het gebruik van het product als het kind zelfstandig rechtop kan zitten



MODUS HOGE KINDERSTOEL (6 - 36 M, max 15 kg)

- **WAARSCHUWING:** Gebruik altijd het veiligheidssysteem.
- **WAARSCHUWING:** Valgevaar: voorkom het klimmen op het product.
- **WAARSCHUWING:** Gebruik het product alleen als alle onderdelen op de juiste manier zijn bevestigd en afgesteld.
- **WAARSCHUWING:** " Let op het risico veroorzaakt door open vuur en andere sterke warmtebronnen in de nabijheid van het product.
- **WAARSCHUWING:** Wees je bewust van het risico dat het product kan kantelen wanneer je kind zich met zijn voeten afzet tegen een tafel of een ander voorwerp.





- **WAARSCHUWING:** Verzeker u ervan dat de veiligheidssystemen goed gemonteerd zijn voor het gebruik.
- **WAARSCHUWING:** Controleer voor het gebruik altijd of de hoge kinderstoel veilig en stabiel is.
- **WAARSCHUWING:** Voor het gebruik verzekert u zich ervan dat alle veiligheidsmechanismen correct zijn aangebracht. Let er in het bijzonder op dat de hoge kinderstoel in geopende positie vergrendeld is.
- Gebruik de hoge kinderstoel niet tot het kind in staat is om zelfstandig recht te zitten.
- Het gebruik van de hoge kinderstoel wordt aanbevolen voor kinderen die zelfstandig kunnen zitten, tussen 6 maanden en 36 maanden oud zijn en niet meer dan 15 kg wegen.
- Het eetblad alleen garandeert niet dat het kind veilig vastzit. Gebruik altijd de veiligheidsgordels.
- Zet geen tassen of gewichten op het eetblad en hang deze ook niet aan het frame, om het product niet uit evenwicht te brengen.
- **WAARSCHUWING:** Houd het eetblad buiten het bereik van kinderen als het niet gebruikt wordt.



MODUS KINDERSTOEL (vanaf 36 m+)

- Plaats dit product NIET in de buurt van een raam waar de koorden van jaloezieën of gordijnen het kind kunnen wurgen.
- Plaats dit product NIET in de buurt van een raam, omdat het door het kind als opstapje kan worden gebruikt en het kind uit het raam kan vallen.
- Pas op voor open vuur of andere hittebronnen in de nabijheid van dit product.
- **WAARSCHUWING:** Voordat de stoel wordt gebruikt, moeten de veiligheidsgordels (been- en heupgordels) worden verwijderd.

MODUS STOEL VOOR VOLWASSENE (max 110 kg)

- **WAARSCHUWING:** Het product kan worden gebruikt als stoel voor volwassenen voor personen tot 110 kg.
- **WAARSCHUWING:** Gebruik het artikel niet als er onderdelen stuk of gescheurd zijn, of ontbreken.
- **WAARSCHUWING:** Gebruik geen componenten, vervangingsonderdelen of toebehoren die niet door de fabrikant geleverd of goedgekeurd zijn.

ONDERHOUDSTIPS:

Reinig de productstructuur met een vochtige doek.

Raadpleeg het waslabel op het product en de onderstaande instructies voor de reiniging van het ligstoeltje:



Handwas in koud water



Niet bleken



Niet in de droogtrommel drogen



Niet strijken



Niet chemisch laten reinigen

GARANTIE

Het product valt onder garantie tegen elke non-conformiteit binnen de normale gebruiksomstandigheden zoals voorzien in de gebruiksaanwijzingen. De garantie is dus niet geldig in geval van schade veroorzaakt door oneigenlijk gebruik, slijtage of toevallige gebeurtenissen. Voor de duur van de garantie inzake non-conformiteit verwijzen we naar de specifieke richtlijnen van de nationale normen die van toepassing zijn in het land van aankoop.

EL

ΟΔΗΓΙΕΣ ΧΡΗΣΗΣ

ΣΗΜΑΝΤΙΚΟ: ΔΙΑΒΑΣΤΕ ΠΡΟΣΕΚΤΙΚΑ ΤΙΣ ΟΔΗΓΙΕΣ ΚΑΙ ΦΥΛΑΞΤΕ ΤΕΣ ΓΙΑΤΙ ΜΠΟΡΕΙ ΝΑ ΤΙΣ ΧΡΕΙΑΣΤΕΙΤΕ ΣΤΟ ΜΕΛΛΟΝ.

ΠΡΟΕΙΔΟΠΟΙΗΣΗ: ΠΡΙΝ ΤΗΝ ΧΡΗΣΗ ΑΦΑΙΡΕΣΤΕ ΚΑΙ ΠΕΤΑΞΤΕ ΤΥΧΟΝ ΠΛΑΣΤΙΚΕΣ ΣΑΚΟΥΛΕΣ ΚΑΙ ΟΛΑ ΤΑ ΣΤΟΙΧΕΙΑ ΣΥΣΚΕΥΑΣΙΑΣ ΤΟΥ ΠΡΟΪΟΝΤΟΣ Η ΚΡΑΤΗΣΤΕ ΤΑ ΜΑΚΡΙΑ ΑΠΟ ΤΑ ΠΑΙΔΙΑ.

Αυτό το προϊόν έχει 4 διαμορφώσεις χρήσης:

- Ρηλάξ: ηλικία χρήσης από 0 έως 6 μηνών.
- Κάθισμα φαγητού: ηλικία χρήσης από 6 μηνών έως 36 μηνών, με βάρος όχι πάνω από 15 kg.
- Παιδική καρέκλα: ηλικία χρήσης από 36 μηνών έως 40 kg.
- Καρέκλα ενήλικα: από 40 Kg έως 110 Kg.

- **ΠΡΟΣΟΧΗ:** Μην αφήνετε ποτέ το παιδί σας χωρίς επιτήρηση.
- Μην μετακινείτε ή ανυψώνετε αυτό το προϊόν όταν το παιδί βρίσκεται μέσα

σε αυτό.

- Μην χρησιμοποιείτε το προϊόν αν ένα οποιοδήποτε τμήμα του είναι σπασμένο ή απουσιάζει.
- Μην χρησιμοποιείτε αξεσουάρ ή ανταλλακτικά που δεν παρέχονται από τον κατασκευαστή.
- Η συναρμολόγηση του προϊόντος και όλων των εξαρτημάτων του, πρέπει να εκτελείται αποκλειστικά από έναν ενήλικα.
- Μην χρησιμοποιείτε το προϊόν σε περισσότερα από ένα παιδί κάθε φορά.
- Ποτέ μην αφήνετε το προϊόν σε επιφάνειες που δεν είναι εντελώς επίπεδες.
- Μην επιτρέπετε σε άλλα παιδιά να παίζουν χωρίς επίβλεψη κοντά στο προϊόν.
- Για να αποφύγετε τον κίνδυνο πυρκαγιάς μην αφήνετε το προϊόν κοντά σε πηγές θερμότητας, ηλεκτρικές συσκευές ή αερίου κ.λπ.
- Βεβαιώνετε πάντα ότι όλα τα τμήματά του είναι σωστά συνδεδεμένα και συναρμολογημένα.
- Ελέγχετε κάθε τόσο ενδεχόμενα φθαρμένα ή ξηλωμένα μέρη, χαλαρωμένες ή φθαρμένες βίδες και αντικαταστήστε αμέσως τα μέρη που έχουν υποστεί βλάβες.
- Μην τοποθετείτε το προϊόν με το παιδί κοντά σε παράθυρα ή τοίχους, όπου σχοινιά, κουρτίνες ή οτιδήποτε άλλο θα μπορούσε να χρησιμοποιηθεί από το παιδί για να αναρριχηθεί ή θα μπορούσε να προκαλέσει ασφυξία ή

στραγγαλισμό.

- Όταν δεν το χρησιμοποιείτε, φυλάσσετε το προϊόν μακριά από τα παιδιά.
- Κρατήστε τα παιδιά μακριά όταν ξεδιπλώνετε και διπλώνετε την κορυφή του προϊόντος για να αποφύγετε τραυματισμούς.

ΧΡΗΣΗ ΩΣ ΡΗΛΑΞ (0-6 Μ)

- **ΠΡΟΣΟΧΗ:** Χρησιμοποιείτε πάντα το σύστημα πρόσδεσης.
- Συνιστώμενη ηλικία χρήσης: από τη γέννηση έως τους 6 μήνες.
- Αυτό το ρηλάξ δεν αντικαθιστά το λίκνο ή το κρεβατάκι. Όταν το παιδί σας χρειάζεται ανάπαυση συνιστάται να το βάζετε στο λίκνο ή στο κρεβατάκι του.
- Βεβαιωθείτε ότι η επένδυση είναι πάντα σωστά στερεωμένη στο σκελετό.
- **ΠΡΟΣΟΧΗ:** Διακόψτε τη χρήση του προϊόντος όταν το παιδί αρχίζει να στέκται όρθιο μόνο του

ΛΕΙΤΟΥΡΓΙΑ ΚΑΘΙΣΜΑΤΟΣ ΦΑΓΗΤΟΥ (6 - 36 Μ, μέγ. 15 kg)

- **ΠΡΟΣΟΧΗ:** Χρησιμοποιείτε πάντα το σύστημα πρόσδεσης.
- **ΠΡΟΣΟΧΗ:** Κίνδυνος πτώσης: Αποτρέψτε το παιδί σας από το να σκαρφαλώνει πάνω στο προϊόν.
- **ΠΡΟΣΟΧΗ:** Μη χρησιμοποιείτε το προϊόν αν όλα τα εξαρτήματα δεν είναι

σωστά τοποθετημένα και ρυθμισμένα.

- **ΠΡΟΣΟΧΗ:** Να έχετε επίγνωση για τυχόν κίνδυνο γυμνής φωτιάς και άλλες πηγές ισχυρής θερμότητας στην περιοχή του προϊόντος.
- **ΠΡΟΣΟΧΗ:** Να έχετε επίγνωση για τον κίνδυνο ανατροπής όταν το παιδί σας μπορεί να πιέσει τα πόδια του σε ένα τραπέζι ή οποιαδήποτε άλλη δομή.
- **ΠΡΟΣΟΧΗ:** Πριν από τη χρήση, να βεβαιώνετε πάντα ότι οι ζώνες είναι σωστά συναρμολογημένες.
- **ΠΡΟΣΟΧΗ:** Πριν από τη χρήση, να ελέγχετε πάντα την ασφάλεια και τη σταθερότητα στο καρεκλάκι φαγητού.
- **ΠΡΟΣΟΧΗ:** Πριν από τη χρήση, βεβαιωθείτε ότι όλοι οι μηχανισμοί ασφαλείας έχουν εισαχθεί σωστά. Ειδικότερα, βεβαιωθείτε ότι είναι μπλοκαρισμένο σε ανοιχτή θέση.
- Μην χρησιμοποιείτε το καρεκλάκι φαγητού έως ότου το παιδί να είναι σε θέση να κάθεται μόνο του.
- Η χρήση του καθίσματος φαγητού συνιστάται για παιδιά που μπορούν να καθίσουν μόνα τους και ηλικίας μεταξύ 6 μηνών και 36 μηνών και όχι πάνω από 15 κιλά.
- Ο δίσκος από μόνος του δεν εξασφαλίζει την ασφαλή συγκράτηση του παιδιού. Χρησιμοποιείτε πάντα τις ζώνες ασφαλείας.
- Μην τοποθετείτε επάνω στο δίσκο σερβιρίσματος και μην κρεμάτε στο

πλαίσιο του καθίσματος, τσάντες ή βάρη για να μην επηρεαστεί η ισορροπία του προϊόντος.

- **ΠΡΟΣΟΧΗ:** Όταν δεν χρησιμοποιείται, ο δίσκος σερβιρίσματος πρέπει να φυλάσσεται μακριά από τα παιδιά.

ΛΕΙΤΟΥΡΓΙΑ ΠΑΙΔΙΚΗΣ ΚΑΡΕΚΛΑΣ (από 36 m+)

- ΜΗΝ τοποθετείτε αυτό το προϊόν κοντά σε παράθυρα, όπου υπάρχουν καλώδια από παντζούρια ή κουρτίνες γιατί υπάρχει κίνδυνος στραγγαλισμού του παιδιού.
- ΜΗΝ τοποθετείτε αυτό το προϊόν κοντά σε παράθυρο, καθώς μπορεί να χρησιμοποιηθεί ως σκαλοπατάκι από το παιδί και να προκαλέσει πτώση του παιδιού από το παράθυρο.
- Να έχετε επίγνωση για τυχόν κίνδυνο γυμνής φωτιάς και άλλες πηγές ισχυρής θερμότητας στην περιοχή του προϊόντος.
- **ΠΡΟΣΟΧΗ:** Πριν από τη χρήση της καρέκλας, πρέπει να αφαιρεθούν οι ζώνες ασφαλείας (διαχωριστικό ποδιών και ιμάντα μέσης).

ΛΕΙΤΟΥΡΓΙΑ ΚΑΡΕΚΛΑ ΕΝΗΛΙΚΑ (έως 110 kg)

- **ΠΡΟΣΟΧΗ:** Το προϊόν μπορεί να χρησιμοποιηθεί ως καρέκλα ενήλικα για άτομα με μέγιστο βάρος 110 kg



- **ΠΡΟΣΟΧΗ:** Μην χρησιμοποιήσετε το προϊόν, αν ορισμένα τμήματα είναι σπασμένα, σχισμένα ή απουσιάζουν.
- **ΠΡΟΣΟΧΗ:** Μην χρησιμοποιείτε εξαρτήματα, ανταλλακτικά ή εξαρτήματα που δεν προμηθεύει ή εγκρίνει ο κατασκευαστής.

ΣΥΜΒΟΥΛΕΣ ΣΥΝΤΗΡΗΣΗΣ

Καθαρίστε τη δομή του προϊόντος με ένα υγρό πανί.

Ανατρέξτε στην ετικέτα πλύσης που είναι προσαρτημένη στο προϊόν και στις παρακάτω οδηγίες όταν πλένετε το ύφασμα του ρηλάξ:



Πλύσιμο στο χέρι με κρύο νερό



Μην χρησιμοποιείτε χλωρίνη



Μην στεγνώνετε στο στεγνωτήρα



Μην το σιδερώνετε



Μην κάνετε στεγνό καθάρισμα

ΕΓΓΥΗΣΗ

Το προϊόν είναι εγγυημένο για κάθε παράλειψη συμμόρφωσης υπό κανονικές συνθήκες χρήσης όπως προβλέπεται από τις οδηγίες χρήσης. Συνεπώς, η εγγύηση δεν θα ισχύει, αν οι ζημιές οφείλονται σε ακατάλληλη χρήση, φθορά ή τυχαία γεγονότα. Για τη διάρκεια της εγγύησης σχετικά με ελαττώματα συμμόρφωσης, σας παραπέμπουμε στις ειδικές διατάξεις των εθνικών κανονισμών που ισχύουν στη χώρα αγοράς.



TR

KULLANIM TALİMATLARI

ÖNEMLİ: DİKKATLİ BİR ŞEKİLDE OKUYUN VE İLERİDE BAŞVURMAK ÜZERE SAKLAYIN.

UYARI: KULLANMAYA BAŞLAMADAN ÖNCE TÜM PLASTİK POŞETLERİ VE AMBALAJ MALZEMELERİNİ ÇIKARIN VE ORTADAN KALDIRIN VEYA ÇOCUKLARIN ULAŞAMAYACAKLARI BİR YERDE SAKLAYIN.

Bu ürün 4 farklı şekilde kullanılabilir:

- Ana kupağı: 0 ila 6 ay
- Yüksek mama sandalyesi: 6 aydan 36 aya ve 15kg'a kadar.
- Bebek sandalyesi: 36 aydan itibaren ve 40 kg'a kadar
- Yetişkin sandalyesi: 40 kg'dan 110 kg'a kadar

- **UYARI:** Çocuđu asla yalnız bırakmayınız.
- Ürünü içinde bebek varken hareket ettirmeyin veya kaldırmayın.
- Herhangi bir parçanın kırık veya eksik olması durumunda ürünü kullanmayın.
- Üretici tarafından onaylananların haricindeki aksesuarları veya yedek parçaları

kullanmayınız.

- Ürün ve tüm bileşenleri, daima bir yetişkin tarafından monte edilmelidir.
- Ürünü bir defada birden fazla çocuk için kullanmayınız.
- Ürünü, tamamen yatay olmayan yüzeyler üzerinde kesinlikle bırakmayın.
- Başka çocukların ürünün yakınlarında denetimsiz olarak oynamalarına izin vermeyin.
- Yangın tehlikelerini önlemek için, ürünü ısı kaynaklarının, elektrikli ve gazlı cihazların vb. yakınında bırakmayın.
- Tüm parçaların doğru olarak bağlandığından olduğundan emin olunuz.
- Aşınmış parçalar, gevşemiş vidalar, aşınmış veya dikişi sökülmüş malzemeler bakımından düzenli olarak kontrol ediniz ve tüm hasarlı parçaları derhal değiştiriniz.
- Ürünü çocukla birlikte iplerin, perdelerin veya diğer eşyaların çocuk tarafından tırmanmak için kullanılabilmesi veya boğazına kaçarak veya boynuna dolanarak bir boğulma tehlikesi oluşturabileceği pencere veya duvarların yanına yerleştirmeyiniz.
- Kullanılmadığı zamanlarda ürünü çocukların erişemeyeceği bir yerde saklayınız.
- Ürünün üst kısmını açarken ve katlarken yaralanmaları önlemek için çocukları uzak tutun.



ANA KUCAĞI KURULUMU (0-6 A)

- **UYARI:** Her zaman kemer emniyet sistemini kullanınız.
- Önerilen kullanım yaşı: doğumdan 6 aya kadar.
- Ana kucağı, yatağın veya beşiğin yerine geçmez. Çocuğunuzun uyuması gerektiğinde, onu uygun bir yatağa veya beşiğe yatırmanız tavsiye edilir.
- Örtünün her zaman çerçeveye düzgün bir şekilde sabitlendiğinden emin olun.
- **UYARI:** Çocuk desteksiz oturmaya başladığında ürünü kullanmayı bırakın

YÜKSEK MAMA SANDALYESİ KURULUMU (6 - 36 A, maks 15 kg)

- **UYARI:** Her zaman kemer emniyet sistemini kullanınız.
- **UYARI:** Düşme tehlikesi: Çocuğunuzun ürüne tırmanmasını önleyiniz.
- **UYARI:** Tüm bileşenlerin ve bağlantıların doğru olarak monte edildiğinden ve ayarlandığından emin olmadan ürünü kullanmayınız.
- **UYARI:** Ürünün yakınında açık ateş ve diğer güçlü ısı kaynaklarının risk yaratabileceğinin farkında olunuz.
- **UYARI:** Çocuğunuz masa veya başka bir nesneyi kendi ayakları ile itebildiği zaman, bunun devirme riski yaratabileceğinin farkında olunuz.
- **UYARI:** Kullanmadan önce, tüm kemerlerin doğru olarak takılmış olduğundan emin olunuz.



- **UYARI:** Kullanmadan önce yüksek mama sandalyesinin güvenli ve dengeli olduğundan emin olunuz.
- **UYARI:** Kullanmadan önce, tüm güvenlik cihazlarının doğru takılmış ve çalışır durumda olduğundan emin olunuz. Özellikle, mama sandalyesinin açık konumda kilitlenmiş olduğundan emin olunuz.
- Çocuk, yardım almadan düzgün oturabilinceye kadar mama sandalyesini kullanmayınız.
- Yüksek mama sandalyesi tek başına oturabilen ve 6 ila 36 ay aralığında, ağırlığı 15 kg'a kadar olan çocukların kullanımı için tasarlanmıştır.
- Tek başına tepsi, çocuğunuzun güvenliğini garanti etmemektedir. Daima emniyet kemerlerini kullanınız.
- Mama sandalyesinin dengesini etkileyebileceği için, tepsiye veya mama sandalyesinin şasesine torba veya ağırlık asılmamalıdır.
- **UYARI:** Kullanılmadığı zamanlarda, tepsiyi çocukların ulaşamayacağı bir yerde muhafaza ediniz.

BEBEK SANDALYESİ KURULUMU (36 ay+)

- Bu ürünü, perde veya stor perde iplerinin bir çocuğu boğabileceği bir pencere yakınına YERLEŞTİRMEYİN.
- Çocuk ürünün üzerine tırmanıp camdan düşebileceğinden bu ürünü pen-

cere yakınına YERLEŐTİRMEYİN.

- Ürünün yakınında açık ateş ve diğere güçlü ısı kaynaklarının risk yaratabileceğinin farkında olunuz.
- **UYARI:** Sandalyeyi kullanmadan önce emniyet kemerleri (bacak kayışı ve bel kemeri) çıkarılmalıdır.

YETİŐKİN SANDALYESİ KURULUMU (maks. 110 kg)

- **UYARI:** Ürün, 110 kg'a kadar kişiler tarafından yetişkin sandalyesi olarak kullanılabilir.
- **UYARI:** Bazı kısımları kırık, yırtık veya eksik olduđu takdirde ürünü kullanmayınız.
- **UYARI:** Üretici tarafından temin edilmemiş veya onaylanmamış bileşenleri, değıřtirme parçalarını veya aksesuarları kullanmayın.

KORUMA VE BAKIM:

Ürün çerçevesini nemli bir bezle temizleyin.

Ana kucağının kumaşını yıkamadan önce lütfen ürünün üzerinde bulunan yıkama etiketine ve ařağıdaki talimatlara başvurun:



Soğuk suda elde yıkayınız



Ağartıcı kullanmayın



Kurutma makinesinde kurutmayın



Ütülemeyin



Kuru temizlemeye vermeyin

GARANTİ

Ürün, talimatlarda belirtilen normal kullanım koşullarında, tüm uygunluk kusurlarına karşı garantilidir. Bu nedenle garanti, hatalı kullanım, aşınma veya kazara meydana gelen olaylardan kaynaklanan hasar durumunda geçerli değildir. Uygunluğa ilişkin kusurlara dair garantinin süresi için, lütfen satın alınan ülkede geçerli ulusal kanunların özel hükümlerine bakınız.

UK

ІНСТРУКЦІЇ З ЕКСПЛУАТАЦІЇ

ВАЖЛИВО: УВАЖНО ПРОЧИТАЙТЕ ТА ЗБЕРЕЖІТЬ ДЛЯ ВИКОРИСТАННЯ В МАЙБУТНЬОМУ.

УВАГА: ПЕРЕД ВИКОРИСТАННЯМ ЗНІМІТЬ Й ВИКИНЬТЕ ВСІ НАЯВНІ ПЛАСТИКОВІ ПАКЕТИ І РЕШТУ КОМПОНЕНТІВ УПАКОВКИ. В БУДЬ-ЯКОМУ РАЗІ, ЗБЕРІГАЙТЕ ЇХ В НЕДОСТУПНОМУ ДЛЯ ДІТЕЙ МІСЦІ.

Цей виріб має 4 конфігурації використання:

- Крісельце: вік використання від 0 місяців до 6 місяців
- Високий стільчик для годування: вік використання — від 6 до 36 місяців за ваги не більше 15 кг.
- Дитячий стілець: вік використання від 36 місяців до 40 кг
- Дорослий стілець: від 40 кг до 110 кг

- **УВАГА:** Ніколи не залишайте дитину без нагляду.
- Не пересувайте і не піднімайте виріб з дитиною всередині.

- Не використовуйте виріб з пошкодженими або відсутніми деталями.
- Забороняється використання не схвалених виробником запасних частин або аксесуарів.
- Складання виробу і всіх його компонентів має здійснюватися виключно дорослим.
- Не використовуйте виріб для кількох малюків одночасно.
- Ніколи не залишайте виріб на поверхнях, які не є абсолютно горизонтальними.
- Не дозволяйте іншим дітям гратися біля виробу без нагляду.
- Щоб уникнути виникнення пожежі та інших ризиків, не залишайте виріб поблизу джерел тепла, електро- та газових приладів тощо.
- Обов'язково завжди перевіряйте, щоб всі компоненти були правильно встановлені і закріплені.
- Регулярно перевіряйте, щоб у виробі не було зношених частин, послаблених гвинтів, потертих матеріалів і швів, що розійшлися. Негайно замінійте ушкоджені частини.
- Не залишайте виріб з дитиною всередині поруч з вікнами або стінами, де дитина може намагатися скористатися шнурами, занавісками або іншими предметами, щоб вибратися з люльки, або випадково обмотати ними себе, що може спричинити удушення.

- Якщо виріб не використовується впродовж тривалого часу, тримайте його подалі від дитини.
- Не підпускайте дітей до розкладання та складання верхньої частини виробу, щоб уникнути травм.

ВАРІАНТ «ШЕЗЛОНГ» (0-6 м)

- **УВАГА:** Завжди використовуйте систему безпеки.
- Рекомендований вік дитини: від народження до 6 місяців.
- Шезлонг не заміняє ні ліжка, ні колиски. Для сну покладіть дитину в ліжечко або в придатну колицю.
- Перевіряйте, щоб чохол був завжди правильно закріплений на каркасі.
- **УВАГА:** Зупиніть використання виробу, як тільки дитина починає самостійно сидіти

РЕЖИМ СИДІННЯ (6 - 36 м, макс. 15 кг)

- **УВАГА:** Завжди використовуйте систему безпеки.
- **УВАГА:** Існує загроза падіння: не дозволяйте дитині підніматись на ноги на виробі.
- **УВАГА:** Не використовуйте виріб, якщо всі компоненти не зафіксовані та відрегульовані належним чином.



- **УВАГА:** Звертайте увагу на небезпеку, яку створює відкритий вогонь та інші джерела тепла, що знаходяться поруч з виробом.
- **УВАГА:** Звертайте увагу на небезпеку, пов'язану з перевертанням виробу, коли дитина відштовхується ногами від стола або будь-якого іншого предмета.
- **УВАГА:** Перед використанням перевіряйте, щоб системи утримання дитини були правильно прикріплені.
- **УВАГА:** Перед використанням завжди перевіряйте безпечність та стійкість високого дитячого стільчика.
- **УВАГА:** Перш ніж розпочати використання виробу, слід переконатися, що всі механізми безпеки працюють правильно. Зокрема, переконайтесь, щоб стільчик був заблокований у розкладеному положенні.
- Не використовуйте високий дитячий стільчик, допоки дитина не буде в змозі самотійно сидіти.
- Високий стільчик для годування рекомендується використовувати для дітей, здатних сидіти самотійно, віком від 6 до 36 місяців та вагою не більше 15 кг.
- Сам по собі столик не гарантує надійного утримання дитини. Завжди використовуйте ремені безпеки.
- Не спирайтесь на столик та не підвішуйте на каркас високого стільчика



сумки або важкі речі, щоб не розбалансувати його.

- **УВАГА:** Тримайте столик подалі від дітей, коли Ви ним не користуєтесь.

КОНФІГУРАЦІЯ "ДИТЯЧИЙ СТИЛЕЦЬ" (від 36 міс.)

- НЕ розташовуйте цей виріб біля вікна, де шнури жалюзі або штор можуть задушити дитину.
- НЕ розташовуйте цей виріб біля вікна, оскільки він може використовуватися дитиною як сходинка, і дитина може випасти з вікна.
- Зверніть увагу на ризик, створений відкритим вогнем та іншими джерелами сильного тепла поблизу виробу.
- **УВАГА:** Перед використанням крісла необхідно зняти ремені безпеки (ножні та поясні).

РЕЖИМ ДОРΟΣЛИЙ СТИЛЕЦЬ (макс. 110 кг)

- **УВАГА:** Виріб можна використовувати як дорослий стілець для людей вагою до 110 кг.
- **УВАГА:** Забороняється використовувати виріб з пошкодженими, відірваними або відсутніми частинами.
- **УВАГА:** Не застосовуйте аксесуари, запасні частини або компоненти, не поставлені або не ухвалені виробником.

РЕКОМЕНДАЦІЇ З ЧИЩЕННЯ ТА ДОГЛЯДУ:

Очистіть виріб вологою ганчіркою.

Під час прання тканини дотримуйтесь даних, які зазначені на етикетці, яка прикріплена до виробу, та наведених нижче інструкцій:



Ручне прання в холодній воді



Не відбілювати



Не сушити у механічний спосіб



Не прасувати



Не піддавати хімічній чистці

ГАРАНТІЯ

Виробник гарантує відсутність дефектів виробу за нормальних умов використання, передбачених у посібнику з експлуатації. Відтак, гарантія втрачає чинність у разі ушкоджень, що з'явилися внаслідок неправильної експлуатації, зношення або випадкових подій. Впродовж терміну дії гарантії на відсутність дефектів посилайтесь на відповідні вимоги національних законодавчих норм, що діють у країні придбання виробу.

RU

ИНСТРУКЦИЯ ПО ЭКСПЛУАТАЦИИ

ВАЖНО: ВНИМАТЕЛЬНО ПРОЧИТАЙТЕ ИНСТРУКЦИЮ И СОХРАНИТЕ ЕЕ ДЛЯ ПОСЛЕДУЮЩИХ КОНСУЛЬТАЦИЙ.

ВНИМАНИЕ: ПЕРЕД ИСПОЛЬЗОВАНИЕМ СНИМИТЕ И ВЫБРОСЬТЕ ИМЕЮЩИЕСЯ ПЛАСТИКОВЫЕ ПАКЕТЫ И ОСТАЛЬНЫЕ КОМПОНЕНТЫ УПАКОВКИ. В ЛЮБОМ СЛУЧАЕ, ХРАНИТЕ ИХ В НЕДОСТУПНОМ ДЛЯ ДЕТЕЙ МЕСТЕ.

Этот продукт имеет 4 конфигурации использования:

- Шезлонг: возраст использования: от 0 месяцев до 6 месяцев
- Стульчик для кормления: возраст использования: от 6 до 36 месяцев, вес ребенка не должен превышать 15 кг.
- Детский стульчик: возраст использования: от 36 месяцев до 40 кг
- Стул для взрослого: от 40 кг до 110 кг

- **ВНИМАНИЕ:** Не оставляйте ребёнка без присмотра.
- Не перемещайте и не поднимайте изделие с находящимся в нём ребёнком.

ком.

- Не используйте изделие, если какой-либо из его компонентов сломан или отсутствует.
- Не используйте аксессуары или запасные части, если они не одобрены производителем.
- Сборка изделия и всех его компонентов должна выполняться только взрослыми.
- Не используйте изделие для нескольких малышей одновременно.
- Ни в коем случае не оставляйте изделие на неровных поверхностях.
- Не позволяйте другим детям играть без присмотра поблизости изделия.
- Во избежание риска возгорания не оставляйте изделие рядом с источниками тепла, электрическими и газовыми приборами и т. п.
- Обязательно проверяйте надежное и правильное крепление всех компонентов.
- Периодически проверяйте компоненты изделия на предмет износа; винты должны быть хорошо затянуты; не должно быть изношенных или выцветших тканей. Немедленно заменяйте поврежденные компоненты.
- Не устанавливайте изделие с ребёнком внутри возле окон или стен, где тесёмки, шторы или другие элементы могут позволить ребёнку ухватиться за них, что может привести к удушью или давлению.

- Когда изделие не используется, следует хранить его в недоступном для детей месте.
- Не подпускайте детей при раскладывании и складывании изделия во избежание травм.

КОНФИГУРАЦИЯ "ШЕЗЛОНГ" (0-6 М)

- **ВНИМАНИЕ:** Обязательно используйте систему крепления.
- Рекомендуемый возраст использования: с рождения до 6 месяцев.
- Стульчик не заменяет ни кровати, ни колыбели. Для сна уложите ребенка в кроватку или колыбель.
- Убеждайтесь в том, что чехол всегда надлежащим образом прикреплен к конструкции изделия.
- **ВНИМАНИЕ:** Прекратите использование изделия, когда ребенок начнет сидеть без посторонней помощи

РЕЖИМ СИДЕНИЯ (6 - 36 М, МАКС. 15 КГ)

- **ВНИМАНИЕ:** Обязательно используйте систему крепления.
- **ВНИМАНИЕ:** Риск падения: не позволяйте ребёнку карабкаться на изделие.
- **ВНИМАНИЕ:** Не пользуйтесь стульчиком для кормления, если не все

его компоненты закреплены и отрегулированы соответствующим образом.

- **ВНИМАНИЕ:** Учитывайте возможный риск возгорания, создаваемый открытым огнём и другими источниками тепла, расположенными вблизи изделия.
- **ВНИМАНИЕ:** Учитывайте риск опрокидывания изделия в случае, если ребёнок оттолкнётся ногами от стола или от любого другого предмета.
- **ВНИМАНИЕ:** Обязательно проверяйте правильную установку систем удержания перед использованием стульчика для кормления.
- **ВНИМАНИЕ:** Перед использованием всегда проверяйте безопасность и устойчивость стульчика для кормления.
- **ВНИМАНИЕ:** Перед началом использования проверьте исправность защитных механизмов. В частности, убедитесь, что стульчик для кормления заблокирован в разложенном положении.
- Не пользуйтесь стульчиком для кормления пока ребенок не может самостоятельно сидеть.
- Использование стульчика для кормления рекомендуется для детей, которые могут сидеть самостоятельно, возрастом от 6 до 36 месяцев и весом не более 15 кг.
- Сама по себе столешница не гарантирует безопасного удерживания ре-



бенка. Обязательно используйте ремни безопасности.

- Не опирайтесь на столешницу и не подвешивайте на каркас стульчика для кормления сумки или другие предметы, чтобы не нарушить равновесие изделия.
- **ВНИМАНИЕ:** Когда стульчик не используется, держите его в недоступном для детей месте.

РЕЖИМ ДЕТСКОГО КРЕСЛА (от 36 м+)

- НЕ устанавливайте это изделие рядом с окном, где шнуры жалюзи или штор могут стать причиной удушья ребенка.
- НЕ устанавливайте это изделие рядом с окном, так как оно может быть использовано ребенком в качестве опоры и привести к падению ребенка из окна.
- Учитывайте возможный риск возгорания, создаваемый открытым огнём и другими источниками тепла, расположенными вблизи изделия.
- **ВНИМАНИЕ:** Перед использованием кресла необходимо снять ремни безопасности (ножные и поясные).

РЕЖИМ СИДЕНЬЕ ДЛЯ ВЗРОСЛОГО (макс. 110 кг)

- **ВНИМАНИЕ:** Изделие можно использовать в качестве сиденья для



взрослого массой тела до 110 кг.

- **ВНИМАНИЕ:** Запрещается использовать коляску с поврежденными, оторванными или недостающими частями.
- **ВНИМАНИЕ:** Запрещается использование неоригинальных или не одобренных производителем компонентов, запасных частей или аксессуаров.

СОВЕТЫ ПО УХОДУ:

Очистите конструкцию изделия влажной тканью.

При стирке текстильных изделий отбойника руководствуйтесь ярлыком, прикрепленным к изделию, и приведенными ниже инструкциями:



Стирка вручную в холодной воде



Не отбеливать



Не сушить в сушильном барабане



Не гладить



Не подвергать химчистке

ГАРАНТИЯ

Производитель гарантирует отсутствие дефектов при условии соблюдения правил эксплуатации изделия. Гарантия не будет действительна в случае ущерба, обусловленного несоответствующим использованием, изнашиванием или непредвиденными обстоятельствами. Срок действия гарантии на дефекты соответствия определен конкретными положениями национальных стандартов, действующих в стране покупки.

SV

BRUKSANVISNING

VIKTIGT: LÄS NOGA OCH FÖRVARA FÖR FRAMTIDA BRUK.

WARNING! FÖRE ANVÄNDNING SKA EVENTUELLA PLASTPÅSAR OCH ALLA ANDRA DELAR AV FÖRPACKNINGSMATERIALET TAS BORT OCH SLÄNGAS ELLER FÖRVARAS UTOM RÄCKHÅLL FÖR BARN.

Denna produkt har 4 olika användningsutföranden:

- Babysitter: ålder från 0 månader till 6 månader
- Barnmatstol: ålder från 6 månader till 36 månader, med en vikt på högst 15 kg.
- Barnstol: ålder från 36 månader upp till 40 kg
- Vuxenstol: från 40 kg upp till 110 kg

- **WARNING!** Lämna aldrig barnet utan uppsikt.
- Denna produkt får inte flyttas eller lyftas när barnet sitter i den.
- Använd inte produkten om någon del är trasig eller saknas.
- Använd bara tillbehör eller reservdelar som godkänts av tillverkaren.



- Montering av produkten och alla dess komponenter får endast göras av en vuxen person.
- Använd inte produkten för mer än ett barn åt gången.
- Lämna aldrig produkten på ojämna ytor.
- Låt inte andra barn leka utan tillsyn i närheten av produkten.
- För att undvika risker med eld, placera aldrig produkten nära värmekällor, elektriska apparater, gas, etc.
- Kontrollera alltid att alla komponenter är korrekt fastsatta och monterade.
- Kontrollera regelbundet om det finns slitna delar, lösa skruvar, material som är utnött eller har gått upp i sömmarna och byt omedelbart ut skadade delar.
- Produkten och barnet får inte ställas nära fönster eller väggar, där linor, gardiner och annat kan användas av barnet för att klättra eller orsaka kvävning eller strypning.
- När produkten inte används ska den förvaras utom räckhåll för barn.
- Håll barnen borta när produkten fälls ut och ihop för att undvika skador.

ANVÄNDNING SOM BABYSITTER (0-6 mån)

- **VARNING!** Fastspänningssystemet ska alltid användas.
- Rekommenderad användningsålder: Från födseln till 6 månader.
- Babysittern ersätter inte en säng eller vagg. Lägg barnet i en lämplig säng



eller vagga om det behöver sova.

- Se till att fodret alltid är ordentligt fäst vid stommen.
- **WARNING!** Sluta använda produkten när barnet klarar att sitta själv

ANVÄNDNING SOM BARNMATSTOL (6 - 36 mån, max 15 kg)

- **WARNING!** Fastspänningssystemet ska alltid användas.
- **WARNING!** Fallrisk: Hindra ditt barn från att klättra på produkten.
- **WARNING!** Använd inte produkten om inte alla delar är korrekt monterade och justerade.
- **WARNING!** Var uppmärksam på risken som uppstår av öppen eld eller andra heta värmekällor i närheten av produkten.
- **WARNING!** Var uppmärksam på risken för att produkten kan välta om ditt barn trycker fötterna mot ett bord eller något annat föremål.
- **WARNING!** Kontrollera före användning att fastspänningssystemen är ordentligt fastsatta.
- **WARNING!** Kontrollera alltid barnmatstolens säkerhet och stabilitet före användning.
- **WARNING!** Se till att alla säkerhetsmekanismer är korrekt inkopplade före användning. Se särskilt noga till att barnmatstolen är låst i öppet läge.
- Använd inte barnmatstolen förrän barnet klarar att sitta själv.



- Användning av barnmatstolen rekommenderas för barn som klarar att sitta själv och som är mellan 6 och 36 månader och inte väger mer än 15 kg.
- Enbart brickan garanterar inte att barnet hålls fast. Använd alltid säkerhetsbältet.
- Väskor eller andra tyngder får inte läggas på bordet eller hängas på barnmatstolens struktur eftersom den kan bli instabil.
- **VARNING!** När bordet inte används ska det förvaras utom räckhåll för barn.

ANVÄNDNING SOM BARNSTOL (från 36 mån+)

- Ställ INTE denna produkt i närheten av fönster där snören till jalousier eller gardiner kan strypa barnet.
- Ställ INTE denna produkt i närheten av fönster eftersom barnet kan använda den som trappsteg och orsaka att barnet faller ut genom fönstret.
- Var uppmärksam på risken om öppen eld eller andra heta värmekällor finns i närheten av produkten.
- **VARNING!** Innan den används som stol är det nödvändigt att ta bort säkerhetsdelen (grenbygel och höftbälte).

ANVÄNDNING SOM VUXENSTOL (högst 110 kg)

- **VARNING!** Produkten kan användas som vuxenstol för personer som väger



högst 110 kg.

- **VARNING!** Använd inte produkten om någon del är trasig, söndersliten eller fattas.
- **VARNING!** Använd inte komponenter, reservdelar och tillbehör som inte levereras eller godkänts av tillverkaren.

SKÖTSELRÅD:

Rengör produktens stomme med en fuktig trasa.

Se tvättrådsetiketten som sitter på produkten och följ anvisningarna nedan när du tvättar babysitterns tygklädsel:



Tvätta för hand i kallt vatten



Blek inte



Torktumla inte



Stryk inte



Kemtvätta inte

GARANTI

Produktens garanti gäller för alla fabrikationsfel vid normal användning av produkten enligt vad som förutses i bruksanvisningen. Garantin gäller således inte vid skada som orsakats av felaktig användning, slitage eller olycka. För garantins giltighetsperiod mot fabrikationsfel hänvisas till de särskilda bestämmelserna i nationella lagar som gäller i inköpslandet.

NO

BRUKERVEILEDNING

VIKTIG: LES NØYE OG OPPBEVAR FOR FREMTIDIG BRUK.

ADVARSEL: FØR BRUK MÅ DU FJERNE OG HIVE EVENTUELLE PLASTPOSER OG ALL EMBALLASJE SOM ER DEL AV PRODUKTETS KONFEKSJON ELLER DU MÅ SØRGE FOR AT DE OPPBEVARES UTENFOR BARNAS REKKEVIDDE.

Dette produktet kan brukes i 4 forskjellige konfigurasjoner:

- Liggestol: alder for bruk fra 0 til 6 måneder
- Barnestol: alder for bruk fra 6 måneder til 36 måneder og ikke over en vekt på 15 kg.
- Stol til barnet: alder for bruk fra 36 måneder til 40 kg
- Stol for voksne: fra 40 kg til og med 110 kg

- **ADVARSEL:** Aldri etterlat barnet uten tilsyn.
- Du må ikke flytte eller løfte dette produktet mens barnet sitter i det.
- Bruk ikke produktet dersom deler er ødelagte eller mangler.
- Bruk ikke tilbehør eller reservedeler som ikke er godkjente av produsenten.



- Montering av produktet og dets komponenter må kun gjøres av en voksen.
- Produktet må kun benyttes av ett barn om gangen.
- La aldri produktet stå på underlag som ikke er perfekt horisontale.
- La aldri barn leke uten oppsyn i nærheten av produktet.
- For å unngå fare for brann eller branntilløp må produktet aldri plasseres i nærheten av varmekilder, elektriske apparat, gassapparat eller lignende.
- Påse alltid at alle komponentene er riktig påheftet og monterte.
- Kontroller regelmessig eventuelle slitte deler, løse skruer, slitt material eller sømmer som er gått opp og skift øyeblikkelig ut eventuelle skadde deler.
- Ikke plassere produktet med barnet i nærheten av vinduer eller vegger, hvor barnet kan benytte snorer, gardiner eller annet til å klatre eller som kan forårsake kvelning.
- Når produktet ikke er i bruk må det holdes utenfor barnas rekkevidde.
- Hold barn unna når du bretter ut og bretter sammen produktet for å unngå skader.

MODALITET SOM LIGGESTOL (0-6 M)

- **ADVARSEL:** Bruk alltid sikringssele.
- Anbefalt bruksalder: fra de er nyfødt til de er 6 måneder.





- Vippestolen erstatter ikke en barneseng eller en vogge. Dersom barnet trenger søvn, må den plasseres i en barneseng eller vogge som er egnet.
- Påse at trekket alltid er riktig festet til strukturen.
- **ADVARSEL:** Slutt å bruke produktet når barnet er i stand til å sitte på egen hånd

SOM BARNESTOL (6 - 36 M, maks. 15 kg)

- **ADVARSEL:** Bruk alltid sikringssele.
- **ADVARSEL:** Fallrisiko: du må ikke tillate at barnet å klatre opp på produktet.
- **ADVARSEL:** Ikke bruk produktet dersom ikke alle delene er riktig festet og justert.
- **ADVARSEL:** Vær oppmerksom på risikoen som skapes ved åpen ild eller andre varmekilder i nærheten av produktet.
- **ADVARSEL:** Vær oppmerksom på faren for at produktet kan velte om barnet ditt trykker føttene mot et bord eller andre gjenstander.
- **ADVARSEL:** Påse at setene som holder barnet er riktig montert før bruk.
- **ADVARSEL:** Før bruk må du alltid kontrollere at barnestolen er sikker og stabil.
- **ADVARSEL:** Før bruk må du forsikre deg om at alle blokkeringsmekanismerne er riktig innkoblet. Spesielt viktig er det å kontrollere at Barnestolen er



blokkert i åpen posisjon.

- Bruk ikke barnestolen før barnet er i stand til å sitte på egen hånd.
- Bruken av barnestolen anbefales for barn som er i stand til å sitte alene og som er mellom 6 og 36 måneder gamle og i tillegg ikke veier mer enn 15 kg.
- brettet alene er ikke tilstrekkelig for å garantere for barnets sikkerhet. Bruk alltid sikkerhetssele.
- Plasser aldri vesker eller tunge ting på bordflaten eller strukturen til barnestolen slik at produktet kommer ut av balanse.
- **ADVARSEL:** Når bordflaten ikke er i bruk må den holdes utenfor barnas rekkevidde.

SOM BARNESTOL (fra og med 36 m+)

- Plasser IKKE dette produktet i nærheten av et vindu der snorer fra persienner eller gardiner kan kvele barnet.
- Plasser IKKE dette produktet i nærheten av et vindu, siden barnet kan bruke det for å klatre opp og falle ut av vinduet.
- Vær oppmerksom på faren som skapes ved åpen ild eller andre varmekilder i nærheten av produktet.
- **ADVARSEL:** Før stolen tas i bruk, må sikkerhetsbeltene (ben- og midjesele) tas av.

SOM STOL FOR VOKSNE (maks. 110 kg)

- **ADVARSEL:** Produktet kan brukes som stol for voksne for personer som veier mindre enn 110 kg.
- **ADVARSEL:** Bruk ikke vognen dersom deler av den er ødelagt, er revet opp eller mangler helt.
- **ADVARSEL:** Bruk ikke komponenter, reservedeler eller tilbehør som ikke er godkjente av produsenten.

RÅD FOR Å HOLDE PRODUKTET I GOD STAND:

Rengjør produktets struktur med en fuktig klut.

Se etiketten for vask av stofftrekket til liggestolen som er festet på produktet og følg instruksene nedenfor:



Vaskes for hånd i kaldt vann



Må ikke blekes



Må ikke tørkes mekanisk



Må ikke strykes



Må ikke renses

GARANTI

Produktet garanteres mot enhver konformitetsfeil under normale bruksforhold i henhold til det som forutsettes i brukerveiledningene. Garantien vil ikke gjelde dersom skadene skyldes uriktig bruk, slitasje eller ulykkeshendelser. Når det gjelder garantiens varighet ved konformitetsfeil vises det til det som forutsettes i de nasjonale forskriftene i landet hvor produktet kjøpes.

FI

Käyttöohjeet

TÄRKEÄÄ: LUE HUOLELLISESTI JA SÄILYTÄ VASTAISUUDEN VARALLE.

VAROITUS: ENNEN KÄYTTÖÖN RYHTYMISTÄ POISTA JA HÄVITÄ MAHDOLLISET MUOVIPUSSIT SEKÄ KAIKKI TUOTTEEN PAKKAUKSEEN KUULUVAT OSAT TAI JOKA TAPAUKSESSA PIDÄ NE POISSA LASTEN ULOTTUVILTA.

Tätä tuotetta voidaan käyttää neljällä eri tavalla:

- Sitteri käyttöikä 0– 6 kk
- Syöttötuoli käyttöikä 6–36 kk; ei yli 15 kiloa painaville lapsille.
- Lapsen tuoli: käyttöikä 36 kuukaudesta 40 kg:n painoon asti
- Aikuisen tuoli: 40–110 kg

- **VAROITUS:** Älä koskaan jätä lasta ilman valvontaa.
- Älä liikuta tai nosta tätä tuotetta kun lapsi on tuotteen sisällä
- Älä käytä tuotetta, jos jokin sen osa on rikki tai puuttuu
- Älä käytä lisävarusteita tai varaosia, joilla ei ole valmistajan hyväksyntää.



- Tuotteen ja kaikkien sen komponenttien kokoaminen on ehdottomasti annettava aikuisen tehtäväksi.
- Tuotteeseen saa asettaa kerrallaan vain yhden lapsen.
- Älä jätä tuotetta koskaan tasoille, jotka eivät ole täysin vaakasuorassa.
- Älä anna toisten lasten leikkiä valvomatta tuotteen läheisyydessä.
- Vaaratilanteiden ja tulipalojen syttymisen ehkäisemiseksi älä jätä tuotetta koskaan lämmönlähteiden, sähkö- tai kaasulaitteiden ja muiden vastaavien läheisyyteen.
- Varmista aina, että kaikki komponentit on asennettu ja kiinnitetty oikein.
- Tarkasta säännöllisesti näkykö osissa kulumista, ovatko ruuvit löystyneet, materiaalit kuluneet tai ompeleet ratkenneet ja vaihda välittömästi mahdollisesti vahingoittuneet osat.
- Älä aseta tuotetta lapsen kanssa ikkunoiden tai seinien läheisyyteen kohtiin, joissa nyörit, verhot tai muut vastaavat kappaleet saattavat houkuttaa lasta kiipeämään tai jotka saattavat aiheuttaa lapsen tukehtumisen tai kuristumisen.
- Kun tuotetta ei käytetä, pidä se poissa lapsen ulottuvilta.
- Pidä lapset poissa, kun purat ja taittelet tuotteen yläosaa, jotta vältät loukkaantumiset.



KÄYTTÖ SITTERINÄ (0–6 kk)

- **VAROITUS:** Käytä aina turvavaljaita.
- Suositeltu käyttöikä syntymästä 6 kuukauden ikään.
- Sitteri ei korvaa pinnasänkyä tai kehtoa. Jos lapsi tarvitsee unta, on hänet sijoitettava sopivaan pinnasänkyyn tai kehtoon.
- Varmista, että verhoilu on aina asianmukaisesti kiinnitetty tuotteen rakenteeseen.
- **VAROITUS:** Lopeta tuotteen käyttäminen, kun lapsi alkaa istua itseksensä.

KÄYTTÖ SYÖTTÖTUOLINA (6–36 kk, maks. 15 kg)

- **VAROITUS:** Käytä aina turvavaljaita.
- **VAROITUS:** Putoamisvaara: älä anna lapsen kiivetä tuotteen päälle.
- **VAROITUS:** Älä käytä tuotetta ellei kaikkia komponentteja ole kiinnitetty ja säädetty oikein.
- **VAROITUS:** Varo tuotteen läheisyydessä olevan avotulen tai muiden voimakkaiden lämmönlähteiden aiheuttamaa vaaraa.
- **VAROITUS:** Kaatumisvaara: Tuoli saattaa kaatua, jos lapsi ylettyy työntämään jalkansa pöytää tai vastaavaa kiinteää esinettä vasten.
- **VAROITUS:** Varmista, että turvajärjestelmät on asennettu asianmukaisesti ennen käyttöä.



- **VAROITUS:** Varmista aina syöttötuolin turvallisuus ja vakaus ennen sen käyttöä.
- **VAROITUS:** Varmista ennen käytön aloittamista, että kaikki turvamekanismit ovat kytkeytyneet paikoilleen asianmukaisesti. Erityisesti varmista, että syöttötuoli on lukkiutunut avoinna olevaan asentoon.
- Älä käytä syöttötuolia ennen kuin lapsi kykenee istumaan itse.
- Syöttötuolin käyttöä suositellaan lapsille, jotka osaavat jo istua yksin, joiden ikä on 6–36 kuukautta ja joiden paino ei ylitä 15 kiloa.
- Tarjotinsa yksinään ei riitä takaamaan lapsen pysymistä turvallisesti paikallaan. Käytä aina turvavöitä.
- Älä ota tukea pöytäosasta äläkä laita syöttötuoliin riippumaan pusseja tai painoja, jotka saattaisivat haitata sen tasapainoa.
- **VAROITUS:** Kun pöytäosaa ei käytetä, pidä se poissa lasten ulottuvilta.

KÄYTTÖ LAPSEN TUOLINA (yli 36 kk)

- ÄLÄ sijoita tätä tuotetta ikkunan lähelle, jossa kaihtimien tai verhojen narut ulottuvat lapseen asti; kuristumisvaara.
- ÄLÄ SIIJOITA tätä tuotetta ikkunan läheisyyteen; lapsi saattaisi käyttää sitä portaana ja joutua vaaraan pudota ikkunasta.
- Varo tuotteen läheisyydessä olevan avotulen tai muiden voimakkaiden läm-



mönlähteiden aiheuttamaa vaaraa.

- **VAROITUS:** Turvavyöt (haara- ja lantiovyöt) on irrotettava ennen tuolin käyttöä.

KÄYTTÖ AIKUISEN TUOLINA (maks. 110 kg)

- **VAROITUS:** Tuotetta voidaan käyttää aikuisten tuolina enintään 110 kg painaville henkilöille.
- **VAROITUS:** Älä käytä tuotetta, jos sen jotkin osat ovat rikki, repeytyneet tai niitä ei ole.
- **VAROITUS:** Älä käytä komponentteja, varaosia tai lisävarusteita, joita valmistaja ei ole toimittanut tai joilla ei ole valmistajan hyväksyntää.

KUNNOSSAPITOA KOSKEVIA NEUVOJA:

Puhdista tuotteen rakenne kostealla liinalla.

Noudata siterin tekstiiliosan pesussa tuotteeseen kiinnitettyjä pesumerkintöjä sekä seuraavassa annettuja ohjeita:



Käsinpesu kylmässä vedessä



Valkaisu kielletty



Rumpukuivaus kielletty



Silitys kielletty



Kemiallinen pesu kielletty



TAKUU

Tuotteen taataan olevan virheetön normaaleissa, käyttöohjeiden mukaisissa käyttöolosuhteissa. Takuu ei ole siis voimassa siinä tapauksessa, että vahingot johtuvat vääränlaisesta käytöstä, kulumisesta tai vahinkotapahtumista. Virheitä koskevan takuun keston osalta noudatetaan ostomaassa voimassa olevia kansallisia määräyksiä.



BR

INSTRUÇÕES DE USO

IMPORTANTE: LEIA ATENTAMENTE AS INSTRUÇÕES ANTES DE USAR E GUARDE-AS PARA FUTURAS CONSULTAS.

ATENÇÃO: ANTES DE UTILIZAR, REMOVA E ELIMINE EVENTUAIS SACOS DE PLÁSTICO E TODOS OS ELEMENTOS QUE FAZEM PARTE DA EMBALAGEM DO PRODUTO OU DE QUALQUER FORMA DEIXÁ-LOS LONGE DO ALCANCE DAS CRIANÇAS.

Este produto tem 4 configurações de uso:

- Espreguiçadeira: idade de uso de 0 meses a 6 meses
- Cadeira de alimentação: idade de uso de 6 a 36 meses, até um peso máximo de 15 kg.
- Cadeira infantil: idade de uso de 36 meses a 40 meses
- Cadeira de adulto. de 40 Kg até 110 kg.

• **ATENÇÃO:** Nunca deixe a criança sozinha sem a supervisão de um adulto.



- Não movimente ou levante este produto com a criança no seu interior.
- Não use o produto se qualquer componente estiver quebrado ou ausente.
- não utilize acessórios ou peças de substituição que não sejam aprovadas pelo fabricante.
- A montagem do produto e de todos os seus acessórios deve ser efetuada exclusivamente por um adulto.
- Não use o produto com mais de uma criança de cada vez.
- Nunca deixe o produto em superfícies não perfeitamente horizontais.
- Não permita que outras crianças brinquem, sem vigilância, perto do produto.
- Para evitar o risco de incêndio, nunca deixe o produto perto de fontes de calor, de aparelhos elétricos, a gás, etc.
- Certifique-se que todos os componentes estão fixados e montados corretamente.
- Verifique periodicamente se há peças gastas, parafusos mal apertados, materiais gastos ou descosturados e substitua imediatamente as eventuais peças danificadas.
- Não coloque o produto com a criança perto de janelas ou paredes, onde a criança possa usar cordões, cortinas ou outros objetos para se pendurar ou com os quais possa sufocar ou se estrangular.





- Quando não estiver em uso, mantenha o produto longe do alcance da criança.
- Mantenha as crianças afastadas ao desdobrar e dobrar o produto para evitar lesões.

MODO ESPREGUIÇADEIRA (0-6 M)

- **ATENÇÃO:** Use sempre o sistema de segurança.
- Idade de uso aconselhada: do nascimento até os 6 meses.
- A espreguiçadeira não substitui a cama ou o berço. Se a criança precisar dormir, deverá ser colocada na cama ou no berço adequado.
- Certifique-se de que o forro esteja sempre fixado corretamente na estrutura.
- **ATENÇÃO:** Interrompa o uso do produto quando a criança começar a se sentar sozinha.

MODO CADEIRA DE ALIMENTAÇÃO (6 - 36 M, máx 15 kg)

- **ATENÇÃO:** Use sempre o sistema de segurança.
- **ATENÇÃO:** Risco de queda: não deixe a criança se pendurar no produto.
- **ATENÇÃO:** Não utilize o produto a menos que todos os componentes estejam fixados corretamente e regulados.
- **ATENÇÃO:** Esteja ciente do risco de chama aberta e outras fontes de calor, como



aquecedores elétricos, aquecedores a gás, etc. nas proximidades do produto.

- **ATENÇÃO:** Preste atenção ao risco de queda do produto caso a criança empurre com os pés a mesa ou qualquer outra estrutura.
- **ATENÇÃO:** Use sempre o cinto de segurança.
- **ATENÇÃO:** Antes de usar, certifique-se sempre da segurança e da estabilidade do produto.
- **ATENÇÃO:** Certifique-se de que todos os dispositivos de segurança estejam corretamente acionados antes do uso. Especialmente, certifique-se de que a cadeira de alimentação esteja travada na posição aberta.
- Não use a cadeira de alimentação até que a criança não consiga ficar sentada sozinha.
- O uso da cadeira de alimentação é recomendado para crianças que conseguem ficar sentadas sozinhas, com idade entre 6 meses e 36 meses e um peso máximo de 15 kg.
- A bandeja, sozinha, não garante a retenção segura da criança. Use sempre os cintos de segurança.
- Não se apoie sobre a bandeja e não pendure na estrutura da cadeira de alimentação bolsas ou objetos pesados para não desequilibrar o produto.
- **ATENÇÃO:** Quando não estiver sendo usado, mantenha a bandeja fora do alcance das crianças.



MODO CADEIRA INFANTIL (a partir de 36 m+)

- NÃO coloque este produto próximo de janelas, onde cordões de persianas ou cortinas possam estrangular a criança.
- NÃO coloque este produto próximo de janelas pois pode ser usado como um degrau pela criança e fazer com que ela caia da janela.
- Esteja ciente do risco de chama e outras fontes de calor nas proximidades da cadeira
- **ATENÇÃO:** Antes de usar a cadeira, remova os cintos de segurança (reten-tor entrepernas e de cinto abdominal).

MODO CADEIRA DE ADULTO (máx 110 kg)

- **ATENÇÃO:** O produto pode ser usado como cadeira de adulto para pesso-as com um peso máximo de 110kg
- **ATENÇÃO:** Não utilize o produto se qualquer um dos seus componentes estiver em falta, rasgado ou danificado.
- **ATENÇÃO:** Não utilize componentes, peças de reposição ou acessórios não fornecidos ou aprovados pelo fabricante.

CONSELHOS DE MANUTENÇÃO:

Limpe a estrutura do produto com um pano úmido.

Para lavar o tecido da espreguiçadeira, consulte a etiqueta de lavagem no produto e as instruções abaixo:





Lavar à mão em água fria



Não utilizar alvejante



Não secar na máquina



Não passar a ferro



Não limpar a seco

GARANTIA

O produto tem garantia contra qualquer defeito de conformidade, em condições normais de uso, de acordo com o que previsto nas instruções de uso. A garantia não poderá, portanto, ser aplicada em caso de danos no produto provocados por uso impróprio, desgaste ou acidente. Para informações sobre a duração da garantia para defeitos de conformidade, consulte as normas nacionais aplicadas no país em que o produto foi comprado.

تعليمات الاستخدام

مهم: اقرأ التعليمات جيداً واحتفظ بها للرجوع إليها مستقبلاً.

تحذير: قبل الاستعمال، قم بإزالة كافة الأكياس البلاستيكية وجميع أجزاء عبوة التغليف وتخلص منها أو أبعدها عن متناول الأطفال.

يشتمل المنتج على 4 تهيئات للاستخدام:

- المهد الهزاز: من 0 إلى 6 أشهر
- الكرسي العالي: من عمر 6 أشهر حتى 36 شهر ووزن أقصى 15 كجم.
- كرسي الأطفال: من 36 شهر حتى وزن 40 كجم
- كرسي البالغين: من وزن 40 كجم حتى 110 كجم

- تحذير: لا تترك الطفل وحده دون مراقبة.
- لا تقم بتحريك أو رفع هذا المنتج بينما الطفل بداخله.
- تجنب استخدام المنتج عند تعرض أي من أجزائه إلى الكسر أو الضياع.
- لا تستخدم ملحقات أو قطع غيار أخرى بخلاف تلك المعتمدة من قبل الجهة الصانعة.
- يجب دائماً جميع المنتج وجميع أجزائه بمعرفة شخص بالغ.
- لا تستخدم المنتج لأكثر من طفل في نفس الوقت.



- لا تترك المنتج أبدًا على أسطح غير تامة الاستواء.
- لا تترك الأطفال يلعبون قرب المنتج دون مراقبة.
- لتجنب الأخطار الناجمة عن نشوب النيران، لا تترك المنتج بالقرب من مصادر الحرارة أو الكهرباء أو الغاز، إلخ.
- تأكد من ثبات جميع الأجزاء في أماكنها على نحو سليم.
- احرص بشكل دوري على فحص المهد للتأكد من عدم وجود أجزاء متأكله أو براغي سائبة أو خامات مهترئة أو مفتوقة وقم باستبدال أية أجزاء متضررة على الفور.
- لا تضع المنتج بينما الطفل بداخله بالقرب من النوافذ أو الحوائط. حيث يمكن أن تُستخدم الأحيال أو الستائر أو العناصر الأخرى من قبل الطفل للتسلق أو تمثل خطر الاختناق أو الخنق.
- عند عدم استخدام المنتج، احفظه في مكان بعيد عن متناول الأطفال.
- أبقِ الأطفال بعيدًا عند فتح المنتج وطيّه في الأعلى لتجنب الإصابة.

تهيئة المهد الهزاز (6-0 أشهر)

- تحذير: يجب دائمًا استعمال نظام تثبيت الأطفال.
- عمر الاستخدام الموصى به: منذ الولادة حتى 6 أشهر.
- لا يحل المقعد الهزاز محل السرير أو المهد. وإذا احتاج طفلك إلى النوم، فيجب أن يُوضع في سرير أو مهد مناسب.
- تأكد دائمًا أن الغطاء مثبت دائمًا بالشاسيه بشكل صحيح.
- تحذير: توقف عن استخدام المنتج عندما يبدأ الطفل في الجلوس دون مساعدة.





- تهيئة الكرسي العالي (6 - 36 شهر. بحد أقصى 15 كجم)
- تحذير: يجب دائماً استعمال نظام تثبيت الأطفال.
- تحذير: خطر السقوط: امنع طفلك من التسلق على المنتج.
- تحذير: لا تستعمل المنتج إلا إذا كانت كافة ومكوناته مركبة ومثبتة بطريقة صحيحة.
- تحذير: كن على علم بخطورة النيران المكشوفة والمصادر الأخرى للسخونة الشديدة بالقرب من المنتج.
- تحذير: عليك إدراك خطورة إمالة المنتج. وذلك في حالة تمكن طفلك من الدفع بقدميه تجاه طاولة أو أي هيكل آخر.
- تحذير: تأكد من تركيب جميع الأحزمة بشكل صحيح قبل الاستخدام.
- تحذير: تحقق دائماً من أمان وثبات الكرسي العالي قبل الاستخدام.
- تحذير: قبل الاستعمال. يجب التأكد أن كافة وسائل السلامة والأمان مثبتة وتعمل بشكل صحيح. وبصفة خاصة. تحقق من تثبيت الكرسي العالي في وضعية الفتح.
- لا تستخدم الكرسي إلا عندما يستطيع الطفل الجلوس دون مساعدة.
- تم تصميم الكرسي العالي للاستخدام من قبل الأطفال القادرين على الوقوف بمفردهم والأطفال بين 6 و 36 شهراً وبوزن حتى 15 كجم.
- لا تضمن لوحة الأكل وحدها سلامة طفلك. استخدم دائماً حزام الأمان.
- يجب الامتناع تماماً عن وضع الحقائب أو الأثقال على لوحة الأكل أو تعليقها على هيكل الكرسي. لأن هذا من شأنه أن يؤدي إلى فقدان الكرسي لتوازنه.
- تحذير: احتفظ بلوحة الأكل بعيداً عن متناول الأطفال في حالة عدم استخدامها.





تهيئة كرسي الأطفال (من 36 شهر فأكثر)

• لا تضع هذا المنتج بالقرب من نافذة. حيث يمكن أن يختنق الطفل بسبب الأحبال المتدلية من الستائر.

- لا تضع هذا المنتج بالقرب من النافذة. فقد يتسلق الطفل على المنتج ويسقط من النافذة.
- كن على علم بخطورة النيران المكشوفة والمصادر الأخرى للسخونة الشديدة بالقرب من المنتج.
- تحذير: قبل استخدام الكرسي. يجب إزالة أحزمة الأمان (الحزام المتصالب للأرجل وحزام الحوض).

نمط كرسي البالغين (بحد أقصى 110 كجم)

- تحذير: يمكن استخدام المنتج ككرسي بالغين من قبل الأشخاص الذين لا يزيد وزنهم عن 110 كجم.
- تحذير: لا تستعمل المنتج إذا كان أي من أجزائه مكسورا أو مزقا أو ناقصا.
- تحذير: لا تستخدم المكونات أو قطع الغيار أو الأكسسوارات غير الموردة أو غير المعتمدة من الجهة الصانعة.

العناية والصيانة:

قم بتنظيف شاسيه المنتج بقطعة قماش مبللة.

يُرجى الرجوع إلى ملصق الغسيل المرفق بالمنتج والتعليمات الموضحة أدناه عند غسل قماش المهد الهزاز:

ينم الغسل يدويًا بماء بارد



لا تستخدم مَبِيَّضَات



لا تقم بالتنجيف في الغسالة الأوتوماتيك



لا تقم بالكي



لا تقم بالتنظيف الجاف 

الضمان

هذا المنتج يشتمل على ضمان جودة عند الاستخدام في الظروف الاعتيادية كما هو موضح في تعليمات الاستخدام. لذلك لا يسري الضمان في حالة الأضرار الناجمة عن الاستخدام غير السليم أو التآكل أو الأحداث العارضة. وبالنسبة لمدة الضمان ضد عيوب المطابقة فيرجى الرجوع إلى الأحكام الخاصة الواردة في القوانين المعمول بها محليا في بلد البيع.



I ARTSANA S. P. A.
Via Saldarini Catelli, 1
22070 Grandate – Como – Italia
800-188 898
www.CHICCO.it

F ARTSANA FRANCE S.A.S.
17/19 Avenue De La Metallurgie
93210 Saint Denis La Plaine - France
0809 542 125 (0.12€Ttc/Mn)
www.CHICCO.fr

D ARTSANA GERMANY GMBH
Borsigstrasse 1-3
63128 Dietzenbach-Deutschland
+49 6074 4950
www.CHICCO.de

E ARTSANA SPAIN S.A.U.
C/Industrias 10
Pol. Industrial Urtinsa
Apartado De Correos 212 - E
28923 Alcorcon (Madrid)-Spain
902 117 093
www.CHICCO.es

P ARTSANA PORTUGAL S.A.
2730-097 Barcarena – PORTUGAL
Tel. 21 434 78 00 / Núm. Verde: 800 20 19 77
www.chicco.pt

NL ARTSANA BELGIUM N.V.
Artsana Belgium – Trademart Brussels
Stand : Niveau D, Deauville 200 - 201
Atomium Square 1
1020 Bruxelles
+32 23008240
www.CHICCO.be

TR İthalatçı firma:
Artsana Turkey Bebek ve Sağlık Ürünleri A.Ş.
İçerenköy Mh. Erkut Sk. No:12 Üner Plaza K:12
Ataşehir İSTANBUL
Tel: 0 216 570 30 30
Üretici Firma: Artsana S.p.A.
Via Saldarini Catelli, 1 - 22070 Grandate (CO)-Italy
Tel: (+39) 031 382 111
Yetkili Servis:
Seyrantepe Mahallesi Gökdeniz Sokak no: 27/ A
Seyrantepe Kağıthane İstanbul
Tel: 0 216 570 30 78

PL ARTSANA POLAND Sp.z o.o.
Ul. Polczyńska 31 A
01-377 Warszawa
+48 22 290 59 90
www.CHICCO.pl

RUS ООО «Артсана Рус»
Россия 125047, г. Москва,
вн.тер.г. муниципальный округ Тверской ул.
1-я Брестская, д. 29,
Тел/факс +7(495)662-30-27
www.chicco.ru,
часы работы : 9:30-18:00
(время московское)

CH ARTSANA SUISSE S.A
Stabile la Punta Via Cantonale 2/b
6928 Manno (TI)-Svizzera
+41 (0)91 935 50 80
www.CHICCO.ch

BR ARTSANA BRASIL LTDA.
Av. Comendador Aladino Selmi
4630 – Galpões 06 e 07 – Vila San Martin
Campinas – SP
CEP: 13069-096
+55 11 2246-2100
www.CHICCO.com.br

MX ARTSANA MEXICO
Av. Manuel Ávila Camacho No. Ext. 36,
No. Int. 1101P, Col. Lomas de Chapultepec
V Sección, Miguel Hidalgo,
C.P. 11000, Ciudad de México, México.
01 800 2 244226
www.CHICCO.com.mx

AR ARTSANA ARGENTINA S.A.
Av. Santa Rita 2731 Piso 1 Of 5,
1609 Boulogne, Buenos Aires,
Argentina.
Phone: (011) 5254-3030
www.CHICCO.com.ar

IN ARTSANA INDIA PRIVATE LIMITED,
7Th Floor, Tower B, Paras Twin Towers,
Golf Course Road, Sector 54
Gurgaon – 122002 - Haryana, India
(+91)(124)(4964500)
www.CHICCO.in



ARTSANA S.p.A.
Via Saldarini Catelli, 1
22070 Grandate (CO) - Italy
Tel. (+39) 031 382 111
Fax (+39) 031 382 400
www.CHICCO.com





NOTE

.....

.....

.....

.....

.....

.....

.....

.....

.....

.....







EN17191:2021
EN12790-1:2023
EN14988:2017+A2:2024

46 087149 000 000_2435



ARTSANA S.p.A. - Via Saldarini Catelli, 1 - 22070 Grandate (CO) - Italy
Tel. (+39) 031 382 111 - Fax (+39) 031 382 400 - www.chicco.com

