

one4ever *Lounge*

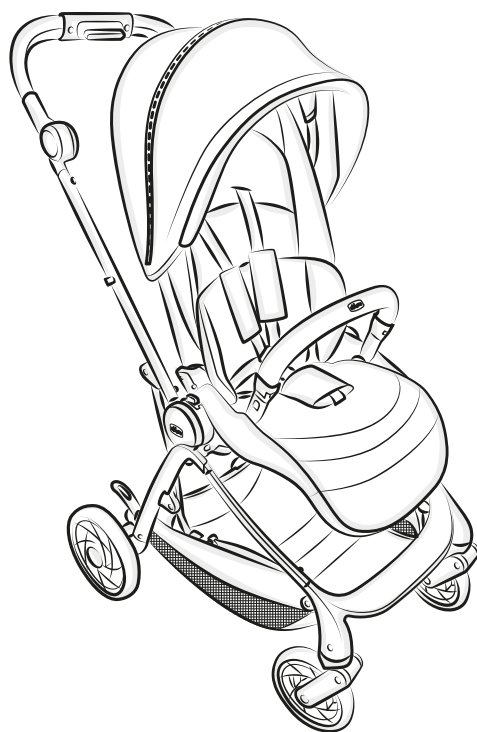

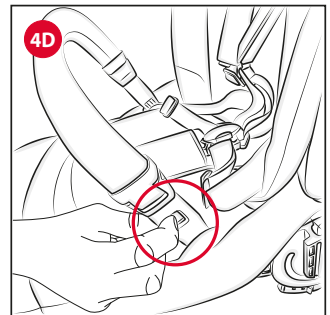

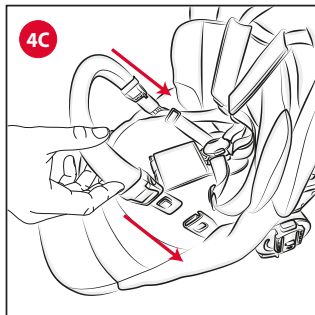

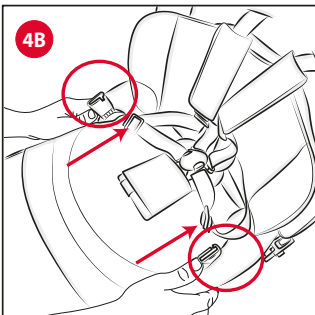
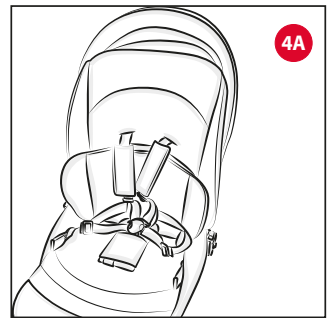
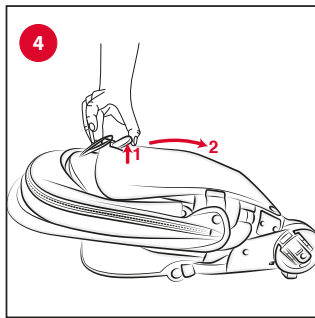
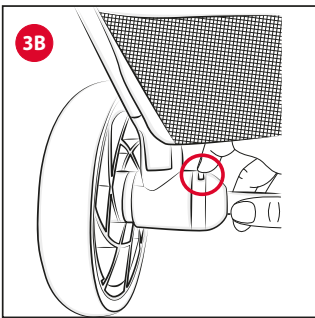
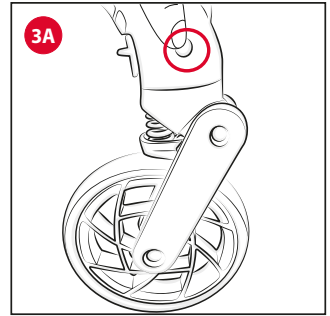
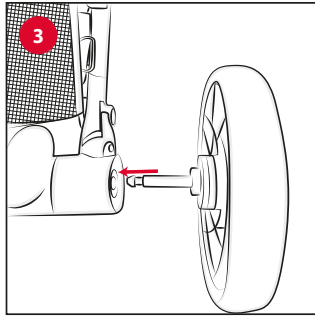
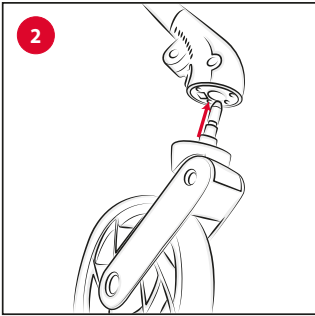
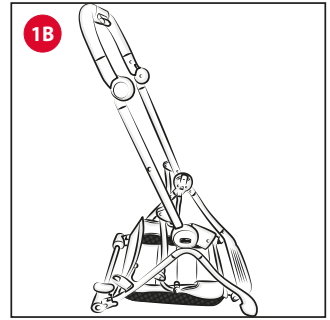
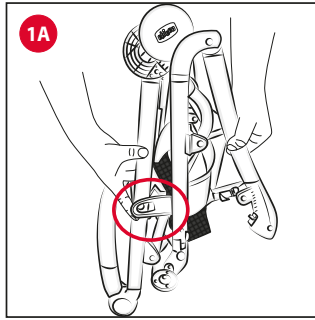
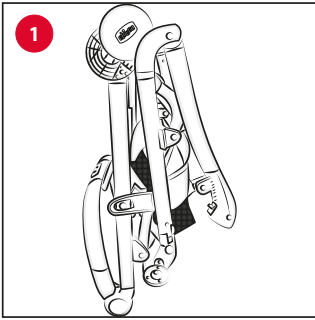
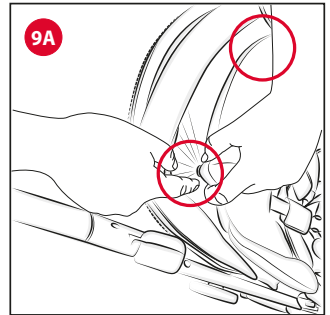
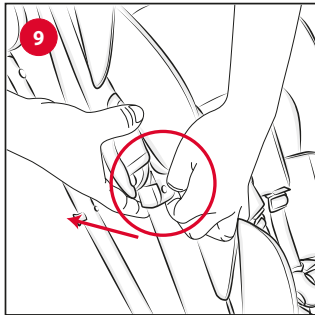
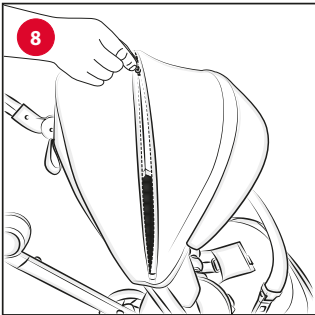
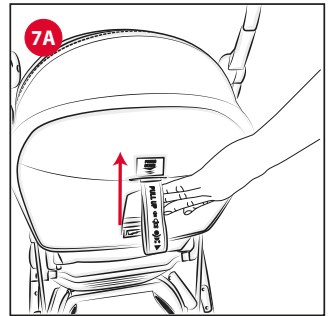
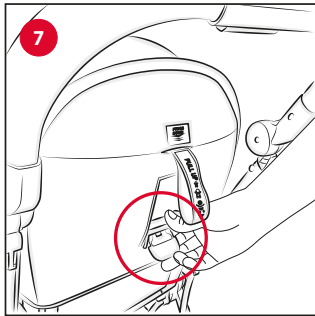
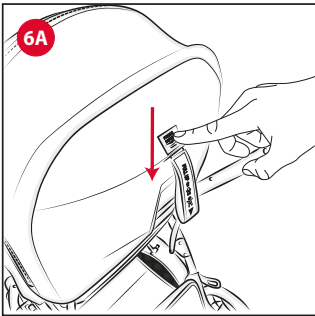
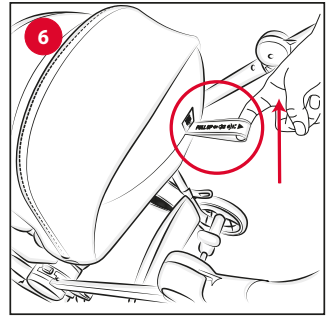
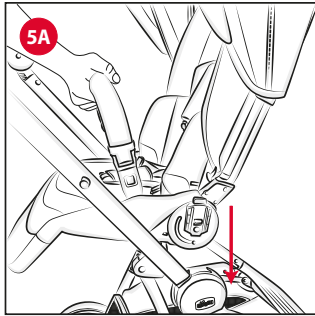
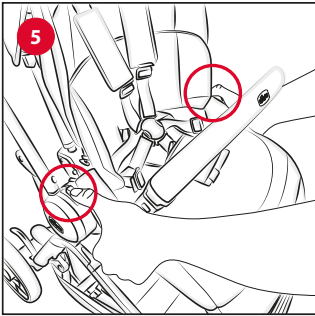
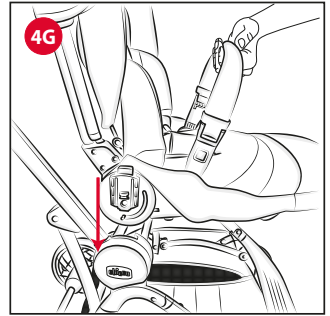
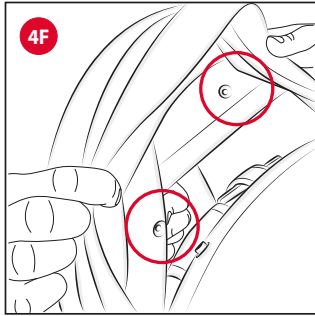
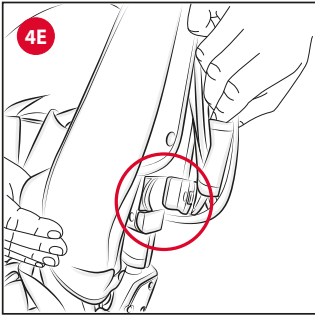

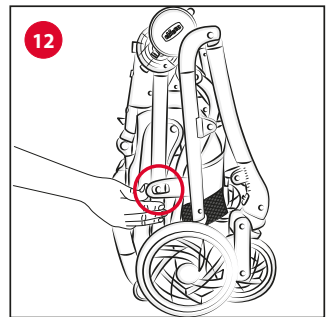
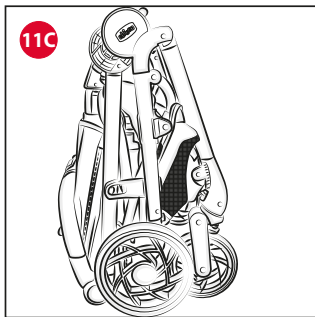
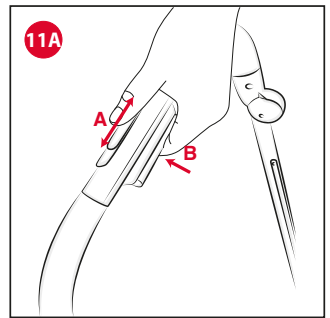
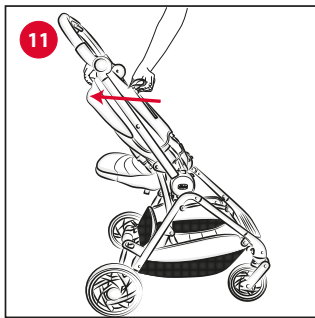
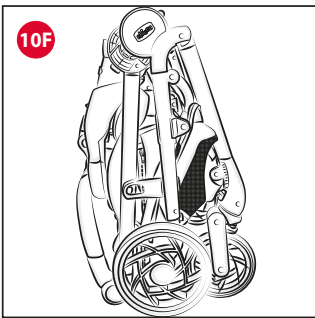
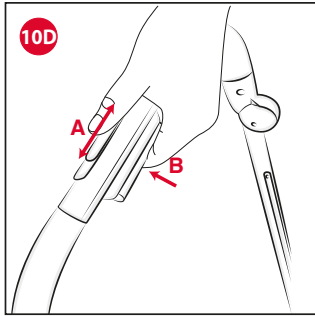
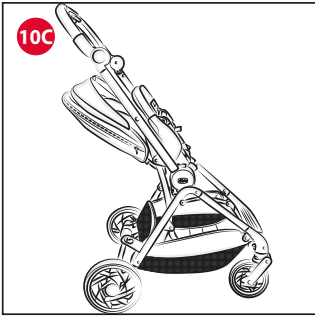
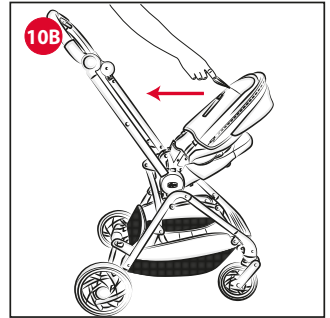
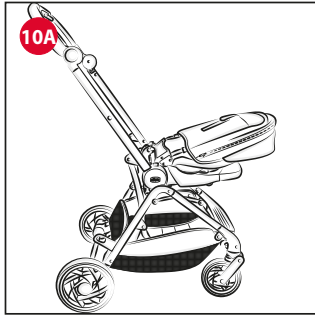
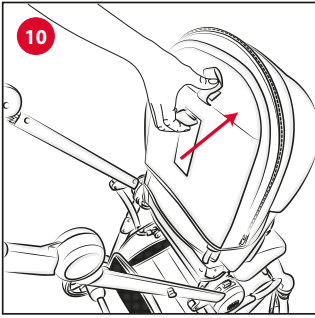

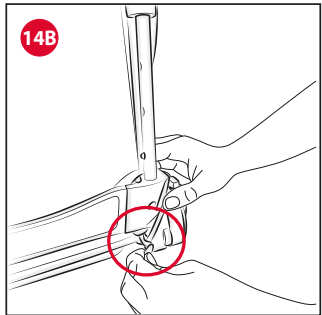
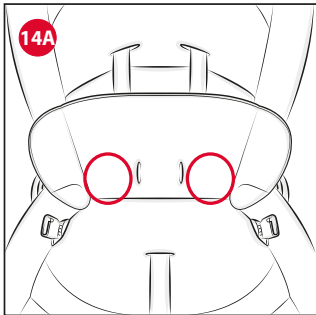
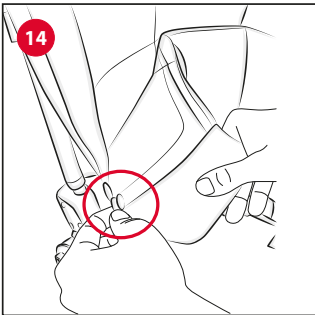
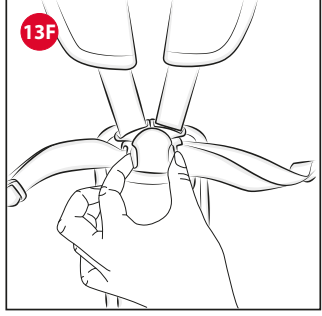
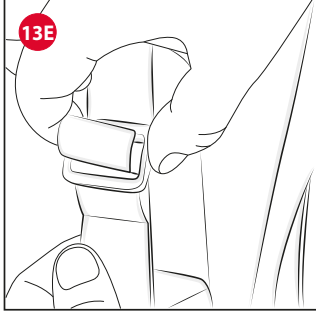
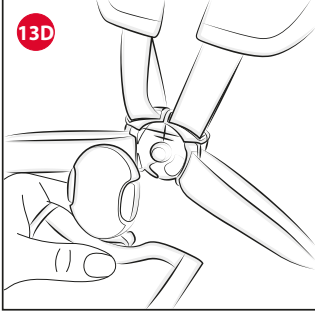
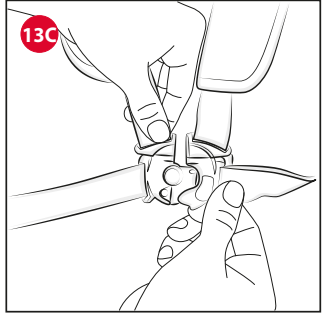
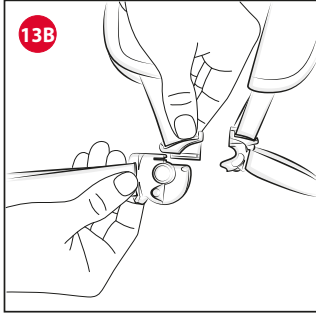
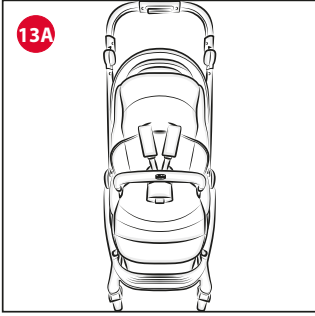
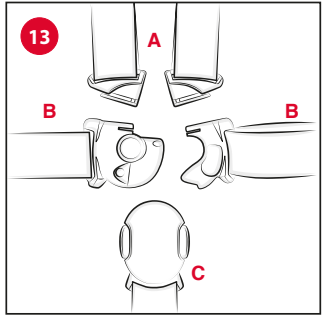
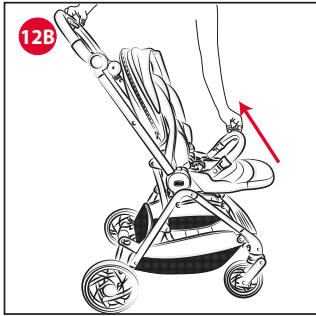
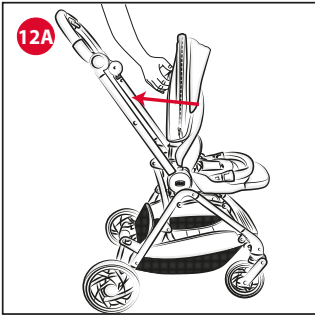

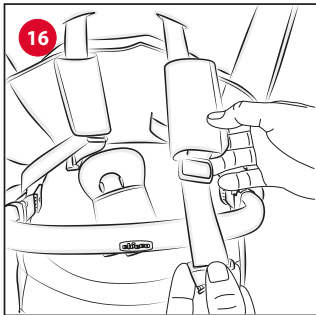
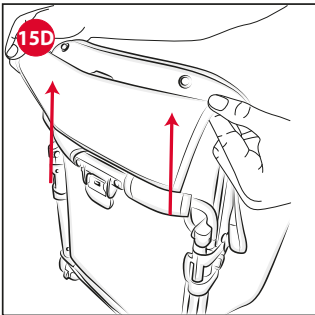
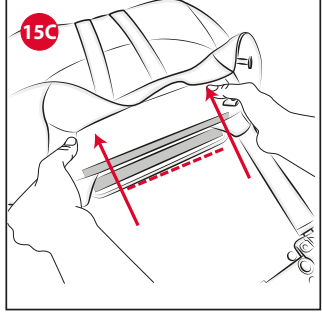
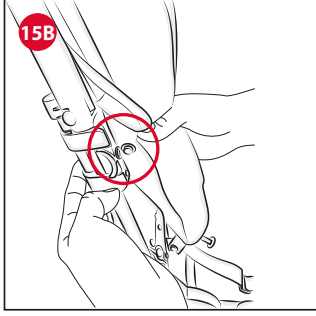
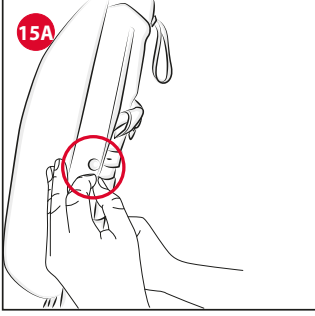
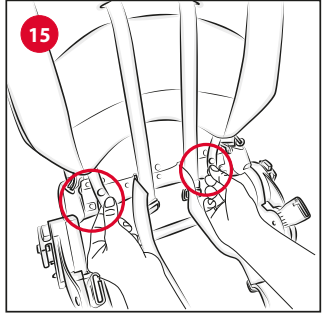
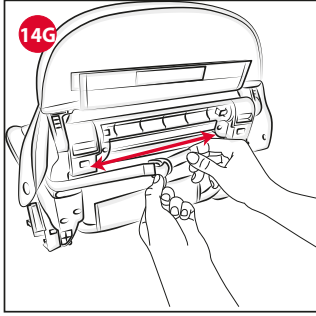
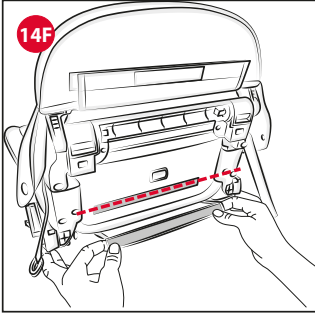
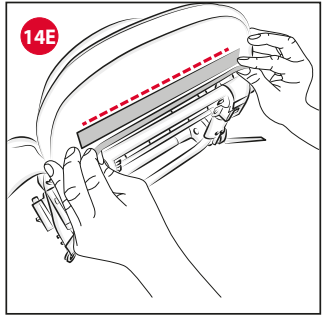
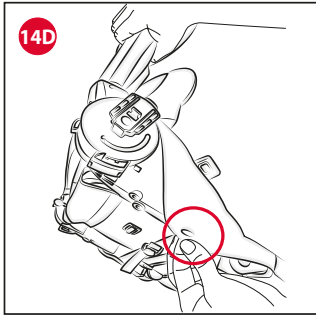
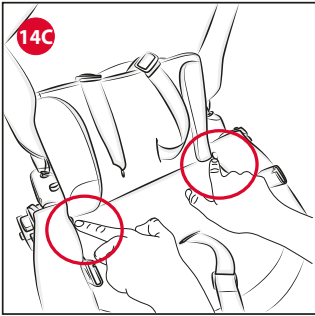

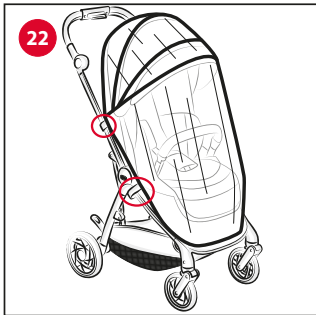
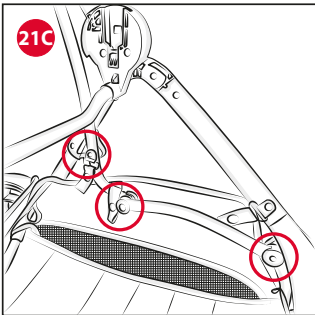
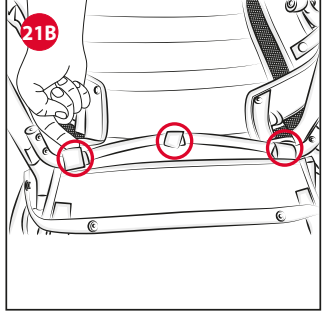
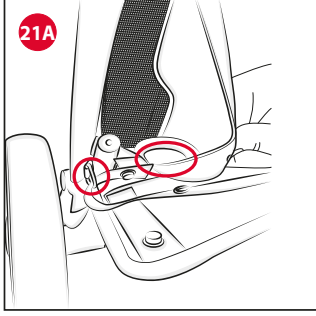
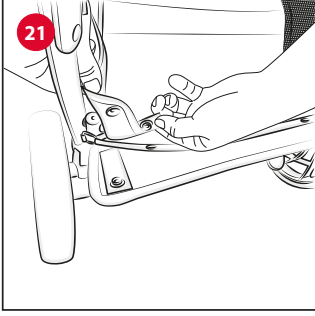
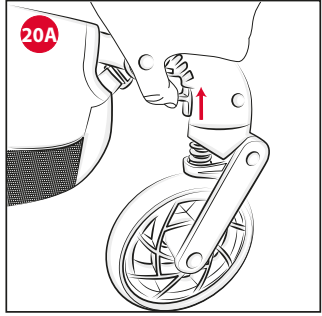
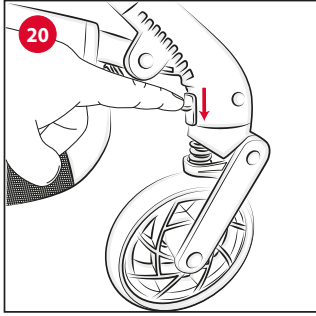
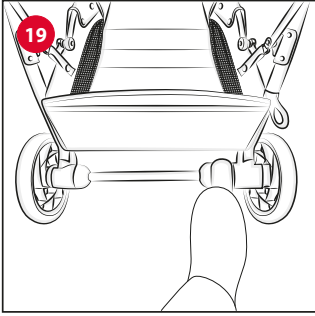
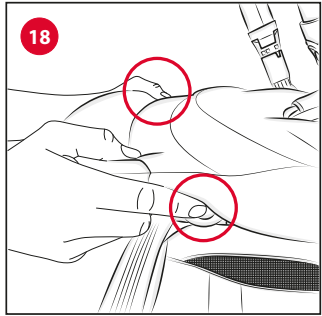
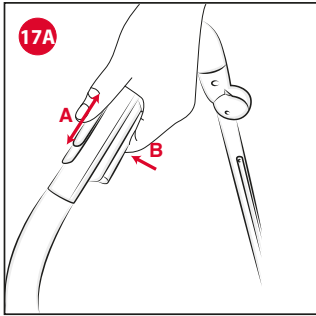
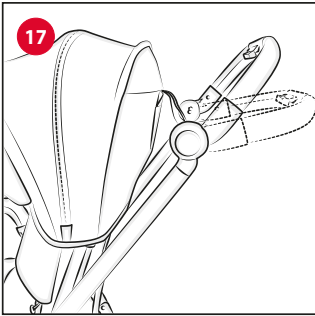

IT ISTRUZIONI D'USO

IMPORTANTE – LEGGERE ATTENTAMENTE E CONSERVARE PER FUTURO RIFERIMENTO.

ATTENZIONE: PRIMA DELL'USO RIMUOVERE ED ELIMINARE EVENTUALI SACCHETTI DI PLASTICA E TUTTI GLI ELEMENTI FACENTI PARTE DELLA CONFEZIONE DEL PRODOTTO O COMUNQUE TENERLI LONTANI DALLA PORTATA DEI BAMBINI.

AVVERTENZE

- **ATTENZIONE:** Non lasciare mai il bambino incustodito.
- **ATTENZIONE:** Prima dell'uso assicurarsi che tutti i meccanismi di bloccaggio siano correttamente agganciati.
- **ATTENZIONE:** Per evitare lesioni o ferimenti assicurarsi che il bambino sia a debita distanza durante le operazioni di apertura e chiusura del prodotto.
- **ATTENZIONE:** Non lasciare che il bambino giochi con questo prodotto.
- **ATTENZIONE:** Utilizzare sempre il sistema di ritenuta.
- L'uso di spartigambe e cinture di sicurezza è indispensabile per garantire la sicurezza del bambino. Utilizzare sempre le cinture di sicurezza contemporaneamente allo spartigambe.

- **ATTENZIONE:** Prima dell'uso controllare che i meccanismi di aggancio della seduta, della navicella o del seggiolino auto siano correttamente agganciati.
- **ATTENZIONE:** Questo prodotto non è adatto per correre o pattinare.
- **ATTENZIONE:** Il veicolo è adatto dai 0 mesi fino ai 4 anni o a 22 kg, o qualunque limite che si verifichi per primo.
- Il passeggino è omologato fino a 15 kg con la seduta rivolta nel senso opposto a quello di marcia.
- Il passeggino è omologato fino a 22 kg con la seduta rivolta nel senso di marcia.
- Per bambini dalla nascita fino a circa 6 mesi d'età, lo schienale deve essere utilizzato in posizione completamente reclinata.
- Solo i Seggiolini Auto Chicco Kory e Chicco First-Seat Recline possono essere agganciati al passeggino Chicco One4Ever.
- Per l'utilizzo del passeggino con la Snuggle Pod consultare il manuale istruzioni dell'accessorio da voi acquistato separatamente.
- Il dispositivo di frenatura deve essere sempre inserito quando si posiziona e rimuove il bambino.
- Utilizzare il dispositivo frenante ogni qualvolta si soste.
- Non lasciare mai il passeggino su un piano inclinato, con dentro il bambino, anche se con i freni azionati.
- Non sovraccaricare il cestello. Peso massimo 3 kg.
- Ogni peso attaccato ai manici e/o sullo schienale e/o sui lati del pas-

seggino potrebbe compromettere la stabilità del passeggino.

- Non trasportare più di un bambino alla volta.
- Non applicare al passeggino accessori, parti di ricambio o componenti non fornite o approvate dal costruttore.
- Non usare il prodotto se alcune parti sono rotte, strappate o mancanti.
- Con il Seggiolino Auto installato sul passeggino, questo veicolo non sostituisce una culla o lettino, se il bambino necessita di dormire, allora dovrebbe essere collocato in una sacca porta bambini, culla o lettino.
- Verificare prima dell'assemblaggio che il prodotto e tutti i suoi componenti non presentino eventuali danneggiamenti dovuti al trasporto, in tal caso il prodotto non deve essere utilizzato e dovrà essere tenuto lontano dalla portata dei bambini.
- Nelle operazioni di regolazione, assicurarsi che le parti mobili del passeggino non vengano in contatto con il corpo del bambino.
- Assicurarsi che gli utilizzatori del passeggino siano a conoscenza dell'esatto funzionamento dello stesso.
- Questo prodotto deve essere utilizzato esclusivamente da un adulto.
- Il prodotto deve essere assemblato esclusivamente da un adulto.
- Per evitare rischi di strangolamento, non dare al bambino e non riporre vicino al bambino oggetti muniti di corde.
- Non usare il passeggino sulle scale o sulle scale mobili: si potrebbe

perdere improvvisamente il controllo.

- Prestare attenzione quando si sale e scende un gradino o il marciapiede.
- Se lasciate il passeggino esposto al sole per molto tempo, aspettate che si raffreddi prima di mettervi il bambino. L'esposizione prolungata al sole può causare cambiamenti di colore nei materiali e tessuti.
- Evitare il contatto del passeggino con acqua salina per prevenire la formazione di ruggine.
- Non utilizzare il passeggino in spiaggia.
- **ATTENZIONE:** Non utilizzare mai l'impugnatura per sollevare il passeggino con dentro il bambino.
- Quando non in uso, il passeggino va tenuto lontano dalla portata dei bambini.

CONSIGLI PER LA PULIZIA E LA MANUTENZIONE

Questo prodotto necessita di manutenzione periodica. Le operazioni di pulizia e manutenzione devono essere effettuate da un adulto.

PULIZIA

La seduta del passeggino è sfoderabile (fare riferimento al capitolo "Vestizione/svestizione seduta"). Per la pulizia delle parti tessili riferirsi alle etichette di lavaggio. Di seguito sono riportati i simboli di lavaggio ed i relativi significati:



Lavare a mano in acqua fredda



Non candeggiare



Non asciugare meccanicamente



Non stirare



Non lavare a secco

Pulire le parti in plastica periodicamente con un panno umido, non utilizzare solventi o prodotti abrasivi. Asciugare le parti in metallo, dopo un eventuale contatto con acqua, al fine di evitare il formarsi di ruggine.

MANUTENZIONE

Controllare periodicamente lo stato di usura delle ruote e tenerle pulite da polvere e sabbia. Assicurarsi che tutte le parti in plastica siano pulite da polvere, sporco e sabbia, al fine di evitare attriti che possono compromettere il corretto funzionamento del passeggino. Tenere il passeggino in un posto asciutto. Lubrificare le parti mobili, in caso di necessità, con olio secco al silicone. Verificare di avere tutti i componenti per questo modello prima di assemblare il prodotto. Se qualche parte è mancante, si prega di rivolgersi al Customer Service Chicco. Per il montaggio del prodotto non è necessario usare



alcun attrezzo.

Nota importante: Le immagini e le istruzioni contenute in questo libretto si riferiscono ad una versione del passeggino. Alcune componenti ed alcune funzionalità qui descritte possono variare a seconda della versione da voi acquistata.

MONTAGGIO DEL PASSEGGINO

ATTENZIONE: Effettuare questa operazione facendo attenzione che il bambino ed eventuali altri bambini siano a debita distanza. Assicurarsi che in queste fasi le parti mobili del passeggino non vengano a contatto con il corpo del bambino.

1. Il passeggino arriva chiuso (Fig.1). Aprire il gancio di chiusura (Fig. 1A) e spingere la parte anteriore del passeggino in avanti e, contestualmente, tirare verso l'alto il maniglione fino a udire il clack di completa apertura (Fig. 1B).
2. Inserire la ruota anteriore nell'apposito foro, fino a sentire il click di bloccaggio (Fig. 2). Ripetere la stessa operazione per la seconda ruota anteriore.
3. Inserire la ruota posteriore nell'apposito foro, facendo combaciare la parte piatta del perno con la forma corrispondente nel foro del telaio (Fig.3). Ripetere la stessa operazione per l'altra ruota.

ATTENZIONE: Prima di utilizzare il passeggino accertarsi che le ruote siano ben fissate alla struttura, tirando leggermente verso l'esterno.

Per rimuovere le ruote anteriori e posteriori azionare i dispositivi di sgancio indicati nelle Figure 3A-3B.

MONTAGGIO DELLA SEDUTA

La seduta può essere montata fronte genitore o fronte strada.

4. Aprire la seduta azionando il tasto posto sullo schienale fino a completa apertura (Fig.4-4A); sollevare le sedi di aggancio del manicotto paracolpi (Fig.4B) ed agganciarvi il manicotto stesso (Fig. 4C). Per rimuovere il manicotto agire sui pulsanti laterali (Fig. 4D) e tirare verso l'alto.

Qualora la capotte non fosse già montata sulla seduta, seguire i seguenti passaggi: agganciare le clip plastiche al tubolare laterale dello schienale su ambo i lati fino a udire il doppio click di avvenuto aggancio (Fig. 4E), successivamente agganciare i due bottoni automatici presenti sul bordo superiore dello schienale (Fig. 4F).

Agganciare la seduta agli snodi laterali del passeggino (Fig.4G) fino a udire il clack di avvenuto aggancio ed aprire la capotta tirandola in avanti.

ATTENZIONE: Allacciare sempre il bambino con le cinture di sicurezza. Il manicotto NON è un dispositivo di ritenuta del bambino.

ATTENZIONE: Il manicotto NON deve essere utilizzato per sollevare il prodotto con il bambino all'interno.

5. La seduta è reversibile. Per cambiare la posizione della seduta, rimuovere la stessa dagli snodi laterali premendo i pulsanti di sgancio e tirarla verso l'alto (Fig.5), ed agganciarla nella configurazione opposta (Fig.5A).

ATTENZIONE: Accertarsi dell'effettiva installazione della seduta tirando la stessa verso l'alto.

ATTENZIONE: Non rimuovere la seduta dal passeggino con il bambino all'interno.

REGOLAZIONI SCHIENALE

6. Lo schienale è regolabile in altezza in 3 posizioni: tirare verso l'alto il nastro posto sul retro per incrementare l'altezza dello schienale (Fig.6). Per ridurre l'altezza spingere lo schienale verso il basso nella posizione indicata dall'etichetta (Fig.6A). Ogni posizione viene identificata con un click di innesto.
7. Lo schienale può essere reclinato in 4 posizioni. Per reclinarlo agire sulla leva posta sul retro (Fig.7). Per alzarlo spingere verso l'alto lo schienale fino al raggiungimento della posizione desiderata (Fig. 7A).

CAPOTTE

8. Aprendo la zip è possibile allungare la capotte (Fig. 8).
9. Per rimuovere la capotte sganciare le clip plastiche sui lati dello schienale (Fig.9) e sganciare i due bottoni presenti sul bordo superiore dello schienale (Fig. 9A). Per il montaggio eseguire le operazioni sopra descritte in senso inverso.

ATTENZIONE: L'operazione di fissaggio della capotte deve avvenire su entrambi i lati del passeggino. Verificare il corretto bloccaggio della stessa.

CHIUSURA E APERTURA DEL PASSEGGINO

È possibile chiudere il passeggino con o senza la seduta (in entrambe le configurazioni di utilizzo: fronte strada o fronte genitore).

10. Chiusura del passeggino con seduta in posizione fronte strada. Posizionare lo schienale nella configurazione più bassa; ruotare lo schienale in avanti azionando la leva posta sul retro dello stesso (Fig. 10); una volta compattato lo schienale sulla seduta (Fig. 10A), ruotare la stessa indietro verso il maniglione (Fig.10B-10C). Azionare sul maniglione il cursore "A", indifferentemente su uno dei due lati, e premere contemporaneamente il tasto "B" (Fig. 10D); spingere il maniglione in avanti (Fig. 10E) e il passeggino si chiuderà da solo. Il passeggino si bloccherà automaticamente in posizione chiusa (Fig. 10F).
11. Chiusura del passeggino con seduta in posizione fronte genitore. Posizionare lo schienale nella configurazione più bassa; ruotare lo schienale verso la seduta azionando la leva posta sul retro fino alla posizione compatta (Fig.11). Azionare sul maniglione il cursore "A", indifferentemente su uno dei due lati, e premere contemporaneamente il tasto "B" (Fig. 11A); spingere il maniglione in avanti (Fig. 11B) ed il passeggino si chiuderà da solo (Fig. 11C).
12. Per riaprire il passeggino, in qualunque configurazione ci si trovi (fronte strada o fronte genitore) i passaggi sono gli stessi. Bloccare la leva di chiusura posta sul lato del passeggino (Fig.12) e far scorrere le gambe anteriori tirando contemporaneamente il maniglione verso l'alto fino a completa apertura. Aprire la seduta utilizzando la leva posta dietro lo schienale (Fig. 12A), ed alzare il manicotto paracolpi (Fig.12B).

UTILIZZO DELLE CINTURE DI SICUREZZA

13. Il passeggino è dotato di sistema di ritenuta a cinque punti di ancoraggio costituito da due spallacci, una cintura girovita ed uno spartigambe con fibbia. La fibbia in dotazione è a chiusura magnetica (Fig. 13).

ATTENZIONE: PER L'UTILIZZO DALLA NASCITA FINO A 6 MESI È NECESSARIO POSIZIONARE LO SCHIENALE NELLA POSIZIONE PIÙ BASSA (Fig. 13A).

Dopo aver adagiato il bambino nel passeggino, allacciare le cinture inserendo il componente della fibbia spallaccio (A) nell'apposita sede del componente (B) della cintura girovita (Fig. 13B). Questa operazione è da effettuarsi su entrambe le cinture. Congiungere quindi i due componenti fino al corretto aggancio (Fig. 13C) e completare la chiusura delle cinture con la fibbia spartigambe (C) unendola ai due componenti precedentemente montati (Fig. 13D). L'aggancio è magnetico ed è contraddistinto da un click di avvenuto ingaggio. Regolare successivamente gli spallacci per farli aderire alle spalle del bambino (Fig. 13E). Per aprire le cinture, premere i due tasti laterali della fibbia spartigambe e rimuoverla dalla sede di aggancio (Fig. 13F).

ATTENZIONE: Assicurarsi che le cinture siano sempre allacciate correttamente.

ATTENZIONE: Per garantire la sicurezza del vostro bambino è indispensabile utilizzare sempre le cinture di sicurezza. Per assicurarsi che le cinture siano agganciate correttamente, una volta messo il bambino e fissato, tirare con forza la parte finale delle cinture.

VESTIZIONE/SVESTIZIONE SEDUTA

Per una maggior comodità durante le operazioni si consiglia di posizionare lo schienale nella posizione più alta.

14. Rimuovere la capotte dallo schienale e il Kit Comfort composto da spallacci e spartigambe imbottiti. Sganciare l'asola e il bottone che legano il cuscino seduta allo schienale (Fig. 14-14A). Sganciare l'asola che lega la seduta alla parte posteriore dello schienale (Fig. 14B). Sganciare i due bottoni posti sui fianchi interni della seduta (Fig. 14C) e i bottoni presenti sotto la seduta (Fig.14D). Staccare i velcri che legano la seduta al poggiatesta e al tubo metallico (Fig.14E-14F). Svincolare il nastro posto sotto la seduta (Fig.14G). Ora è possibile sfilare il cuscino della seduta





dal telaio.

15. Per rimuovere il cuscino dello schienale sganciare i due bottoni (Fig.15), sfilare l'asola e sganciare il bottone sui lati dello schienale (Fig.15A-15B). Staccare il velcro sul retro del cuscino (Fig.15C) e sfilare la patella tessile sul retro dello schienale rigido (Fig.15D). A questo punto il tessuto è completamente libero ed è possibile sfilare le cinture di sicurezza dal tessuto.

Per rivestire la seduta eseguire le operazioni appena descritte in senso inverso.

KIT COMFORT

Il Kit Comfort è composto di 2 spallacci ed uno spartigambe imbottiti.

16. Infilare le cinture negli spallacci ed inserire la fibbia nello spartigambe imbottito (Fig. 16-16A).

MANIGLIONE

17. Il maniglione è regolabile in due posizioni (Fig.17). Per scegliere la posizione desiderata azionare il cursore "A" indifferentemente su uno dei due lati e premere contemporaneamente il tasto "B" (Fig. 17A).

POGGIAGAMBE

18. Il poggiatesta è regolabile in più posizioni: per posizionarlo verso il basso premere i due pulsanti laterali (Fig. 18) e spingere sino alla posizione desiderata. Per sollevarlo è sufficiente tirarlo verso l'alto.

FRENO DI STAZIONAMENTO

19. Il freno di stazionamento agisce contemporaneamente su entrambe le ruote posteriori del passeggino. Per attivare il sistema frenante premere la leva verso il basso (Fig. 19). Per disattivarlo portare la leva verso l'alto.

ATTENZIONE: Utilizzare sempre il freno quando si sosta. Non lasciare mai il passeggino su un piano inclinato con dentro il bambino, anche se il freno di stazionamento è inserito.

ATTENZIONE: Dopo aver azionato la leva del freno assicurarsi che i freni siano correttamente innestati su entrambi i gruppi ruota posteriori.

RUOTE PIROETTANTI

20. Per rendere le ruote anteriori piroettanti spingere verso l'alto la leva posta sotto il gruppo ruote anteriori (Fig. 20). Per bloccarla, spingerla verso il basso (Fig. 20A).

CESTELLO PORTAOGGETTI

Il cestello è già montato sul telaio. Qualora si desiderasse rimuoverlo seguire i passaggi descritti di seguito.

21. Nella parte posteriore sganciare i due bottoni e staccare il velcro (Fig. 21); sfilare il nastro tessile nell'asola e dall'anello metallico posto sul telaio (Fig. 21A). Compiere la stessa operazione anche per l'altro lato. Staccare i 3 velcri che legano il cestello al tubo posteriore (Fig. 21B) e sganciare i 3 bottoni su ciascun lato (Fig. 21C). Completare l'operazione sganciando i bottoni presenti sotto la pedana anteriore e sfilare i nastri.

MANTELLINA PARAPIOGGIA

Il passeggino è dotato di mantellina parapiovvia.

22. Per fissare la mantellina parapiovvia fate passare i lacci intorno ai tubi del passeggino in corrispondenza delle posizioni indicate in figura 22 (le operazioni vanno eseguite su entrambi i lati del passeggino).

Il parapiovvia può essere utilizzato anche con la Snuggle Pod (accessorio venduto separatamente). Per le istruzioni di utilizzo riferirsi al manuale dedicato.

A fine utilizzo lasciare asciugare all'aria la mantellina qualora si bagnasse. La mantellina parapiovvia può essere utilizzata sia in configurazione fronte strada che fronte mamma.

ATTENZIONE: La mantellina parapiovvia non può essere utilizzata sul passeggino sprovvisto di capotta, poiché può provocare il soffocamento del bambino. Quando la mantellina parapiovvia è mon-

tata sul passeggino, non lasciare mai lo stesso esposto al sole con dentro il bambino per evitare il rischio di surriscaldamento.

GARANZIA

Il prodotto è garantito contro ogni difetto di conformità in normali condizioni di utilizzo secondo quanto previsto dalle istruzioni d'uso. La garanzia non sarà applicata, dunque, in caso di danni derivanti da un uso improprio, usura o eventi accidentali. Per la durata della garanzia sui difetti di conformità si rinvia alle specifiche previsioni delle normative nazionali applicabili nel paese d'acquisto, dove previste.



EN INSTRUCTIONS FOR USE

IMPORTANT – READ CAREFULLY AND KEEP FOR FUTURE REFERENCE.

WARNING: BEFORE USE, REMOVE AND DISPOSE OF ALL PLASTIC BAGS AND PACKAGING MATERIALS AND KEEP THEM OUT OF REACH OF CHILDREN.

WARNINGS

- **WARNING:** Never leave the child unattended.
- **WARNING:** Ensure that all the locking devices are engaged before use.
- **WARNING:** To avoid injury ensure that the child is kept away when unfolding and folding this product.
- **WARNING:** Do not let the child play with this product.
- **WARNING:** Always use the restraint system.
- The use of the crotch strap and safety harness is necessary to guarantee the safety of your child. Always use the safety harness together with the crotch strap.
- **WARNING:** Check that the pram body or seat unit or car seat attachment devices are correctly engaged before use.
- **WARNING:** This product is not suitable for running or skating.
- **WARNING:** The stroller is suitable for children up to 22 kg or 4 years of age, whichever comes first.

- The stroller is type approved up to 15 kg with the seat in the rear-facing position.
- The stroller is type approved up to 22 kg with the seat in the front-facing position.
- The backrest should be used in its most reclined position for children from birth to 6 months of age.
- Only Chicco Kory and Chicco First-Seat Recline car seats can be attached to the Chicco One4Ever stroller.
- For instructions on using the stroller with the Snuggle Pod refer to the instruction manual for the accessory, which you purchased separately.
- The parking device shall be engaged when placing and removing the children.
- Always apply the brakes when the stroller is stationary.
- Never leave the stroller on a sloped surface, with a child on board, even when the brakes are on.
- Do not overload the storage basket. Maximum weight 3 kg.
- Any weight attached to the handles and/or backrest and/or on the sides of the stroller may upset the stability of the stroller.
- Do not transport more than one child at a time.
- Do not use accessories, replacement parts, or any component not supplied or approved by the manufacturer / distributor.
- Do not use this product if any part is broken, torn or missing.
- With the car seat installed on the stroller, this is not a replacement for

a crib or bed, if the child needs to sleep he or she should be placed in a carry cot, crib or bed.

- Before assembling, ensure that the product and its components have not been damaged during transportation. In this case, do not use and keep out of reach of children.
- During adjustment operations, ensure that the moving parts of the stroller do not come into contact with your child.
- Make sure that the person using the stroller knows how to operate it in the safest way.
- This product must only be used by an adult.
- The product must only be assembled by an adult.
- To avoid all strangulation hazards, never give children objects with cords or strings attached, or leave them close to such objects.
- Never use the stroller on staircases or escalators: you could suddenly lose control of it.
- Always pay attention when going up and down steps or pavements.
- If the stroller is left exposed to direct sunlight for an extended period of time, allow it to cool down before placing your child inside. Prolonged exposure to direct sunlight may cause the colour of the materials and fabric to fade.
- Prevent the stroller from coming into contact with salt water. It may cause rusting.
- Do not use the stroller on the beach.
- **WARNING:** never use the hand grip to lift the stroller with the child

inside.

- When not in use, the stroller should be kept out of reach of children.

TIPS FOR CLEANING AND MAINTENANCE

This product requires periodical maintenance. Cleaning and maintenance should only be carried out by an adult.

CLEANING

The stroller seat lining can be removed (please refer to the section "Fitting/removing seat lining"). Please refer to the care labels for instructions on how to clean the fabric parts. The washing symbols and relative meanings are indicated below:

-  Hand wash
-  Do not bleach
-  Do not tumble dry
-  Do not iron
-  Do not dry clean

Routinely wipe clean plastic parts with a soft damp cloth. Never use solvents or abrasive products. To prevent the formation of rust, always dry metal parts if they have come into contact with water.

MAINTENANCE

Regularly check the condition of the wheels and clean off all dust and sand. To avoid friction that may compromise the correct functioning of the stroller, make sure that all plastic parts are clean of dust, dirt and sand. Keep the stroller in a dry place. If necessary, lubricate the moving parts with dry silicone lubricant. Check that none of the components of this model are missing before assembling the product. If any part is missing, contact Chicco Customer Service. No tools are needed to assemble this product.

Important Note: the pictures and instructions contained in this booklet refer to a specific version of the stroller. Some of the components and functions described here may vary depending on the model purchased.

ASSEMBLING THE STROLLER

WARNING: When unfolding and folding this product, make sure that your child or other children are at a safe distance. Make sure that during these operations the moving parts of the stroller do not come into contact with your child.

1. The stroller is delivered closed (Fig.1). Release the closing device (Fig. 1A), push the front part of the stroller forward and, at the same time, pull up on the handle until you hear a click informing you that the stroller is completely open (Fig. 1B).
2. Fit the front wheel into the appropriate hole until you hear a locking click (Fig. 2). Repeat the same operation for the second front wheel.
3. Fit the rear wheel into the appropriate hole, aligning the flat part of the pin with the matching shape on the hole in the frame (Fig. 3). Repeat the same operation for the other wheel.

WARNING: Before using the stroller, make sure that the wheels are firmly attached to the structure by pulling gently outwards.

To remove the front and rear wheels press the release mechanisms in figures 3A-3B.

ASSEMBLING THE SEAT:

The seat can be assembled in the forward facing or rearward facing configuration.

4. Use the button located on the backrest to open the seat until it is fully open (Fig. 4-4A); raise the connectors for the bumper bar (Fig. 4B) and attach the bumper bar (Fig. 4C). To remove the bumper



bar press on the lateral buttons (Fig. 4D) and pull upwards. If the hood has not already been assembled on the seat, follow these steps: fasten the plastic clips to the tubes on both sides of the backrest until a double click is heard (Fig. 4E), next fasten the two snap buttons located on the upper edge of the backrest (Fig. 4F).

Attach the seat unit to the lateral connectors on the stroller (Fig. 4G) until you hear a click, then pull forward on the hood to open it.

WARNING: Always fasten your child with the safety harnesses. The bumper bar IS NOT a restraint device for the child.

WARNING: Never use the bumper bar to lift the product with your child sitting in it.

5. Reversible seat. To change the position of the seat, remove it from the lateral connectors by pressing on the release buttons and pulling the seat unit upwards (Fig. 5), then reconnect it to the stroller in the opposite direction (Fig. 5A).

WARNING: Make sure the seat is installed properly by pulling it upwards.

WARNING: Do not remove the seat from the stroller when the child is inside it.

ADJUSTING THE BACKREST

6. The height of the backrest can be adjusted to 3 positions: pull up on the strap located on the rear to increase the height of the backrest (Fig. 6). To reduce the height press down on the backrest in the position indicated on the label (Fig. 6A). Each position will be signalled by a click when it locks into place.

7. The backrest can be reclined in 4 positions. To recline, use the lever located on the rear (Fig.7). To raise the backrest push upwards until the desired position is reached (Fig. 7A).

HOOD

8. The hood can be extended by opening the zip fastener (Fig. 8).

9. To remove the hood disconnect the plastic clips on the sides of the backrest (Fig.9) and unfasten the two buttons on the top edge of the backrest (Fig. 9A). To reassemble follow the steps described above in reverse order.

WARNING: The hood must be fastened to both sides of the stroller. Ensure that the canopy is correctly fastened.

FOLDING AND UNFOLDING THE STROLLER

The stroller can be folded either without the seat or with the seat (in either configuration: forward facing or rearward facing).

10. Folding the stroller with seat forward facing. Position the backrest in the lowest configuration; rotate the backrest forward acting on the lever located on the rear of the backrest (Fig. 10); once the backrest has been folded onto the seat (Fig. 10A), rotate the seat back towards the handle (Fig.10B-10C). Move switch "A" on the handle either to the left or to the right while also pressing on button "B" (Fig. 10D); push the handle forward (Fig. 10E) and the stroller will fold by itself. The stroller will automatically lock in the folded position (Fig. 10F).

11. Folding the stroller with seat facing rearward. Position the backrest in the lowest configuration; using the lever located on the rear, rotate the backrest toward the seat until it folds completely (Fig.11). Move switch "A" on the handle either to the left or to the right while also pressing on button "B" (Fig. 11A); push the handle forward (Fig. 11B) and the stroller will fold by itself (Fig. 11C).

12. To unfold the stroller, in whatever configuration (forward facing or rearward facing) the steps are the same. Release the lever lock found on the side of the stroller (Fig.12) and have the front legs slide into place while pulling the handle upwards at the same time until the stroller is completely open. Use the lever located behind the backrest to open the seat (Fig. 12A), and raise the bumper bar (Fig.12B).

HOW TO USE THE SAFETY HARNESS

13. The stroller comes with a five-point safety harness which consists in two shoulder straps, a waist strap and a crotch strap with a buckle. The buckle included has a magnetic closure (Fig. 13).

WARNING: FOR USE WITH CHILDREN AGED 0 TO 6 MONTHS THE BACKREST MUST BE ADJUSTED TO THE LOWEST POSSIBLE POSITION

(Fig. 13A).

After placing the baby in the stroller, fasten the safety belts by inserting the shoulder strap component (A) into the appropriate housing on the component (B) of the waist strap (Fig. 13B). This operation must be carried out for both safety belts. Next, connect the two components until they are properly secured (Fig. 13C) and finish fastening the safety belts to the crotch strap (C) by connecting the latter to the two components secured in the previous step (Fig. 13D). The belts have a magnetic buckle that clicks once it has been secured. Finally, adjust the shoulder straps so that they fit snugly against the child's shoulders (Fig. 13E). To unfasten the safety belts, press the two side buttons on the crotch strap and remove it from the connector (Fig. 13F).

WARNING: Always make sure that the straps are fastened correctly. **WARNING:** To guarantee the safety of your child, the safety harness must be fastened at all times. To make sure the harness straps are fitted correctly, place your child inside the stroller and pull the ends of the straps firmly.

FITTING/REMOVING THE SEAT LINING

For greater comfort during the operation, position the backrest in the highest possible configuration.

14. Remove the hood from the backrest as well as the Comfort Kit consisting of the padded shoulder straps and crotch strap. Disconnect the buttonhole and button used to fasten the seat pillow to the backrest (Fig. 14-14A). Disconnect the buttonhole used to fasten the seat to the rear part of the backrest (Fig. 14B). Disconnect the two buttons on the inner sides of the seat (Fig. 14C) and the buttons under the seat (Fig.14D). Detach the velcro used to connect the seat to the legrest and the metal tube (Fig.14E-14F). Free the strap located under the seat (Fig.14G). The seat pillow can now be pulled off of the frame.

15. To remove the backrest pillow unfasten the two buttons (Fig. 15), pull out the button hole and unfasten the two buttons on the sides of the backrest (Fig.15A-15B). Detach the velcro on the back of the pillow (Fig.15C) and pull the fabric flap away from the rigid backrest (Fig.15D). The fabric has now been completely freed and the safety harnesses can be pulled through the fabric. To fit the lining on the seat, follow these same steps in the reverse order.

KIT COMFORT

The Comfort Kit comprises 2 shoulder straps and crotch strap.

16. Insert the shoulder pads on the straps and insert the buckle in the padded crotch strap (Fig. 16-16A).

CARRY HANDLE

17. The carry handle has two positions (Fig 17). To select the position move switch "A" either to the left or to the right while also pressing on button "B" (Fig. 17A).

LEGREST

18. The legrest has multiple positions: to position it towards the bottom press the two lateral buttons (Fig. 18) and push to the desired position. To raise the legrest simply pull upwards.

PARKING BRAKE

19. The parking brake acts on both stroller's rear wheels at the same time. To activate the brake press down on the lever (Fig. 19). To disable raise the lever.

WARNING: Always apply the brakes whenever the stroller is stopped. Never leave the stroller on a sloped surface, with a child inside, even with the parking brakes engaged.

WARNING: After operating the brake lever, ensure that the brakes are correctly engaged in both of the rear wheel units.

SWIVEL WHEELS

20. To use the front wheels in swivel mode, push up on the lever located under the front wheels (Fig. 20). To lock it in place, push down (Fig. 20A).





CARRY-ALL BASKET

The basket is already mounted on the frame. Should you choose to remove it follow the steps described below.

21. Unfasten the two buttons and detach the velcro on the rear (Fig. 21); slide the fabric strap through the slot and through the metal ring on the frame (Fig. 21A). Repeat the same operation on the other side. Detach the 3 velcro segments that bind the basket to the rear tube (Fig. 21B) and unfasten the 3 buttons on each side (Fig. 21C). Complete the operation by unfastening the buttons located under the front footplate and pulling out the straps.

RAIN COVER

The stroller is equipped with a rain cover.

22. To fit the rain cover, fasten the straps around the stroller's frame in the positions shown in Fig. 22 (steps to be repeated on both sides of the stroller).

The rain cover can also be used with the Snuggle Pod (accessory sold separately). For the user instructions see the dedicated manual. When you have finished using the rain cover, allow it to dry properly if it is wet. The rain cover can be used both forward facing and parent facing.

WARNING: The rain cover cannot be used on the stroller without the hood being extended, as it may cause suffocation. When the rain cover is fitted on the stroller, never leave it exposed to direct sunlight with the child inside, as the temperature will rise considerably.

WARRANTY

The product is guaranteed against any lack of conformity under normal use as specified in the instructions. The warranty shall not therefore apply in the case of damage caused by improper use, wear or accidental events. For the duration of the warranty on conformity defects please refer to the specific provisions of applicable national laws in the country of purchase, where appropriate.



FR NOTICE D'UTILISATION

IMPORTANT - A LIRE ATTENTIVEMENT ET A CONSERVER POUR CONSULTATION ULTERIEURE.

AVERTISSEMENT : AVANT EMPLOI, ENLEVER ET RETIRER TOUS LES SACS EN PLASTIQUE ET ÉLÉMENTS QUI FONT PARTIE DE L'EMBALLAGE DU PRODUIT ET LES TENIR HORS DE PORTÉE DES ENFANTS.

AVERTISSEMENTS

- **AVERTISSEMENT :** Ne jamais laisser l'enfant sans surveillance.
- **AVERTISSEMENT :** S'assurer que tous les dispositifs de verrouillage sont enclenchés avant utilisation.
- **AVERTISSEMENT :** Pour éviter toute blessure, maintenir votre enfant à l'écart lors du dépliage et du pliage du produit.
- **AVERTISSEMENT :** Ne pas laisser votre enfant jouer avec ce produit.
- **AVERTISSEMENT :** Toujours utiliser le système de retenue.
- L'utilisation de l'entrejambe et du harnais de sécurité est indispensable pour garantir la sécurité de l'enfant. Ne jamais utiliser l'entrejambe sans le harnais de sécurité.
- **AVERTISSEMENT :** Vérifier que les dispositifs de fixation de la nacelle, du siège ou du siège-auto sont correctement enclenchés avant utilisation.

- **AVERTISSEMENT :** Ce produit n'est pas adapté à la course et au patinage.
- **AVERTISSEMENT :** La poussette convient aux enfants pesant jusqu'à 22 kg et jusqu'à l'âge de 4 ans, selon ce qui survient en premier.
- La poussette est homologuée jusqu'à 15 kg avec l'assise orientée face aux parents.
- La poussette est homologuée jusqu'à 22 kg avec l'assise orientée face à la route.
- Pour les enfants de 0 à 6 mois environ, le dossier doit être utilisé complètement incliné.
- Seuls les sièges auto Chicco Kory et Chicco First-Seat Recline peuvent être accrochés à la poussette Chicco One4Ever.
- Pour l'utilisation de la poussette avec le Snuggly Pod consulter le manuel d'instructions de l'accessoire que vous avez acheté séparément.
- Le système de freinage doit être actionné avant de positionner ou de retirer l'enfant.
- Utiliser le dispositif de freinage chaque fois que la poussette est à l'arrêt.
- Ne jamais laisser la poussette sur un plan incliné avec l'enfant à l'intérieur, même avec le frein actionné.
- Ne pas mettre dans le panier de poids supérieur à 3 kg.
- Tout poids suspendu aux poignées et/ou au dossier et/ou sur les côtés de la poussette pourrait compromettre sa stabilité.
- Ne pas transporter plus d'un enfant à la fois.

- Ne pas monter sur la poussette d'accessoires, pièces de rechange ou composants non fournis ou non approuvés par le constructeur.
- Ne pas utiliser la poussette si des parties sont cassées, arrachées ou manquantes.
- Le siège-auto installé sur la poussette ne remplace pas un berceau ou un lit, si l'enfant a besoin de dormir, il devra être placé dans une nacelle, un berceau ou un lit.
- Avant l'assemblage, vérifier que le produit et tous ses composants ne présentent aucun dommage dû au transport ; dans le cas contraire, le produit ne doit pas être utilisé et il devra être tenu hors de la portée des enfants.
- Pendant les opérations de réglage, s'assurer que les parties mobiles de la poussette n'entrent pas en contact avec le corps de l'enfant.
- Vérifier que les utilisateurs de la poussette connaissent le fonctionnement exact de celle-ci.
- Ce produit doit être utilisé uniquement par un adulte.
- Le produit doit être monté uniquement par un adulte.
- Pour éviter tout risque d'étranglement, ne pas donner à l'enfant ni poser près de l'enfant d'objets munis de cordes.
- Ne pas utiliser la poussette dans les escaliers ou sur un escalator : elle pourrait être déséquilibrée.
- Faire attention quand on monte ou descend le trottoir.
- En cas d'exposition prolongée au soleil, attendre que la poussette refroidisse avant d'y positionner

l'enfant. Une exposition prolongée au soleil peut provoquer des variations de couleur des matériaux et des tissus.





- Éviter tout contact de la poussette avec de l'eau salée pour empêcher la formation de rouille.
- Ne pas utiliser la poussette à la plage.
- **AVERTISSEMENT** : Ne jamais utiliser la poignée pour soulever la poussette avec l'enfant à l'intérieur.
- Lorsque la poussette n'est pas utilisée, la ranger hors de portée des enfants.

CONSEILS DE NETTOYAGE ET D'ENTRETIEN

Ce produit doit être entretenu régulièrement. Les opérations de nettoyage et d'entretien doivent être effectuées par un adulte.

NETTOYAGE

L'assise de la poussette est déhoussable (consulter le chapitre « Comment enlever/remettre la housse de l'assise »). Pour nettoyer les parties en tissu, consulter les étiquettes de lavage. Les symboles de lavage et leur signification sont décrits ci-dessous :

-  Laver à la main à l'eau froide
-  Ne pas blanchir
-  Ne pas sécher en machine
-  Ne pas repasser
-  Ne pas laver à sec

Nettoyer régulièrement les parties en plastique avec un chiffon humide. Ne pas utiliser de solvants ou de produits abrasifs. Essuyer les parties en métal si elles sont mouillées, pour empêcher toute formation de rouille.

ENTRETIEN

Contrôler régulièrement l'état d'usure des roues, et les tenir à l'abri de la poussière et du sable. Afin d'éviter que des frottements ne compromettent le fonctionnement correct de la poussette, s'assurer que toutes les parties en plastique ne présentent ni poussière ni saleté ni sable. Ranger la poussette dans un endroit sec. En cas de besoin, lubrifier les parties mobiles avec de l'huile sèche de silicone. Avant d'assembler le produit, vérifier la présence de tous les composants de ce modèle. S'il vous manque une ou plusieurs parties, merci de contacter le Service Après-Vente de Chicco. Vous n'avez besoin d'aucun outil pour assembler le produit.

Note importante : les images et les instructions contenues dans cette notice concernent une version de la poussette. certains composants et certaines fonctions décrites ici pourraient varier en fonction du modèle choisi.

MONTAGE DE LA POUSSETTE

AVERTISSEMENT : Effectuer cette opération en veillant à ce que les enfants soient suffisamment éloignés. Lors de ces phases, s'assu-



rer que les parties mobiles de la poussette n'entrent pas en contact avec le corps de l'enfant.

1. La poussette est fournie fermée (Fig.1). Ouvrir le crochet de fermeture (Fig. 1A) et pousser la partie avant de la poussette en avant et, simultanément, tirer la poignée vers le haut jusqu'au déclat d'ouverture complète (Fig. 1B).
2. Insérer la roue avant dans le trou prévu, jusqu'à percevoir le clic de blocage (Fig. 2). Répéter la même opération pour la deuxième roue avant.
3. Insérer la roue arrière dans le trou ad hoc, en faisant correspondre la partie plate du tourillon avec la forme correspondante dans le trou du châssis (Fig.3). Répéter la même opération pour l'autre roue.

AVERTISSEMENT : Avant d'utiliser la poussette, vérifier que les roues sont bien fixées à la structure en tirant légèrement vers l'extérieur.

Pour enlever les roues avant et arrière, actionner les dispositifs de décrochage indiqués dans les figures 3A-3B.

MONTAGE DU SIÈGE

Le siège peut être monté face aux parents ou face à la route.

4. Ouvrir le siège en actionnant la touche située sur le dossier jusqu'à ouverture complète (Fig.4-4A) ; soulever les logements d'accroche du manchon de protection (Fig.4B) et y accrocher le manchon (Fig. 4C). Pour enlever le manchon, agir sur les boutons latéraux (Fig. 4D) et tirer vers le haut.

Si la capote n'est pas déjà montée sur le siège, procéder comme suit : accrocher les clips en plastique sur les tubes latéraux du dossier des deux côtés jusqu'au double déclat d'accrochage (Fig. 4E) ; ensuite, accrocher les deux boutons automatiques sur le bord supérieur du dossier (Fig. 4F).

Accrocher le siège aux rotules latérales de la poussette (Fig.4G) jusqu'au déclat d'accrochage effectif et ouvrir la capote en la tirant en avant.

AVERTISSEMENT : Toujours attacher l'enfant avec les ceintures de sécurité. L'arceau de sécurité N'EST PAS un dispositif de retenue de l'enfant.

AVERTISSEMENT : Ne pas utiliser l'arceau de sécurité pour soulever la poussette avec l'enfant assis dedans.

5. Le siège est réversible. Pour changer la position du siège, l'enlever des rotules latérales en appuyant sur les boutons de décrochage et le tirer vers le haut (Fig.5) puis l'accrocher dans la configuration opposée (Fig.5A).

AVERTISSEMENT : Vérifier que l'assise est bien installée en la tirant vers le haut.

AVERTISSEMENT : Ne pas ôter l'assise de la poussette lorsque l'enfant est dedans.

RÉGLAGES DU DOSSIER

6. Le dossier est réglable en hauteur sur 3 positions : tirer vers le haut la bande située à l'arrière pour augmenter la hauteur du dossier (Fig.6). Pour réduire la hauteur, pousser le dossier vers le bas dans la position indiquée par l'étiquette (Fig.6A). Chaque position est identifiée par un clic d'enclenchement.
7. Le dossier peut être incliné en 4 positions. Pour l'incliner, agir sur le levier situé à l'arrière (Fig.7). Pour le lever, pousser le dossier vers le haut jusqu'à atteindre la position souhaitée (Fig. 7A).

CAPOTE

8. En ouvrant la fermeture Éclair, il est possible d'allonger la capote (Fig. 8).
9. Pour retirer la capote, décrocher les clips en plastique sur les côtés du dossier (Fig. 9) et décrocher les deux boutons situés sur le bord supérieur du dossier (Fig. 9A). Pour le montage, effectuer les opérations décrites ci-dessus dans le sens contraire.

AVERTISSEMENT : L'opération de fixation de la capote doit être effectuée des deux côtés de la poussette. Vérifier que la capote est fixée correctement.

PLIAGE ET DÉPLIAGE DE LA POUSSETTE

Il est possible de fermer la poussette avec ou sans le siège (dans les

deux configurations d'utilisation : face à la route ou face au parent).

10. Fermeture de la poussette avec siège en position face à la route. Positionner le dossier dans la configuration la plus basse ; tourner le dossier en avant en actionnant le levier situé à l'arrière (Fig. 10) ; une fois le dossier compacté sur le siège (Fig. 10A), tourner ce dernier en arrière vers la poignée (Fig.10B-10C). Actionner sur le guidon le curseur « A », indifféremment sur un des deux côtés, et appuyer simultanément sur la touche « B » (Fig. 10D) ; pousser le guidon en avant (Fig. 10E) et la poussette se fermera toute seule. La poussette se bloquera automatiquement en position fermée (Fig. 10F).
11. Fermeture de la poussette avec siège en position face au parent. Positionner le dossier dans la configuration la plus basse ; tourner le dossier vers le siège en actionnant le levier situé à l'arrière jusqu'à la position compacte (Fig.11). Actionner sur le guidon le curseur « A », indifféremment sur un des deux côtés, et appuyer simultanément sur la touche « B » (Fig. 11A) ; pousser le guidon en avant (Fig. 11B) et la poussette se fermera toute seule (Fig. 11C).
12. Pour ouvrir la poussette, quelle que soit la configuration dans laquelle elle se trouve (face à la route ou face aux parents), les passages sont les mêmes. Débloquer le levier de fermeture situé sur le côté de la poussette (Fig.12) et faire coulisser les pattes avant en tirant simultanément la poignée vers le haut jusqu'à ouverture complète. Ouvrir le siège en utilisant le levier situé derrière le dossier (Fig. 12A), et lever le manchon de protection (Fig.12B).

UTILISATION DES HARNAIS DE SÉCURITÉ

13. La poussette est équipée d'un système de retenue à cinq points de fixation constitué de deux épaulières, d'une ceinture abdominale et d'un entrejambe avec une boucle. La boucle fournie est à fermeture magnétique (Fig. 13).

AVERTISSEMENT : POUR UNE UTILISATION DE LA NAISSANCE JUSQU'À SIX MOIS, IL EST NÉCESSAIRE DE POSITIONNER LE DOSSIER DANS LA POSITION LA PLUS BASSE (Fig. 13A).

Après avoir installé l'enfant dans la poussette, attacher les ceintures en insérant le composant de la boucle épaulière (A) dans le logement du composant (B) de la ceinture abdominale (Fig. 13B). Cette opération doit être effectuée sur les deux ceintures. Joindre ensuite les deux composants jusqu'à l'accrochage correct (Fig. 13C) et compléter la fermeture des ceintures avec la boucle entrejambe (C) en l'unissant aux deux composants précédemment montés (Fig. 13D). La fixation est magnétique et se distingue par un déclat d'engagement. Régler ensuite les épaulières pour les faire adhérer aux épaules de l'enfant (Fig. 13E). Pour ouvrir les ceintures, appuyer sur les deux boutons latéraux de la boucle entrejambe et la retirer du logement d'accrochage (Fig. 13F).

AVERTISSEMENT : Vérifier que les ceintures sont toujours fixées correctement.

AVERTISSEMENT : pour garantir la sécurité de votre enfant, il est indispensable de toujours utiliser les ceintures de sécurité. Pour s'assurer que le harnais est bien accroché, après avoir installé et attaché l'enfant, tirer avec force la partie finale des sangles.

COMMENT ENLEVER/REMETTRE LA HOUSSE DE L'ASSISE

Pour faciliter les opérations, nous conseillons de positionner le dossier dans la position la plus haute.

14. Retirer la capote du dossier et le kit confort composé d'épaulières et d'entrejambe rembourrés. Décrocher la boutonnière et le bouton qui fixent le coussin du siège au dossier (Fig. 14-14A). Décrocher la boutonnière qui fixe le siège à la partie arrière du dossier (Fig. 14B). Décrocher les deux boutons situés sur les côtés intérieurs du siège (Fig. 14C) et les boutons situés sous le siège (Fig. 14D). Décrocher les velcros qui fixent le siège au repose-jambes et au tube métallique (Fig.14E-14F). Libérer la bande sous le siège (Fig.14G). Il est maintenant possible de défilet le coussin du siège du châssis.
15. Pour retirer le coussin du dossier, décrocher les deux boutons (Fig.15), défilet la boutonnière et décrocher le bouton sur les côtés du dossier (Fig.15A-15B). Détacher le velcro à l'arrière du coussin (Fig.15C) et défilet le rabat en tissu à l'arrière du dossier





rigide (Fig.15D). À ce stade, le tissu est complètement libéré et les ceintures de sécurité peuvent être retirées du tissu.
 Pour revêtir le siège, effectuer les opérations que nous venons de décrire dans le sens inverse.

KIT CONFORT

Le Kit Confort inclut 2 épaulières et un entrejambe rembourrés.
 16. Enfiler les ceintures dans les épaulières et insérer la boucle dans l'entrejambe rembourré (Fig. 16-16A).

POIGNÉE

17. La poignée est réglable sur deux positions (Fig.17). Pour choisir la position souhaitée, actionner le curseur « A » indifféremment sur l'un des deux côtés et appuyer simultanément sur la touche « B » (Fig. 17A).

REPOSE-JAMBES

18. Le repose-jambes est réglable sur plusieurs positions : pour le positionner vers le bas, appuyer sur les deux boutons latéraux (Fig. 18) et pousser jusqu'à la position souhaitée. Pour le soulever, il suffit de le tirer vers le haut.

FREIN DE STATIONNEMENT

19. Le frein de stationnement permet de verrouiller simultanément les deux roues arrière de la poussette. Pour activer le système de freinage, pousser le levier vers le bas (Fig. 19). Pour le désactiver, mettre le levier vers le haut.

AVERTISSEMENT : Toujours utiliser le dispositif de freinage chaque fois que la poussette est à l'arrêt. Ne jamais laisser la poussette sur un plan incliné avec l'enfant à l'intérieur, même avec le frein actionné.

AVERTISSEMENT : après avoir actionné le levier de frein, vérifier que les freins sont correctement enclenchés sur les deux groupes de roues arrière.

ROUES PIVOTANTES

20. Pour que les roues avant deviennent pivotantes, pousser le levier situé sous le groupe de roues avant vers le haut (Fig. 20). Pour le bloquer, le pousser vers le bas (Fig. 20A).

PANIER PORTE-OBJETS

Le panier est déjà monté sur le châssis. Pour l'enlever, suivre les passages décrits ci-après.

21. Dans la partie arrière, décrocher les deux boutons et détacher le velcro (Fig. 21); désolidariser la bande de tissu dans la fente et de la bague métallique située sur le châssis (Fig. 21A). Effectuer la même opération de l'autre côté. Détacher les 3 velcros qui relient le panier au tube arrière (Fig. 21B) et décrocher les 3 boutons de chaque côté (Fig. 21C). Compléter l'opération en décrochant les boutons présents sous la plate-forme avant et désolidariser les bandes.

HABILLAGÉ-PLUIE

La poussette est équipée d'un habillage-pluie.

22. Fixer l'habillage-pluie en faisant passer les rubans autour des tubes de la poussette au niveau des positions indiquées dans la figure 22 (ces opérations doivent être exécutées des deux côtés de la poussette).

L'habillage-pluie peut être utilisé également avec le Snuggle Pod (accessoire vendu séparément). Pour les instructions d'utilisation, voir le manuel dédié.

En fin d'utilisation, laisser l'habillage sécher à l'air s'il est mouillé. L'habillage-pluie peut être utilisé dans sa configuration face à la route ou face aux parents.

AVERTISSEMENT : L'habillage-pluie ne peut pas être utilisé sur la poussette sans capote, car il pourrait étouffer l'enfant. Si l'habillage-pluie est monté sur la poussette, ne jamais la laisser exposée au soleil avec l'enfant à l'intérieur pour éviter tout risque de surchauffe.

GARANTIE

Le produit est garanti contre tout défaut de conformité dans des conditions normales d'utilisation selon les indications figurant sur

la notice d'utilisation. La garantie ne sera donc pas appliquée en cas de dommages dérivant d'un usage inapproprié, de l'usure ou d'événements accidentels. En ce qui concerne la durée de la garantie contre les défauts de conformité, consulter les conditions prévues par les normes nationales applicables, le cas échéant, dans le pays d'achat.



chicco.fr/tri-selectif.html



DE GEBRAUCHSANLEITUNG

WICHTIG – BITTE SORGFÄLTIG LESEN UND FÜR SPÄTERES NACHLESEN UNBE- DINGT AUFBEWAH- REN.

WARNUNG: VOR DER VERWENDUNG ENTFERNEN UND ENTSORGEN SIE ALLE KUNSTSTOFFTASCHEN UND ALLE GEGENSTÄNDE, DIE TEIL DER PRODUKTVERPACKUNG SIND, ODER BEWAHREN SIE SIE FERN VOR DEM ZUGRIFF VON KINDERN AUF.

WARNUNG

- **WARNUNG:** Lassen Sie das Kind nie unbeaufsichtigt.
- **WARNUNG:** Vergewissern Sie sich vor Gebrauch, dass alle Verriegelungen eingerastet sind.
- **WARNUNG:** Vergewissern Sie sich, dass das Kind beim Aufklappen und Zusammenklappen des Wagens außer Reichweite ist, um Verletzungen zu vermeiden.
- **WARNUNG:** Lassen Sie das Kind nicht mit dem Produkt spielen.
- **WARNUNG:** Verwenden Sie immer das Rückhaltesystem.
- Die Verwendung von Schritt- und Sicherheitsgurten ist unerlässlich für die Sicherheit des Kindes. Verwenden Sie den Sicherheitsgurt stets in Verbindung mit dem Schrittgurt.
- **WARNUNG:** Vergewissern Sie sich

vor der Verwendung, dass der Kinderwagenaufsatz oder der Sitzeinheit oder die Befestigungselemente des Autokindersitzes korrekt eingerastet sind.

- **WARNUNG:** Dieses Produkt ist nicht zum Joggen oder Skaten geeignet.
- **WARNUNG:** Der Sportwagen ist für Kinder mit bis zu 22 kg Gewicht bzw. bis zum Alter von 4 Jahren geeignet, je nachdem, was früher eintritt.
- Der Sportwagen ist für bis zu 15 kg mit Sitz entgegen der Fahrtrichtung zugelassen.
- Der Sportwagen ist für bis zu 22 kg mit Sitz in Fahrtrichtung zugelassen.
- Für Kinder ab der Geburt bis ca. zum 6. Lebensmonat muss die Rückenlehne vollständig zurückgeklappt verwendet werden.
- Nur die Autokindersitze Chicco Kory und Chicco First-Seat Recline können auf dem Sportwagen Chicco One4Ever befestigt werden.
- Für die Verwendung des Sportwagens mit dem Snuggle Pod lesen Sie bitte die Gebrauchsanleitung des von Ihnen separat erworbenen Zubehörs.
- Die Bremse muss stets angezogen sein, wenn Sie das Kind hineinsetzen und herausnehmen.
- Verwenden Sie stets die Bremse, wenn Sie anhalten.
- Lassen Sie den Sportwagen niemals mit dem Kind darin auf einer schrägen Fläche stehen, selbst wenn die Bremsen angezogen sind.
- Der Korb darf nicht mit über 3 kg beladen werden.
- An den Griffen und/oder an der Rü-



ckenlehne und/oder an den Seiten des Sportwagens angehängte Gegenstände könnten die Stabilität des Sportwagens beeinträchtigen.

- Transportieren Sie niemals mehr als ein Kind auf einmal.
- Bringen Sie an dem Sportwagen kein Zubehör, Ersatzteile oder Komponenten an, die nicht vom Hersteller mitgeliefert oder genehmigt wurden.
- Benutzen Sie das Produkt nicht mehr, wenn Teile davon gebrochen, abgerissen oder verlorengegangen sind.
- Mit dem am Sportwagen befestigten Autokindersitz ersetzt diese Version nicht die Wiege oder das Kinderbett. Wenn das Kind schlafen muss, sollte es in einen Kinderwagenaufsatz, eine Wiege oder ein Kinderbett gelegt werden.
- Vor dem Zusammenbau prüfen, ob das Produkt und seine Komponenten keine Transportschäden aufweisen. Im Falle einer Beschädigung darf das Produkt nicht benutzt werden und ist von Kindern fernzuhalten.
- Vergewissern Sie sich bei der Verstellung, dass die beweglichen Teile des Sportwagens nicht mit dem Körper des Kindes in Berührung kommen.
- Vergewissern Sie sich, dass auch andere Benutzer über die richtige Funktion des Sportwagens Kenntnis haben.
- Dieses Produkt darf ausschließlich von Erwachsenen in Gebrauch genommen werden.
- Das Produkt darf nur von einem

Erwachsenen zusammengebaut werden.

- Um eine Strangulationsgefahr zu vermeiden, dem Kind keine Gegenstände mit Kordeln geben oder diese in seine Nähe legen.
- Benutzen Sie den Sportwagen nicht auf Treppen oder Rolltreppen: Sie könnten in unvorhergesehener Weise die Kontrolle darüber verlieren.
- Achten Sie auf einzelne Stufen oder Bordsteinkanten.
- Falls der Sportwagen länger in der Sonne stand, vergewissern Sie sich bitte, bevor Sie Ihr Kind in den Sportwagen setzen, dass kein Teil überhitzt ist. Wird das Produkt der Sonne ausgesetzt, kann dies Farbveränderungen bei Materialien und Stoffen verursachen.
- Vermeiden Sie den Kontakt des Sportwagens mit Salzwasser, damit sich kein Rost bildet.
- Den Sportwagen nicht am Strand verwenden.
- **WARNUNG:** Niemals den Griff zum Anheben des Sportwagens mit dem Kind darin verwenden.
- Wird der Sportwagen nicht verwendet, muss er für Kinder unzugänglich aufbewahrt werden.

TIPPS FÜR DIE PFLEGE UND WARTUNG

Dieses Produkt benötigt regelmäßige Pflege und Wartung. Die Reinigungs- und Wartungsarbeiten müssen von einem Erwachsenen durchgeführt werden.

PFLEGE

Der Sitzbezug des Sportwagens ist abziehbar (siehe Kapitel „Sitzbezug abnehmen/Sitzbezug anbringen“). Bitte beachten Sie für die Reinigung der Stoffteile die Angaben auf den Pflegeetiketten. Nachstehend sind die Reinigungssymbole und ihre entsprechende Bedeutung aufgeführt:



Handwäsche kalt



Nicht bleichen



Nicht im Trockner trocknen





Nicht bügeln



Nicht chemisch reinigen

Die Kunststoffteile regelmäßig mit einem feuchten Tuch reinigen. Keine Lösungs- oder Scheuermittel verwenden. Die Metallteile nach einem eventuellen Kontakt mit Wasser abtrocknen, um Rostbildung zu vermeiden.

WARTUNG

Kontrollieren Sie regelmäßig den Zustand der Räder und säubern Sie diese bitte, wenn sie staubig oder sandig sind. Sicherstellen, dass alle Kunststoffteile frei von Staub, Schmutz und Sand sind, um eine Reibung zu vermeiden, die das korrekte Funktionieren des Sportwagens beeinträchtigen könnte. Den Sportwagen an einem trockenen Ort aufbewahren. Die beweglichen Teile sollten, wenn notwendig, mit trockenem Silikonöl geschmiert werden. Stellen Sie sicher, dass alle Teile für dieses Modell vorhanden sind, bevor Sie es zusammenbauen. Sollte ein Teil fehlen, wenden Sie sich bitte an den Kundendienst von Chicco. Für den Zusammenbau sind keine Werkzeuge erforderlich.

Wichtiger Hinweis: Die in dieser Anleitung enthaltenen Bilder und Anweisungen beziehen sich auf eine Produktversion des Sportwagens. Einige hier beschriebene Komponenten, Zubehör und Funktionen können je nach der von Ihnen gekauften Version variieren.

MONTAGE DES SPORTWAGENS

WARNUNG: Achten Sie bei der Ausführung dieses Arbeitsvorgangs darauf, dass das Kind und eventuell auch andere Kinder sich in entsprechender Entfernung befinden. Vergewissern Sie sich, dass dabei die beweglichen Teile des Sportwagens nicht mit dem Körper des Kindes in Berührung kommen.

1. Der Sportwagen wird in geschlossenem Zustand geliefert (Abb.1). Öffnen Sie den Feststellhaken (Abb. 1A) und drücken Sie den vorderen Teil des Sportwagens nach vorne, ziehen Sie gleichzeitig den Griff nach oben, bis er vollständig geöffnet ist und mit einem Klick einrastet (Abb. 1B).
2. Setzen Sie das Vorderrad in die vorgesehene Bohrung ein, bis es mit einem hörbaren Klick einrastet (Abb. 2). Wiederholen Sie diesen Vorgang für das zweite Vorderrad.
3. Setzen Sie das Hinterrad in die vorgesehene Bohrung ein, richten Sie dabei die flache Seite des Zapfens auf die entsprechende Form in der Bohrung des Gestells aus (Abb.3). Wiederholen Sie diesen Vorgang für das andere Rad.

WARNUNG: Bevor Sie den Kindersportwagen benutzen, vergewissern Sie sich, dass die Räder gut am Gestell befestigt sind, indem Sie sie leicht nach außen ziehen.

Um die Vorder- und Hinterräder zu entfernen, müssen die Entriegelungsvorrichtungen betätigt werden, die auf den Abbildungen 3A-3B gezeigt werden.

MONTAGE DES SITZES

Der Sitz kann mit Blickrichtung zu den Eltern oder Blickrichtung zur Straße montiert werden.

4. Öffnen Sie den Sitz, indem Sie die Taste an der Rückenlehne bis zur vollständigen Öffnung betätigen (Abb. 4-4A); heben Sie die Befestigungsstellen des Frontbügels an (Abb. 4B) und befestigen Sie dort den Frontbügel (Abb. 4C). Zum Entfernen des Frontbügels betätigen Sie die seitlichen Tasten (Abb. 4D) und ziehen nach oben. Falls das Verdeck noch nicht am Sitz montiert sein sollte, nachstehende Schritte befolgen: Die Kunststoffclips am seitlichen Rohr der Rückenlehne auf beiden Seiten befestigen, bis sie mit einem Doppelklick einrasten (Abb. 4E). Anschließend die beiden Druckknöpfe am oberen Rand der Rückenlehne befestigen (Abb. 4F). Befestigen Sie den Sitz an den seitlichen Gelenken des Sportwagens (Abb. 4G), bis er mit einem Klick einrastet und öffnen Sie das Verdeck, indem Sie es nach vorne ziehen.

WARNUNG: Stets dem Kind die Sicherheitsgurte anschnallen. Der Frontbügel ist KEINE Kinderrückhaltevorrchtung.

WARNUNG: Niemals den Frontbügel zum Anheben des Sportwa-

gens mit dem Kind darin verwenden.

5. Der Sitz ist umkehrbar. Zum Ändern der Sitzposition entfernen Sie den Sitz aus den seitlichen Gelenken. Drücken Sie die Entriegelungstasten und ziehen Sie den Sitz nach oben (Abb. 5). Befestigen Sie ihn in der entgegengesetzten Konfiguration (Abb. 5A).

WARNUNG: Vergewissern Sie sich, dass der Sitz richtig montiert ist, indem Sie ihn nach oben ziehen.

WARNUNG: Nehmen Sie den Sportwagenaufsatz nicht mit dem Kind darin ab.

VERSTELLMÖGLICHKEITEN FÜR DIE RÜCKENLEHNE

6. Die Rückenlehne kann in 3 Positionen höhenverstellt werden: Ziehen Sie das Band auf der Rückseite nach oben, um die Höhe der Rückenlehne zu erhöhen (Abb. 6). Zum Verringern der Höhe schieben Sie die Rückenlehne nach unten in die vom Etikett angegebene Position (Abb. 6A). Jede Position ist durch einen Klick beim Einrasten gekennzeichnet.
7. Die Rückenlehne kann in 4 Positionen geneigt werden. Zum Zurückklappen betätigen Sie den Hebel auf der Rückseite (Abb. 7). Zum Aufrichten schieben Sie die Rückenlehne nach oben, bis die gewünschte Position erreicht wird (Abb. 7A).

VERDECK

8. Durch das Öffnen des Reißverschlusses kann das Verdeck verlängert werden (Abb. 8).
9. Zum Entfernen des Verdeckes lösen Sie die Kunststoffclips an den Seiten der Rückenlehne (Abb. 9) und öffnen die beiden Druckknöpfe an der oberen Kante der Rückenlehne (Abb. 9A). Für die Montage die oben beschriebenen Arbeitsschritte in umgekehrter Reihenfolge durchführen.

WARNUNG: Die Befestigung des Verdeckes muss auf beiden Seiten des Sportwagens erfolgen. Vergewissern Sie sich, dass es korrekt blockiert ist.

ZUSAMMENKLAPPEN UND ÖFFNEN DES SPORTWAGENS

Der Sportwagen kann mit oder ohne Sitz zusammengeklappt werden (in beiden Anwendungsfigurationen: Blickrichtung zur Straße oder Blickrichtung zu den Eltern).

10. Zusammenklappen des Sportwagens mit Sitz in Blickrichtung zur Straße. Stellen Sie die Rückenlehne in die niedrigste Konfiguration; betätigen Sie den Hebel an der Rückseite der Rückenlehne und klappen Sie diese nach vor (Abb. 10); nachdem die Rückenlehne auf die Sitzfläche geklappt wurde (Abb. 10A), drehen Sie die Sitzfläche in Richtung des Griffs nach hinten (Abb. 10B-10C). Betätigen Sie den Schieber "A" am Griff, egal in welche der beiden Richtungen und drücken Sie gleichzeitig die Taste "B" (Abb. 10D); schieben Sie den Griff nach vor (Abb. 10E) und der Sportwagen klappt selbständig zusammen. Der Sportwagen verriegelt sich automatisch in der geschlossenen Position (Abb. 10F).
11. Zusammenklappen des Sportwagens mit Sitz in Blickrichtung zum Elternteil. Stellen Sie die Rückenlehne in die niedrigste Konfiguration; betätigen Sie den Hebel an der Rückseite der Rückenlehne und klappen Sie diese in Richtung Sitzfläche in eine kompakte Stellung (Abb. 11). Betätigen Sie den Schieber "A" am Griff, egal in welche der beiden Richtungen und drücken Sie gleichzeitig die Taste "B" (Abb. 11A); schieben Sie den Griff nach vor (Abb. 11B) und der Sportwagen klappt selbständig zusammen (Abb. 11C).
12. Um den Sportwagen wieder zu öffnen, egal in welcher Konfiguration er sich befindet (Blickrichtung zur Straße oder Blickrichtung zum Elternteil), sind die Schritte gleich. Entriegeln Sie den Verschlusshebel auf der Seite des Sportwagens (Abb. 12) und lassen Sie die vorderen Beine gleiten, indem Sie gleichzeitig den Griff bis zur vollständigen Öffnung nach oben ziehen. Öffnen Sie den Sitz mit dem Hebel hinter der Rückenlehne (Abb. 12A) und heben Sie den Frontbügel an (Abb.12B).

GEBRAUCH DER SICHERHEITSGURTE

13. Der Sportwagen ist mit einem 5-Punkt-Rückhaltesystem ausgestattet, das aus zwei Schulterpolstern, einem Beckengurt und





einem Schrittgurt mit Gurtschloss besteht. Das mitgelieferte Gurtschloss verfügt über einen Magnetverschluss (Abb. 13).

WARNUNG: FÜR DIE VERWENDUNG AB DER GEBURT BIS ZU 6 MONATEN MUSS DIE RÜCKENLEHNE IN DIE NIEDRIGSTE POSITION GESTELLT WERDEN (Abb. 13A).

Nachdem das Kind in den Sportwagen gesetzt wurde, die Gurte anlegen. Dazu das Bestandteil der Schnalle des Schultergurtes (A) in die entsprechenden Aufnahme von Bestandteil (B) des Beckengurtes einsetzen (Abb. 13B). Dieser Vorgang ist an beiden Gurten auszuführen. Dann die beiden Bestandteile bis zur korrekten Befestigung zusammenfügen (Abb. 13C). Zum vollständigen Schließen der Gurte das Gurtschloss des Schrittgurtes (C) mit den beiden zuvor montierten Bestandteilen verbinden (Abb. 13D). Die Befestigung ist magnetisch und ist durch ein Klicken beim Einrasten erkennbar. Anschließend die Schultergurte einstellen, damit sie an den Schultern des Kindes anliegen (Abb. 13E). Zum Öffnen der Gurte die beiden seitlichen Tasten des Gurtschlusses des Schrittgurtes drücken und das Gurtschloss aus der Aufnahme entfernen (Abb. 13F).

WARNUNG: Prüfen Sie stets, ob die Sicherheitsgurte richtig angelegt sind.

WARNUNG: Um die Sicherheit Ihres Kindes nicht zu gefährden, müssen stets die Sicherheitsgurte verwendet werden. Um sich zu vergewissern, dass die Gurte korrekt befestigt sind, nachdem man das Kind hineingesetzt und angeschnallt hat, fest am Ende der Gurte ziehen.

ANBRINGEN/ABZIEHEN DES SITZBEZUGES

Für mehr Komfort bei diesem Vorgang wird empfohlen, die Rückenlehne in die höchste Position zu stellen.

14. Das Verdeck von der Rückenlehne und das Komfort-Set bestehend aus Schulterpolstern und gepolstertem Schrittgurt entfernen. Die Öse und den Knopf lösen, mit denen das Sitzkissen an der Rückenlehne befestigt ist (Abb. 14-14A). Die Öse lösen, mit der der Sitz am hinteren Teil der Rückenlehne befestigt ist (Abb. 14B). Die beiden Druckknöpfe auf den Innenseiten des Sitzes lösen (Abb. 14C) sowie die Knöpfe unter dem Sitz (Abb. 14D). Die Klettverschlüsse lösen, mit denen der Sitz an der Beinstütze und am Metallrohr befestigt ist (Abb. 14E-14F). Das Band unter dem Sitz lösen (Abb. 14G). Nun kann das Sitzkissen vom Gestell abgezogen werden.

15. Zum Entfernen des Kissens der Rückenlehne die beiden Druckknöpfe lösen (Abb. 15), den Schlitz abziehen und den Knopf an den Seiten der Rückenlehne lösen (Abb. 15A-15B). Den Klettverschluss an der Rückseite des Kissens lösen (Abb. 15C) und das Stoffteil auf der Rückseite der starren Rückenlehne abziehen (Abb. 15D). Nun ist der Stoff vollkommen frei und die Sicherheitsgurte können aus dem Stoff gezogen werden.

Um den Bezug wieder anzubringen, führen Sie die oben erläuterten Schritte in umgekehrter Reihenfolge durch.

KIT COMFORT

Das Komfort-Set enthält 2 Schulterpolster und ein Polster für den Mittelsteg.

16. Die Gurte in die Schulterpolster einführen und das Gurtschloss in den gepolsterten Schrittgurt einsetzen (Abb. 16-16A).

GRIFF

17. Der Griff kann in zwei Positionen verstellt werden (Abb. 17). Um die gewünschte Position auszuwählen, betätigen Sie den Schieber "A" am Griff, egal in welche der beiden Richtungen und drücken gleichzeitig die Taste "B" (Abb. 17A).

BEINSTÜTZE

18. Die Beinstütze kann in mehreren Positionen verstellt werden: Zum nach unten Verstellen drücken Sie die beiden seitlichen Tasten (Abb. 18) und drücken bis zur gewünschten Position. Zum Anheben genügt es, sie hochzuziehen.

FESTSTELLBREMSE

19. Die Feststellbremse bremst die beiden Hinterräder des Sportwagens gleichzeitig. Zum Aktivieren der Bremse drücken Sie den

Hebel nach unten (Abb. 19). Zum Deaktivieren bringen Sie den Hebel nach oben.

WARNUNG: Verwenden Sie stets die Bremse, wenn Sie anhalten. Lassen Sie den Sportwagen niemals mit dem Kind darin auf einer schrägen Fläche stehen, selbst wenn die Feststellbremse angezogen ist.

WARNUNG: Nachdem Sie den Bremshebel bedient haben, kontrollieren Sie bitte, ob die Bremsen beider Hinterrad-Aufhängungen korrekt angezogen sind.

SCHWENKBARE RÄDER

20. Um die Vorderräder schwenkbar zu machen, drücken Sie den Hebel unter der Vorderradgruppe nach oben (Abb. 20). Um sie zu verriegeln, drücken Sie ihn nach unten (Abb. 20A).

KORB

Der Korb ist bereits am Gestell montiert. Falls Sie diesen abnehmen möchten, gehen Sie wie folgt vor.

21. Lösen Sie im hinteren Teil die beiden Druckknöpfe und lösen Sie den Klettverschluss (Abb. 21); ziehen Sie das Stoffband durch den Schlitz und aus dem Metallring am Gestell (Abb. 21A). Gehen Sie auf der anderen Seite genauso vor. Lösen Sie die 3 Klettverschlüsse, mit denen der Korb am hinteren Rohr festgebunden ist (Abb. 21B) und lösen Sie die 3 Druckknöpfe auf jeder Seite (Abb. 21C). Lösen Sie abschließend die Druckknöpfe unter der vorderen Trittleiste und ziehen Sie die Bänder ab.

REGENSCHUTZ

Der Sportwagen ist mit einem Regenschutz ausgestattet.

22. Zur Befestigung des Regenschutzes legen Sie die Bänder in Höhe der in Abbildung 22 angegebenen Positionen um die Gestellholme des Sportwagens (diese Schritte sind an beiden Seiten des Sportwagens durchzuführen).

Der Regenschutz kann auch mit dem Snuggle Pod (separat erhältliches Zubehör) verwendet werden. Für die Gebrauchsanleitung lesen Sie bitte das entsprechende Handbuch.

Lassen Sie nach Gebrauch den Regenschutz (falls er nass geworden sein sollte) an der Luft trocknen. Der Regenschutz kann sowohl mit Blickrichtung auf die Straße als auch in Richtung Eltern verwendet werden.

WARNUNG: Der Regenschutz darf niemals ohne Verdeck am Sportwagen verwendet werden, da das Kind ersticken könnte. Wenn der Regenschutz am Sportwagen montiert ist, diesen nie in der Sonne stehen lassen, wenn sich das Kind darin befindet, um Überhitzungsgefahr zu vermeiden.

GARANTIE

Die Garantie gilt bei allen Konformitätsfehlern, die trotz normaler Gebrauchsbedingungen, gemäß den Vorgaben der Gebrauchsanleitung, auftreten. Die Garantie verfällt bei unsachgemäßem Gebrauch, Abnutzung oder bei persönlichen Unglücksfällen. Für die Dauer der Gewährleistung auf Konformitätsmängel beachten Sie bitte die spezifischen Bestimmungen der im Kaufland geltenden nationalen Vorschriften, sofern vorgesehen.



ES INSTRUCCIONES DE USO

IMPORTANTE – LEER DETENIDAMENTE Y MANTENERLAS PARA FUTURAS CONSULTAS.

ADVERTENCIA: ANTES DEL USO, quite y elimine las bolsas de plástico y los demás componentes que formen parte del embalaje del producto o, en cualquier caso, manténgalos fuera del alcance de los niños.

ADVERTENCIAS

- **ADVERTENCIA:** No dejar nunca al niño desatendido.
- **ADVERTENCIA:** Asegurarse de que todos los dispositivos de cierre están engranados antes del uso.
- **ADVERTENCIA:** Para evitar lesiones, asegúrese de que el niño se mantiene alejado durante el desplegado y el plegado de este producto.
- **ADVERTENCIA:** No permita que el niño juegue con este producto.
- **ADVERTENCIA:** Usar siempre el sistema de retención.
- El uso del separapiernas y de los cinturones de seguridad es fundamental para garantizar la seguridad del niño. Utilice siempre los cinturones de seguridad junto con el separapiernas.
- **ADVERTENCIA:** Comprobar que los dispositivos de sujeción del

capazo, del asiento o de la silla de coche están correctamente engranados antes del uso.

- **ADVERTENCIA:** Este producto no es adecuado para correr o patinar.
- **ADVERTENCIA:** La silla de paseo es apta para niños con un peso de hasta 22 kg y hasta los 4 de edad, lo que se produzca primero.
- La silla de paseo está homologada hasta 15 kg, con el asiento orientado en sentido contrario al de marcha.
- La silla de paseo está homologada hasta 22 kg, con el asiento orientado en el sentido de marcha.
- Para los bebés recién nacidos y hasta los 6 meses de edad, el respaldo debe utilizarse en posición totalmente reclinado.
- Solo las Sillas de Auto Chicco Kory y Chicco First-Seat Recline se pueden enganchar a la silla de paseo Chicco One4Ever.
- Para el uso de la silla de paseo con el saco Snuggle Pod, consulte el manual de instrucciones de este accesorio, que usted habrá comprado por separado.
- El dispositivo de frenado debe estar siempre activado cuando se acomode y se saque al niño.
- Utilice el dispositivo de frenado siempre que se pare.
- No deje nunca la silla de paseo sobre una superficie inclinada con el niño dentro, aunque los frenos estén accionados.
- No sobrecargue el cestillo. Peso máximo 3 kg.
- Todo peso enganchado al manillar y/o al respaldo y/o en los lados de la silla de paseo puede comprometer

ter la estabilidad de la misma.

- No transporte a más de un niño a la vez.
- No aplique a la silla de paseo accesorios, partes de repuesto o componentes no suministrados o aprobados por el fabricante.
- No utilice el producto si algunas de sus partes están rotas, rasgadas o faltan.
- Con la silla de auto instalada en la silla de paseo, este transporte no sustituye a la cuna o camita. Si el niño debe dormir, acomódelo en un capazo para niños, en una cuna o camita.
- Antes del montaje verifique que el producto y todos sus componentes no presenten daños o desperfectos debidos al transporte; en ese caso no utilice el producto y manténgalo fuera del alcance de los niños.
- Durante las operaciones de regulación, asegúrese de que las partes móviles de la silla de paseo no entren en contacto con el cuerpo del niño.
- Asegúrese de que los usuarios de la silla de paseo conocen perfectamente el funcionamiento de la misma.
- El uso de este producto debe estar a cargo exclusivamente de un adulto.
- El producto debe ser montado exclusivamente por un adulto.
- Para evitar riesgos de asfixia, no le dé al niño objetos con cordones ni los deje a su alcance.
- No utilice la silla de paseo en escaleras, ya sean fijas o mecánicas: Se

podría perder el control inesperadamente.

- Preste atención al subir o bajar un escalón o la acera.
- Si se deja la silla de paseo expuesta al sol durante mucho tiempo, espere hasta que se enfríe antes de acomodar al niño. La exposición prolongada al sol puede causar cambios de color en los materiales y tejidos.
- Para prevenir la formación de óxido, evite que la silla de paseo entre en contacto con agua salina.
- No utilice la silla de paseo en la playa.
- **ADVERTENCIA:** Nunca utilice la empuñadura para levantar la silla de paseo cuando el niño está dentro de ésta.
- Cuando no se utilice, la silla de paseo debe mantenerse fuera del alcance de los niños.

CONSEJOS PARA LA LIMPIEZA Y EL MANTENIMIENTO

Este producto requiere un mantenimiento periódico. Las operaciones de limpieza y mantenimiento deben ser realizadas por un adulto.

LIMPIEZA

La funda del asiento de la silla de paseo puede quitarse (consulte el capítulo "Colocación/Extracción de la funda del asiento"). Para la limpieza de las partes textiles, lea las etiquetas de lavado. A continuación, se muestran los símbolos de lavado con los correspondientes significados:

-  Lavar a mano con agua fría
-  No usar lejía
-  No secar en secadora
-  No planchar
-  No lavar en seco

Limpie periódicamente las partes de plástico con un paño húmedo; no utilice disolventes ni productos abrasivos. Seque las partes de metal, después de un posible contacto con agua, para evitar que se oxiden.

MANTENIMIENTO

Controle periódicamente el estado de desgaste de las ruedas y manténgalas limpias de polvo y arena. Para evitar roces que puedan comprometer el correcto funcionamiento de la silla de paseo, asegúrese de que todas las partes de plástico estén libres de polvo, suciedad y arena. Guarde la silla de paseo en un lugar seco. Lubrique



las partes móviles, solo en caso de necesidad, con aceite seco de silicona. Asegúrese de tener todos los componentes de este modelo antes de ensamblarlo. Si falta alguna de las partes, póngase en contacto con el Servicio de Atención al Cliente de Chicco. Para el montaje del producto no se requiere el uso de herramientas.

Nota importante: las imágenes y las instrucciones incluidas en este manual se refieren a una versión específica de la silla de paseo. Algunos componentes y algunas funciones que aquí se describen pueden variar en función de la versión que usted ha comprado.

MONTAJE DE LA SILLA DE PASEO

ADVERTENCIA: Lleve a cabo esta operación asegurándose de que no haya niños cerca. Cerciérese de que, durante estas operaciones, las partes móviles de la silla de paseo no entren en contacto con el cuerpo del niño.

1. La silla de paseo se entrega cerrada (Fig. 1). Abra el gancho de cierre (Fig. 1A), empuje la parte delantera de la silla de paseo hacia adelante y, a la vez, tire del manillar hacia arriba hasta escuchar el clic que indica su completa apertura (Fig. 1B).
2. Inserte la rueda delantera en el orificio correspondiente, hasta escuchar el clic que indica su bloqueo (Fig. 2). Repita la misma operación con la segunda rueda delantera.
3. Inserte la rueda trasera en el orificio correspondiente, haciendo coincidir la parte plana del perno con la forma correspondiente en el agujero en el bastidor (Fig. 3). Repita la misma operación con la otra rueda.

ADVERTENCIA: Antes de utilizar la silla de paseo, compruebe que las ruedas están fijadas correctamente a la estructura tirando ligeramente de ellas hacia afuera.

Las ruedas delanteras y traseras se desmontan mediante los dispositivos de desenganche que se indican en las figuras 3A-3B.

MONTAJE DEL ASIENTO

El asiento puede montarse de cara a mamá/papá o de cara a la calle.

4. Abra el asiento pulsando el botón situado en el respaldo, hasta la completa apertura (Fig. 4-4A); levante los alojamientos de enganche del protector delantero (Fig. 4B) y engánchelo (Fig. 4C). Para quitar el protector, presione los botones laterales (Fig. 4D) y tire del mismo hacia arriba.

Si la capota no está ya montada en el asiento, siga los pasos que se indican a continuación: Enganche los clips de plástico en el tubo lateral del respaldo por ambos lados hasta que oiga un doble clic (Fig. 4E) y, a continuación, fije los dos botones automáticos en el borde superior del respaldo (Fig. 4F).

Enganche el asiento en las articulaciones laterales de la silla de paseo (Fig. 4G) hasta escuchar el clic que indica su enganche y abra la capota tirando de ésta hacia adelante.

ADVERTENCIA: Abróchele siempre al niño los cinturones de seguridad. El protector NO es un dispositivo de retención del niño.

ADVERTENCIA: El protector no debe utilizarse para alzar el producto con el niño acomodado en su interior.

5. El asiento es reversible. Para cambiar la posición del asiento, extráigalo de las articulaciones laterales presionando los botones de desenganche, tire de éste hacia arriba (Fig. 5) y, luego, engánchelo en la configuración opuesta (Fig. 5A).

ADVERTENCIA: Asegúrese de que el asiento esté correctamente sujeto a la estructura, tirando del mismo hacia arriba.

ADVERTENCIA: No desmonte el asiento de la silla de paseo con el niño dentro de éste.

REGULACIÓN DEL RESPALDO

6. El respaldo puede regularse en altura, en 3 posiciones: tire hacia arriba de la correa situada en la parte posterior para aumentar la altura del respaldo (Fig. 6). Para reducir la altura, empuje el respaldo hacia abajo en la posición que se indica en la etiqueta (Fig. 6A). Cada posición se identifica mediante un clic que indica el acoplamiento.
7. El respaldo puede reclinarse en 4 posiciones. Para reclinarlo, utilice la palanca situada en la parte posterior (Fig. 7). Para levantarlo, empuje el respaldo hacia arriba hasta lograr la posición que se desea (Fig. 7A).

CAPOTA

8. Abra el cierre para poder extender la capota (Fig. 8).

9. Para quitar la capota desenganche los clips de plástico de los lados del respaldo (Fig. 9) y desenganche los dos botones del borde superior del respaldo (Fig. 9A). Para efectuar el montaje, siga las operaciones anteriores en orden inverso.

ADVERTENCIA: La operación de fijación de la capota debe realizarse en ambos lados de la silla de paseo. Compruebe el bloqueo correcto de la misma.

CÓMO CERRAR Y ABRIR LA SILLA DE PASEO

La silla de paseo puede cerrarse con el asiento o sin este (en las dos configuraciones de uso: de cara a la calle o de cara a mamá/papá).

10. Cómo cerrar la silla de paseo con el asiento en la posición de cara a la calle. Coloque el respaldo en la posición más baja; gire el respaldo hacia adelante accionando la palanca situada en la parte posterior del mismo (Fig. 10); después de compactar el respaldo contra el asiento (Fig. 10A), gire el mismo hacia atrás en dirección del manillar (Fig. 10B-10C). Accione el cursor "A" en el manillar, en uno cualquiera de los lados y, al mismo tiempo, presione el botón "B" (Fig. 11A); empuje el manillar hacia adelante (Fig. 11B), y la silla de paseo se cerrará sola (Fig. 11C). La silla de paseo se bloqueará automáticamente en la posición cerrada (Fig. 10F).
11. Cómo cerrar la silla de paseo con el asiento en la posición de cara a mamá/papá. Coloque el respaldo en la posición más baja; gire el respaldo en dirección del asiento accionando la palanca situada en la parte posterior, hasta la posición compactada (Fig. 11). Accione el cursor "A" en el manillar, en uno cualquiera de los lados y, al mismo tiempo, presione el botón "B" (Fig. 10D); empuje el manillar hacia adelante (Fig. 10E), y la silla de paseo se cerrará sola. La silla de paseo se bloqueará automáticamente en la posición cerrada (Fig. 10F).
12. Para volver a abrir la silla de paseo, independientemente de la configuración en la que se encuentre (de cara a la calle o de cara a mamá/papá), los pasos son los mismos. Desbloquee la palanca de cierre situada a un lado de la silla de paseo (Fig. 12) y deslice las patas delanteras, tirando simultáneamente del manillar hacia arriba, hasta su completa apertura. Abra el asiento utilizando la palanca situada detrás del respaldo (Fig. 12A), y levante el protector delantero (Fig. 12B).

USO DE LOS CINTURONES DE SEGURIDAD

13. La silla de paseo está equipada con un sistema de retención de cinco puntos de anclaje constituido por dos hombreras, un cinturón abdominal y un separapiernas con hebilla. La hebilla incluida es de cierre magnético (Fig. 13).

ADVERTENCIA: PARA UTILIZARLO DESDE EL NACIMIENTO HASTA LOS 6 MESES DE EDAD, EL RESPALDO DEBE COLOCARSE EN LA POSICIÓN MÁS BAJA (Fig. 13).

Después de colocar al niño en la silla de paseo, abroche el cinturón introduciendo el componente de la hebilla de la hombrera (A) en el asiento del componente del cinturón abdominal (B) (Fig. 13B). Esta operación debe realizarse en ambos cinturones. Junte los dos componentes hasta que queden correctamente sujetos (Fig. 13C) y complete el cierre del cinturón con la hebilla del separapiernas (C) uniéndola a los dos componentes montados anteriormente (Fig. 13D). El enganche es magnético y se señala con un clic que confirma el enganche. A continuación, ajuste las hombreras para adaptarlas a los hombros del niño (Fig. 13E). Para abrir los cinturones, pulse los dos botones laterales de la hebilla separapiernas y extráigala de la sede de enganche (Fig. 13F).

ADVERTENCIA: Asegúrese de que los cinturones estén abrochados correctamente en todo momento.

ADVERTENCIA: Para garantizar la seguridad del niño es indispensable utilizar siempre los cinturones de seguridad. Para asegurarse de que los cinturones estén montados correctamente, después de acomodar y asegurar al bebé, tire con fuerza del extremo de los cinturones.

COLOCACIÓN/EXTRACCIÓN DE LA FUNDA DEL ASIENTO

Para una mayor comodidad durante las operaciones, se recomienda



colocar el respaldo en la posición más alta.

14. Retire la capota del respaldo y el Kit Confort compuesto por hombreras y separapiernas. Suelte el ojal y el botón que unen el cojín del asiento al respaldo (Fig. 14-14A). Desenganche el ojal que ata el asiento a la parte trasera del respaldo (Fig. 14B). Suelte los dos botones de los lados interiores del asiento (Fig. 14C) y los botones de debajo del asiento (Fig. 14D). Separe las correas de velcro que atan el asiento al apoyapiernas y al tubo metálico (Fig. 14E-14F). Suelte la cinta situada debajo del asiento (Fig. 14G). Ahora puede retirar el cojín del asiento del bastidor.
15. Para quitar el cojín del respaldo, desabroche los dos botones (Fig. 15), saque el ojal y desabroche el botón de los laterales del respaldo (Fig. 15A-15B). Separe el velcro de la parte posterior del cojín (Fig. 15C) y tire de la solapa textil de la parte posterior del respaldo duro (Fig. 15D). En este punto, el tejido está completamente libre y se pueden retirar los cinturones de seguridad.

Para volver a colocar la funda en el asiento, realice las operaciones anteriores en orden inverso.

KIT CONFORT

El Kit Confort incluye 2 hombreras y un separapiernas.

16. Introduzca los cinturones en las hombreras e introduzca la hebillas en el separapiernas (Fig. 16-16A).

ASA

17. El manillar puede regularse en dos posiciones (Fig. 17). Para ajustar la posición que se desea, accione el cursor "A", de una cualquiera de los lados y, al mismo tiempo, presione el botón "B" (Fig. 17).

APOYAPIERNAS

18. El apoyapiernas puede regularse en varias posiciones: para llevarlo hacia abajo, presione los dos botones laterales (Fig. 18) y empujelo hasta alcanzar la posición que desea. Para alzarlo es suficiente tirar del mismo hacia arriba.

FRENO DE PARADA

19. El freno de parada surte efecto en las dos ruedas traseras de la silla de paseo al mismo tiempo. Para activar el sistema de frenos, pulse la palanca hacia abajo (Fig. 19). Para desactivarlo, lleve la palanca hacia arriba.

ADVERTENCIA: Utilice siempre el freno cuando permanece parado. No deje nunca la silla de paseo sobre una superficie inclinada con el niño acomodado dentro, aunque el freno de parada esté accionado.

ADVERTENCIA: Después de haber accionado la palanca del freno, asegúrese de que los frenos se encuentren correctamente accionados en los dos grupos de ruedas posteriores.

RUEDAS GIRATORIAS

20. Para que las ruedas delanteras funcionen en modo pivotante, empuje hacia arriba la palanca situada debajo del grupo de las ruedas delanteras (Fig. 20). Para bloquearlas, empujela hacia abajo (Fig. 20A).

CESTILLO PORTAOBJETOS

El cestillo ya está montado en el bastidor. Si desea desmontarlo, siga los pasos que se describen a continuación.

21. En la parte trasera, desabroche los dos botones y despegue la cinta adhesiva (Fig. 21); extraiga la correa de tela del ojal y del anillo metálico situado en el bastidor (Fig. 21A). Realice la misma operación también en el otro lado. Despegue las 3 cintas adhesivas que unen el cestillo al tubo trasero (Fig. 21B) y desabroche los 3 botones de cada lado (Fig. 21C). Complete la operación desabrochando los botones presentes debajo de la base delantera y extraiga las correas.

CUBIERTA IMPERMEABLE

La silla de paseo cuenta con una cubierta impermeable.

22. Para fijar la cubierta impermeable, pase las cintas alrededor de los tubos de la silla de paseo por los puntos indicados en la fi-

gura 22 (esta operación debe efectuarse en los dos lados de la silla de paseo).

La cubierta impermeable también puede utilizarse con la Snuggle Pod (accesorio vendido por separado). Para la instrucciones de uso, remítase al manual correspondiente.

Después del uso, deje secar la cubierta si está mojada. La cubierta impermeable puede utilizarse ya sea en la configuración "frente calle" o "de frente a mamá/papá".

ADVERTENCIA: La cubierta impermeable no puede usarse en la silla de paseo sin capota, ya que puede representar un riesgo de asfixia para el niño. No deje la silla de paseo expuesta al sol con el niño sentado en ella si la cubierta impermeable está montada, para evitar el riesgo de sobrecalentamiento.

GARANTÍA

La garantía del producto cubre cualquier defecto en condiciones normales de uso, conforme a las instrucciones de uso. Por lo tanto, la garantía no se aplicará en caso de daños derivados del mal uso, desgase o accidentes. Para la duración de la garantía por defectos de conformidad, se remite a las disposiciones específicas de la normativa nacional aplicable en el país de compra, si procede.

PT INSTRUÇÕES DE USO

IMPORTANTE - LEIA CUIDADOSAMENTE E GUARDE PARA REFERÊNCIA FUTURA.

AVISO: ANTES DE UTILIZAR, REMOVA E ELIMINE EVENTUAIS SACOS DE PLÁSTICO E TODOS OS ELEMENTOS QUE FAÇAM PARTE DA EMBALAGEM DO PRODUTO OU MANTENHA-OS FORA DO ALCANCE DAS CRIANÇAS.

ADVERTÊNCIAS

- **AVISO:** Nunca deixe a criança abandonada.
- **AVISO:** Verifique se todos os pontos de encaixe estão bem fixos antes de usar o produto.
- **AVISO:** Para evitar riscos de ferimentos, assegure-se de que seu filho esteja afastada do produto enquanto o abre e fecha.
- **AVISO:** Não deixe que o seu filho brinque com este produto.
- **AVISO:** Utilize o cinto de segurança sempre que o seu filho estiver no assento.
- A utilização do cinto de segurança com a correia separadora de pernas é indispensável para garantir a segurança da criança. Utilize sempre o cinto de segurança com a correia separadora de pernas.
- **AVISO:** Verifique se alfofa, o assento reversível ou o assento auto estão correctamente encaixados antes de usar o produto.
- **AVISO:** Não é conveniente utilizar

este produto aquando da realização de patinagem ou corrida.

- **AVISO:** O carrinho de passeio é adequado para crianças até aos 22 kg de peso ou até os 4 anos de idade (o que ocorrer primeiro).
- O carrinho está homologado até aos 15 kg, com a cadeira de passeio virada no sentido inverso à marcha.
- O carrinho está homologado até aos 22 kg com a cadeira de passeio virada no sentido da marcha.
- Para crianças desde o nascimento até cerca dos 6 meses de idade, o encosto deve ser utilizado na posição completamente reclinada.
- Somente as Cadeiras auto Chicco Kory e Chicco First-Seat Recline podem ser fixadas no carrinho de passeio Chicco One4Ever.
- Para a utilização do carrinho de passeio com o Snuggle Pod, consulte o manual de instruções do acessório que adquiriu separadamente.
- O sistema de travão deve ser sempre acionado antes de colocar e retirar a criança.
- Acione o sistema de travão sempre que parar.
- Nunca deixe o carrinho de passeio num plano inclinado com a criança lá dentro, mesmo que tenha acionado o sistema de travão.
- Não sobrecarregue o cesto. Peso máximo: 3 kg.
- Qualquer carga pendurada na pega e/ou no encosto e/ou nos lados do carrinho de passeio poderá comprometer a estabilidade do mesmo.
- Não transporte mais de uma criança de cada vez.

- Não acrescente ao carrinho, acessórios, peças de substituição ou componentes não fornecidos ou aprovados pelo fabricante.
- Não utilize o produto se qualquer um dos seus componentes estiver em falta, rasgado ou danificado.
- A Cadeira Auto instalada no carrinho de passeio, não substitui um berço ou uma cama. Se a criança precisar de dormir, deve ser colocada numa alcofa, berço ou cama. Se a criança precisar de dormir, deve ser colocada numa alcofa, berço ou cama.
- Verifique, antes da montagem, se o produto e todos os seus componentes apresentam eventuais danos causados pelo transporte. Caso detete algum componente danificado, não utilize o produto e mantenha-o fora do alcance das crianças.
- Enquanto efetua as operações de regulação, certifique-se de que as partes móveis do carrinho não entram em contacto com o corpo da criança.
- Assegure-se de que os utilizadores do carrinho de passeio conhecem o exato funcionamento do mesmo.
- Este produto deve ser utilizado exclusivamente por um adulto.
- O produto deve ser montado exclusivamente por um adulto.
- Para evitar riscos de estrangulamento, não dê às crianças nem coloque perto delas, objetos que incluam cordas ou cordões.
- Não utilize o carrinho em escadas, escadas rolantes ou passadeiras rolantes: poderá perder subitamen-

te, o controlo do mesmo.

- Tenha muito cuidado sempre que subir ou descer um degrau ou o passeio.
- Se deixar o carrinho exposto ao sol durante muito tempo, aguarde que arrefeça antes de colocar a criança no mesmo. A exposição prolongada ao sol pode causar alterações de cor nos materiais e tecidos.
- Evite o contacto do carrinho de passeio com água salgada, para prevenir a formação de ferrugem.
- Não utilize o carrinho na praia.
- **AVISO:** Nunca utilize a pega para elevar o carrinho de passeio com a criança lá dentro.
- Quando não estiver a ser utilizado, o carrinho deve ficar fora do alcance das crianças.

CONSELHOS DE LIMPEZA E MANUTENÇÃO

Este produto necessita de manutenção periódica. As operações de limpeza e manutenção devem ser efetuadas por um adulto.

LIMPEZA

O cadeira do carrinho de passeio dispõe de revestimento removível (consulte o capítulo "Colocação/ remoção do revestimento da cadeira"). Para a limpeza das partes têxteis, siga as indicações da etiqueta de lavagem. Em seguida são indicados os símbolos de lavagem e os respetivos significados:

 Lavar à mão em água fria

 Não usar lixívia

 Não secar na máquina

 Não passar a ferro

 Não limpar a seco

Limpe regularmente as partes em plástico, com um pano húmido, não utilize solventes ou produtos abrasivos. Seque as partes em metal, após um eventual contacto com água, de modo a evitar a formação de ferrugem.

MANUTENÇÃO

Verifique periodicamente o estado de desgaste das rodas e mantenha-as limpas de pó e areia. Assegure-se de que todas as peças de plástico estejam livres de pó, sujidade e areia para evitar fricções que podem comprometer o correto funcionamento do carrinho de passeio. Mantenha o carrinho num local seco. Em caso de necessidade, lubrifique as partes móveis com óleo seco de silicone. Verifique a existência de todos os componentes deste modelo antes de montar o produto. Se faltar alguma peça, por favor contacte o Serviço de Apoio ao Consumidor Chicco. Para a montagem do produto

não é necessário usar qualquer ferramenta.

Nota importante: as imagens e as instruções contidas neste manual referem-se a uma versão do carrinho de passeio. Alguns componentes e algumas funções aqui descritas podem variar consoante a versão que adquirir.

MONTAGEM DO CARRINHO DE PASSEIO

AVISO: ao efetuar esta operação assegure-se de que as crianças se encontram devidamente afastadas. Assegure-se nesta fase que as partes móveis do carrinho de passeio não entram em contacto com o corpo das crianças.

1. O carrinho de passeio é fornecido fechado (Fig.1). Abra o gancho de bloqueio (Fig. 1A) e empurre a parte frontal do carrinho de passeio para a frente; ao mesmo tempo, puxe a pega para cima até ouvir o clique de abertura completa (Fig. 1A1B).
2. Insira a roda da frente no respetivo furo, até ouvir o clique de bloqueio (Fig. 2). Repita a mesma operação com a outra roda da frente.
3. Introduza a roda de trás no furo específico, fazendo coincidir a parte plana do perno com a forma correspondente no furo da estrutura (Fig.3). Repita a mesma operação para a outra roda.

AVISO: Antes de utilizar o carrinho de passeio, verifique se as rodas estão bem fixas na estrutura, puxando-as ligeiramente para o exterior.

Para retirar as rodas da frente e de trás, acione os dispositivos de desbloqueio indicados nas figuras 3A-3B.

MONTAGEM DA CADEIRA

A cadeira pode ser montada virada para trás ou para a frente.

4. Abra a cadeira, acionando o botão localizado no encosto até à abertura completa (Fig.4-4A); eleve os encaixes de fixação da barra de proteção frontal (Fig.4B) e fixe-a nos mesmos (Fig. 4C). Para remover a barra de proteção frontal, prima os botões laterais (Fig. 4D) e puxe-a para cima.

Se a capota não estiver montada na cadeira, siga os seguintes passos: prenda os cliques de plástico no tubo lateral do encosto, em ambos os lados, até ouvir o duplo clique de encaixe (Fig. 4E), depois feche as duas molas de pressão situadas no bordo superior do encosto (Fig. 4F).

Fixe a cadeira nas articulações laterais do carrinho de passeio (Fig.4g) até ouvir o clique de bloqueio e abra a capota puxando-a para a frente.

AVISO: Coloque sempre o cinto de segurança na criança. A barra de proteção frontal NÃO é um dispositivo de retenção da criança.

AVISO: Nunca utilize a barra de proteção frontal para elevar o produto com a criança lá dentro.

5. A cadeira é reversível. Para mudar a posição da cadeira, retire-a dos encaixes laterais carregando nos botões de desbloqueio e puxe-a para cima (Fig.5), e fixe-a na configuração oposta (Fig.5A).

AVISO: Verifique se a cadeira está bem instalada, puxando-a para cima.

AVISO: Não retire a cadeira do carrinho de passeio com a criança lá sentada.

REGULAÇÃO DO ENCOSTO

6. O encosto é regulável em altura em 3 posições: puxe para cima a correia, que se encontra na parte de trás, para aumentar a altura do encosto (Fig.6). Para reduzir a altura, empurre o encosto para baixo, na posição indicada na etiqueta (Fig.6A). Cada posição é identificada por um clique de bloqueio.

7. O encosto pode ser reclinado em 4 posições. Para o reclinarem, acione a patilha que se encontra na parte de trás (Fig.7). Para o elevar, basta empurrá-lo para cima, até atingir a posição desejada (Fig. 7A).

CAPOTA

8. Abrindo o fecho de correr, é possível alongar a capota (Fig. 8).
9. Para retirar a capota, solte os cliques plásticos nas laterais do encosto (Fig.9) e abra as duas molas de pressão no bordo superior do encosto (Fig. 9A). Para a montagem, efetue as operações acima descritas pela ordem inversa.

AVISO: A operação de fixação da capota deve ser feita em ambos

os lados do carrinho de passeio. Assegure-se de que ficou bloqueada corretamente.

FECHO E ABERTURA DO CARRINHO DE PASSEIO

É possível fechar o carrinho de passeio com e sem a cadeira (em ambas as configurações de utilização: virada para a frente ou para trás).

10. Fecho do carrinho de passeio com a cadeira virada para a frente: Coloque o encosto na posição mais baixa; rode o encosto para a frente, acionando a patilha que se encontra na parte de trás do mesmo (Fig. 10); depois de compactar o encosto sobre o assento da cadeira (Fig. 10A), rode-a para trás em direção à pega (Fig.10B-10C). Deslize o cursor "A" na pega, para qualquer um dos lados e ao mesmo tempo, carregue no botão "B" (Fig. 10D); empurre a pega para a frente (Fig. 10E) de modo a que o carrinho se feche sozinho e fique bloqueado automaticamente, nessa posição (Fig. 10F).

11. Fecho do carrinho de passeio com a cadeira na posição virada para trás: Coloque o encosto na posição mais baixa; rode o encosto para cima do assento da cadeira, acionando a patilha na parte de trás, até à posição compacta (Fig.11). Deslize o cursor "A" na pega, para qualquer um dos lados e, ao mesmo tempo, carregue no botão "B" (Fig. 11A); empurre a pega para a frente (Fig. 11B) de modo a que o carrinho se feche sozinho (Fig. 11C).

12. Para voltar a abrir o carrinho de passeio, independentemente da configuração em que se encontre (virado para a frente ou para trás) os passos são os mesmos. Abra a patilha de bloqueio, situada na lateral do carrinho (Fig.12), e empurre as pernas frontais para a frente, puxando simultaneamente a pega para cima até à abertura completa. Abra a cadeira utilizando a patilha situada na parte de trás do encosto (Fig.12), e eleve a barra de proteção frontal (Fig. 12B).

UTILIZAÇÃO DO CINTO DE SEGURANÇA

13. O carrinho de passeio está equipado com um sistema de retenção de cinco pontos de fixação constituído por duas correias dos ombros, um cinto abdominal e uma correia separadora de pernas com um fechomagnético (Fig. 13).

AVISO: PARA A UTILIZAÇÃO DESDE O NASCIMENTO ATÉ OS 6 MESES, É NECESSÁRIO COLOCAR O ENCOSTO NA POSIÇÃO MAIS BAIXA (Fig. 13A).

Depois de colocar a criança no carrinho de passeio, aperte o cinto inserindo o componente do fecho da correia dos ombros (A) no local apropriado do componente (B) do cinto abdominal (Fig. 13B) Esta operação deve ser feita em ambos os lados. Em seguida, junte os dois componentes até ficarem unidos corretamente (Fig. 13C) e prenda-os no fecho da correia separadora de pernas (C) de modo a ficarem bloqueados (Fig. 13D). O sistema é magnético e ouvirá um clique que confirma o correto bloqueio. Em seguida, regule as correias dos ombros para que fiquem bem ajustadas nos ombros da criança (Fig. 13E). Para abrir o cinto, carregue nos dois botões laterais do fecho e afaste-o dos componentes de bloqueio (Fig. 13E).

AVISO: Assegure-se de que o cinto fica sempre corretamente fechado.

AVISO: para garantir a segurança da criança é indispensável utilizar sempre o cinto de segurança. Para verificar se o cinto está colocado corretamente, depois de instalar a criança e ajustar as correias, puxe com força as extremidades do cinto.

COLOCAÇÃO/REMOÇÃO DO REVESTIMENTO DA CADEIRA

Para maior conforto durante as operações, é aconselhável colocar o encosto na posição mais alta.

14. Remova a capota do encosto e o Kit Confort composto pelos protetores acolchoados das correias do cinto. Solte a ranhura e a mola de pressão, que prendem o forro da cadeira ao encosto (Fig. 14-14A). Solte a ranhura que prende o Forro da cadeira à parte traseira do encosto (Fig. 14B). Abra as duas molas de pressão situadas nas laterais internas da cadeira (Fig. 14C) e as molas de pressão situadas por baixo da cadeira (Fig.14D). Abra os velcros que prendem o forro ao apoio das pernas e ao tubo metálico (Fig.14E-14F). Solte a correia localizada por baixo da cadeira (Fig.14G). Agora é possível remover o forro da estrutura.

15. Para retirar o forro do encosto, abra as duas molas de pressão (Fig.15), retire a ranhura e abra as molas de pressão nas laterais do encosto (Fig.15A-15B). Abra o velcro na parte de trás do forro (Fig.15C) e retire a aba têxtil na parte de trás do encosto rígido (Fig.15D). Neste ponto, o forro está completamente livre e é possível retirar o cinto de segurança do mesmo.

Para voltar a revestir a cadeira, execute as operações acima descritas pela ordem inversa.

KIT COMFORT

O Kit Comfort é composto por 3 protetores acolchoados para as correias dos ombros e correia separadora de pernas.

16. Insira os protetores nas correias dos ombros e correia separadora de pernas (Fig. 16-16A).

PEGA

17. 17. A pega é regulável em duas posições (Fig.17). Para escolher a posição desejada, deslize o cursor "A", para qualquer um dos lados e ao mesmo tempo, carregue no botão "B" (Fig. 17A).

APOIO DAS PERNAS

18. O apoio das pernas é regulável em várias posições: para colocá-lo para baixo, carregue nos dois botões laterais (Fig. 18C) e empurre até à posição desejada. Para o elevar, basta puxá-lo para cima.

SISTEMA DE TRAVÃO

19. O travão de estacionamento age simultaneamente sobre ambas as rodas de trás do carrinho de passeio. Para ativar o sistema de travagem, carregue na patilha para baixo (Fig. 19). Para o desativar, coloque a patilha para cima.

AVISO: Utilize sempre o sistema de travão quando o carrinho estiver parado. Nunca deixe o carrinho num piso inclinado com a criança lá dentro, mesmo que o travão de estacionamento esteja acionado.

AVISO: depois de ter acionado o pedal de travão, certifique-se de que o travão duplo bloqueia corretamente ambas as rodas de trás.

RODAS DIRECIONÁVEIS

20. Para tornar as rodas da frente direcionáveis, puxe para cima as patilhas situadas junto às molas das rodas da frente (Fig. 20). Para bloquear, empurre as patilhas para baixo (Fig. 20A).

CESTO PORTA-OBJETOS

O cesto já está montado na estrutura. Se quiser removê-lo, siga os passos descritos abaixo.

21. Na parte de trás, abra as duas molas de pressão e solte o velcro (Fig. 21); retire a fita têxtil da ranhura e do anel metálico presente na estrutura (Fig. 21A). Efetue a mesma operação também do outro lado. Abra os 3 velcros, que prendem o cesto ao tubo traseiro (Fig. 21B), e abra as 3 molas de cada lado (Fig. 21C). Complete a operação, abrindo as molas de pressão situadas por baixo da plataforma dianteira e retire as correias.

CAPA IMPERMEÁVEL

O carrinho de passeio dispõe de capa impermeável.

22. Para fixar a capa impermeável, passe os laços à volta dos tubos do carrinho de passeio nas posições indicadas na figura 22 (as operações são efetuadas em ambos os lados do carrinho de passeio).

A capa impermeável também pode ser utilizada com o Snuggle Pod (acessório vendido separadamente). Para as instruções de utilização, consulte o respetivo manual.

Depois da utilização, se a capa estiver molhada, deixe-a secar ao ar livre. A capa impermeável pode ser utilizada tanto na configuração da cadeira virada para a frente como virada para trás.

AVISO: A capa impermeável não pode ser utilizada em carrinhos de passeio que não disponham de capotas, pois pode provocar asfixia na criança. Nunca deixe a criança no carrinho, exposto ao sol, com a capa impermeável montada, para evitar o risco de aquecimento excessivo.

GARANTIA

O produto dispõe de garantia contra qualquer defeito de conformidade, verificado em condições normais de utilização, de acordo com o disposto nas instruções de uso. A garantia não poderá, portanto, aplicar-se em caso de danos no produto provocados por utilização imprópria, desgaste ou acidente. Para o prazo de validade da garantia sobre defeitos de conformidade, consulte as disposições específicas das normas nacionais, aplicáveis no país de aquisição, se as houver.

CZ POKYNY K POUŽITÍ

DŮLEŽITÉ: POKYNY SI POZORNĚ PŘEČTĚTE A USCHOVEJTE PRO POZDĚJŠÍ POUŽITÍ.

VAROVÁNÍ: PŘED POUŽITÍM ODSTRÁŇTE A ZLIKVIDUJTE PŘÍPADNÉ PLASTOVÉ SÁČKY A VŠECHNY ČÁSTI OBALU TOHOTO VÝROBKU NEBO JE ALESPŇ UCHOVEJTE MIMO DO-SAH DĚTÍ.

VAROVÁNÍ

- **UPOZORNĚNÍ:** Nikdy nenechávejte dítě bez dozoru.
- **UPOZORNĚNÍ:** Před použitím si ověřte, že jsou všechny zajišťovací prvky zaklesnuty.
- **UPOZORNĚNÍ:** Při skládání a rozkládání tohoto výrobku zajistěte, aby dítě nebylo v kočárku ani poblíž a nemohlo dojít k poranění dítěte.
- **UPOZORNĚNÍ:** Tento výrobek není hračka. Nedovolte dítěti, aby si s tímto výrobkem hrálo.
- **UPOZORNĚNÍ:** Vždy používejte zádržný systém.
- Použití mezinožního pásu dítěte a bezpečnostních pásů je nezbytné pro zajištění bezpečnosti dítěte. Bezpečnostní pásy vždy používejte současně s mezinožním pásem.
- **UPOZORNĚNÍ:** Před použitím zkontrolujte, zda jsou připevňovací zařízení lůžka nebo sedačky nebo

autosedačky správně zajištěny.

- **UPOZORNĚNÍ:** Tento výrobek není vhodný pro běhání nebo jízdu na bruslích.
- **UPOZORNĚNÍ:** De wandelwagen is geschikt voor kinderen tot 22 kg en tot 4 jaar, afhankelijk van welke grens het eerst wordt bereikt.
- De wandelwagen is goedgekeurd voor een gewicht tot 15 kg als het zitje in tegengestelde richting wordt gebruikt.
- De wandelwagen is goedgekeurd voor een gewicht tot 22 kg als het zitje in de rijrichting wordt gebruikt.
- Pro novorozence a kojence přibližně do 6 měsíců věku musí být opěrka zad vždy úplně sklopena.
- Ke kočárku Chicco One4Ever mohou být připevněny pouze autosedačky Chicco Kory a Chicco First-Seat Recline.
- Pro používání kočárku se Snuggle Pod viz návod k použití příslušenství, které jste zakoupili samostatně.
- Při usazování nebo vyjmutí dítěte musí být brzdy vždy zajištěné.
- Kočárek zabrzděte při každém zastavení.
- Nikdy se nevzdalujte od kočárku, pokud stojí na svahu a je v něm usazeno dítě, a to ani tehdy, když je kočárek zabrzděn.
- Nepřetěžujte košík. Maximální hmotnost nákladu 3 kg.
- Jakékoli závaží na rukojeti a/nebo na opěrce zad a/nebo na stranách kočárku může ohrozit stabilitu kočárku.
- Nevozte najednou více než jedno dítě.
- Nepoužívejte doplňky, náhradní



- díly nebo součásti, které nejsou do-
dávány nebo schváleny výrobcem.
- Výrobek nepoužívejte, pokud ně-
ktejrá jeho část je poškozená, roztr-
žená nebo chybí.
- Autosedačka nainstalovaná na ko-
čárku nenahrazuje kolébku nebo
postýlku. Pokud dítě potřebuje
spát, mělo by být umístěno do dět-
ského vaku, kolébky nebo postýlky.
- Před montáží prověřte, zda výrobek
nebo některá jeho součást nebyla
během přepravy poškozena. Pokud
ano, výrobek nesmí být používán
a musí být uložen mimo dosah dětí.
- Při nastavování kočárku se ujistěte,
že se jeho pohyblivé části nemohou
dostat do kontaktu s tělem dítěte.
- Ubezpečte se, že osoby používající
kočárek jsou dobře obeznámeny
s přesným způsobem jeho použití.
- Tento výrobek musí být používán
výhradně dospělou osobou.
- Výrobek musí být sestaven výhrad-
ně dospělou osobou.
- Abyste zamezili riziku uškrcení, ni-
kdy nedávejte dítěti na hraní ani do
jeho blízkosti předměty opatřené
šňůrami.
- S kočárkem nejezděte po normál-
ních ani po jezdících schodech:
mohli byste nad ním nečekaně
ztratit kontrolu.
- Zvýšenou pozornost věnujte nájez-
du na schod nebo chodník, stejně
jako sjezdu z nich.
- Pokud kočárek stál dlouho na slun-
ci, počkejte, dokud nevychladne,
a teprve poté do něj dítě uložte.
Dlouhodobé vystavení slunečním
papřskům může způsobit změnu
barev materiálů a látek.





- Zabraňte kontaktu kočárku s moř-
skou vodou, jež může způsobit re-
zivění.
- Nepoužívejte kočárek na pláži.
- **UPOZORNĚNÍ:** Nikdy kočárek ne-
zvedejte za rukojeť, pokud v něm
dítě sedí.
- Pokud kočárek nepoužíváte, ucho-
vávejte jej mimo dosah dětí.

DOPORUČENÉ ČISTĚNÍ A ÚDRŽBA

Tento výrobek vyžaduje pravidelnou údržbu. Čištění a údržba musí být prováděna výhradně dospělou osobou.

ČISTĚNÍ

Sedák kočárku má snímatelný potah (viz kapitola „Nasazení/sejmu-
tí potahu ze sedačky“). Při praní látkového potahu se řiďte pokyny
uvedenými na štítku výrobku. Dále jsou uvedeny jednotlivé symboly
a jejich význam:

-  Perte v ruce ve studené vodě
-  Neběhte
-  Nesušte v sušičce
-  Nežehlete
-  Nečistěte za sucha chemicky

Plastové části pravidelně čistěte vlhkým hadříkem, nepoužívejte ře-
didla nebo abrazivní prostředky. Pokud se kovové části dostanou do
styku s vodou, osušte je, abyste zabránili jejich zrezivění.

ÚDRŽBA

Pravidelně kontrolujte stupeň opotřebení koleček a odstraňujte
z nich prach a písek. Zkontrolujte, zda plastové díly nejsou znečiš-
těny prachem, nečistotami a pískem. Zamezíte tak tření, které by
mohlo ohrozit správnou funkčnost kočárku. Kočárek uchovávejte
na suchém místě. V případě potřeby promažte pohyblivé části si-
likonovým olejem. Před sestavováním výrobku se ujistěte, že máte
k dispozici všechny součásti tohoto modelu. Pokud nějaká součást
chybí, obraťte se na Customer Service Chicco. K montáži výrobku
není potřeba žádná nářadí.

Důležitá poznámka: Obrázky a pokyny uvedené v tomto návodu
se vztahují k určitému modelu kočárku. Některé popsané součásti
nebo funkce se mohou lišit podle modelu, který jste zakoupili.

MONTÁŽ KOČÁRKU

UPOZORNĚNÍ: Při provádění tohoto úkonu dbejte, aby bylo vaše
dítě nebo jiné děti v bezpečné vzdálenosti. Dbejte, aby se pohyblí-
vé části kočárku nedostaly do kontaktu s tělem dítěte.

1. Kočárek se dodává složený (obr. 1). Uvolněte uzavírací pojistku
(obr. 1A) a zatačte přední část kočárku dopředu, zároveň tahejte
rukojeť nahoru, dokud neuslyšíte cvaknutí, které značí, že došlo
k jeho rozložení (obr. 1B).
2. Nasadte přední kolo do příslušného otvoru, dokud neuslyšíte za-
jišťovací cvaknutí (obr. 2). Proveďte tento úkon i u druhého před-
ního kolečka.
3. Vložte zadní kolo do připraveného otvoru a srovnejte plochou
část čepu s odpovídajícím tvarem v otvoru v rámu (obr. 3). Pro-
vedte tento úkon i u druhého kolečka.

UPOZORNĚNÍ: Dříve než začnete kočárek používat, zkontrolujte,
zda jsou kolečka dobře připevněna ke kostře, jejich zatažením smě-



rem ven.

Přední a zadní kola lze odstranit pomocí zařízení k vyháknutí, jak je znázorněno na obrázcích 3A–3B.

MONTÁŽ SEDAČKY

Sedačku lze namontovat čelem k rodiči nebo po směru jízdy.

4. Sedačku rozložíte stisknutím tlačítka na opěrce zad, dokud se zcela neotevře (obr. 4–4A); zvedněte háčky uchycení ochranného madla (obr. 4B) a madlo za ně zahákněte (obr. 4C). Chcete-li madlo odstranit, stiskněte boční tlačítka (obr. 4D) a vytáhněte je nahoru. Pokud bouda ještě není namontována na sedačce, postupujte podle následujících pokynů: zahákněte plastové příchytky na boční trubce opěrky zad na obou stranách, dokud neuslyšíte dvojité zacvaknutí (obr. 4E), a poté připevněte dvě karabiny na horním okraji opěrky zad (obr. 4F).

Připevněte sedačku k bočním kloubům kočárku (obr. 4G), dokud neuslyšíte cvaknutí, že je sedačka připevněna, a otevřete boudu jejím zatažením dopředu.

UPOZORNĚNÍ: Dítě vždy zajistěte bezpečnostními pásy. Madlo NENÍ dětské zádržné zařízení.

UPOZORNĚNÍ: Nikdy kočárek nezvedejte za ochranné madlo, pokud v něm dítě sedí.

5. Sedačku je otočná. Chcete-li změnit polohu sedačky, vyjměte ji z bočních kloubů stisknutím uvolňovacích tlačítek, vytáhněte ji nahoru (obr. 5) a připevněte ji v opačném směru (obr. 5A).

UPOZORNĚNÍ: Zatáhněte sedátko směrem nahoru a zkontrolujte, zda je skutečně namontované.

UPOZORNĚNÍ: Neodstraňujte sedátko z kočárku, pokud je v něm usazeno dítě.

NASTAVENÍ OPĚRKY ZAD

6. Opěrku zad je možno výškově nastavit do tří poloh: Zatáhněte za popruh na zadní straně, abyste zvýšili výšku opěrky zad (obr. 6). Pro snížení výšky zatlačte opěrku zad směrem dolů do polohy uvedené na štítku (obr. 6A). V každé poloze se ozve kliknutí, které značí aretaci.

7. Opěrku zad je možné naklonit do čtyř poloh. Pro sklopení zmáčkněte páčku na zadní straně (obr. 7). Pro zvednutí opěrky zad ji zatáhněte nahoru, až dosáhnete požadované polohy (obr. 7A).

BOUDA

8. Pomocí zipu lze boudu prodloužit (obr. 8).

9. Chcete-li boudu sejmut, odklopte plastové příchytky na bocích opěrky zad (obr. 9) a uvolněte dvě tlačítka na horním okraji opěrky zad (obr. 9A). Pro montáž proveďte stejné úkony v obráceném pořadí.

UPOZORNĚNÍ: Tento úkon je při připevňování boudy nutno provést na obou stranách kočárku. Zkontrolujte, zda je bouda dobře připevněna.

SLOŽENÍ A ROZLOŽENÍ KOČÁRKU

Kočárek lze složit bez sedačky i se sedačkou (v obou konfiguracích použití): čelem k rodiči nebo ve směru jízdy).

10. Složení kočárku se sedačkou připevněnou ve směru jízdy. Umístěte opěrku zad do nejnižší polohy; otočte opěrku zad dopředu pomocí páky umístěné zezadu (obr. 10); jakmile je opěrka zad v kompaktní poloze na sedačce (obr. 10A), otočte ji zpět směrem k rukojeti (obr. 10B–10C). Stiskněte posuvník „A“ na rukojeti na libovolné straně a současně stiskněte tlačítko „B“ (obr. 10D); stiskněte rukojeť směrem dopředu (obr. 10E) a kočárek se sám zavře. Kočárek se automaticky zajistí ve složené poloze (obr. 10F).

11. Složení kočárku se sedačkou připevněnou ve směru čelem k rodiči. Umístěte opěrku zad do nejnižší polohy; pomocí páky na zadní straně opěrky zad otočte opěrku zad směrem k sedačce do kompaktní polohy (obr. 11). Stiskněte posuvník „A“ na rukojeti na libovolné straně a současně stiskněte tlačítko „B“ (obr. 11A); stiskněte rukojeť směrem dopředu (obr. 11B) a kočárek se sám zavře (obr. 11C).

12. Ať už je kočárek v jakékoli konfiguraci (po směru jízdy, nebo směrem k rodičům), postup jeho rozložení je stejný. Odjistěte zavírací páčku na boku kočárku (obr. 12) a posuňte přední nohy,

zároveň zatáhněte za rukojeť směrem nahoru až do úplného otevření. Sedačku rozložíte pomocí páčky umístěné za opěrku zad (obr. 12A) a zvedněte ochranné madlo (obr. 12B).

POUŽITÍ BEZPEČNOSTNÍCH PÁSŮ

13. Kočárek je vybaven pětibodovým bezpečnostním pásem, který se skládá ze dvou ramenních popruhů, jednoho břišního popruhu a mezinožního pásu s přezkou. Dodávaná spona pásu má magnetické zapínání (obr. 13).

UPOZORNĚNÍ: PRO POUŽÍVÁNÍ OD NAROZENÍ DO 6 MĚSÍCŮ BY MĚLA BÝT ZADNÍ OPĚRKA ZAD V NEJNIŽŠÍ POLOZE (obr. 13).

Po umístění dítěte do kočárku zapněte pásy vložením výčnělky spony ramenního popruhu (A) do příslušného usazení v prvku (B) bederního pásu (obr. 13B). Tento úkon se provádí u obou pásů. Poté oba prvky spojte tak, aby do sebe správně zapadly (obr. 13C) a úkon zapnutí pásů dokončete prostřednictvím spony mezinožního popruhu (C), kterou jej spojte s oběma dříve uvedenými prvky (obr. 13D). Zapínání je magnetické a je pro něj typické zacvaknutí, které značí úspěšné zapadnutí prvků do sebe. Následně upravte ramenní popruh tak, aby v oblasti ramen dítěte dobře přiléhaly (obr. 13E). Chcete-li pásy rozepnout, stiskněte obě boční tlačítka spony mezinožního pásu a vyjměte ji z upevňovacího usazení (obr. 13F).

UPOZORNĚNÍ: Vždy zkontrolujte, zda jsou pásy zapnuty správně.

UPOZORNĚNÍ: Pro zajištění bezpečnosti vašeho dítěte je nezbytné vždy používat bezpečnostní pásy. Abyste se ujistili, zda jsou pásy správně připevněny, posadte dítě do kočárku, pásy zapněte a silně zatáhněte za jejich konce.

NASAZENÍ/SEJMUTÍ POTAHU ZE SEDAČKY

Pro větší pohodlí při práci doporučujeme umístit opěrku zad do nejvyšší polohy.

14. Odstraňte boudu z opěrky zad a pak sadu Comfort Kit, která se skládá z polstrovaných ramenních popruhů a opěrek nohou. Uvolněte oko a knoflík, které spojují potah sedačky s opěrku zad (obr. 14–14A). Uvolněte oko, které spojuje sedačku se zadní částí opěrky zad (obr. 14B). Uvolněte dvě tlačítka na vnitřních stranách sedačky (obr. 14C) a tlačítka pod sedačkou (obr. 14D). Odepněte pásky na suchý zip, které spojují sedačku s opěrku nohou a kovovou trubkou (obr. 14E–14F). Uvolněte pásku umístěnou pod sedačkou (obr. 14G). Nyní lze potah sedačky sejmut z rámu.

15. Chcete-li sejmut potah z opěrky zad, rozepněte dva knoflíky (obr. 15), stáhněte oko a rozepněte knoflík na bocích opěrky zad (obr. 15A–15B). Odepněte suchý zip na zadní straně potahu (obr. 15C) a stáhněte látkovou klopou ze zadní strany pevné opěrky zad (obr. 15D). V tomto okamžiku je látka zcela volná a lze z ní vyjmout bezpečnostní pásy.

Pro navlékání potahu sedačky proveďte výše popsané úkony v opačném pořadí.

SADA COMFORT

Sada Comfort zahrnuje dva ramenní popruhy a jeden prostřední popruh mezi nohy.

16. Zasuňte pásy do ramenních popruhů a vložte přezku do polstrovaného pásu mezi nohama (obr. 16–16A).

RUKOJEŤ

17. Rukojeť lze nastavit do dvou různých poloh (obr. 17). Pro zvolení požadované polohy stiskněte posuvník „A“ na rukojeti na libovolné straně a současně stiskněte tlačítko „B“ (obr. 17A).

OPĚRKA NOHOU

18. Opěrku nohou lze nastavit do dvou různých poloh: Chcete-li ji umístit dolů, stiskněte obě boční tlačítka (obr. 18) a zatlačte ji do požadované polohy. Pro zvednutí stačí opěrku zatáhnout nahoru.

ZADNÍ BRZDA

19. Zadní brzda působí současně na obě zadní kola kočárku. Pro aktivaci systému brzdy zatlačte páčku směrem dolů (obr. 19). Pro uvolnění brzdy posuňte páčku nahoru.



UPOZORNĚNÍ: Vždy, když se zastavíte, použijte brzdu. Nikdy se nevzdalujte od kočárku, pokud stojí na svahu a je v něm usazeno dítě, i když jsou kola zabrzděna.

UPOZORNĚNÍ: Když použijete spojenou brzdu zadních kol, vždy si ověřte, zda jsou zabrzděna obě zadní kolečka.

OTOČNÁ KOLEČKA

20. Aby se přední kolečka otáčela kolem své osy, stiskněte směrem nahoru páčku pod předními kolečky (obr. 20). Pro jejich zablokování páčku zatlačte nahoru (obr. 20A).

KOŠÍK NA DROBNÉ PŘEDMĚTY

Košík je už namontován na rámu. Pokud jej chcete vyjmout, postupujte podle následujících pokynů.

21. Vzadu odepněte dva knoflíky a odepněte suchý zip (obr. 21); odstraňte textilní pásku z oka a z kovového kroužku na rámu (obr. 21A). Stejný úkon proveďte i na druhé straně. Odepněte tři pásky na suchý zip, které spojují koš se zadní trubkou (obr. 21B), a odepněte tři knoflíky na každé straně (obr. 21C). Operaci dokončete uvolněním knoflíků pod předním stupátkem a odepnutím popruhů.

PLÁŠTĚNKA

Kočárek je vybaven pláštěnkou.

22. K připevnění pláštěnky protáhněte poutka kolem kostry kočárku na místech vyznačených na obrázku 22 (po obou stranách kočárku).

Pláštěnku lze použít také se Snuggle Pod (příslušenství se prodává samostatně). Návod k obsluze naleznete v příslušné příručce.

Po použití nechte pláštěnku volně uschnout (pokud je mokrá). Pláštěnku je možné použít jak v pozici po směru jízdy, tak v poloze směrem k sobě.

UPOZORNĚNÍ: Pláštěnka nesmí být použita s kočárkem bez boudy, neboť by mohla způsobit udušení dítěte. Pokud máte na kočárku připevněnou pláštěnku, nikdy nenechávejte kočárek na slunci, pokud v něm sedí dítě. Hrozí nebezpečí úžehu.

ZÁRUKA

Výrobek má záruku na jakýkoli nedostatek v souladu běžných podmínek použití a v souladu s Návodem k použití. Záruka se nevztahuje na škody vzniklé v důsledku nesprávného použití, opotřebení nebo nahodilých událostí. Po dobu trvání záruky na vady se řiďte zvláštními ustanoveními národních předpisů platných v zemi nákupu, pokud jsou poskytována.



PL INSTRUKCJA UŻYTKOWANIA

WAŻNE - PRZECZYTAJ UWAŻNIE I ZACHOWAJ NA PRZYSZŁOŚĆ JAKO ODNIESIENIE.

OSTRZEŻENIE: PRZED UŻYCIEM PRODUKTU NALEŻY USUNĄĆ I WYELIMINOWAĆ EWENTUALNE PLASTIKOWE TOREBKI ORAZ WSZYSTKIE ELEMENTY WCHODZĄCE W SKŁAD OPAKOWANIA I PRZÉCHOWYWAĆ JE W MIEJSCU NIEDOSTĘPNYM DLA DZIECI.

OSTRZEŻENIA

- **OSTRZEŻENIE:** Nigdy nie zostawiaj dziecka bez opieki.
- **OSTRZEŻENIE:** Upewnij się przed użyciem, czy wszystkie urządzenia blokujące są włączone.
- **OSTRZEŻENIE:** Aby uniknąć obrażeń, upewnij się, czy dziecko jest odsunięte kiedy rozkłada się lub składa niniejszy wyrób.
- **OSTRZEŻENIE:** Nie pozwalaj dziecku bawić się tym wyrobem.
- **OSTRZEŻENIE:** Zawsze używaj systemu zapieczętowania.
- Użycie pasa kroczonego oraz pasów bezpieczeństwa jest niezbędne, aby zapewnić bezpieczeństwo dziecka. Należy zawsze stosować jednocześnie zarówno pasy zabezpieczające jak i pas kroczonego.
- **OSTRZEŻENIE:** Sprawdź, czy urządzenia mocujące gondolę lub sie-

dzisko lub fotelik samochodowy są prawidłowo załączone przed użyciem.

- **OSTRZEŻENIE:** Niniejszy wyrób nie jest odpowiedni do biegania ani jazdy na rolkach.
- **OSTRZEŻENIE:** Wózek spacerowy jest odpowiedni dla dzieci o wadze do 22 kg i wieku do 4 lat, w zależności od tego, co nastąpi wcześniej.
- Wózek spacerowy posiada homologację do 15 kg z siedziskiem skierowanym tyłem do kierunku jazdy.
- Wózek spacerowy posiada homologację do 22 kg z siedziskiem skierowanym przodem do kierunku jazdy.
- Dla noworodków aż do 6. miesiąca życia oparcie powinno być używane w pozycji całkowicie opuszczonej.
- Do wózka Chicco One4Ever można przymocować wyłącznie foteliki samochodowe Chicco Kory i Chicco First-Seat Recline.
- W celu użytkowania wózka ze śpiworem Snuggle Pod należy zapoznać się z instrukcją obsługi zakupionego osobno akcesorium.
- Należy zawsze załączyć hamulec podczas umieszczania i wyjmowania dziecka z wózka.
- Należy używać hamulca podczas każdego postoju.
- Nie pozostawiać nigdy wózka na pochyłej powierzchni jeśli siedzi w nim dziecko, nawet wówczas, gdy zostały załączone hamulce.
- Nie przeciążać koszyka. Maksymalny ciężar 3 kg.
- Zawieszanie ciężkich przedmiotów na rączkach i/lub na oparciu wózka może zagrażać jego stabilności.
- Nie przewozić jednocześnie kilkor-

ga dzieci.

- Nie montować na wózku akcesoriów, części zamiennych oraz elementów, które nie zostały dostarczone lub zatwierdzone przez producenta.
- Nie używać produktu jeśli jakikolwiek jego element został uszkodzony, wyrwany lub zgubiony.
- Wózek z zamontowanym fotelikiem samochodowym nie zastępuje kołtyśki ani łóżeczka. Jeśli dziecko chce spać, należy je umieścić w nosidełku, kołtyśce lub łóżeczku.
- Przed przystąpieniem do montażu należy sprawdzić, czy produkt oraz wszystkie jego elementy składowe nie uległy uszkodzeniu podczas transportu. W razie uszkodzenia, produkt nie powinien być używany i należy przechowywać go w miejscu niedostępnym dla dzieci.
- Podczas czynności związanych z regulacją wózka należy upewnić się, czy części ruchome wózka nie mają bezpośredniej styczności z ciałem dziecka.
- Upewnić się, czy użytkownicy wózka znają dokładny sposób jego działania.
- Produkt ten powinien być używany tylko i wyłącznie przez osobę dorosłą.
- Produkt powinien być montowany tylko przez dorosłą osobę.
- Aby uniknąć ryzyka uduszenia, nie dawać dziecku, ani nie pozostawiać w jego pobliżu przedmiotów ze sznurkami.
- Nie używać wózka na schodach, ani na schodach ruchomych: istnieje ryzyko nagłej utraty kontroli nad

wózkiem.

- Uważać wchodząc na stopień lub chodnik oraz schodząc z nich.
- Jeśli wózek stał przez dłuższy czas na słońcu, przed posadzeniem w nim dziecka należy poczekać, aż się schłodzi. Długotrwałe działanie promieni słonecznych może spowodować zmiany koloru materiałów i tkanin.
- Unikać kontaktu wózka ze słoną wodą, aby zapobiec powstawaniu rdzy.
- Nie używać wózka na plaży.
- **OSTRZEŻENIE:** Nigdy nie używać uchwytu do podnoszenia wózka, gdy znajduje się w nim dziecko.
- Kiedy nie jest używany, wózek powinien być przechowywany w miejscu niedostępnym dla dzieci.

ZALECENIA DOTYCZĄCE CZYSZCZENIA I KONSERWACJI

Produkt wymaga okresowej konserwacji. Czyszczenie i konserwacja produktu muszą być powierzone osobie dorosłej.

CZYSZCZENIE

Obicie siedziska wózka można zdjąć (patrz punkt „Zakładanie/zdejmowanie obicia z siedziska”). Elementy z tkaniny czyścić zgodnie z zaleceniami podanymi na wszywek. Poniżej podano symbole sposobu prania oraz ich znaczenie:



Prać ręcznie w zimnej wodzie



Nie stosować wybielaczy



Nie suszyć mechanicznie



Nie prasować



Nie prać chemicznie

Czyścić okresowo plastikowe części przy pomocy wilgotnej szmatki, nie używać rozpuszczalników ani wyrobów ściernych. Po ewentualnym zetknięciu z wodą, wysuszyć metalowe części, aby zapobiec powstawaniu rdzy.

KONSERWACJA

Kontrolować okresowo stan zużycia kół oraz czyścić je z kurzu i piasku. Upewnić się, że wszystkie plastikowe elementy są wolne od kurzu, zabrudzeń i piasku, aby uniknąć ewentualnych tarć, które mogą zakłócić prawidłowe działanie wózka. Przechowywać wózek w suchym miejscu. W razie konieczności smarować ruchome części suchym olejem silikonowym. Przed montażem sprawdzić, czy jest się w posiadaniu wszystkich elementów dla tego modelu. Jeżeli brakuje jakiegokolwiek części należy zwrócić się do Działu Obsługi Klienta Chicco. Montaż produktu nie wymaga użycia żadnego narzędzia.

Ważna uwaga: rysunki oraz zalecenia przytoczone w niniejszej

instrukcji odnoszą się do omawianej wersji produktu. Niektóre opisane tu elementy składowe oraz niektóre funkcje mogą różnić się w zależności od zakupionej wersji.

MONTAŻ WÓZKA SPACEROWEGO

OSTRZEŻENIE: wykonując tę czynność należy upewnić się, czy Wasze dziecko lub inne dzieci znajdujące się w odpowiedniej odległości. Upewnić się, czy w trakcie wykonywania tej czynności ruchome elementy wózka nie stykają się z częściami ciała dziecka.

1. Wózek w momencie dostarczenia jest złożony (Rys. 1). Odblokować zaczep zamykający (Rys. 1A) i popchnąć przednią część wózka do przodu, pociągając jednocześnie rączkę do góry, aż będzie słychać charakterystyczny dźwięk rozłożonego mechanizmu (Rys. 1B).
2. Włożyć przednie koło do odpowiedniego otworu, aż będzie słychać charakterystyczny dźwięk blokady (Rys. 2). To samo wykonać z drugim przednim kołem.
3. Włożyć tylne koło w odpowiedni otwór, dopasowując płaską część bolca do odpowiedniego kształtu w otworze w stoleżu (Rys. 3). To samo powtórzyć, aby zamontować drugie koło.

OSTRZEŻENIE: Przed użyciem wózka upewnić się, że koła są dobrze zamocowane do konstrukcji, pociągając za nie lekko na zewnątrz.

Aby zdjąć przednie i tylne koła należy uruchomić mechanizmy zwalnające zaczepy wskazane na Rysunkach 3A-3B.

MONTAŻ SIEDZISKA

Siedzisko można zamontować przodem do rodzica lub przodem do kierunku jazdy.

4. Rozłożyć siedzisko, naciskając przycisk na oparciu, aż do całkowitego rozłożenia (Rys. 4-4A); podnieść gniazda zaczepów barierki zabezpieczającej (Rys. 4B) i zamknąć barierkę (Rys. 4C). Aby zdjąć barierkę, nacisnąć przyciski boczne (Rys. 4D) i pociągnąć do góry. Jeżeli budka nie została jeszcze zamontowana na siedzisku, należy wykonać poniższe czynności: zamontować plastikowe zaczepy na bocznych rurkach oparcia po obu stronach, aż będzie słyszalne charakterystyczne kliknięcie, oznaczające zablokowanie (Rys. 4E), następnie zapiąć dwie napy znajdujące się na górnej krawędzi oparcia (Rys. 4F). Zamknąć siedzisko na bocznych przegubach wózka spacerowego (Rys. 4G), aż będzie słychać charakterystyczny dźwięk oznaczający zablokowanie i otworzyć budkę, pociągając ją do przodu.

OSTRZEŻENIE: Należy zawsze zabezpieczać dziecko pasami bezpieczeństwa. Barierka NIE jest urządzeniem podtrzymującym dziecko.

OSTRZEŻENIE: Nie wykorzystywać barierki do podnoszenia wózka, w którym jest dziecko.

5. Siedzisko jest odwracalne. Aby zmienić pozycję siedziska, należy zdjąć je z bocznych przegubów, naciskając przyciski zwalnające, pociągając do góry (Rys. 5) i zaciepić w odwrótnym ustawieniu (Rys. 5A).

OSTRZEŻENIE: Upewnić się, że siedzisko rzeczywiście zostało zamocowane. W tym celu pociągnąć je do góry.

OSTRZEŻENIE: Nie wyjmować siedziska z wózka razem z dzieckiem.

REGULACJA OPARCIA

6. Wysokość oparcia można ustawić w 3 pozycjach. pociągnąć do góry taśmę umieszczoną z tyłu siedziska, aby podwyższyć oparcie (Rys. 6). Aby obniżyć wysokość oparcia, pchnąć je w dół w oznaczonym miejscu (Rys. 6A). Osiągnięciu każdej pozycji towarzyszy charakterystyczny dźwięk zaciepienia pasów.
7. Oparcie można odchylić w 4 pozycjach. Aby je pochylić, należy użyć dźwigni umieszczonej z tyłu (Rys. 7). Aby je podnieść, pchnąć oparcie do góry, aż do osiągnięcia żądanej pozycji (Rys. 7A).

BUDKA

8. Budkę można wydlużyć, rozpinając zamek (Rys. 8).
9. Aby zdjąć budkę należy odczepić plastikowe zaczepy po bokach oparcia (Rys. 9) i odpiąć dwie napy na górnej krawędzi oparcia (Rys. 9A). Aby zamontować budkę, należy wykonać opisane po-

wyżej czynności w odwrótej kolejności.

OSTRZEŻENIE: Budka powinna być zamocowana po obu stronach wózka. Sprawdzić, czy została ona prawidłowo zablokowana.

SKŁADANIE I ROZKŁADANIE WÓZKA

Wózek można złożyć z siedziskiem lub bez siedziska (w obu konfiguracjach użytkowych: przodem do kierunku jazdy lub przodem do rodzica).

10. Składanie wózka z siedziskiem ustawionym przodem do kierunku jazdy. Ustawić oparcie w najniższej pozycji; złożyć oparcie do przodu, używając dźwigni znajdującej się z tyłu oparcia (Rys. 10); po złożeniu oparcia na siedzisku (Rys. 10A), obrócić je z powrotem w kierunku rączki (Rys. 10B-10C). Przesunąć suwak „A” na rączce w dowolną stronę i jednocześnie nacisnąć przycisk „B” (Rys. 10D); popchnąć rączkę do przodu (Rys. 10E), a wózek sam się złoży. Wózek automatycznie zablokuje się w pozycji zamkniętej (Rys. 10F).
11. Składanie wózka z siedziskiem ustawionym przodem do rodzica. Ustawić oparcie w najniższej pozycji; przesuwać dźwignię z tyłu, obrócić oparcie w kierunku siedziska, aż do pozycji złożonej (Rys. 11). Przesunąć suwak „A” na rączce w dowolną stronę i jednocześnie nacisnąć przycisk „B” (Rys. 11A); popchnąć rączkę do przodu (Rys. 11B), a wózek sam się złoży (Rys. 11C).
12. Aby ponownie otworzyć wózek, w dowolnej konfiguracji (przodem do kierunku jazdy lub przodem do rodzica), należy wykonać te same kroki. Odblokować dźwignię blokującą znajdującą się z boku wózka (Rys. 12) i przesunąć przednie nóżki, jednocześnie pociągając rączkę do góry, aż do całkowitego otwarcia. Rozłożyć siedzisko za pomocą dźwigni znajdującej się za oparciem (Rys. 12A) i podnieść barierkę zabezpieczającą (Rys. 12B).

UŻYWANIE PASÓW BEZPIECZEŃSTWA

13. Wózek spacerowy wyposażony jest w system zabezpieczający z pięcioma punktami zaczepienia, składający się z dwóch pasów naramiennych, pasa biodrowego oraz pasa krocznego ze sprzączką. Dołączona sprzączka posiada zamknięcie magnetyczne (Rys. 13).

OSTRZEŻENIE: W PRZYPADKU UŻYWANIA WÓZKA DLA DZIECI OD URODZENIA DO 6. MIESIĄCA ŻYCIA, NALEŻY USTAWIĆ OPARCIE W NAJNIŻSZEJ POZYCJI (Rys. 13A).

Po umieszczeniu dziecka w wózku należy zapiąć pasy, wkładając element sprzączki nakładki naramiennej (A) w gniazdo elementu (B) pasa bezpieczeństwa (Rys. 13B). Tej czynności należy wykonać dla obu pasów. Następnie należy połączyć oba elementy, aż zostaną prawidłowo zaciepienie (Rys. 13C) i dokończyć zapinanie pasów za pomocą sprzączki pasa krocznego (C), dopinając ją do dwóch wcześniej złożonych elementów (Rys. 13D). Sprzączka jest magnetyczna, a prawidłowe zaciepienie elementów sygnalizowane jest kliknięciem. Wyregulować nakładki naramienne, aby przylegały do ramion dziecka (Rys. 13E). Aby rozpiąć pasy, należy nacisnąć dwa boczne przyciski sprzączki pasa krocznego i wyjąć sprzączkę z gniazda mocującego (Rys. 13F).

OSTRZEŻENIE: Upewnić się, że pasy zawsze są poprawnie zapięte. **OSTRZEŻENIE:** W celu zapewnienia bezpieczeństwa Państwa dziecku, zawsze zapinać pasy bezpieczeństwa. Aby upewnić się, czy pasy są prawidłowo zamocowane, po włożeniu dziecka i zabezpieczeniu go pasami, należy pociągnąć energicznie za końcówkę pasów.

ZAKŁADANIE/ZDEJMOWANIE OBCIA Z SIEDZISKA

Aby ułatwić wykonywanie tej czynności, zaleca się ustawienie oparcia w najwyższej pozycji.

14. Zdemontować budkę z oparcia i zdjąć zestaw komfort, składający się z wyściełanych nakładek naramiennych i pasa krocznego. Odczepić pętelkę i rozpiąć guzik łączący obicie fotela z oparciem (Rys. 14-14A). Odczepić pętelkę mocującą siedzisko do tylnej części oparcia (Rys. 14B). Rozpiąć dwa guziki znajdujące się po wewnętrznej stronie fotelika (Rys. 14C) oraz guziki pod siedziskiem (Rys. 14D) Rozpiąć rzepy mocujące siedzisko do podnóżka i metalowej rurki (Rys. 14E-14F). Odczepić taśmę znajdującą się pod siedziskiem (Rys. 14G). Teraz można zdjąć obicie siedziska z



ramy.

15. Aby zdjąć obicie oparcia należy rozpiąć dwa guziki (Rys.15), zdjęć pętelkę i odpiąć guzik na bokach oparcia (Rys. 15A-15B). Rozpiąć rzep z tyłu obicia (Rys. 15C) i wysunąć osłonę materiałową z tyłu sztywnego oparcia (Rys. 15D). W tym momencie tkanina jest całkowicie swobodna, co pozwala zdemontować pasy bezpieczeństwa.

Aby założyć obicie na siedzisko, należy wykonać powyżej przedstawione czynności w odwrotnej kolejności.

ZESTAW COMFORT

Zestaw Komfort składa się z dwóch osłonek na szelki i pasa kroczonego.

16. Wsunąć pasy w nakładki naramienne i włożyć sprzączkę w wyszczelany pas kroczy (Rys. 16-16A).

UCHWYT

17. Rączkę można ustawić w dwóch pozycjach (Rys.17). Aby ustawić żądaną pozycję, należy przesunąć suwak „A” na rączce w dowolną stronę i jednocześnie nacisnąć przycisk „B” (Rys. 17A).

OPARCIE NA NÓŻKI

18. Podnóżek można ustawić w kilku pozycjach: aby go opuścić, należy nacisnąć dwa boczne przyciski (Rys. 18) i przesunąć do żądanej pozycji. Aby go podnieść, wystarczy pociągnąć do góry.

HAMULEC POSTOJOWY

19. Hamulec postojowy działa równocześnie na obydwa tylne koła wózka. Aby włączyć system hamulcowy, przestawić dźwignię w dół (Rys. 19). Aby go wyłączyć, należy przesunąć dźwignię do góry.

OSTRZEŻENIE: Używać hamulca przy każdym postoju. Nie pozostawiać nigdy wózka na pochyłej powierzchni jeśli siedzi w nim dziecko nawet wówczas, kiedy hamulec postojowy jest załączony.

OSTRZEŻENIE: Po wciśnięciu dźwigni hamulcowej upewnić się, czy hamulce zostały prawidłowo sprzężone na obu tylnych zespołach kół.

KÓŁKA OBROTOWE

20. Aby umożliwić swobodny obrót przednich kół, należy pociągnąć do góry dźwignię znajdującą się pod zespołem przednich kół (Rys. 20). Aby je zablokować, przesunąć dźwignię w dół (Rys. 20A).

KOSZYK

Koszyk jest już zamontowany na stelażu. Jeżeli zachodzi potrzeba, aby go zdjąć, należy wykonać poniższe czynności.

21. Rozpiąć dwie napy i rzep w części tylnej (Rys. 21); wysunąć taśmę przez otwór w tkaninie i metalowy pierścień przymocowany do stelaża (Rys. 21A). Wykonać tę samą czynność także z drugiej strony. Odczepić 3 rzepy, które mocują koszyk do tylnej rurki (Fig. 21B) i rozpiąć 3 napy z każdej strony (Rys. 21C). Zakończyć czynność, zwalniając przyciski pod przednim stopniem i wysuwając taśmy.

OSŁONA PRZECIWDIESZCZOWA

Wózek jest wyposażony w osłonę przeciwdeszczową.

22. Aby zamocować osłonę przeciwdeszczową, należy przeciągnąć taśmki wokół rurek ramy wózka, w punktach wskazanych na rysunku 22 (czynności te należy wykonać z obu stron wózka).

Osłona przeciwdeszczowa może być również używana ze śpiworem Snuggly Pod (akcesoria sprzedawane osobno). Sposób użytkowania opisano w odpowiedniej instrukcji.

Jeśli osłona się zmoczyła, po zakończeniu jej użytkowania należy wysuszyć ją na wolnym powietrzu. Osłona przeciwdeszczowa może być używana zarówno w konfiguracji dziecko przodem do kierunku jazdy, jak i dziecko przodem do mamy.

OSTRZEŻENIE: Osłony przeciwdeszczowej nie wolno używać na wózku bez budki, ponieważ grozi to uduszeniem dziecka. Osłona przeciwdeszczowa nie może być używana na spacerówce bez zamontowanej budki lub daszka przeciwsłonecznego; mogłoby to

spowodować uduszenie dziecka.

GWARANCJA

Produkt ma gwarancję na wszystkie wady zgodności w normalnych warunkach użytkowania, zgodnych z podanymi w instrukcji. Gwarancja nie będzie miała natomiast zastosowania w przypadku uszkodzeń powstałych w wyniku niewłaściwego użytkowania, zużycia lub przypadkowych zdarzeń. Informacje na temat okresu gwarancyjnego na wady zgodności można znaleźć we właściwych przepisach krajowych, obowiązujących w kraju zakupu (tam, gdzie dotyczy).



NL GEBRUIKSAANWIJZING

BELANGRIJK - LEES ZORGVULDIG EN BEWAAR VOOR LA- TERE RAADPLE- GING.

WAARSCHUWING: VERWIJDER VOOR HET GEBRUIK EVENTUELE PLASTIC ZAKKEN EN ALLE ANDERE VERPAKKINGSONDERDELEN EN GOOI ZE WEG OF HOUD ZE IN IEDER GEVAL BUITEN HET BEREIK VAN KINDEREN.

WAARSCHUWINGEN

- **WAARSCHUWING:** Nooit het kind zonder toezicht laten.
- **WAARSCHUWING:** Zorg ervoor dat alle vergrendelingsmechanismes vast zitten voor dat je het product gebruikt.
- **WAARSCHUWING:** Zorg ervoor dat het kind uit de buurt is tijdens het inen uitklappen van het product om letsel te voorkomen.
- **WAARSCHUWING:** Laat het kind niet met dit product spelen.
- **WAARSCHUWING:** Altijd het veiligheidstuigje gebruiken.
- Het gebruik van tussenbeenstukken en veiligheidsgordels is nodig om de veiligheid van het kind te garanderen. Gebruik de veiligheidsgordels altijd samen met het tussenbeenstuk.
- **WAARSCHUWING:** Controleer voor gebruik of het wiegje, het kin-

derwagenzitje, of het autostoeltje goed vast zit op het kindervagenchassis.

- **WAARSCHUWING:** Dit product is niet geschikt om mee te lopen of te skeeleren.
- **WAARSCHUWING:** Kočárek je určen pro děti do 22 kg hmotnosti a do věku 4 let, podle toho, která okolnost nastane dříve.
- Kočárek se sedačkou obrácenou proti směru jízdy je homologován do nosnosti 15 kg.
- Kočárek se sedačkou umístěnou ve směru jízdy je homologován do nosnosti 22 kg.
- Voor kinderen vanaf de geboorte tot de leeftijd van ongeveer 6 maanden moet de rugleuning op de volledig neergelaten stand worden gebruikt.
- Alleen de autostoeltjes Chicco Kory en Chicco First-Seat Recline kunnen gekoppeld worden op de wandelwagen Chicco One4Ever.
- Zie de gebruiksaanwijzing van de Snuggle Pod voor het gebruik van de wandelwagen met dit apart aangeschafte accessoire.
- Het product moet altijd op de rem staan als u het kind erin zet of eruit haalt.
- Gebruik de rem telkens wanneer u stopt.
- Laat de wandelwagen nooit met het kind erin op een helling staan, ook al zijn de remmen geactiveerd.
- Overbelast de boodschappenmand niet. Maximum gewicht 3 kg.
- Ieder gewicht dat aan de handgrepen en/of de rugleuning en/of de zijkanten van de wandelwagen hangt, kan de stabiliteit van

de wandelwagen in het gedrang brengen.

- Vervoer niet meer dan één kind tegelijkertijd.
- Breng geen accessoires, reserveonderdelen of onderdelen op de wandelwagen aan, die niet door de fabrikant geleverd of goedgekeurd zijn.
- Gebruik het artikel niet als er onderdelen stuk of gescheurd zijn, of ontbreken.
- Als het autostoeltje op de wandelwagen is geïnstalleerd, is dit geen vervanging voor een wieg of bedje. Als het kind moet slapen, moet het in een draagmand, wieg of bedje worden gelegd.
- Controleer voor de montage of het artikel en de onderdelen ervan niet beschadigd zijn tijdens het transport. In dat geval mag het product niet worden gebruikt en dient het buiten het bereik van kinderen te worden gehouden.
- Zorg ervoor dat bij de handelingen de bewegende delen van de wandelwagen niet in aanraking komen met het lichaam van het kind.
- Verzeker u ervan dat de gebruikers van de wandelwagen goed weten hoe hij werkt.
- Dit product mag uitsluitend door een volwassene worden gebruikt.
- Het product mag uitsluitend door een volwassene worden gemonteerd.
- Om gevaar voor wurging te voorkomen mag u het kind geen voorwerpen met touwen geven of ze binnen het bereik van het kind laten liggen.
- Gebruik de wandelwagen niet op

trappen of roltrappen: u zou de controle erover onverwachts kunnen verliezen.





- Kijk goed uit als u een trede of de stoep op- of afgaat.
- Als u de wandelwagen gedurende lange tijd in de zon laat staan, wacht dan tot hij afgekoeld is voordat u het kind erin zet. Door lang in de zon te staan kunnen de materialen en stoffen van kleur veranderen.
- Zorg ervoor dat de wandelwagen niet in aanraking komt met zilt water om roestvorming te voorkomen.
- Gebruik de wandelwagen niet op het strand.
- **WAARSCHUWING:** Gebruik de greep nooit om de wandelwagen met het kind erin op te tillen.
- Als de wandelwagen niet wordt gebruikt, dient hij buiten het bereik van kinderen te worden gehouden.

TIPS VOOR HET REINIGEN EN HET ONDERHOUD

Dit artikel heeft geregeld onderhoud nodig. Reinigings- en onderhoudswerkzaamheden mogen alleen door een volwassene worden verricht.

REINIGEN

De stof kan van de zitting van de wandelwagen verwijderd worden (raadpleeg het hoofdstuk "De bekleding van de zitting nemen/de bekleding op de zitting aanbrengen"). Zie de wasetiketten om de stoffen gedeeltes te reinigen. Hieronder worden de wassymbolen en de betekenis ervan weergegeven:

-  Handwas in koud water
-  Niet bleken
-  Niet in de droogtrommel drogen
-  Niet strijken
-  Niet chemisch laten reinigen

Reinig de kunststofdelen regelmatig met een vochtige doek, gebruik geen oplos- of schuurmiddelen. Na eventuele aanraking met water moeten de metalen delen afgedroogd worden om roestvorming te voorkomen.

ONDERHOUD

Controleer periodiek de slijtagestaat van de wielen en houd ze vrij van stof en zand. Om wrijving te voorkomen die de correcte werking van de wandelwagen kan beïnvloeden, controleer of alle



onderdelen van kunststof schoon zijn van stof, vuil en zand. Berg de wandelwagen op een droge plaats op. Smeer de bewegende delen indien nodig met droge siliconenolie. Controleer of alle componenten voor dit model voorhanden zijn voordat u de wagen in elkaar zet. Mocht er iets ontbreken, neem dan contact op met de Chicco Klantendienst. U hoeft geen gereedschap te gebruiken om de wagen in elkaar te zetten.

Belangrijke opmerking: de afbeeldingen en instructies in deze handleiding verwijzen naar een uitvoering van de wandelwagen. Sommige onderdelen en functies die hier worden beschreven kunnen, afhankelijk van de door u gekochte uitvoering, anders zijn.

MONTAGE VAN DE WANDELWAGEN

WAARSCHUWING: Let er bij deze handeling op dat het kind en eventuele andere kinderen zich op een veilige afstand bevinden. Verzeker u er tijdens deze fase van dat de bewegende delen van de wandelwagen niet in aanraking komen met het lichaam van het kind.

1. De wandelwagen wordt gesloten geleverd (Afb.1). Open de vergrendelingshaak (Afb. 1A) en duw het voorste deel van de wandelwagen naar voren. Trek tegelijkertijd de handgreep naar boven totdat u een "klik" hoort en de wandelwagen helemaal is geopend (Afb. 1B).
2. Monteer een voorwiel door de pin in het gat de duwen tot u een klik hoort (Afb. 2). Herhaal dezelfde handeling bij het tweede voorwiel.
3. Steek een achterwiel in het daarvoor bestemde gat. Let erop dat het platte gedeelte van de pen samenvalt met de overeenkomstige vorm in het gat in het frame (Afb.3). Herhaal dezelfde handeling bij het andere wiel.

WAARSCHUWING: Verzeker u ervan, alvorens de wandelwagen te gebruiken, dat de wielen goed aan het frame zijn vastgezet, door licht naar buiten te trekken.

Om de voor- en de achterwielen te verwijderen, moet men de ontgrendelingsinrichtingen activeren zoals aangeduid op de afbeeldingen 3A-3B.

HET ZITJE MONTEREN

Het zitje kan naar de ouder of naar de straat gericht worden gemonteerd.

4. Open het zitje helemaal met de knop op de rugleuning (Afb.4-4A); Zet de bevestigingen van de bumper bar omhoog (Afb. 4B) en bevestig de bumper bar (Afb. 4C). U kunt de bumper bar weer verwijderen door de knoppen aan de zijkant (Afb. 4D) in te drukken en de bumper bar omhoog te trekken.

Als de kap nog niet op het zitje is gemonteerd, handel dan als volgt: bevestig de plastic clips aan beide zijden aan de zijbuizen van de rugleuning totdat u de dubbele klik van de bevestiging hoort (Afb. 4E), en bevestig vervolgens de twee drukknoppen aan de bovenrand van de rugleuning (Afb. 4F).

Bevestig het zitje aan de zijscharnieren van de wandelwagen (Afb. 4G) totdat het zitje vastklikt. Open de kap door deze naar voren te trekken.

WAARSCHUWING: Maak het kind altijd met de veiligheidsgordels vast. De bumper bar is GEEN bevestigingssysteem voor het kind.

WAARSCHUWING: Gebruik de bumper bar nooit om het product met het kind erin op te tillen.

5. Het zitje is omkeerbaar. Om het zitje om te keren, moet u het uit de zijscharnieren nemen door de ontgrendelingsknoppen in te drukken en omhoog te trekken (Afb.5). Bevestig het zitje in de omgekeerde richting (Afb.5A).

WAARSCHUWING: Verzeker u ervan dat het zitje inderdaad geïnstalleerd is, door het omhoog te trekken.

WAARSCHUWING: Verwijder het zitje niet van de wandelwagen, terwijl het kind erin zit.

VERSTELLING RUGLEUNING

6. De rugleuning kan op 3 hoogtes worden afgesteld: Trek de lus aan de achterkant omhoog om de rugleuning hoger te zetten (Afb. 6). Duw de rugleuning omlaag om de hoogte te verminderen in de stand die wordt aangeduid door het etiket (Afb.6A). De rugleuning klikt vast in elk van de drie hoogtes.

7. De rugleuning kan op 4 schuine standen worden versteld. Gebruik de hendel aan de achterkant om de rugleuning te verstellen (Afb.7). Om de rugleuning omhoog te zetten, duwt u deze omhoog tot hij de gewenste stand bereikt (Afb. 7A).

KAP

8. Door de ritssluiting te openen, kan de kap worden verlengd (Afb. 8).
9. Om de kap te verwijderen, maakt u de plastic clips aan de zijkanalen van de rugleuning los (Afb.9) en koppelt u de twee knoppen aan de bovenrand van de rugleuning (Afb. 9A) los. Voer de bovenstaande stappen in omgekeerde volgorde uit om de kap weer aan te brengen.

WAARSCHUWING: De kap dient aan beide kanten van de wandelwagen te worden bevestigd. Controleer of hij goed is vastgemaakt.

DE WANDELWAGEN DICHT- EN OPENKLAPPEN

Een wandelwagen kan met of zonder het zitje worden gesloten (in beide configuraties: naar de ouder of naar de straat gericht).

10. De wandelwagen sluiten met het zitje naar de straat gericht. Zet de rugleuning in de laagste stand; zet de rugleuning naar voren met behulp van de hendel aan de achterkant van de rugleuning (Afb. 10); zodra de rugleuning helemaal naar voren is gebracht (Afb. 10A), haalt u hem naar achteren in de richting van de handgreep (Afb.10B-10C). Druk een van de twee zijden van knop "A" op de handgreep in en druk tegelijkertijd op knop "B" (Afb. 10D); Duw de handgreep naar voren (Afb. 10E). De wandelwagen sluit vanzelf. De wandelwagen wordt automatisch vergrendeld in de gesloten stand (Afb. 10F).
11. De wandelwagen sluiten met het zitje naar de ouder gericht. Zet de rugleuning in de laagste stand; duw de rugleuning helemaal naar het zitje toe met behulp van de hendel aan de achterkant (Afb.11). Druk een van de twee zijden van knop "A" op de handgreep in en druk tegelijkertijd op knop "B" (Afb. 11A); duw de handgreep naar voren (Afb. 11B). De wandelwagen sluit vanzelf (Afb. 11C).
12. In elke configuratie (op straat of op de ouder gericht) zijn de stappen voor het openen van de wandelwagen dezelfde. Open de vergrendelingshaak aan de zijkant van de wandelwagen (Fig. 12) en schuif de voorpoten uit terwijl u de hendel omhoog trekt totdat de wandelwagen helemaal open is. Open het zitje met de hendel die zich achter de rugleuning bevindt (Afb. 12A) en zet de bumper bar omhoog (Afb. 12B).

GEBRUIK VAN DE VEILIGHEIDSGORDELS

13. De wandelwagen is uitgerust met een veiligheidssysteem met vijf verankeringspunten bestaande uit twee schouderriemen, een buikgordel en een tussenbeenstuk met gesp. De meegeleverde gesp heeft een magnetische sluiting (Afb. 13).

WAARSCHUWING: VOOR GEBRUIK VANAF DE GEBOORTE TOT 6 MAANDEN MOET DE RUGLEUNING IN DE LAAGSTE STAND WORDEN GEZET (Afb. 13A).

Plaats het kind in de wandelwagen en maak de gordel vast door het schoudergordelslot (A) in van het heupgordelslot (B) te steken (Afb. 13B). Doe dit voor beide gordels. Voeg vervolgens de twee onderdelen op de juiste manier samen (Afb. 13C) en bevestig de twee eerder gemonteerde onderdelen aan de gesp van het tussenbeenstuk (C) (Afb. 13D). De klikbevestiging is magnetisch. Stel vervolgens de schouderbanden af op de schouders van het kind (Afb. 13E). Om de gordel te openen, drukt u op de twee knoppen aan de zijkant van de gesp van het tussenbeenstuk en haalt u de gordel los (Afb. 13F).

WAARSCHUWING: Zorg ervoor dat de gordels altijd correct zijn vastgemaakt.

WAARSCHUWING: om de veiligheid van uw kind te garanderen moeten de veiligheidsgordels altijd worden gebruikt. Om te controleren of de gordels goed zijn bevestigd, trekt u hard aan het uiteinde van de gordels als het kind in het stoeltje zit en is vastgezet.

DE BEKLEDING VAN DE ZITTING NEMEN/DE BEKLEDING OP DE ZITTING AANBRENGEN

Het verwijderen/aanbrengen van de bekleding gaat het gemakkelijkst als de rugleuning in de hoogste stand staat.





14. Verwijder de kap van de rugleuning en de Comfort-Kit bestaande uit gewatteerde schouderbanden en tussenbeenstukken. Haak het knoopsgat en de knoop los waarmee het zitkussen aan de rugleuning is bevestigd (Afb. 14-14A). Haak het knoopsgat los die het zitje verbindt met het achterste deel van de rugleuning (Afb. 14B). Maak de twee knoppen los die zich aan de binnenkant van het zitje bevinden (Afb. 14C) en de knoppen aanwezig onder de stoel (Afb.14D). Verwijder het klittenband waarmee het zitje aan de beensteun en de metalen buis (Afb.14E-14F) is bevestigd. Maak de tape onder het zitje los (Afb.14G). Nu is het mogelijk om het zitkussen van het frame te verwijderen.
15. Om het rugkussen te verwijderen, haakt u de twee knoppen los (Afb.15), verwijdert u het knoopsgat en haakt u de knop aan de zijkanten van de rugleuning los (Afb.15A-15B). Maak het klittenband aan de achterkant van het kussen los (Afb.15C) en verwijder de stoffen lap aan de achterkant van de starre rugleuning (Afb.15D). Nu is de stof volledig vrij en is het mogelijk om de veiligheidsgordels uit de stof te verwijderen.

Voer de hiervoor beschreven handelingen uit in omgekeerde volgorde om de bekleding weer aan te brengen.

KIT COMFORT

De Comfort-Kit bestaat uit 2 schouderbeschermstukken en een tussenbeenstuk.

16. Voeg de gordels in de schouderriemen en voeg de gesp in het gewatteerde tussenbeenstuk (Afb. 16-16A).

HANDGREEP

17. De handgreep kan in twee standen worden gezet (Afb.17). Om de gewenste stand te kiezen, drukt u een van de twee zijden van knop 'A' in en drukt u tegelijkertijd op knop 'B' (Afb. 17A).

BEENSTEUN

18. De beensteun kan in meerdere standen worden afgesteld: zet de beensteun omlaag door op de twee knoppen aan de zijkant (Afb. 18) te drukken en omlaag te duwen. Om de beensteun omhoog te zetten, trekt u hem omhoog.

REM

19. De parkeerrem werkt tegelijkertijd op beide achterwielen van de wandelwagen. Druk de hendel omlaag om het remsysteem in te schakelen (afb. 19). Zet de hendel omhoog om de rem uit te schakelen.

WAARSCHUWING: Gebruik altijd de rem als u stopt. Laat de wandelwagen nooit met het kind erin op een helling staan, ook al zijn de remmen geactiveerd.

WAARSCHUWING: Na de wandelwagen op de rem te hebben gezet, verzekert u zich ervan dat de remmen goed op beide achterwielgroepen geplaatst zijn.

ZWENKWIELEN

20. Om de voorwielen te laten zwenken, duwt u de knop boven de voorwielen omhoog (Afb. 20). Om de voorwielen te blokkeren, duwt u de knop omlaag (Afb. 20A).

BOODSCHAPPENMAND

De boodschappenmand is al op het frame gemonteerd. Volg de volgende stappen om de mand te verwijderen.

21. Maak aan de achterkant de twee knoppen los en haal het klittenband los (Afb. 21); haal de band door de gleuf en de metalen ring op het frame (Afb. 21A). Doe hetzelfde aan de andere kant. Haal de 3 klittenbanden los waarmee de boodschappenmand aan de achterbuis is bevestigd (Afb. 21B) en maak de 3 drukknoppen aan elke kant los (Afb. 21C). Haal tenslotte de knoppen onder de basis aan de voorkant los en verwijder de banden.

REGENHOES

De wandelwagen is uitgerust met een regenhoes.

22. Wikkel de bandjes om de buizen van de wandelwagen op de in afbeelding 22 aangegeven plaatsen om de regenhoes te bevestigen (doe dit aan beide zijden van de wandelwagen).

De regenhoes kan ook worden gebruikt in combinatie met de Snuggle Pod (afzonderlijk verkrijgbaar). Zie de speciale handleiding voor de gebruiksaanwijzingen.

Laat de regenhoes na het gebruik aan de lucht drogen als ze nat is. De regenhoes kan worden gebruikt zowel in de configuratie gericht naar de straat als gericht naar mama.

WAARSCHUWING: De regenhoes mag niet zonder kap op de wandelwagen worden gebruikt, omdat het kind hierdoor kan stikken. Laat de wandelwagen met het kind erin nooit in de zon staan als de regenhoes op de wandelwagen is gemonteerd om gevaar voor oververhitting te voorkomen.

GARANTIE

Het product is gegarandeerd tegen elk gebrek aan overeenstemming onder normale gebruiksomstandigheden in overeenstemming met de gebruiksaanwijzing. De garantie is dus niet geldig in geval van schade veroorzaakt door oneigenlijk gebruik, slijtage of toevallige gebeurtenissen. Voor de duur van de garantie inzake non-conformiteit verwijzen we naar de specifieke richtlijnen en de nationale normen die van toepassing zijn in het land van aankoop, indien deze voorzien zijn.



EL ΟΔΗΓΙΕΣ ΧΡΗΣΗΣ

ΣΗΜΑΝΤΙΚΟ - ΔΙΑΒΑΣΤΕ ΠΡΟΣΕΚΤΙΚΑ ΤΙΣ ΟΔΗΓΙΕΣ ΚΑΙ ΦΥΛΑΞΤΕ ΤΕΣ ΓΙΑΤΙ ΜΠΟΡΕΙ ΝΑ ΤΙΣ ΧΡΕΙΑΣΤΕΙΤΕ ΣΤΟ ΜΕΛΛΟΝ.

ΠΡΟΣΟΧΗ: ΠΡΙΝ ΤΗΝ ΧΡΗΣΗ ΑΦΑΙΡΕΣΤΕ ΚΑΙ ΠΕΤΑΞΤΕ ΤΥΧΟΝ ΠΛΑΣΤΙΚΕΣ ΣΑΚΟΥΛΕΣ ΚΑΙ ΟΛΑ ΤΑ ΣΤΟΙΧΕΙΑ ΣΥΣΚΕΥΑΣΙΑΣ ΤΟΥ ΠΡΟΪΟΝΤΟΣ Ή ΚΡΑΤΗΣΤΕ ΤΑ ΜΑΚΡΙΑ ΑΠΟ ΤΑ ΠΑΙΔΙΑ.

ΠΡΟΕΙΔΟΠΟΙΗΣΕΙΣ

- **ΠΡΟΕΙΔΟΠΟΙΗΣΗ:** Μην αφήνετε ποτέ το παιδί σας χωρίς επιτήρηση.
- **ΠΡΟΕΙΔΟΠΟΙΗΣΗ:** Βεβαιωθείτε ότι έχουν ενεργοποιηθεί όλες οι διατάξεις ασφάλισης πριν από τη χρήση.
- **ΠΡΟΕΙΔΟΠΟΙΗΣΗ:** Για την αποφυγή τραυματισμών, απομακρύνετε το παιδί σας κατά το δίπλωμα και το ξεδίπλωμα του προϊόντος αυτού.
- **ΠΡΟΕΙΔΟΠΟΙΗΣΗ:** Μην αφήνετε το παιδί σας να παίζει με το προϊόν αυτό.
- **ΠΡΟΕΙΔΟΠΟΙΗΣΗ:** Χρησιμοποιείτε πάντα το σύστημα πρόσδεσης.
- Η χρήση του διαχωριστικού ποδιών και των ζωνών ασφαλείας είναι απαραίτητα για την ασφάλεια του παιδιού σας. Χρησιμοποιείτε πάντα τις ζώνες ασφαλείας ταυτόχρονα με

το διαχωριστικό για τα ποδαράκια του παιδιού.

- **ΠΡΟΕΙΔΟΠΟΙΗΣΗ:** Βεβαιωθείτε ότι οι διατάξεις σύνδεσης του καροτσιού ή του καθίσματος ή του καθίσματος αυτοκινήτου έχουν τοποθετηθεί σωστά πριν από τη χρήση.
- **ΠΡΟΕΙΔΟΠΟΙΗΣΗ:** Μη χρησιμοποιείτε το προϊόν αυτό όταν κάνετε τζόκινγκ.
- **ΠΡΟΕΙΔΟΠΟΙΗΣΗ:** Το καροτσάκι περιπάτου είναι κατάλληλο για παιδιά βάρους έως 22 κιλών και ηλικίας έως 4 ετών, ανάλογα με το ποιό από τα δύο θα συμβεί πρώτα.
- Το καροτσάκι περιπάτου μπορεί να χρησιμοποιηθεί για παιδιά βάρους έως 15 kg με το κάθισμα στραμμένο αντίθετα από την κατεύθυνση της πορείας.
- Το καροτσάκι περιπάτου μπορεί να χρησιμοποιηθεί για παιδιά βάρους έως 22 kg με το κάθισμα στραμμένο προς την κατεύθυνση της πορείας.
- Όταν το προϊόν χρησιμοποιούν παιδιά ηλικίας μέχρι 6 μηνών, η πλάτη θα πρέπει να είναι πάντα σε πλήρη ανάκλιση.
- Μόνο τα καθίσματα αυτοκινήτου Chicco Kory και Chicco First-Seat Recline μπορούν να συνδεθούν στο καρότσι Chicco One4Ever.
- Για να χρησιμοποιήσετε το καρότσι με τον Snuggly Pod, συμβουλευτείτε το εγχειρίδιο οδηγιών του αξεσουάρ που αγοράσατε ξεχωριστά.
- Ενεργοποιείτε πάντα τα φρένα κάθε φορά που ανεβάζετε ή κατεβάζετε το παιδί.
- Χρησιμοποιείτε το φρένο κάθε φορά που σταματάτε.
- Μην αφήνετε ποτέ το καροτσάκι σε

μία επικλινή επιφάνεια, με το παιδί μέσα, ακόμα και όταν το φρένο είναι ενεργοποιημένο.

- Μην υπερφορτώνετε το καλάθκι. Μέγιστο βάρος 3 κιλά.
- Κάθε βάρος κρεμασμένο είτε στις λαβές ή/και στη πλάτη ή/και στις πλευρές του καροτσιού, μπορεί να επηρεάσει την σταθερότητα του καροτσιού.
- Μην μεταφέρετε πάνω από ένα παιδί κάθε φορά.
- Μην εφαρμόζετε στο καρότσι περιπάτου εξαρτήματα, ανταλλακτικά ή στοιχεία που δεν προμηθεύονται ή εγκρίνονται από τον κατασκευαστή.
- Μην χρησιμοποιήσετε το προϊόν, αν ορισμένα τμήματα είναι σπασμένα, σχισμένα ή απουσιάζουν.
- Με το κάθισμα αυτοκινήτου εγκατεστημένο στο καροτσάκι περιπάτου, αυτό το όχημα δεν αντικαθιστά την κούνια ή το κρεβατάκι, εάν το μωρό χρειάζεται να κοιμηθεί τότε θα πρέπει να το τοποθετήσετε σε πορτ-μπεμπέ, κούνια ή κρεβατάκι.
- Πριν τη συναρμολόγηση, βεβαιωθείτε ότι το προϊόν και όλα τα στοιχεία του, δεν παρουσιάζουν τυχόν ζημιές που οφείλονται στη μεταφορά. Σε μια τέτοια περίπτωση, το προϊόν δεν πρέπει να χρησιμοποιείται και πρέπει να φυλάσσεται μακριά από τα παιδιά.
- Βεβαιωθείτε ότι κατά την διαδικασία ρύθμισης τα κινητά τμήματα του καροτσιού δεν έρχονται σε επαφή με το σώμα του παιδιού.
- Βεβαιωθείτε ότι όσοι χρησιμοποιούν το καρότσι περιπάτου γνωρίζουν ακριβώς τη λειτουργία του.
- Αυτό το προϊόν πρέπει να χρησι-

μοποιείται υπό την επίβλεψη ενός ενήλικα.

- Το προϊόν πρέπει να συναρμολογείται αποκλειστικά από έναν ενήλικα.
- Για να αποφύγετε τον κίνδυνο πνιγμού μη δίνετε στο παιδί ή μην τοποθετείτε κοντά του αντικείμενα με κορδόνια.
- Μη χρησιμοποιείτε το καροτσάκι σε σκάλες ή κυλιόμενες σκάλες. Μπορεί να χάσετε ξαφνικά τον έλεγχο.
- Προσέχετε όταν ανεβαίνετε ή κατεβαίνετε ένα σκαλοπάτι ή το πεζοδρόμιο.
- Αν αφήσετε το καρότσι περιπάτου εκτεθειμένο στον ήλιο για πολύ χρόνο, περιμένετε να κρυώσει πριν τοποθετήσετε το παιδί πάνω σε αυτό. Η παρατεταμένη έκθεση στον ήλιο μπορεί να προκαλέσει αλλαγές στο χρώμα των υφασμάτων και των υλικών.
- Αποφεύγετε την επαφή του καροτσιού με θαλασσινό νερό για να μην σκουριάσει.
- Μην χρησιμοποιείτε το καροτσάκι περιπάτου στην παραλία.
- **ΠΡΟΕΙΔΟΠΟΙΗΣΗ:** Μη χρησιμοποιείτε ποτέ τη χειρολαβή για να σηκώσετε το καρότσι όταν είναι μέσα το παιδί.
- Το καροτσάκι περιπάτου, όταν δεν χρησιμοποιείται, πρέπει να φυλάσσεται μακριά από τα παιδιά.

ΣΥΜΒΟΥΛΕΣ ΓΙΑ ΤΟΝ ΚΑΘΑΡΙΣΜΟ ΚΑΙ ΤΗ ΣΥΝΤΗΡΗΣΗ

Αυτό το προϊόν χρειάζεται τακτική συντήρηση. Οι εργασίες καθαρισμού και συντήρησης πρέπει να πραγματοποιούνται από ενήλικα.

ΚΑΘΑΡΙΣΜΟΣ

Η επένδυση του καθίσματος του καροτσιού περιπάτου αφαιρείται (ανατρέξτε στο κεφάλαιο "Τοποθέτηση/αφαίρεση καλύμματος καθίσματος"). Για τον καθαρισμό των υφασμάτων των τμημάτων, συμβουλευτείτε την ετικέτα πλυσίματος. Στη συνέχεια αναγράφονται τα σύμβολα για το πλύσιμο με τη σχετική επεξήγηση:



Πλύνετε στο χέρι με κρύο νερό



- Μην χρησιμοποιείτε χλωρίνη
- Μην στεγνώνετε στο στεγνωτήρα
- Μην το σιδερώνετε
- Μην κάνετε στεγνό καθαρίσμα

Καθαρίζετε τακτικά τα πλαστικά τμήματα με ένα υγρό πανάκι, μη χρησιμοποιείτε διαλύτες ή διαβρωτικά υλικά. Στεγνώνετε τα μεταλλικά τμήματα, μετά από τυχόν επαφή με νερό, για να αποφύγετε τη δημιουργία σκουριάς.

ΣΥΝΤΗΡΗΣΗ

Ελέγχετε τακτικά την κατάσταση φθοράς των τροχών και κρατήστε τους καθαρούς από σκόνη και άμμο. Προκειμένου να αποφύγετε τριβές που μπορεί να επηρεάσουν τη σωστή λειτουργία του προϊόντος, βεβαιωθείτε ότι όλα τα πλαστικά μέρη είναι καθαρά χωρίς βρομιά και άμμο. Φυλάξτε το καροτσάκι περιπάτου σε στεγνό χώρο. Λιπαίνετε τα κινητά τμήματα, σε περίπτωση ανάγκης με ξηρό λάδι σιλικόνης. Πριν συναρμολογήσετε το προϊόν, βεβαιωθείτε ότι έχετε όλα τα εξαρτήματα του συγκεκριμένου μοντέλου. Αν λείπει κάποιο κομμάτι, απευθυνθείτε στην Υπηρεσία Εξυπηρέτησης Πελατών Chicco. Για τη συναρμολόγηση του προϊόντος δεν απαιτείται κανένα εργαλείο.

Σημαντική σημείωση: Οι εικόνες και οι οδηγίες που περιέχονται σε αυτές τις οδηγίες χρήσης αναφέρονται σε μία εκδοχή του καροτσιού. Ορισμένα στοιχεία και ορισμένες λειτουργίες που περιγράφονται μπορεί να ποικίλλουν ανάλογα με την έκδοση που εσείς αγοράσατε.

ΣΥΝΑΡΜΟΛΟΓΗΣΗ ΤΟΥ ΚΑΡΟΤΣΙΟΥ ΠΕΡΙΠΑΤΟΥ

ΠΡΟΕΙΔΟΠΟΙΗΣΗ: Όταν ανοίξετε το καρότσι, βεβαιωθείτε ότι το παιδί σας ή τυχόν άλλα παιδιά βρίσκονται σε ασφαλή απόσταση. Βεβαιωθείτε ότι εκείνη τη στιγμή τα κινητά τμήματα του καροτσιού δεν έρχονται σε επαφή με το σώμα του παιδιού.

1. Το καροτσάκι περιπάτου φτάνει κλειστό (Εικ.1). Ανοίξτε το κλιπ κλεισίματος (Εικ. 1Α) και σπρώξτε το μπροστινό τμήμα του καροτσιού περιπάτου προς τα εμπρός και ταυτόχρονα τραβήξτε προς τα επάνω τη λαβή μέχρι να ακούσετε το χαρακτηριστικό κλικ που επιβεβαιώνει το κλείσιμο (Εικ. 1Β).
2. Τοποθετήστε το μπροστινό τροχό στην ειδική οπή, έως ότου ακουστεί το κλικ που επιβεβαιώνει το μπλοκάρωμα (Εικ. 2). Ακολουθήστε την ίδια διαδικασία για να συναρμολογήσετε και την άλλη μπροστινή ρόδα.
3. Εισαγάγετε τον πίσω τροχό στην κατάλληλη τρύπα, ταιριάζοντας το επίπεδο μέρος του πείρου με το αντίστοιχο σχήμα στην τρύπα στο πλαίσιο (Εικ. 3). Ακολουθήστε την ίδια διαδικασία για να βάλετε και την άλλη ρόδα.

ΠΡΟΕΙΔΟΠΟΙΗΣΗ: Πριν χρησιμοποιείτε το καρότσι, βεβαιωθείτε ότι οι ρόδες έχουν στερεωθεί καλά στο σκελετό, τραβώντας ελαφρά προς τα έξω.

Για να αφαιρέσετε τις μπροστινές και τις πίσω ρόδες ενεργοποιήστε τους μηχανισμούς αποσυνδέσεις που υποδεικνύονται στις εικόνες 3Α-3Β.

ΣΥΝΑΡΜΟΛΟΓΗΣΗ ΤΟΥ ΚΑΘΙΣΜΑΤΟΣ

Το κάθισμα μπορεί να συναρμολογηθεί γυρισμένο προς την πλευρά του γονέα ή προς τον δρόμο.

4. Ανοίξτε το κάθισμα πατώντας το κουμπί στην πλάτη μέχρι να ανοίξει τελείως (Εικ. 4-4Α). Ανασηκώστε τις θέσεις σύνδεσης της μπάρας του προφυλακτήρα (Εικ.4Β) και συνδέστε την ίδια τη μπάρα (Εικ. 4C). Για να αφαιρέσετε τη μπάρα, πατήστε τα πλαϊνά κουμπιά (Εικ. 4D) και τραβήξτε προς τα πάνω.

Εάν η κουκούλα δεν είναι ήδη τοποθετημένη στο κάθισμα, ακολουθήστε τα παρακάτω βήματα: συνδέστε τα πλαστικά κλιπ στον πλαϊνό σωλήνα της πλάτης και στις δύο πλευρές μέχρι να ακούσετε το διπλό κλικ που επιβεβαιώνει τη σύνδεση (Εικ. 4Ε) και, στη συνέχεια, συνδέστε τα δύο αυτόματα κουμπιά στην επάνω άκρη της πλάτης (Εικ. 4F).

Στερεώστε το κάθισμα στις πλάινές αρθρώσεις του καροτσιού περιπάτου (Εικ. 4G) μέχρι να ακούσετε το χαρακτηριστικό κλικ που επιβεβαιώνει τη σύνδεση και ανοίξτε την κουκούλα τραβώντας την προς τα εμπρός.

ΠΡΟΕΙΔΟΠΟΙΗΣΗ: Να δένετε πάντα το παιδί με τις ζώνες ασφαλείας. Η μπάρα ΔΕΝ είναι μηχανισμός συγκράτησης του παιδιού.

ΠΡΟΕΙΔΟΠΟΙΗΣΗ: Δεν πρέπει να χρησιμοποιείτε τη μπάρα για να ακούσετε το καρότσι όταν είναι μέσα το παιδί.

5. Το κάθισμα είναι αναστρέψιμο. Για να αλλάξετε τη θέση του καθίσματος, αφαιρέστε το από τις πλευρικές αρθρώσεις πατώντας τα κουμπιά απελευθέρωσης και τραβήξτε προς τα πάνω (Εικ. 5), συνδέστε το στην αντίθετη διαμόρφωση (Εικ. 5Α).

ΠΡΟΕΙΔΟΠΟΙΗΣΗ: Για να βεβαιωθείτε ότι η μονάδα καθίσματος έχει στερεωθεί καλά τραβήξτε την προς τα επάνω.

ΠΡΟΕΙΔΟΠΟΙΗΣΗ: Μη βγάζετε τη μονάδα καθίσματος από το καρότσι όταν το παιδί βρίσκεται μέσα.

ΡΥΘΜΙΣΕΙΣ ΠΛΑΤΗΣ

6. Η πλάτη ρυθμίζεται σε 3 θέσεις ως προς το ύψος: τραβήξτε την ταινία στην πλάτη προς τα πάνω για να αυξήσετε το ύψος της πλάτης του καθίσματος (Εικ.6). Για να μειώσετε το ύψος, πιέστε την πλάτη προς τα κάτω στη θέση που υποδεικνύεται στην ετικέτα (Εικ.6Α). Κάθε θέση προσδιορίζεται από ένα κλικ σύμπλεξης.
7. Η πλάτη μπορεί να πάρει 4 θέσεις ανάκλισης. Για να δώσετε κλίση στην πλάτη χρησιμοποιήστε τον λεβιέ στην πίσω πλευρά (Εικ. 7). Για να την σηκώσετε, πιέστε την πλάτη προς τα πάνω μέχρι να φτάσετε στην επιθυμητή θέση (Εικ. 7Α).

ΚΟΥΚΟΥΛΑ

8. Ανοίγοντας το φερμουάρ μπορείτε να επιμηκύνετε την κουκούλα (Εικ. 8).
 9. Για να αφαιρέσετε την κουκούλα, απαγκιστρώστε τα πλαστικά κλιπ στα πλαϊνά της πλάτης (Εικ. 9) και απαγκιστρώστε τα δύο κουμπιά στην επάνω άκρη της πλάτης (Εικ. 9Α). Για τη συναρμολόγηση κάντε τις ίδιες ενέργειες με αντίστροφη σειρά.
- ΠΡΟΕΙΔΟΠΟΙΗΣΗ:** Η κουκούλα πρέπει να στερεωθεί και στις δύο πλευρές του καροτσιού περιπάτου. Βεβαιωθείτε ότι η κουκούλα έχει μπλοκάρει σωστά.

ΚΛΕΙΣΙΜΟ ΚΑΙ ΑΝΟΙΓΜΑ ΤΟΥ ΚΑΡΟΤΣΙΟΥ ΠΕΡΙΠΑΤΟΥ

Μπορείτε να κλείσετε το καροτσάκι περιπάτου με ή χωρίς το κάθισμα (και στις δύο διαμορφώσεις χρήσης: κατευθύνση προς τον δρόμο ή προς τον δρόμο).

10. Κλείσιμο του καροτσιού περιπάτου με το κάθισμα σε κατευθύνση προς το δρόμο Τοποθετήστε την πλάτη στη χαμηλότερη διαμόρφωση. Περιστρέψτε την πλάτη του καθίσματος προς τα εμπρός πατώντας τον μοχλό στο πίσω μέρος του (Εικ. 10). Μόλις συμπιεστεί η πλάτη στο κάθισμα (Εικ. 10Α), περιστρέψτε την ίδια πλάτη προς τη λαβή (Εικ. 10Β-10C). Χρησιμοποιήστε τον κέρσορα "Α" στη λαβή, ανεξάρτητα προς τη μία από τις δύο πλευρές, και πατήστε ταυτόχρονα το κουμπί "Β" (Εικ. 10D). Σπρώξτε τη λαβή προς τα εμπρός (Εικ. 10Ε) και το καρότσι θα διπλωθεί μόνο του. Το καροτσάκι θα μπλοκάρει αυτόματα σε κλειστή θέση (Εικ. 10F).
11. Κλείσιμο του καροτσιού περιπάτου με το κάθισμα σε κατευθύνση προς τον γονέα. Τοποθετήστε την πλάτη στη χαμηλότερη διαμόρφωση. Περιστρέψτε την πλάτη προς το κάθισμα πατώντας τον μοχλό στην πλάτη μέχρι να φτάσει σε συμπαγή θέση (Εικ. 11). Χρησιμοποιήστε τον κέρσορα "Α" στη λαβή, ανεξάρτητα προς τη μία από τις δύο πλευρές, και πατήστε ταυτόχρονα το κουμπί "Β" (Εικ. 11Α). Σπρώξτε τη λαβή προς τα εμπρός (Εικ. 11Β) και το καρότσι θα διπλωθεί μόνο του (Εικ. 11C).
12. Για να ανοίξετε ξανά το καρότσι, σε όποια διαμόρφωση κι αν βρίσκατε (με κατευθύνση προς τον δρόμο ή προς τον γονέα), τα βήματα είναι τα ίδια. Ξεμπλοκάρτε τον μοχλό κλεισίματος που βρίσκεται στο πλάι του καροτσιού (Εικ. 12) και σύρετε τα μπροστινά πόδια ενώ τραβάτε ταυτόχρονα τη λαβή προς τα πάνω μέχρι να ανοίξει τελείως. Ανοίξτε το κάθισμα χρησιμοποιώντας τον μοχλό που βρίσκεται πίσω από την πλάτη (Εικ.12Α) και ανασηκώστε τη μπάρα του προφυλακτήρα (Εικ.12Β).





ΧΡΗΣΗ ΤΩΝ ΖΩΝΩΝ ΑΣΦΑΛΕΙΑΣ

13. Το καροτσάκι διαθέτει ζώνες ασφαλείας πέντε σημείων σπέρωσης, οι οποίες αποτελούνται από δύο λωρίδες για τους ώμους, μία ζώνη για τη μέση και ένα διαχωριστικό για τα πόδια με αγκράφα. Η παρεχόμενη αγκράφα έχει μαγνητικό κλείσιμο (Εικ. 13).

ΠΡΟΕΙΔΟΠΟΙΗΣΗ: ΓΙΑ ΤΗ ΧΡΗΣΗ ΑΠΟ ΤΗ ΓΕΝΝΗΣΗ ΕΩΣ 6 ΜΗΝΩΝ ΕΙΝΑΙ ΑΠΑΡΑΙΤΗΤΟ ΝΑ ΤΟΠΟΘΕΤΗΣΕΤΕ ΤΗΝ ΠΛΑΤΗ ΣΤΗΝ ΧΑΜΗΛΟΤΕΡΗ ΘΕΣΗ (Εικ. 13Α).

Αφού τοποθετήσετε το παιδί στο καρότσι, δέστε τις ζώνες εισαγωγας το εξαρτήμα της αγκράφας της βάτας (Α) στην ειδική υποδοχή του εξαρτήματος (Β) της ζώνης μέσης (Εικ. 13Β). Αυτή η εργασία πρέπει να εκτελείται και στους δύο ιμάντες. Στη συνέχεια, ενώστε τα δύο εξαρτήματα μέχρι να ακιστωθούν σωστά (Εικ. 13C) και ολοκληρώστε το κλείσιμο των ζωνών με την αγκράφα του ιμάντα του διαχωριστικού ποδιών (C) ενώνοντάς την με τα δύο προηγούμενα συναρμολογημένα εξαρτήματα (Εικ. 13D). Ο σύνδεσμος είναι μαγνητικός και διακρίνεται καθώς ακούγεται ένα κλικ επιτυχημένης εμπλοκής. Στη συνέχεια προσαρμόστε τους ιμάντες ώμου ώστε να εφαρμόζουν γύρω από τους ώμους του παιδιού (Εικ. 13E). Για να ανοίξετε τις ζώνες, πατήστε τα δύο πλαϊνά κουμπιά της αγκράφας του ιμάντα του διαχωριστικού ποδιών και αφαιρέστε την από την υποδοχή στερέωσης (Εικ. 13F).

ΠΡΟΕΙΔΟΠΟΙΗΣΗ: Να βεβαιώνεστε ότι οι ζώνες είναι πάντα δεμένες σωστά.

ΠΡΟΕΙΔΟΠΟΙΗΣΗ: Για την απόλυτη ασφάλεια του παιδιού σας στο καρότσι, είναι απαραίτητο να χρησιμοποιείτε πάντα τις ζώνες ασφαλείας. Για να βεβαιωθείτε ότι οι ζώνες έχουν κουμπώσει σωστά, εφόσον βάλετε το παιδί μέσα στο καρότσι και το δέσετε, τραβήξτε με δύναμη το άκρο της ζώνης.

ΤΟΠΟΘΕΤΗΣΗ/ΑΦΑΙΡΕΣΗ ΤΟΥ ΚΑΛΥΜΜΑΤΟΣ ΑΠΟ ΤΟ ΚΑΘΙΣΜΑ

Για μεγαλύτερη άνεση κατά τη λειτουργία, συνιστάται να τοποθετείτε την πλάτη στην υψηλότερη θέση.

14. Αφαιρέστε την κουκούλα από την πλάτη και το Kit Comfort που αποτελείται από ιμάντες ώμου με επένδυση και διαχωριστικό ποδιών. Αποσυνδέστε τη σχισμή και το κουμπί που στερεώνουν το μαξιλάρι του καθίσματος στην πλάτη (Εικ. 14-14Α). Αποσυνδέστε τη σχισμή που στερεώνει το κάθισμα στο πίσω μέρος της πλάτης καθίσματος (Εικ. 14B). Αποσυνδέστε τα δύο κουμπιά που βρίσκονται στις εσωτερικές πλευρές του καθίσματος (Εικ. 14C) και τα κουμπιά κάτω από το κάθισμα (Εικ.14D). Αφαιρέστε το velcro που στερεώνει το κάθισμα στο στήριγμα ποδιών και στον μεταλλικό σωλήνα (Εικ.14E-14F). Ελευθερώστε την ταινία που βρίσκεται κάτω από το κάθισμα (Εικ.14G). Τώρα μπορείτε να αφαιρέσετε το μαξιλάρι του καθίσματος από το πλαίσιο.

15. Για να αφαιρέσετε το μαξιλάρι της πλάτης του καθίσματος, απαγκιστρώστε τα δύο κουμπιά (Εικ.15), αφαιρέστε τη σχισμή και ελευθερώστε το κουμπί στα πλαϊνά της πλάτης (Εικ.15Α-15B). Αποσυνδέστε το velcro στο πίσω μέρος του μαξιλαριού (Εικ.15C) και αφαιρέστε το υφασμάτινο πετυρίγιο στο πίσω μέρος της άκαμπτης πλάτης (Εικ.15D). Σε αυτό το σημείο το ύφασμα είναι εντελώς ελεύθερο και είναι δυνατή η αφαίρεση των ζωνών ασφαλείας από το ύφασμα.

Για να τοποθετήσετε πάλι την επένδυση στο κάθισμα, κάντε την ίδια διαδικασία με αντίστροφη σειρά.

ΚΙΤ ΑΝΕΣΗΣ

Το Kit Comfort περιλαμβάνει 2 επωμίδες και ένα διαχωριστικό.

16. Τοποθετήστε τις ζώνες στις βάτες και εισαγάγετε την αγκράφα στο επενδεδυμένο διαχωριστικό ποδιών (Εικ. 16-16Α).

ΧΕΡΟΥΛΙ

17. Η λαβή ρυθμίζεται σε δύο θέσεις (Εικ.17). Για να επιλέξετε την επιθυμητή θέση, χρησιμοποιήστε τον κέρσορα "Α" ανεξάρτητα σε μία από τις δύο πλευρές και πατήστε ταυτόχρονα το κουμπί "B" (Εικ. 17Α).

ΣΤΗΡΙΓΜΑ ΤΩΝ ΠΟΔΙΩΝ

18. Το στήριγμα των ποδιών είναι ρυθμιζόμενο σε πολλές θέσεις. Για

να το τοποθετήσετε προς τα κάτω, πατήστε τα δύο πλαϊνά κουμπιά (Εικ. 18) και πιέστε μέχρι να φτάσει στην επιθυμητή θέση. Για να το σηκώσετε, απλώς τραβήξτε το προς τα πάνω.

ΦΡΕΝΟ ΣΤΑΣΗΣ

19. Το φρένο στάσης ενεργεί ταυτόχρονα και στους δύο πίσω τροχούς του καροτσιού. Για να ενεργοποιήσετε το σύστημα φρένων πατήστε τον μοχλό προς τα κάτω (Εικ. 19). Για να το απενεργοποιήσετε, μετακινήστε τον μοχλό προς τα πάνω.

ΠΡΟΕΙΔΟΠΟΙΗΣΗ: Χρησιμοποιείτε πάντα το φρένο όταν το καρότσι είναι σταματημένο. Μην αφήνετε ποτέ το καροτσάκι σε μία επικλινή επιφάνεια, με το παιδί μέσα, ακόμα και όταν το φρένο είναι ενεργοποιημένο.

ΠΡΟΕΙΔΟΠΟΙΗΣΗ: Αφού ενεργοποιήσετε το μοχλό του φρένου βεβαιωθείτε ότι τα φρένα έχουν εισαχθεί σωστά και στους δύο πίσω τροχούς.

ΠΕΡΙΣΤΡΕΦΟΜΕΝΕΣ ΡΟΔΕΣ

20. Για να περιστρέφονται οι μπροστινές ρόδες περί τον άξονά τους, σπρώξτε προς τα επάνω τον λεβιέ που υπάρχει κάτω από τις μπροστινές ρόδες (Εικ. 20). Για να την κλειδώσετε, πιέστε προς τα κάτω (Εικ. 20Α).

ΚΑΛΑΘΑΚΙ ΓΙΑ ΜΙΚΡΟΑΝΤΙΚΕΙΜΕΝΑ

Το καλάθι είναι ήδη τοποθετημένο στο πλαίσιο. Εάν θέλετε να το αφαιρέσετε, ακολουθήστε τα βήματα που περιγράφονται παρακάτω.

21. Στο πίσω μέρος, αποσυνδέστε τα δύο κουμπιά και αφαιρέστε το βέλκρο (Εικ. 21). Αφαιρέστε την υφασμάτινη ταινία από τη σχισμή και από τον μεταλλικό δακτύλιο που είναι τοποθετημένος στο πλαίσιο (Εικ. 21Α). Επαναλάβετε την ίδια διαδικασία και για την άλλη πλευρά. Αποσυνδέστε τα 3 βέλκρο που δένουν το καλάθι στον πίσω σωλήνα (Εικ. 21B) και αποσυνδέστε τα 3 κουμπιά σε κάθε πλευρά (Εικ. 21C). Ολοκληρώστε ξεκουμπώνοντας τα κουμπιά κάτω από την μπροστινή πλατφόρμα και αφαιρέστε τις ταινίες.

ΑΔΙΑΒΡΟΧΟ ΚΑΛΥΜΜΑ

Το καρότσι διαθέτει αδιάβροχο τέντα.

22. Για να στερεώσετε το αδιάβροχο κάλυμμα, περάστε τα λουράκια γύρω από τους σωλήνες του καροτσιού περιπάτου στις θέσεις που υποδεικνύονται στην εικόνα 22 (ενέργειες που πρέπει να γίνουν και στις δύο πλευρές του καροτσιού περιπάτου).

Το κάλυμμα βροχής μπορεί επίσης να χρησιμοποιηθεί με τον Sleeping Pod (το αξεσουάρ πωλείται χωριστά). Για οδηγίες χρήσης, ανατρέξτε στο ειδικό εγχειρίδιο.

Στο τέλος της χρήσης, αν έχει βραχεί, αφήστε το κάλυμμα να στεγνώσει σε ανοιχτό χώρο. Το αδιάβροχο κάλυμμα μπορεί να χρησιμοποιηθεί τόσο στη διαμόρφωση με κατεύθυνση προς το δρόμο όσο και με κατεύθυνση προς τη μητέρα.

ΠΡΟΕΙΔΟΠΟΙΗΣΗ: Η αδιάβροχη τέντα δεν μπορεί να χρησιμοποιηθεί εάν το καρότσι δε διαθέτει κουκούλα γιατί μπορεί να προκαλέσει ασφυξία στο παιδί. Το αδιάβροχο κάλυμμα δεν μπορεί να χρησιμοποιηθεί στο καρότσι χωρίς την κουκούλα ή την αντηλιακή τέντα, γιατί μπορεί να προκαλέσει ασφυξία στο παιδί.

ΕΓΓΥΗΣΗ

Το προϊόν είναι εγγυημένο για τυχόν έλλειψη συμμόρφωσης υπό κανονικές συνθήκες χρήσης σύμφωνα με τις οδηγίες χρήσης. Συνεπώς, η εγγύηση δεν θα ισχύει, αν οι ζημιές οφείλονται σε ακατάλληλη χρήση, φθορά ή τυχαία γεγονότα. Για ελαττώματα συμμόρφωσης κατά τη διάρκεια της εγγύησης, ανατρέξτε στις ειδικές διατάξεις των εθνικών κανονισμών που ισχύουν στη χώρα αγοράς, όπου ισχύουν.



TR KULLANIM TALİMATLARI

ÖNEMLİ – DİKKATLİ BİR ŞEKİLDE OKU- YUN VE İLERİDE BAŞVURMAK ÜZERE SAKLAYIN.

UYARI: KULLANMAYA BAŞLAMADAN ÖNCE ÜRÜNÜN TÜM PLASTİK POŞETLERİ VE AMBALAJ MALZEMELERİNİ ÇIKARIP ATINIZ VE BUNLARI ÇOCUKLARIN ULAŞAMAYACAKLARI YERLERDE SAKLAYINIZ.

UYARILAR

- **UYARI:** Asla çocuğunuzu gözetimsiz bırakmayın.
- **UYARI:** Kullanmadan önce tüm kilitleme mekanizmalarının bağlı olduğundan emin olun.
- **UYARI:** Yaralanmayı önlemek için bu ürünü açarken ve katlarken çocuğunuzun uzakta olduğundan emin olun.
- **UYARI:** Çocuğunuzun bu ürünle oynamasına izin vermeyin.
- **UYARI:** Daima emniyet kemeri sistemini kullanın.
- Çocuğunuzun güvenliğinin temini için bacak ayırıcı ile emniyet kemerinin kullanılması gerekmektedir. Emniyet kemerini daima bacak ayırıcı kemer ile birlikte kullanın.
- **UYARI:** Her kullanımdan önce port-bebe veya oturma ünitesi veya oto güvenlik koltuğu donatılarının doğru şekilde bağlı olduğunu kontrol edin.

- **UYARI:** Bu ürün koşu veya paten için uygun değildir.
- **UYARI:** Puset, 22 kg ağırlığa ya da 4 yaşa kadar (hangisi önce gelirse) olan çocuklar için uygundur.
- Puset, koltuk arkaya dönük konumdayken 15 kg'a kadar kullanıma uygundur.
- Puset, koltuğu öne dönük konumdayken 22 kg'a kadar kullanıma uygundur.
- Doğumdan itibaren 6 ayağa kadar olan çocuklar için, sırt desteğinin en yatık konumda kullanılması tavsiye edilmektedir.
- Chicco One4Ever bebek arabasına yalnızca Chicco Kory ve Chicco First-Seat Recline araç koltukları takılabilir.
- Puseti Snuggle Pod ile kullanmak için ayrıca satın aldığınız aksesuarın kullanım kılavuzuna bakın.
- Çocuğu koyarken ve alırken, park etme cihazı daima etkinleştirilmiş olmalıdır.
- Puset sabit konumda dururken her zaman frenleri uygulayın.
- Frenler etkin olsa dahi, içerisinde çocuk varken puseti asla eğimli yüzeylerde bırakmayın.
- Eşya taşıma sepetine aşırı ağırlık yüklemeyin. Maksimum ağırlık 3 kg'dır.
- Tutma saplarına ve/veya sırt desteğine ve/veya pusetin yan taraflarına takılan herhangi bir ağırlık, pusetin dengesini etkileyebilir.
- Aynı anda birden fazla çocuk taşımayın.
- Üretici / distribütör tarafından verilmiş veya onaylanmamış aksesuarları, yedek parçaları veya herhan-



- gi bir bileşeni kullanmayın.
- Kırılmış, kopuk veya eksik bir parça varsa, bu ürünü kullanmayın.
 - Oto koltuğu bebek arabasına takılıyken, bir beşik veya yatağın yerine geçmez; çocuğun uyuması gerekiyorsa, portbebeye, beşiğe veya yatağa konulması gereklidir.
 - Montajdan önce, ürünün ve parçalarının taşıma sırasında hasar görmemiş olduğundan emin olun. Aksi halde, kullanmayın ve çocukların erişiminden uzak tutunuz.
 - Ayarlama işlemleri sırasında, pusetin hareketli parçalarının çocuğunuza temas etmemesini sağlayın.
 - Puseti kullanan kişinin, pusetin en güvenli şekilde nasıl kullanıldığını bildiğinden emin olunuz.
 - Bu ürün sadece bir yetişkin tarafından kullanılmalıdır.
 - Ürün, yalnızca bir yetişkin tarafından monte edilmelidir.
 - Her türlü boğulma tehlikesini önlemek için, kordonlu veya ipli cisimleri kesinlikle çocuklara vermeyin veya onları bu tür nesnelere yakınında bırakmayın.
 - Puseti kesinlikle merdiven veya yürüyen merdivenlerde kullanmayın: aniden kontrolünü kaybedebilirsiniz.
 - Basamak veya kaldırımdan inip çıkarken daima dikkatli olun.
 - Puset uzun süre doğrudan güneş ışığında bırakılmış ise, çocuğu içine yerleştirmeden önce soğumasını bekleyin. Uzun süre doğrudan güneş ışığına maruz kalması, malzeme ve kumaş renginin solmasına neden olabilir.
 - Pusetin tuzlu su ile temas etmesini

engelleyin. Bu, paslanmaya neden olabilir.

- Puseti plajda kullanmayın.
- **UYARI:** İçinde çocuk varken, puseti yukarı kaldırmak için kesinlikle tutma kolunu kullanmayınız.
- Kullanılmadığı zamanlarda, puset, çocukların erişemeyeceği yerlerde tutulmalıdır.

TEMİZLİK VE BAKIM ÖNERİLERİ

Bu ürün, düzenli bakım gerektirir. Temizlik ve bakım yalnızca bir yetişkin tarafından yapılmalıdır.

TEMİZLİK

Puset koltuğu kaplaması sökülebilir (lütfen "Koltuk kaplamasının sökülmesi/takılması" bölümüne başvurunuz). Kumaş kısımların temizlenmesi için yıkama etiketindeki bilgilere uyun. Aşağıda, yıkama sembolleri ve açıklamaları gösterilmiştir:



Elde yıkayınız



Ağartıcı kullanmayınız



Kurutma makinesinde kurutmayınız



Ütülemeyiniz



Kuru temizlemeye vermeyiniz

Plastik kısımları düzenli olarak yumuşak, nemli bir bezle siliniz. Kesinlikle çözücüler veya aşındırıcı ürünler kullanmayın. Pas oluşumunu önlemek için, suyla temas etmeleri halinde metal kısımları daima kurulayın.

BAKIM

Tekerleklerin durumunu düzenli olarak kontrol edin ve tüm tozları ve kumlardan temizleyin. Pusetin düzgün çalışmasından ödün verebilecek sürtünmeden kaçınmak için; tüm plastik parçaların tozdan, kirden ve kumdan arınmış olduğundan emin olun. Puseti kuru bir yerde saklayın. Gerekirse, hareketli parçaları kuru silikon yağlayıcı ile yağlayın. Ürünün montajını yapmadan önce bu modele ait bileşenlerin eksiksiz olduğunu kontrol edin. Herhangi bir parça eksik ise, Chicco Müşteri Hizmetleri ile iletişime geçin. Bu ürünü monte etmek için hiçbir alete gerek yoktur.

Önemli Not: bu kitapçıkta bulunan resimler ve talimatlar, belli bir puset sürümüne aittir. Burada açıklanan parçalardan ve işlemlerden bazıları, satın alınan modele göre değişiklik gösterebilir.

PUSETİN MONTE EDİLMESİ

UYARI: Bu ürünü açarken ve katarken, çocuğunuzun veya diğer çocukların güvenli bir mesafede olduğundan emin olun. Bu işlemler sırasında, pusetin hareketli parçalarının çocuğunuza temas etmediğinden emin olun.

1. Puset kapalı halde verilir (Şek.1).Kapatma klipsini serbest bırakın (Şek. 1A), pusetin ön kısmını ileri doğru itin ve aynı anda tamamen açıldığına dair bir tık sesi duyana kadar kolu yukarı çekin (Şek. 1B).
2. Kilitlendiğini gösteren tık sesini duyana kadar, ön tekerleği uygun deliğe takınız (Şek. 2). Aynı işlemi diğer ön tekerlek için de tekrarlayınız.
3. Arka tekerleği uygun deliğe takarak, pimin düz kısmını çerçevedeki deliğin üzerindeki eşleşen şekil ile hizalayın (Şek. 3). Aynı işlemi diğer tekerlek için de tekrarlayın.



UYARI: Puseti kullanmadan önce; tekerleklerin yapıya sağlamca takılmış olduklarını, hafifçe dışarıya doğru çekerek kontrol ediniz. Ön ve arka tekerlekleri sökmek için, 3A-3B şekillerindeki serbest bırakma mekanizmalarına basınız.

KOLTUĞUN MONTAJI

Koltuk öne dönük ya da arkaya dönük yapılandırma monte edilebilir.

4. Koltuğu tamamen açılana kadar açmak için sırt desteğindeki düğmeyi kullanın (Şek. 4-4A); ön barın bağlantı noktalarını kaldırın (Şek. 4B) ve ön barı takın (Şek. 4C). Ön barı sökmek için, yan düğmelere basın (Şek. 4D) ve yukarıya doğru çekin

Tente halihazırda koltuğa monte edilmemişse, aşağıdaki adımları izleyin: takıldığını dair çift klik sesini duyana kadar plastik klipsleri her iki tarafa sırt desteğinin yan borusuna takın (Şek. 4E), ardından sırt desteğinin üst kenarına iki otomatik düğmeyi takın (Şek. 4F). Takıldığını teyit eden klik sesini duyana kadar koltuğu pusetin yan bağlantı noktalarına yerleştirin (Şek. 4G) ve öne doğru çekerek tenteyi açın.

UYARI: Çocuğunuzu daima emniyet kemerleriyle bağlayın. Ön bar, çocuğunuz için bir emniyet cihazı DEĞİLDİR.

UYARI: Çocuğunuz içinde otururken, ürünü yukarı kaldırmak için kesinlikle ön barı kullanmayın.

5. Koltuk ters çevrilebilir. Koltuğun konumunu değiştirmek için, serbest bırakma düğmelerine basarak yan birleşim yerlerinden çıkarın, yukarı doğru çekin (Şek.5) ve koltuğun yönünü değiştirerek yerleştirin. (Şek.5A).

UYARI: Yukarıya doğru çekerek, koltuğun uygun şekilde takıldığını emin olunuz.

UYARI: Çocuk içerisindeyken koltuğu pusetten sökmeyiniz.

SIRT DESTEĞİNİN AYARLANMASI

6. Sirt desteğinin yüksekliği, 3 konuma ayarlanabilir: sırt desteğinin yüksekliğini artırmak için arka tarafa bulunan kayışı yukarı çekin (Şek. 6). Yüksekliği azaltmak için sırt desteğini etikette belirtilen konuma kadar aşağı doğru itin (Şek.6A). Her konum, yerine kilitlendiğinde bir klik sesi ile bildirilecektir.

7. Sirt desteği 4 konumda yatırılabilir. Yatırmak için arkada bulunan kolu kullanın (Şek.7). Sirt desteğini kaldırmak için, istenen konuma ulaşana kadar yukarı doğru itin (Şek. 7A).

TENTE

8. Tente, fermuar açılarak uzatılabilir (Şek. 8).

9. Tenteyi çıkarmak için sırt desteğinin yanlarındaki plastik klipsleri (Şek.9) ve sırt desteğinin üst kenarındaki iki düğmeyi (Şek. 9A) açın. Tekrar monte etmek için, yukarıda açıklanan adımları ters sırayla izleyin.

UYARI: Tente sabitleme işlemi pusetin her iki tarafında da yapılmalıdır. Tentenin doğru şekilde sabitlenmiş olduğundan emin olun.

PUSETİN AÇILMASI VE KAPATILMASI

Puseti koltuklu veya koltuksuz olarak katlamak mümkündür (her iki kullanım yapılandırmasında: öne bakan veya arkaya bakan).

10. Pusetin koltuk ileri bakar konumda katlanması. Sirt desteğini en alçak yapılandırılmaya yerleştirin; pusetin arkasında bulunan kolu kullanarak sırt desteğini ileri doğru döndürün (Şek. 10); Sirt desteği koltuğa üzerine katlandıktan sonra (Şek. 10A), koltuğu tekrar tutma sapına doğru döndürün (Şek. 10B-10C). Tutma sapındaki "A" anahtarını sola veya sağa hareket ettirirken aynı zamanda "B" düğmesine de basın (Şek. 10D); tutma sapını ileri doğru itin (Şek. 10E); puset kendiliğinden katlanacaktır. Puset otomatik olarak katlanmış konumda kilitlenecektir (Şek. 10F).

11. Pusetin koltuk ebeveyne dönük olacak şekilde katlanması. Sirt desteğini en alçak yapılandırılmaya yerleştirin; arkada bulunan kolu kullanarak, sırt desteğini tamamen katlanana kadar koltuğa doğru döndürün (Şek.11). Tutma sapındaki "A" anahtarını sola veya sağa hareket ettirirken aynı zamanda "B" düğmesine de basın (Şek. 11A); tutma sapını ileri doğru itin (Şek. 11B); puset kendiliğinden katlanacaktır (Şek. 11C).

12. Puseti açmak için, yapılandırma ne olursa olsun (ileriye dönük veya arkaya dönük), adımlar aynıdır. Pusetin yan tarafındaki ki-

litleme kolunun kilidini açın (Şek.12) ve ön ayakları kaydırırken aynı anda tutma sapını tamamen açılıncaya kadar yukarı doğru çekin. Koltuğu açmak için sırt desteğinin arkasında bulunan kolu kullanın (Şek. 12A) ve ön barı kaldırın (Şek. 12B).

EMNİYET KEMERİ NASIL KULLANILIR

13. Bu puset; iki omuz kemerinden, bir bel kemerinden ve tokalı bir bacak arası kemerinden oluşan, beş noktalı bir emniyet kemerine sahiptir. Birlikte verilen toka manyetik olarak kapanır (Şek. 13).

UYARI: DOĞUMDAN İTİBAREN 6 AY KADAR KULLANIM İÇİN SIRT DESTEĞİNİN EN ALÇAK KONUMA YERLEŞTİRİLMESİ GEREKLİDİR (Şek. 13A).

Çocuğu pusete yerleştirdikten sonra, omuz tokası bileşenini (A) bel kemeri (B) bileşeninin uygun yuvasına takarak emniyet kemerlerini bağlayın (Şek. 13B). Bu işlem her iki emniyet kemeri için de yapılmalıdır. Daha sonra iki bileşeni doğru şekilde takılana kadar birleştirin (Şek. 13C) ve bacak arası tokasını (C) önceden monte edilmiş iki bileşenle birleştirerek kemerlerin kapatılmasını tamamlayın (Şek. 13D). Kemerler, sabitlendikten sonra tiki sesi çıkararak manyetik bir tokaya sahiptir. Daha sonra omuz kemerlerini çocuğun omuzlarına uyacak şekilde ayarlayın (Şek. 13E). Kemerleri açmak için bacak arası tokasını iki yan düğmesine basın ve sabitleme yuvasından çıkarın (Şek. 13F).

UYARI: Kemerlerin doğru şekilde bağlandığından daima emin olunuz.

UYARI: Çocuğunuzun güvenliğini garantilemek için, emniyet kemeri her zaman takılmalıdır. Kemerlerin doğru takıldığından emin olmak için, çocuğunuzu pusetin içine koyunuz ve kemerlerin uçlarını sıkıca çekiniz.

KOLTUK KAPLAMASININ TAKILMASI/SÖKÜLMESİ

İşlem sırasında daha rahat etmek için sırt desteğini mümkün olan en yüksek yapılandırmaya yerleştirin.

14. Tenteyi sırt desteğinden çıkarın ve dolgu omuz kemerleri ile bacak arası kemerlerinden oluşan Konfor Kitini çıkarın. Koltuk minderini sırt desteğine sabitleyen iliği ve düğmeyi açın (Şek. 14A-14A). Koltuğu sırt desteğinin arka kısmına sabitleyen yuvayı açın (Şek. 14B). Koltuğun iç yan kısımlarında bulunan iki düğmeyi (Şek. 14C) ve koltuğun altındaki düğmeleri (Şek. 14D) açın. Koltuğu ayak dayama yerine sabitleyen cırt cırtlı bandı ve metal boruyu çıkarın (Şek.14E-14F). Koltuğun altında bulunan bandı serbest bırakın (Şek.14G). Artık koltuk minderini çerçeveden çıkarılabilir.

15. Sirt desteği minderini çıkarmak için iki düğmeyi açın (Şek.15), iliği çıkarın ve sırt desteğinin yanlarındaki düğmeyi açın (Şek.15A-15B). Minderin arkasındaki cırt cırtlı bandı (Şek.15C) ayırın ve rijit sırt desteğinin arkasındaki kumaş kapakçığı çıkarın (Şek.15D). Bu noktada kumaş tamamen serbest hale gelip emniyet kemerlerini kumaştan çıkarmak mümkün hale gelir.

Kaplamayı koltuğa takmak için, aynı adımları tersten takip edin.

KONFOR KİTİ

Konfor Kiti, 2 omuz kemerinden ve bacak arası kemerinden meydana gelir.

16. Kemerleri omuz kemerlerine takın ve tokayı dolgu bacak arası kemerine takın (Şek. 16-16A).

TAŞIMA SAPI

17. Taşıma sapı iki konumda ayarlanabilir (Şek.17). İstenilen konumu seçmek için, kaydırıcıyı "A" herhangi bir tarafa hareket ettirir ve aynı anda "B" düğmesine basın (Şek. 17A).

BACAK DAYAMA YERİ

18. Ayak desteği, birden çok konuma sahiptir: aşağı doğru konumlandırmak için iki yan düğmeye (Şek. 18) basın ve istediğiniz konuma itin. Ayak desteğini kaldırmak için yukarı doğru çekmeniz yeterlidir.

PARK FRENİ

19. Park freni, pusetin her iki arka tekerleğinde aynı anda devreye girer. Freni etkinleştirmek için kola bastırın (Şek. 19). Devreden çıkarmak için kolu kaldırın.

UYARI: Puset durdurulduğunda daima frenleri uygulayın. Park frenleri etkinleştirilmiş olsa dahi, çocuk içindeyken puseti kesinlikle eğimli bir yüzey üzerinde bırakmayın.

UYARI: Fren kolunu çalıştırdıktan sonra, frenlerin arka tekerlek birimlerinin her ikisinde de düzgünce etkinleştirilmiş olduğundan emin olun.

DÖNEBİLEN TEKERLEKLER

20. Ön tekerlekleri döner moda kullanmak için, ön tekerleklerin altında bulunan kolu yukarı itin (Şek. 20). Yerine kilitlemek için aşağı doğru bastırın (Şek. 20A).

BÜYÜK SEPET

Sepet halihazırda çerçeveye monte edilmiştir. Çıkarmak isterseniz, aşağıda açıklanan adımları izleyin.

21. İki düğmeyi açın ve arkadaki cırt cırtlı bandı çıkarın (Şek. 21); kumaş kayışı yuvadan ve çerçevedeki metal halkadan kaydırın (Şek. 21A). Aynı işlemi diğer tarafta da tekrarlayın. Sepeti arka boruya bağlayan 3 cırt cırtlı bandı sökün (Şek. 21B) ve her iki taraftaki 3 düğmeyi açın (Şek. 21C). Ön ayak desteğinin altındaki düğmeleri açarak ve şeritleri çıkararak işlemi tamamlayın.

YAĞMURLUK

Puset, bir yağmurluk ile donatılmıştır.

22. Yağmurluğu takmak için, Şek. 22'da gösterilen konumlarda olmak üzere kemerleri puset gövdesi etrafına bağlayınız (adımlar pusetin her iki tarafında da tekrarlanmalıdır).

Yağmurluk Snuggle Pod ile de kullanılabilir (aksesuar ayrı olarak satılır). Kullanıcı talimatları için ilgili kılavuza bakın.

Yağmurluğu kullandıktan sonra, ıslak ise düzgünce kurumasını sağlayınız. Yağmurluk hem ileriye, hem de ebeveynye bakacak şekilde kullanılabilir.

UYARI: Boğulmaya neden olabileceğinden, yağmurluk; puset üzerinde tente uzatılmadan kullanılamaz. Yağmurluk pusete takılı ise; puseti, içinde çocuk varken kesinlikle doğrudan güneş ışığına maruz bırakmayın çünkü sıcaklık önemli ölçüde artacaktır.

GARANTİ

Ürün, talimatlarda belirtildiği üzere, normal kullanımda her türlü uygunsuzluğa karşı garantilidir. Bu nedenle garanti, hatalı kullanım, aşınma veya kazara meydana gelen olaylardan kaynaklanan hasar durumunda geçerli değildir. Uygunluğa ilişkin kusurlara dair garantinin süresi için mümkün olduğu durumlarda lütfen satın alınan ülkede geçerli ulusal kanunların özel hükümlerine bakınız.

BG ИНСТРУКЦИИ ЗА УПОТРЕБА

ВАЖНО – ПРОЧЕТЕТЕ ВНИМАТЕЛНО И ЗАПАЗЕТЕ ЗА БЪДЕЩИ СПРАВКИ.

ПРЕДУПРЕЖДЕНИЕ: ПРЕДИ УПОТРЕБА ОТСТРАНЕТЕ ВСИЧКИ НАЙЛОНОВИ ТОРБИЧКИ И ОПАКОВЪЧНИ МАТЕРИАЛИ ОТ ПРОДУКТА И ГИ СЪХРАНЯВАЙТЕ НА НЕДОСТЪПНО ЗА ДЕЦА МЯСТО.

ПРЕДУПРЕЖДЕНИЯ

- **ПРЕДУПРЕЖДЕНИЕ:** Никога не оставяйте детето без надзор.
- **ПРЕДУПРЕЖДЕНИЕ:** Уверете се, че всички устройства за заключване са активирани преди използване.
- **ПРЕДУПРЕЖДЕНИЕ:** За да избегнете нараняване, уверете се, че детето е на безопасно разстояние, преди да разгънете или сгънете този продукт.
- **ПРЕДУПРЕЖДЕНИЕ:** Не оставяйте детето да играе с този продукт.
- **ПРЕДУПРЕЖДЕНИЕ:** Винаги използвайте системата за задържане.
- Използването на ремъка за чатала и на предпазните колани е от съществено значение, за да се гарантира безопасността на детето. Използвайте винаги предпазните колани едновременно с ремъка за чатала.
- **ПРЕДУПРЕЖДЕНИЕ:** Преди

употреба да се провери дали са правилно задействани приспособленията за закрепване на кошчето за бебешката количка, на седалката или на автомобилното детско столче.

- **ПРЕДУПРЕЖДЕНИЕ:** Този продукт не е подходящ за бягане или пързалане.
- **ПРЕДУПРЕЖДЕНИЕ:** Количката е подходяща за деца с тегло до 22 kg и на възраст до 4 години, което настъпи първо.
- Количката е утвърдена до 15 kg със седалка, обърната обратно на посоката на движение.
- Количката е утвърдена до 22 kg със седалка, обърната по посоката на движение.
- За новородени и бебета до около 6-месечна възраст облегалката трябва да се използва в напълно легнало положение.
- Само столчетата за кола Chicco Kory и Chicco First-Seat Recline могат да бъдат закрепени към количката Chicco One4Ever.
- За използване на детската количка с Snuggle Pod, вижте ръководството за употреба на отделно купения от вас аксесоар.
- Спирачното устройство трябва да бъде винаги задействано, когато слагате или изваждате детето от количката.
- Използвайте спирачното устройство винаги когато спирате.
- Никога не оставяйте количката върху наклонена повърхност, докато детето е в нея, дори със задействани спирачки.
- Не претоварвайте багажната кош-

ница. Максимално тегло 3 kg.

- Всякакви тежести, закачени на ръкохватките и/или облегалката, и/или отстрани на количката, излагат на опасност стабилността ѝ.
- Не превозвайте повече от едно дете наведнъж.
- Не използвайте към детската количка аксесоари, резервни части или компоненти, които не са доставени или одобрени от производителя.
- Не използвайте продукта, ако има счупени, скъсани или липсващи части.
- Когато столчето за кола е монтирано на количката, то не замества люлката или креватчето, ако детето трябва да спи, то трябва да бъде поставено в бебешки кош, люлка или креватче.
- Преди сглобяване проверете продукта и всички негови компоненти за каквито и да било повреди, причинени при транспортиране. В този случай продуктът не трябва да се използва и трябва да се съхранява на подходящо разстояние извън обсега на деца.
- При регулиране се уверете, че движещите се части на количката не влизат в контакт с детето.
- Уверете се, че лицето, което ползва количката, знае как да го прави по най-безопасния начин.
- Този продукт трябва да се използва само от възрастен.
- Продуктът трябва да се сглобява само от възрастен.
- За да се избегне риск от задушаване, никога не давайте на детето си и не поставяйте в близост до

него предмети с връзки.

- Никога не използвайте количката по стълби или ескалатори: възможно е неочаквано да загубите равновесие.
- Винаги внимавайте, когато се качвате или слизате от стъпало или тротоар.
- Ако оставите количката на слънце дълго време, трябва да изчакате да се охлади, преди да поставите детето в нея. Продължителното излагане на слънце може да доведе до промяна на цвета на материалите и на тъканта.
- Избягвайте контакта на детската количка със солена вода, за да предотвратите образуването на ръжда.
- Не използвайте количката на плажа.
- **ПРЕДУПРЕЖДЕНИЕ:** Никога не използвайте цялата дръжка, за да повдигате количката с детето в нея.
- Когато не я използвате, съхранявайте количката на място, недостъпно за деца.

ПРЕПОРЪКИ ЗА ПОЧИСТВАНЕ И ПОДДРЪЖКА

Този продукт се нуждае от периодична поддръжка. Почистването и поддръжката трябва да се извършват само от възрастни.

ПОЧИСТВАНЕ

Калъфът на количката може да се сваля (виж глава "Обличане/събличане на седалката"). За почистването на текстилните части виж етикетите за пране. По-долу са посочени символите за пране и тяхното значение:



Перете на ръка в студена вода



Не избелвайте



Не сушете в сушилна машина



Не гладете



Не подлагайте на химическо чистене

Почиствайте пластмасовите части периодично с влажна кърпа, не използвайте разтворители или абразивни продукти. Винаги подсушавайте металните части след евентуален контакт с вода, за да предотвратите образуването на ръжда.



ПОДДРЪЖКА

Периодично проверявайте износеността на колелата и ги поддържайте чисти от прах и пясък. Уверете се, че всички пластмасови части са чисти от прах, замърсявания и пясък, за да се избегне триене, което може да попречи на правилното функциониране на количката. Съхранявайте количката на сухо място. Смазвайте подвижните части само ако е необходимо, с малко количество лубрикант на силиконова основа. Преди да сглобите продукта, се уверете, че разполагате с всички компоненти за този модел. Ако някоя част липсва, моля свържете се с отдела за обслужване на клиенти на Chicco. За монтажа на продукта не е необходимо да използвате никакви инструменти.

Важна забележка: Изображенията и инструкциите, включени в настоящото упътване, се отнасят за един модел количка; Някои компоненти и функции, които са описани тук, могат да се изменят в зависимост от модела, който сте закупили.

СГЛОБЯВАНЕ НА КОЛИЧКАТА

ПРЕДУПРЕЖДЕНИЕ: Извършете тази операция, като внимавате детето или евентуално други деца да са на подходящо разстояние. Уверете се, че при тези операции движещите се части на количката не влизат в контакт с тялото на детето.

1. Количката се получава сгъната (Фиг.1). Отворете заключващата кука (фиг. 1А) и избутайте предната част на количката напред, като едновременно издърпате дръжката нагоре, докато чуete шракването от пълното отваряне (фиг. 1Б).
2. Поставете предното колело в съответния отвор, докато чуete шракване за блокиране (Фиг. 2). Повторете същото действие и за второто предно колело.
3. Поставете задното колело в съответния отвор, като плоската част на шифта съвпадне със съответната форма в отвора на рамката (Фиг.3). Повторете същото действие и за другото колело.

ПРЕДУПРЕЖДЕНИЕ: Преди употребата на количката се уверете, че колелата са добре застопорени към рамката, като леко дръпнете навън.

За да свалите предните и задните колела, задействайте устройствата за освобождаване, показани на фигури 3А-3В.

МОНТИРАНЕ НА СЕДАЛКАТА

Седалката може да се монтира с лице към родителя или с лице към пътя.

4. Разгънете седалката, като натиснете бутона, разположен на облегалката до пълното разгъване (Фиг.4-4А); повдигнете гнездата за закачване на предпазния борд (Фиг.4В) и го закачете към самия борд (Фиг. 4С). За да свалите борда, натиснете страничните бутони (Фиг. 4D) и изтеглете нагоре.

Ако капакът все още не е монтиран на седалката, следвайте стъпките по-долу: закачете пластмасовите клипсове за страничната тръба на облегалката от двете страни, докато се чуе двойно шракване (фиг. 4Е), след което закачете двете колчета в горния край на облегалката (фиг. 4Е).

Закачете седалката на страничните fugи на количката (фиг.4Г), докато чуete шракване за успешно закачване и отворете сенника, като го издърпате напред.

ПРЕДУПРЕЖДЕНИЕ: винаги обезопасявайте детето с предпазния колан. Предпазният борд НЕ е устройство за обезопасяване на детето.

ПРЕДУПРЕЖДЕНИЕ: Кухият профил не трябва да бъде използван за повдигане на продукта с детето вътре.

5. Седалката е с възможност за обръщане. За да промените позицията на седалката, извадете я от страничните fugи, като натиснете бутоните за освобождаване и я издърпате нагоре (фиг.5), и я закачете в противоположната конфигурация (фиг.5А).

ПРЕДУПРЕЖДЕНИЕ: Проверете дали сте монтирали правилно седалката, като я дръпнете нагоре.

ПРЕДУПРЕЖДЕНИЕ: Не сваляйте седалката от количката, когато детето е в нея.

РЕГУЛИРАНЕ НА ОБЛЕГАЛКАТА

6. Облегалката може да се регулира в 3 позиции на височина.

изтеглете нагоре лентата, разположена на задната страна, за да увеличите височината на облегалката (Фиг.6). За да намалите височината, натиснете облегалката надолу до позицията, посочена на етикета (фиг.6А). Всяка позиция се определя с шракване за захващане.

7. Облегалката може да бъде нагласяна в 4 положения. За да я наклоните, натиснете лоста, поставен отзад (Фиг.7). За да я повдигнете, натиснете облегалката нагоре, докато достигнете желаната позиция (Фиг. 7А).

СЕННИК

8. Като разкопчаete ципа, може да удължите сенника (Фиг. 8).

9. За да свалите капака, откачете пластмасовите клипсове от страни на облегалката (Фиг. 9) и откопчайте двете колчета в горния край на облегалката (Фиг. 9А). За монтажа изпълнете току-що описаните операции в обратен ред.

ПРЕДУПРЕЖДЕНИЕ: Операцията по фиксиране на сенника трябва да се извърши от двете страни на количката. Проверете дали е правилно закрепен.

ЗАТВАРЯНЕ И ОТВАРЯНЕ НА КОЛИЧКАТА

Възможно е да затворите количката със или без седалката (и в двете конфигурации на използване: с лице към пътя или с лице към родителя).

10. Сгъване на количката със седалка с лице към пътя. Поставете облегалката в най-ниската конфигурация; завъртете облегалката напред от лостчето на задната страна на същата (Фиг. 10); след като сте съединили облегалката върху седалката (Фиг. 10А), я завъртете назад към дръжката (Фиг.10В-10С). Задействайте курсор „А“ върху дръжката, без значение дали от една, или от двете страни, и едновременно натиснете бутон „В“ (Фиг. 10D); натиснете дръжката напред (Фиг. 10Е) и количката ще се сгъне сама. Количката ще се блокира автоматично в сгънато положение (Фиг. 10F).

11. Затваряне на детската количка със седалката в положение с лице към родителя. Поставете облегалката в най-ниската конфигурация; завъртете облегалката към седалката от лоста на задната страна до компактна позиция (Фиг.11); Задействайте курсор „А“ върху дръжката, без значение дали от една, или от двете страни, и едновременно натиснете бутон „В“ (Фиг. 11А); натиснете дръжката напред (Фиг. 11В) и количката ще се сгъне сама (Фиг. 11С).

12. За да разгънете отново количката, независимо от каква конфигурация (с лице към пътя или с лице към родителя), стъпките са същите. Отключете заключващия лост от страни на детската количка (Фиг.12) и пълзнете предните крачета, като дърпате дръжката нагоре, докато се отвори напълно. Отворете седалката от лоста, разположен зад облегалката (Фиг. 12А), и вдигнете предпазния борд (Фиг.12В).

УПОТРЕБА НА ПРЕДПАЗНИТЕ КОЛАНИ

13. Количката се предлага с петточкова система за обезопасяване, която се състои от две презрамки за раменете, поясен колан и ремък за чатала с катарамата. Доставената катарамата е с магнитна закопчалка (фиг. 13).

ПРЕДУПРЕЖДЕНИЕ: ЗА ИЗПОЛЗВАНЕ ОТ РАЖДАНЕТО ДО 6 МЕСЕЦА, ГРЪБНАЧНИЯТ КРАЙНИК ТРЯБВА ДА БЪДЕ ПОСТАВЕН В НАЙ-НИСКАТА ПОЗИЦИЯ (Фиг. 13А).

След като поставите детето в детската количка, закопчайте коланите, като поставите компонента на катарамата на раменния колан (А) в гнездото на компонента (В) на колана за кръста (фиг. 13В). Тази операция трябва да се извърши и за двата колана. След това съединете двата компонента, докато се закачат правилно (фиг. 13В), и завършете закрепването на колана с катарамата на разделителя за крака (С), като я съедините с двата предварително сглобени компонента (фиг. 13D). Закачването е магнитно и се потвърждава с звук от шракване. След това регулирайте раменните колани, така че да прилягат към раменете на детето (фиг. 13Е). За да отворите коланите, натиснете двете странични катарамата на ключалката на колана и я извадете от седалката (фиг. 13F).





ПРЕДУПРЕЖДЕНИЕ: Проверявайте винаги дали коланите са закопчани правилно.

ПРЕДУПРЕЖДЕНИЕ: За да гарантирате безопасността на Вашето дете, използвайте винаги предпазните колани. За да се уверите, че коланите са правилно застопорени, след като поставите и обезопасите детето, дръпнете силно краищата им.

ОБЛИЧАНЕ/СЪБЛИЧАНЕ НА СЕДАЛКАТА

За по-голям комфорт по време на операциите се препоръчва да поставите облегалката в най-горна позиция.

14. Свалете сенника от облегалката и комплекта Comfort, състоящ се от подплатени презрамки и опори за краката с пълнеж. Освободете илика и колчето, които свързват възглавницата на седалката с облегалката (Фиг. 14-14А). Освободете илика, която свързва седалката със задната част на облегалката (фиг. 14Б). Освободете двете колчета от вътрешната страна на седалката (Фиг. 14С) и колчетата под седалката (Фиг. 14D). Отстранете лентите велкро, които свързват седалката с опората за крака и металната тръба (Фиг.14Е-14Е). Освободете лентата, намираща се под седалката (фиг.14G). Възглавницата на седалката вече може да се извади от рамката.
15. За да свалите задната възглавница, разкопчайте двете колчета (фиг.15), издърпайте илика и разкопчайте колчето отстранени на задната възглавница (фиг.15А-15В). Отстранете велкрито на гърба на възглавницата (Фиг.15С) и свалете текстилния капак на гърба на твърдата облегалка (Фиг.15D). В този момент текстилът е напълно свободен и предпазните колани могат да се свалят от текстила.

За да облечете отново калфа на седалката, извършете описаните по-горе операции в обратен ред.

КОМПЛЕКТ COMFORT

Комплектът Comfort се състои от 2 раменни презрамки и един ремък за чатала.

16. Вкарайте коланите в раменните ленти и поставете катарамата в опората за крака с подплата (Фиг. 16-16А).

ДРЪЖКА

17. Дръжката може да се регулира в две позиции (фиг.17). За да изберете желаната позиция, задействайте плъзгача "А" от двете страни и едновременно натиснете бутон "В" (фиг. 17А).

СТЪПЕНКА

18. Опората за крака може да се регулира в няколко позиции: за да я позиционирате надолу, натиснете двата странични бутона (фиг. 18) и натиснете до желаната позиция. За да я повдигнете, е достатъчно да я повдигнете нагоре.

СПИРАЧКА ЗА ПАРКИРАНЕ

19. Спирачката блокира едновременно двете задни колела на количката. За да активирате спирачната система, натиснете надолу лоста (Фиг. 19). За да я деактивирате, натиснете лоста нагоре.

ПРЕДУПРЕЖДЕНИЕ: Използвайте спирачката винаги когато спирате. Не оставяйте никога количката на стръмни места, когато детето е седнало в нея, дори и спирачките да са задействани..

ПРЕДУПРЕЖДЕНИЕ: След като натиснете лоста, уверете се, че спирачките са блокирали правилно и двете групи задни колела.

ВЪРТЯЩИ СЕ КОЛЕЛА

20. За да разрешите въртеливото движение на предните колела, натиснете надолу лоста, поставен под групата на предните колела (Фиг. 20). За да я блокирате, я натиснете надолу (Фиг. 20А).

БАГАЖНА КОШНИЦА

Кошницата вече е монтирана върху рамката. Ако искате да я премахнете, следвайте описаните по-долу стъпки.

21. В задната част разкопчайте двете колчета и махнете велкрито лентата (Фиг. 21); извадете текстилната лента през илика и през металния пръстен, разположен върху рамката (Фиг.

21А). Направете същото и от другата страна. Отстранете 3-те велкрито ленти, които свързват коша към задната тръба (Фиг. 21В), и освободете 3-те колчета от всяка страна (Фиг. 21В). Завършете операцията, като освободите колчетата под предната табла за крака и свалете ремъците.

ДЪЖДОБРАН

Количката се предлага с дъждобран.

22. За закрепване на пелерината дъждобран трябва да прекарате връзките около тръбите на количката в позициите, показани на фигура 22 (операциите се извършват и от двете страни на количката).

Дъждобранът може да се използва и със Snuggle Pod (аксесоар, който се продава отделно). За инструкции за употреба вижте съответното ръководство.

След употреба оставете дъждобрана да изсъхне на въздух, ако се е намокрил. Дъждобранът може да се използва както в позиция с лице към пътя, така и с лице към този, който управлява количката.

ПРЕДУПРЕЖДЕНИЕ: Дъждобранът не трябва да се използва върху количка без сенник, тъй като може да причини задушаване на детето. Когато дъждобранът е монтиран, не оставяйте никога на слънце количката с детето, седнало в нея, за да предотвратите опасността от прегряване.

ГАРАНЦИЯ

Продуктът има гаранция срещу всяка липса на съответствие при нормални условия на употреба, както е предвидено в инструкциите за употреба. Поради това гаранцията не се прилага в случай на щети, причинени от неправилна употреба, износване или случайни събития. В случай на липси на съответствие по време на срока на гаранцията се запознайте със специфичните разпоредби на действащото национално законодателство в страната на покупката.



UK ІНСТРУКЦІЯ З ЕКСПЛУАТАЦІЇ

ВАЖЛИВО - УВАЖНО ПРОЧИТАЙТЕ ТА ЗБЕРЕЖІТЬ ДЛЯ ВИКОРИСТАННЯ В МАЙБУТНЬОМУ.

УВАГА: ПЕРЕД ВИКОРИСТАННЯМ ПРИБЕРІТЬ І ВИКИНЬТЕ ПЛАСТИКОВІ ПАКЕТИ ТА ВСІ ЕЛЕМЕНТИ УПАКОВКИ ВИРОБУ АБО ЗБЕРІГАЙТЕ ЇХ У НЕДОСЯЖНОМУ ДЛЯ ДІТЕЙ МІСЦІ.

ПОПЕРЕДЖЕННЯ

- **УВАГА:** Ніколи не залишайте дитину без нагляду.
- **УВАГА:** Перш ніж розпочати використання, слід переконатися, що всі блокувальні механізми прикріплені правильно.
- **УВАГА:** Щоб запобігти травмуванню дитини під час розкладання або складання візка, переконайтеся, що вона знаходиться на безпечній відстані.
- **УВАГА:** Не дозволяйте дитині гратися з цим виробом.
- **УВАГА:** Завжди використовуйте систему утримання дитини.
- Обов'язково використовуйте паховий ремінь і ремені безпеки, оскільки вони гарантують безпеку дитини. Завжди використовуйте ремені безпеки одночасно з паховим ременем.
- **УВАГА:** Перш ніж використовувати візок, перевірте, щоб правиль-

но були прикріплені механізми кріплення сидіння, коліски або автомобільного крісла.

- **УВАГА:** Виріб не призначений для використання під час бігу або катання на ковзанах.
- **УВАГА:** Візок призначено для дітей вагою до 22 кг і віком до 4 років, залежно від того, що настане раніше.
- Візок сертифіковано для ваги до 15 кг з сидінням, розвернутим у протилежному руху напрямку.
- Візок сертифіковано для ваги до 22 кг з сидінням, повернутим у напрямку руху.
- У разі перевезення у візку дітей віком від народження до 6 місяців спинка має перебувати у повністю відкинутому положенні.
- До коляски Chicco One4Ever можна прикріпити тільки автокрісла Chicco Kory та Chicco First-Seat Recline.
- Інформацію про використання візка з люлькою Snuggle Pod дивіться у посібнику на цей аксесуар, який купується вами окремо.
- Кожного разу, коли необхідно посадити дитину у візок або вийняти з нього, завжди необхідно використовувати гальма.
- Використовуйте гальмівний механізм кожний раз, коли ви зупиняєте візок.
- В жодному разі не залишайте візок з дитиною на похилій поверхні, навіть якщо увімкнені гальма.
- Не перевантажуйте кошик. Максимальна вага становить 3 кг.
- Будь-який вантаж, підвішений на ручки візка, його спинку або біч-

ні частини, може порушити його стійкість.

- Не транспоруйте більше однієї дитини одночасно.
- Не використовуйте аксесуари візка, запасні частини або деталі, не поставлені або не схвалені виробником.
- Забороняється використовувати виріб з пошкодженими, відірваними або відсутніми частинами.
- Якщо на візку встановлено автокрісло, він не замінює собою колыску або ліжечко; якщо дитині потрібно спати, її необхідно покласти в переносну колыску або ліжечко.
- Перед збиранням переконайтеся в тому, що виріб та всі його деталі не пошкоджені при транспортуванні. В іншому випадку не користуйтеся виробом і тримайте його в недоступному для дітей місці.
- Здійснюючи регулювання візка, слідкуйте за тим, аби його рухомі частини не торкалися дитини.
- Користувачі візка повинні добре знати принципи його роботи.
- Цей виріб має використовувати виключно доросла особа.
- Складати виріб повинна тільки доросла особа.
- Щоб запобігти ризику удушення, не залишайте поруч із дитиною та не давайте їй речі, які мають тасьму або мотузки.
- Не користуйтеся візком на сходах або на ескалаторі: можлива втрата контролю.
- Будьте вкрай уважними при підйомі або спуску з тротуару чи зі сходинок.





- Після тривалого перебування візка на сонці дочекайтеся, доки він охолоне, і лише потім саджайте в нього дитину. Тривале перебування виробу на сонці може спричинити знебарвлення його матеріалів та текстилю.
- Уникайте контакту візка із солоною водою, щоб запобігти утворенню іржі.
- Не використовуйте візок на пляжі.
- **УВАГА:** Ніколи не використовуйте ручку для підняття прогулянкового візка з дитиною всередині.
- Тримайте прогулянковий візок подалі від дітей, коли Ви ним не користуєтесь.

РЕКОМЕНДАЦІЇ З ЧИЩЕННЯ ТА ДОГЛЯДУ

Цей виріб потребує регулярного догляду. Операції з чищення та догляду мають виконуватись дорослою особою.

ЧИЩЕННЯ

Прогулянковий візок має знімну оббивку (дивіться розділ "Надання/зняття оббивки сидіння"). Під час очищення текстильних поверхонь слід дотримуватися інструкцій на етикетці. Нижче наведені символи прання з відповідними описами:

-  Прати вручну у холодній воді
-  Не відбілювати
-  Не сушити механічним способом
-  Не прасувати
-  Не піддавати хімічній чистці

Періодично протирайте пластмасові деталі вологою серветкою без використання розчинників або абразивів. Після контакту з водою витирайте насухо металеві частини, щоб запобігти утворенню іржі.

ДОГЛЯД

Регулярно перевіряйте стан зношення коліс і чистіть їх від пилу та піску. З метою уникнення потертостей, які можуть погіршити функціонування візка, перевіряйте, щоб усі пластмасові деталі були очищені від пилу, бруду та піску. Зберігайте візок у сухому місці. За необхідності змащуйте рухомі частини сухою силіконовою оливою. Перед складанням виробу перевірте наявність усіх компонентів для цієї моделі. Якщо деякі деталі відсутні, звертайтеся до центру обслуговування клієнтів компанії Chicco. Не потрібно використовувати жодних інструментів для складання виробу.

Важливе зауваження: Малюнки й інструкції у цьому посібнику стосуються одного з варіантів прогулянкового візка. Деякі компоненти та деякі функції, описані в ній, можуть відрізнятися залежно від варіанту придбаного вами візка.



ЗБИРАННЯ ВІЗКА

УВАГА: Під час виконання цих дій переконайтеся, що ваша дитина й інші діти перебувають на безпечній відстані від візка. Стежте, щоб під час цих операцій рухомі частини прогулянкового візка не торкалися тіла дитини.

1. Візок постачається у складеному вигляді (рис. 1). Відпустіть фікатор (рис. 1А) і штовхніть передню частину візка вперед, при цьому одночасно потягніть вгору ручку, поки не почуєте клацання, що підтверджує розкриття (рис. 1В).
2. Вставте переднє колесо у відповідний отвір так, щоб почути клацання, яке підтверджує фіксацію (рис. 2). Повторіть ці ж дії для другого переднього колеса.
3. Вставте заднє колесо у відповідний отвір, зставивши пласку частину штифта з відповідною формою в отворі каркаса (рис. 3). Повторіть ці ж дії для іншого колеса.

УВАГА: Перед використанням візка переконайтеся в тому, що колеса надійно закріплені на каркасі, трохи потягнувши їх назовні. Щоб зняти передні та задні колеса, скористайтесь механізмами від'єднання, показаними на рисунках 3А-3В.

МОНТАЖ СИДІННЯ

Сидіння можна встановити обличчям до мами або обличчям вперед.

4. Повністю розкрийте сидіння за допомогою кнопки на спинці (рис. 4-4А); підніміть тримачі протиударного бампера (рис. 4В) і прикріпіть бампер (рис. 4С). Щоб зняти бампер, натисніть бічні кнопки (рис. 4Д) і потягніть його вгору.

Якщо капюшон ще не встановлений на сидінні, виконайте такі дії: закріпіть пластикові кліпси на бічній трубі спинки з обох боків до подвійного клацання (рис. 4Е), а потім зафіксуйте дві застібки на верхньому краю спинки (рис. 4Ф).

Прикріпіть сидіння до бічних шарнірів візка (рис. 4Г), поки не почуєте клацання, яке підтверджує фіксацію, та розкрийте капюшон, потягнувши його вперед.

УВАГА: Обов'язково пристібайте дитину ременями безпеки. Бампер НЕ є пристроєм для утримання дитини.

УВАГА: Не можна використовувати бампер для підняття виробу, коли всередині знаходиться дитина.

5. Сидіння є реверсивним. Щоб змінити положення сидіння, зніміть його з бічних шарнірів, натиснувши кнопки роз'єднання, та потягніть його вгору (рис. 5); прикріпіть сидіння у протилежному положенні (рис. 5А).

УВАГА: Перевірте надійне кріплення сидіння, потягнувши його вгору.

УВАГА: Не знімайте сидіння візка, коли на ньому сидить дитина.

РЕГУЛЮВАННЯ СПИНКИ

6. Висота спинки регулюється у 3 положеннях: щоб збільшити висоту спинки, потягніть вгору ремінець ззаду (рис. 6). Щоб зменшити висоту, штовхніть спинку вниз в положення, вказане на етикетці (рис. 6А). Фіксація у кожному положенні підтверджується клацанням.
7. Нахил спинки змінюється у 4 положеннях. Щоб відкинути її, підніміть важіль ззаду (рис. 7). Щоб підняти спинку, штовхніть її вперед до потрібного положення (рис. 7А).

КАПЮШОН

8. Розстебнувши змійку, можна подовжити капюшон (рис. 8).
9. Щоб зняти капюшон, розстібніть пластикові кліпси з боків спинки (рис. 9) і розстібніть дві кнопки на верхньому краю спинки (рис. 9А). Щоб встановити капюшон, виконайте описані вище операції у зворотному порядку.

УВАГА: Операцію пристібання капюшона необхідно виконати з обох сторін прогулянкового візка. Перевірте надійність його фіксації.

СКЛАДАННЯ І РОЗКЛАДАННЯ ВІЗКА

Можна скласти візок як без сидіння, так і з сидінням (в обох конфігураціях використання: обличчям вперед або обличчям до мами).

10. Складання візка з сидінням, встановленим обличчям вперед.
Установіть спинку у найнижче положення; нахиліть спинку

вперед, відтягнувши важіль, розташований ззаду на спинці (рис. 10); після того як спинка складена на сидіння (рис. 10А), поверніть її назад до ручки (рис. 10В-10С). Перемістіть повзунки А на ручці все одно в яку сторону та одночасно натисніть кнопку В (рис. 10Д); штовхніть ручку вперед (рис. 10Е), і візок складеться сам. Візок автоматично заблокується у складеному стані (рис. 10Ф).

11. Складання візка з сидінням, встановленим обличчям до мами.
Установіть спинку у найнижче положення; складіть спинку на сидіння, відтягнувши важіль ззаду до складеного стану (рис. 11). Перемістіть повзунки А на ручці все одно в яку сторону та одночасно натисніть кнопку В (рис. 11А); штовхніть ручку вперед (рис. 11В), і візок складеться сам (рис. 11С).
12. Щоб знову розкрити візок, у який би конфігурації він не знаходився (обличчям вперед або обличчям до мами), необхідно виконати такі самі операції. Відпустіть фікатор збоку на візку (рис. 12) і звільніть передні ніжки, одночасно потягнувши ручку вгору до повного розкриття. Розкрийте сидіння за допомогою важеля ззаду на спинці (рис. 12А) і підніміть протиударний бампер (рис. 12В).

ВИКОРИСТАННЯ РЕМЕНІВ БЕЗПЕКИ

13. Ремінь безпеки прогулянкового візка має 5 точок кріплення і складається з двох плечових ременів, одного поясного ременя та одного пахового ременя з пряжкою. Пряжка, що входить у комплект, має магнітну застібку (рис. 13).

УВАГА: ДЛЯ ПЕРЕВЕЗЕННЯ ДІТЕЙ ВІКОМ ВІД НАРОДЖЕННЯ ДО 6 МІСЯЦІВ НЕОБХІДНО УСТАНОВИТИ СПИНКУ У НАЙНИЖЧЕ ПОЛОЖЕННЯ (рис. 13А).

Посадивши дитину у візок застебніть ремені, вставивши язичок пряжки плечового ременя (А) у відповідне гніздо (В) поясного ременя (рис. 13В). Цю операцію необхідно виконати на обох ременях. Тепер правильно з'єднайте два компоненти (рис. 13С) та завершіть застібання ременя за допомогою пряжки пахового ременя (С), з'єднавши її з двома попередньо складеними компонентами (рис. 13Д). Застібка магнітна та застібання підтверджується клацанням. Після цього відрегулюйте плечові ремені так, щоб вони добре прилягали до плечей дитини (рис. 13Е). Щоб відстебнути ремені, натисніть дві бічні кнопки пряжки пахового ременя та вийміть її з гнізда (рис. 13Ф).

УВАГА: Перевірте, щоб ремені завжди були правильно пристебнуті.

УВАГА: Для гарантування безпеки власної дитини необхідно завжди використовувати ремені безпеки. Щоб переконатися у правильному закріпленні ременів безпеки, необхідно усадити дитину, застібнути ремені і сильно потягнути за кінець ременю.

НАДЯГАННЯ/ЗНЯТТЯ ОББИВКИ СИДІННЯ

Для більшої зручності під час виконання операцій рекомендується підняти спинку у найвище положення.

14. Зніміть капюшон зі спинки та зніміть комплект Comfort Kit, що складається з м'яких плечових ременів і підставки для ніг. Відпустіть петлю і кнопку, що прикріплює подушку сидіння до спинки (рис. 14-14А). Від'єднайте петлю, що кріпить сидіння до задньої частини спинки (рис. 14В). Розстебніть дві кнопки на внутрішніх сторонах сидіння (рис. 14С) і кнопки під сидінням (рис. 14Д). Від'єднайте липучки, які кріплять сидіння до опор для ніг і металевої трубки (рис. 14Е-14Ф). Розстебніть стрічку під сидінням (рис. 14Г). Тепер подушку сидіння можна зняти з рами.

15. Щоб зняти подушку спинки, розстібніть дві кнопки (рис. 15), витягніть петлю і розстібніть кнопки з боків подушки спинки (рис. 15А-15В). Від'єднайте липучку на задній частині подушки (рис. 15С) і витягніть клапан подушки на задній частині жорсткої спинки (рис. 15Д). Тепер подушка повністю вільна, і ви можете зняти з неї ремені безпеки.

Для того щоб знову надягти оббивку на сидіння, виконайте щойно описані операції у зворотному порядку.

КОМПЛЕКТ "КОМФОРТ"

Комплект "Комфорт" складається з 2 м'яких накладок плечових



ременів та м'якого чохла пахового ременя.

16. Вставте ремені в плечові лямки та вставте пряжку в м'яку накладку пахового ременя (рис. 16-16А).

РУЧКА

17. Ручка має два положення (рис. 17). Щоб вибрати потрібне положення, перемістіть повзунок А на ручці в будь-яку сторону та одночасно натисніть кнопку В (рис. 17А).

ПІДСТАВКА ДЛЯ НІГ

18. Підставка для ніг регулюється у двох положеннях: щоб опустити її вниз, натисніть дві бічні кнопки (рис. 18) і штовхайте до потрібного положення. Щоб підняти, достатньо потягнути її вгору.

СТОЯНКОВЕ ГАЛЬМО

19. Стоянкове гальмо гальмує одночасно обидва задні колеса візка. Щоб активувати гальмівну систему, натисніть важіль вниз (рис. 19). Щоб вимкнути гальмо, підніміть важіль вгору.

УВАГА: Використовуйте гальмівний механізм кожного разу, коли ви зупиняєте візок. Ніколи не залишайте візок з дитиною на похилій поверхні, навіть при увімкненому гальмі.

УВАГА: Після натискання на важелі гальма впевніться, що гальма правильно спрацювали на обох задніх колесах.

ПОВОРОТНІ КОЛЕСА

20. Щоб забезпечити вільний рух поворотних передніх коліс, підніміть вгору важіль, розташований під блоком передніх коліс (рис. 20). Щоб заблокувати колесо, опустіть важіль вниз (рис. 20А).

КОШИК ДЛЯ РЕЧЕЙ

Кошик вже встановлено на каркасі. Якщо ви хочете його зняти, виконайте описані нижче дії.

21. Розстібніть ззаду дві кнопки та розстібніть липучку (рис. 21); вийміть текстильний ремінець з отвору та з металевого кільця на каркасі (рис. 21А). Виконайте таку саму операцію з іншого боку. Розстібніть 3 липучки, якими кошик кріпиться до задньої трубки (рис. 21В), і розстібніть 3 кнопки з кожного боку (рис. 21С). Виконайте операцію, розстібнувши кнопки під передньою підніжкою та вийміть ремінці.

НАКИДКА ВІД ДОЩУ

Дитячий прогулянковий візок комплектується дощовиком.

22. Покладіть накидку від дощу на капюшон, застебнувши липучки ззаду на спинці сидіння (рис. 22), і зафіксуйте спеціальними еластичними стрічками поруч з колесами (рис. 22А). На накидці від дощу є змійка для збільшення/зменшення її розміру залежно від висоти спинки.

Накидка від дощу може використовуватися також зі Snuggle Pod (продається окремо). Інструкції з використання дивіться у спеціальному посібнику.

Після закінчення використання залиште накидку від дощу на повітрі, щоб висушити у разі її намокання. Дощовик можна використовувати у разі розташування дитини як обличчям вперед, так і обличчям до мами.

УВАГА: Не можна використовувати дощовик, якщо на прогулянковому візку немає сонцезахисного капюшона, оскільки дитина може задихнутися. Якщо на візку закріплений дощовик, не залишайте дитину під сонцем, щоб уникнути перегрівання.

ГАРАНТІЯ

На виріб надається гарантія від будь-якої невідповідності за нормальних умов експлуатації згідно з інструкцією з експлуатації. Відтак, гарантія не буде діяти в разі ушкоджень, які з'явилися внаслідок неправильної експлуатації, зношення або випадкових подій. Про строк дії гарантії відповідності можна дізнатись з відповідних положень чинного національного законодавства країни, в якій придбано виріб, якщо вони передбачені.

RU ИНСТРУКЦИЯ ПО ЭКСПЛУАТАЦИИ

ВАЖНО - ВНИМАТЕЛЬНО ПРОЧИТАЙТЕ ИНСТРУКЦИЮ И СОХРАНИТЕ ЕЕ ДЛЯ ПОСЛЕДУЮЩИХ КОНСУЛЬТАЦИЙ.

ВНИМАНИЕ: ПЕРЕД ИСПОЛЬЗОВАНИЕМ СНИМИТЕ С ИЗДЕЛИЯ ВСЕ ВОЗМОЖНЫЕ ПЛАСТИКОВЫЕ ПАКЕТЫ И ЭЛЕМЕНТЫ УПАКОВКИ И ДЕРЖИТЕ ИХ ВДАЛИ ОТ ДЕТЕЙ.

МЕРЫ ПРЕДОСТОРОЖНОСТИ

- **ВНИМАНИЕ:** Никогда не оставляйте ребёнка без присмотра.
- **ВНИМАНИЕ:** Перед использованием проверьте правильность установки механизмов блокировки.
- **ВНИМАНИЕ:** Во избежание травмирования во время раскладывания или складывания изделия следите за тем, чтобы ребёнок находился на безопасном расстоянии.
- **ВНИМАНИЕ:** Не позволяйте ребёнку играть с данным изделием.
- **ВНИМАНИЕ:** Обязательно используйте систему крепления.
- Чтобы обеспечить безопасность Вашего ребёнка, необходимо всегда пристёгивать его ремня-

ми безопасности и разделительным ремнём между ног. Всегда используйте как ремни безопасности, так и разделительный ремень для ног.

- **ВНИМАНИЕ:** Перед использованием убедитесь в том, что механизм крепления сиденья, люльки или автокресла (в случае использования) правильно зафиксирован.
- **ВНИМАНИЕ:** Это изделие не должно использоваться во время бега или катания на роликах.
- **ВНИМАНИЕ:** Коляска предназначена для детей весом до 22 кг и возрастом до 4 лет, в зависимости от скорости роста ребенка.
- Коляска сертифицирована для перевозки детей до 15 кг с сиденьем, установленным против хода движения.
- Коляска сертифицирована для перевозки детей до 22 кг с сиденьем, обращенным в направлении движения.
- Для перевозки новорожденных детей и детей возрастом до 6 месяцев коляска должна использоваться с полностью откинутой спинкой.
- Только автомобильные кресла Chicco Kory и Chicco First-Seat Recline могут быть прикреплены к прогулочной коляске Chicco One4Ever.
- Чтобы использовать коляску со Snuggle Pod, прочтите инструкцию по эксплуатации изделия, которое вы приобрели отдельно.
- Во время усаживания и извлечения ребёнка из коляски следует

обязательно ставить изделие на тормоз.

- При каждой остановке обязательно ставьте коляску на тормоз.
- Никогда не оставляйте прогулочную коляску с находящимся в ней ребёнком на наклонной поверхности, даже если вы поставили её на тормоз.
- Не перегружайте корзину коляски. Максимально допустимый вес 3 кг.
- Любой груз, подвешенный на ручку, спинку или на боковые части коляски, может нарушить устойчивость коляски.
- Коляска предназначена для перевозки только одного ребенка.
- Не прикрепляйте к коляске дополнительные аксессуары, не заменяйте части и компоненты, если они не входят в комплект или не одобрены производителем/дистрибьютором.
- Запрещается использовать изделие с поврежденными, оторванными или недостающими частями.
- При установке автокресла на коляску, оно не заменяет люльку или кроватку. Если ребенок нуждается во сне, его следует поместить в люльку или кроватку.
- Перед сборкой изделия необходимо убедиться в целостности его компонентов; при обнаружении повреждений вследствие перевозки, не используйте изделие и храните его вдали от детей.
- При выполнении операций по регулировке прогулочной коляски следите за тем, чтобы её подвижные части не касались ребёнка.

- Убедитесь в том, что пользователи коляски ознакомлены с её безопасным функционированием.
- Изделием могут пользоваться только взрослые.
- Сборку коляски должны проводить только взрослые.
- Во избежание удушья не давайте ребёнку и не оставляйте возле него предметы со шнурами и завязками.
- Не пользуйтесь коляской на лестнице или на эскалаторе: вы можете не удержать ее.
- Будьте осторожны на подъемах или спусках (ступени, тротуары и пр.).
- После длительного пребывания коляски на солнце дождитесь, чтобы она остыла, и только потом усаживайте в нее ребенка. Длительное нахождение под солнцем может изменить цвет материалов и тканей.
- Избегайте воздействия на коляску солёной воды, которая может вызвать появление ржавчины.
- Не используйте коляску на пляже.
- **ВНИМАНИЕ:** Запрещается использовать ручку для поднимания коляски с сидящим в ней ребёнком.
- Если вы не пользуетесь коляской, храните ее в недоступном для детей месте.

РЕКОМЕНДАЦИИ ПО ОЧИСТКЕ И УХОДУ

Данное изделие требует периодического ухода. Операции по очистке и уходу должны выполняться взрослыми.

ОЧИСТКА

С сиденья прогулочной коляски можно снять чехол (следуйте указаниям, описанным в главе "Как снять чехол с сиденья/Как надеть чехол на сиденье"). Для очистки тканевых элементов изделия внимательно ознакомьтесь со значками, приведенными на этикетках. Ниже приведены условные обозначения по стирке и их расшифровка:



Стирать вручную в холодной воде



Не отбеливать



Не сушить в сушильном барабане



Не гладить



Не подвергать химчистке

Пластмассовые части необходимо регулярно очищать влажной тканью. Не используйте абразивные моющие средства или растворители. Чтобы не образовалась ржавчина, необходимо высушивать металлические части в случае контакта с водой.

УХОД

Регулярно проверяйте колеса на износ, очищайте их от пыли и песка. Убедитесь в отсутствии пыли, грязи и песка на пластмассовых компонентах изделия. Таким образом можно избежать трения, которое отрицательно воздействует на правильную работу коляски. Храните коляску в сухом месте. При необходимости выполните смазку подвижных частей сухой силиконовой смазкой. Перед сборкой изделия проверьте наличие всех компонентов для данной модели. Если какая-либо деталь отсутствует, обратитесь в отдел обслуживания клиентов Chicco. Монтаж изделия не требует использования каких-либо инструментов.

Важное примечание: Иллюстрации и инструкции, содержащиеся в данной брошюре, относятся к одной из модификаций детской прогулочной коляски; Некоторые компоненты и функции, описанные здесь, могут отличаться от тех, которыми оснащена приобретенная вами модель.

СБОРКА КОЛЯСКИ

ВНИМАНИЕ: При выполнении этой операции следите за тем, чтобы Ваш ребёнок и другие дети находились на безопасном расстоянии. Убедитесь, чтобы при этом Ваш ребенок не контактировал с подвижными частями детской прогулочной коляски.

1. Прогулочная коляска поставляется сложенной (рис. 1). Откройте защёлку (1А) и толкните вперёд переднюю часть прогулочной коляски одновременно тяните вверх ручку, пока не услышите характерный щелчок. (рис. 1В).
2. Вставьте переднее колесо в соответствующее отверстие, раздается блокирующий щелчок (рис. 2). Повторите эти же действия для второго переднего колеса.
3. Вставьте заднее колесо в отверстие, совместив плоскую часть штифта с соответствующей плоской поверхностью в отверстии шасси (рис. 3). Повторите эти же действия для второго колеса.

ВНИМАНИЕ: Перед использованием коляски убедитесь в том, что колеса надежно закреплены на каркасе, слегка потянув за колеса.

Для снятия передних и задних колес следует разомкнуть крепежные приспособления, указанные на рисунках 3А-3В.

УСТАНОВКА СИДЕНЬЯ

Сиденье можно установить лицом к родителям или лицом к улице.

4. Разложите сиденье, нажимая на кнопку на спинке до полного открытия (рис. 4-4А); поднимите гнезда крепления противоударного бампера (рис. 4В) и зафиксируйте в них крепление (рис. 4С). Чтобы снять крепление, нажмите на боковые кнопки (рис. 4D) и потяните вверх.

Если капюшон еще не установлен на сиденье, выполните следующие действия: замкните пластиковые фиксаторы за боковую трубу спинки сиденья с обеих сторон до двойного щелчка (рис. 4Е), затем закрепите две кнопки на верхнем крае спинки (рис. 4F).

Прикрепите сиденье к боковым шарнирам коляски (рис. 4G), нажимая, пока не услышите щелчок, свидетельствующий о том, что сиденье закреплено, и откройте капюшон, потянув его вперед.

ВНИМАНИЕ: Всегда пристегивайте ребёнка ремнями безопасности. Бампер НЕ является устройством для удержания ребенка. **ВНИМАНИЕ:** ЗАПРЕЩАЕТСЯ использовать бампер для поднятия коляски с сидящим в ней ребенком.

5. Сиденье является опрокидывающимся. Чтобы изменить положение сиденья, снимите его с боковых шарниров, нажав на кнопки крепления и потянув вверх (рис. 5), и установите его в противоположной конфигурации (рис. 5А).

ВНИМАНИЕ: Проверьте надежность крепления сиденья, потянув его вверх.

ВНИМАНИЕ: Не вынимайте сиденье из коляски, когда ребенок находится внутри.

РЕГУЛИРОВКА СПИНКИ

6. Спинка прогулочной коляски имеет 3 положения регулировки по высоте: потяните вверх задний ремень, чтобы увеличить высоту спинки (рис. 6). Чтобы уменьшить высоту, сдвиньте спинку вниз в положение, указанное на этикетке (рис. 6А). Фиксация изменённого положения будет происходить с характерным щелчком.
7. Спинка имеет 4 положения наклона. Чтобы откинуть спинку, нажмите на рычаг на ней (рис. 7). Чтобы поднять спинку, толкайте ее вверх, пока она не достигнет нужного положения (рис. 7А).

КАПЮШОН

8. Расстегнув молнию, можно удлинить капюшон (рис. 8).
9. Чтобы снять кожух, отстегните пластиковые фиксаторы по бокам спинки (рис. 9) и отстегните две кнопки на верхнем крае спинки (рис. 9А). При установке выполните описанные выше действия в обратном порядке.

ВНИМАНИЕ: Закрепление капюшона выполняется по обеим сторонам коляски. Проверьте, что он надёжно зафиксирован.

СКЛАДЫВАНИЕ И РАСКЛАДЫВАНИЕ КОЛЯСКИ

Прогулочную коляску можно сложить вместе с сиденьем или без него (в любой конфигурации использования: лицом к дороге или к родителям).

10. Складывание коляски с сиденьем в положении лицом к дороге. Установите спинку в самое нижнее положение; опустите спинку вперед, нажав на рычаг сзади спинки (рис. 10); когда спинка прижмется к сиденью (рис. 10А), поднимите ее обратно к ручке (рис. 10В - 10С). Нажмите ползунок «А» на рукоятке с любой стороны и одновременно нажмите кнопку «В» (рис. 10D); толкните ручку вперед (рис. 10Е), и коляска закроется сама. Коляска заблокируется автоматически в закрытом положении (рис. 10F).
11. Складывание коляски с сиденьем в положении лицом к родителю. Установите спинку в самое нижнее положение; опустите спинку в сторону сиденья, переведя рычаг на спинке в сложенное положение (рис. 11). Нажмите ползунок «А» на рукоятке с любой стороны и одновременно нажмите кнопку «В» (рис. 11А); толкните ручку вперед (рис. 11В), и коляска закроется сама (рис. 11С).
12. Для раскладывания коляски, в какой бы конфигурации она не использовалась (лицом к дороге или лицом к родителю), действия одинаковы. Разблокируйте рычаг закрытия на боковой стороне коляски (рис. 12) и сдвиньте передние ножки, потянув ручку вверх, до полного открытия. Откройте сиденье с помощью рычага за спинкой (рис. 12А), и поднимите крепление бампера (рис. 12В).

ИСПОЛЬЗОВАНИЕ РЕМНЕЙ БЕЗОПАСНОСТИ

13. Детская прогулочная коляска снабжена пятиточечными ремнями безопасности, которые состоят из двух плечевых ремней, поясного ремня и разделительного ремня между ног с пряжкой. Замок из комплекта поставки имеет магнитную застежку (рис. 13).

ВНИМАНИЕ: ПРИ ИСПОЛЬЗОВАНИИ С РОЖДЕНИЯ ДО 6 МЕСЯЦЕВ НЕОБХОДИМО УСТАНОВЛИВАТЬ СПИНКУ В НИЖНЕЕ ПОЛОЖЕНИЕ (рис. 13А).

Усадив ребенка в прогулочную коляску, пристегните ремень





и вставьте деталь замка плечевого ремня (А) в гнездо детали ремня безопасности (В) (рис. 13В). Это необходимо сделать на обоих ремнях. Затем соедините эти два компонента вместе до правильной фиксации (рис. 13С) и закрепите ремень защелкой разделительного ремня между ног (С), соединив ее с двумя ранее собранными компонентами (рис. 13Д). Сцепление - магнитное, когда оно происходит, слышится щелчок. Отрегулируйте плечевые ремни так, чтобы они прилегали к плечам ребёнка (рис. 13Е). Чтобы расстегнуть ремень, нажмите на две кнопки сбоку от замка разделительного ремня между ног и снимите его с сиденья (рис. 13F).

ВНИМАНИЕ: Убедитесь в том, что ремни закреплены правильно.

ВНИМАНИЕ: Чтобы обеспечить безопасность Вашего ребёнка, пристегните его ремнями безопасности. Чтобы проверить правильное закрепление ремней, следует усадить ребёнка, пристегнуть его и затем сильно потянуть за конец ремня.

КАК СНЯТЬ ЧЕХОЛ С СИДЕНЬЯ/КАК НАДЕТЬ ЧЕХОЛ НА СИДЕНЬЕ

Для большего комфорта во время работы рекомендуется установить спинку в самое верхнее положение.

14. Снимите капюшон со спинки сиденья и комплект Comfort Kit, состоящий из мягких плечевых ремней и разделительного ремня между ног. Отсоедините петлю и кнопку, скрепляющие подушку сиденья со спинкой (рис. 14-14А). Расстегните петлю, прикрепляющую сиденье к задней части спинки (рис. 14В). Расстегните две кнопки на внутренних сторонах сиденья (рис. 14С) и кнопки под сиденьем (рис. 14Д). Отсоедините липучки, соединяющие сиденье с подставкой для ног и металлической трубой (рис. 14Е-14F). Освободите ленту, расположенную под сиденьем (рис. 14G). Теперь подушку сиденья можно снять с конструкции.

15. Чтобы снять заднюю подушку, расстегните две кнопки (рис. 15), вытяните петлю и расстегните кнопки по бокам задней подушки (рис. 15А-15В). Отсоедините липучку на задней стороне подушки (рис. 15С) и стяните тканевую часть капюшона с задней стороны жесткой спинки (рис. 15D). В этот момент ткань полностью отсоединена, и ремни безопасности можно снять с чехла.

Чтобы надеть чехол на сиденье, выполните приведенные выше операции в обратном порядке.

COMFORT KIT

Комплект Комфорт включает 2 плечевых ремня и один паховой ремень.

16. Проденьте лямки в плечевые ремни и вставьте замок в накладку разделительного ремня между ног (рис. 16-16А).

РУЧКА

17. Ручка регулируется в двух положениях (рис. 17). Чтобы выбрать нужное положение, нажмите ползунок «А» на рукоятке с любой стороны и одновременно нажмите кнопку «В» (рис. 17А).

ПОДСТАВКА ДЛЯ НОГ

18. Подставка для ног регулируется в нескольких положениях: чтобы сдвинуть её ниже, нажмите две боковые кнопки (рис. 18) и переместите в нужное положение. Чтобы поднять её, просто потяните вверх.

ТОРМОЗ

19. Тормоз незамедлительно воздействует на оба задних колеса коляски. Для активации тормозной системы опустите вниз педальный рычаг (рис. 19). Для отключения переместите рычаг вверх.

ВНИМАНИЕ: При остановке всегда ставьте коляску на тормоз. Никогда не оставляйте коляску с ребёнком на наклонной поверхности, даже если она стоит на тормозе.

ВНИМАНИЕ: Задействовав рычаг тормоза, следует убедиться в том, что тормоза правильно сработали на обоих задних колесах.

ПОВОРОТНЫЕ КОЛЕСА

20. Чтобы передние колеса могли поворачиваться, поднимите вверх рычаг, расположенный под блоком передних колес (рис. 20). Чтобы заблокировать поворотный механизм, опустите его вниз (рис. 20А).

КОРЗИНА ДЛЯ ПОКУПОК

Корзина уже установлена на шасси. Если вы хотите снять ее, выполните следующие действия.

21. Расстегните две кнопки сзади и снимите липучку (рис. 21); пропустите тканевый ремень через петлю и металлическое кольцо на шасси (рис. 21А). Прделайте то же самое с другой стороны. Отсоедините 3 липучки, которые крепят корзину к задней трубе (рис. 21В) и расстегните 3 кнопки с каждой стороны (рис. 21С). Завершите операцию, отстегнув кнопки под передней подставкой для ног и сняв ремни.

ДОЖДЕВИК

Детская коляска оснащена дождевиком.

22. Для того, чтобы прикрепить дождевик, оберните завязки вокруг трубчатых элементов прогулочной коляски в местах, показанных на рисунке 22 (операции должны выполняться с обеих сторон коляски).

Дождевой чехол также можно использовать со Snuggle Pod (аксессуар продается отдельно). Инструкции по эксплуатации см. в специальном руководстве.

После использования дождевик следует оставить сушиться на открытом воздухе. Дождевик может использоваться как в конфигурации «по ходу движения», так и «лицом к маме».

ВНИМАНИЕ: Нельзя использовать дождевик на коляске, которая не имеет капюшона, поскольку это может стать причиной удушья ребёнка. Во избежание перегрева никогда не оставляйте коляску с ребенком и установленным дождевиком на солнце.

ГАРАНТИЯ

Производитель гарантирует отсутствие дефектов соответствия при нормальных условиях использования, согласно указаниям инструкции по эксплуатации. Гарантия не будет действительна в случае ущерба, обусловленного несоответствующим использованием, изнашиванием или непредвиденными обстоятельствами. Срок действия гарантии на заводские дефекты предусмотрен нормативами, действующими в стране покупки, где это применяется.



SV BRUKSANVISNING

VIKTIGT - LÄS NOGGRANT OCH SPARA FÖR FRAMTIDA BRUK.

VARNING: FÖRE ANVÄNDNING SKA DU TA BORT OCH SLÄNGA EVENTUELLA PLASTPÅSAR OCH ALLT FÖRPACKNINGSMATERIAL, ELLER FÖRVARA UTOM RÄCKHÅLL FÖR BARN.

VARNINGAR

- **VARNING:** Lämna aldrig barnet utan uppsikt.
- **VARNING:** Se till att alla låsanordningar är spärrade innan du använder vagnen.
- **VARNING:** För att undvika skada, se till att barnet är ur vägen när du faller ut och ihop denna produkt.
- **VARNING:** Låt inte barnet leka med denna produkt.
- **VARNING:** Använd alltid bältessystemet.
- Grenremmen och säkerhetsbältet måste användas för att garantera barnets säkerhet. Använd alltid både säkerhetsbältet och grenremmen.
- **VARNING:** Kontrollera att fastsättningsanordningarna för insatsen eller siddelen är korrekt fastsatta innan vagnen tas i bruk.
- **VARNING:** Denna produkt är inte lämplig för att springa eller åka inlines med.
- **VARNING:** Sittvagnen är avsedd för barn som väger upp till 22 kg och

upp till 4 års ålder, beroende på det som inträffar först.

- Sittvagnen är typgodkänd upp till 15 kg med sitsen vänd åt andra hållet än gångriktningen.
- Sittvagnen är typgodkänd upp till 22 kg med sitsen vänd åt gångriktningen.
- Ryggstödet ska användas fullständigt.
- Ryggstödet ska användas fullständigt bakåtlutat för nyfödda barn tills de är cirka 6 månader.
- Endast bilbarnstolarna Chicco Kory och Chicco First-Seat Recline kan monteras på sittvagnen Chicco One4Ever.
- För att använda sittvagnen med Snuggle Pod ska du läsa bruksanvisningen för tillbehöret som har köpts separat.
- Bromsen ska alltid vara aktiverad när man lägger ned eller lyfter upp barnet.
- Använd bromsen när du stannar vagnen.
- Lämna aldrig sittvagnen på ett slutande plan med barnet i, även om bromsen är aktiverad.
- Överbelasta inte varukorgen. Maximal vikt 3 kg.
- Eventuella vikter som fästs på handtagen, på ryggstödet och/eller på sittvagnens sidor kan göra sittvagnen ostadig.
- Transportera inte mer än ett barn åt gången.
- Använd inte sittvagnen med tillbehör, reservdelar eller komponenter som inte kommer från eller godkänts av tillverkaren.
- Använd inte produkten om någon

del är trasig, söndersliten eller saknas.

- Med bilbarnstolen installerad på sittvagnen får inte detta transportmedel betraktas som en vagna eller barnsäng. Om barnet behöver sova ska det läggas i en babylift, vagna eller barnsäng.
- Innan produkten monteras ska du kontrollera att den och dess komponenter inte uppvisar några skador som uppstått under transporten. Om så är fallet får produkten inte användas och den ska hållas utom räckhåll för barn.
- När sittvagnen justeras ska du säkerställa att dess rörliga delar inte kommer i kontakt med barnet.
- Alla som använder sittvagnen måste känna till exakt hur den fungerar.
- Denna produkt får bara användas av vuxna personer.
- Produkten får bara monteras av vuxna personer.
- Ge inte barnet några föremål med snören och se till att sådana föremål inte finns i närheten av barnet för att undvika risk för strypning.
- Gå inte i trappor eller rulltrappor med sittvagnen: du kan plötsligt förlora kontrollen över den.
- Var försiktig när du går upp eller ned för trappsteg eller trottoarer.
- Om sittvagnen stått i solen länge ska man vänta tills den svalnat innan barnet läggs ned. Långvarig exponering i solen kan göra att material och tyg bleks.
- Undvik saltvatten på sittvagnen för att förebygga rostbildning.
- Använd inte sittvagnen på stranden.

- **VARNING:** Använd aldrig handtaget för att lyfta sittvagnen med barnet i.
- När sittvagnen inte används ska den hållas utom räckhåll för barn.

RÅD FÖR RENGÖRING OCH SKÖTSEL

Den här produkten behöver regelbunden skötsel. Får bara rengöras och skötas av en vuxen person.

RENGÖRING

Klädseln på sittvagnens sittdel är avtagbar (se kapitlet "Ta av/sätta på sittdelens klädsel"). För rengöring av tygdelarna hänvisas till tvättrådsetiketterna. Nedan beskrivs tvättsymbolerna och deras betydelser:

-  Tvätta i kallt vatten
-  Blek inte
-  Torktumla inte
-  Stryk inte
-  Kemtvätta inte

Rengör regelbundet delarna av plast med en fuktig duk. Använd inte lösningsmedel eller produkter med slipande verkan. Torka metalldelar som kommit i kontakt med vatten för att undvika rostbildning.

SKÖTSEL

Kontrollera regelbundet skicket på hjulen och håll dem rena från damm och sand. Säkerställ att alla plastdelar är rena från damm, smuts och sand för att förhindra friktion som kan försämra sittvagnens funktion. Förvara sittvagnen på torrt ställe. Smörj de rörliga delarna om nödvändigt med torr silikonolja. Kontrollera att du har alla delar som ska finnas på denna modell innan du monterar produkten. Om någon del saknas, kontakta Chicco kundservice. Inget verktyg behövs för att montera produkten.

Viktig anmärkning: Bilderna och instruktionerna i den här bruksanvisningen hänvisar till en viss sittvagnsmodell. Vissa komponenter och funktioner som beskrivs här kan variera beroende på vilken modell du köpt.

MONTERING AV SITTVAGNEN

VARNING: När detta utförs ska du försäkra dig om att barnet, och eventuella andra barn, befinner sig på behörigt avstånd. Försäkra dig om att sittvagnens rörliga delar inte kommer i kontakt med barnets kropp när detta görs.

1. Sittdelen är ihopfälld när den köps (Fig.1). Öppna spärrhaken (Fig. 1A) och skjut sittvagnens framdel framåt samtidigt som du drar handtaget uppåt tills du hör klickljudet för öppet läge (Fig. 1B).
2. Sätt in framhjulet i det avsedda hålet tills du hör det låsande klickljudet (Fig. 2). Gör på samma sätt för det andra framhjulet.
3. För in bakhjulet i det avsedda hålet och låt den platta delen på tappen hamna i höjd med motsvarande profil i chassiets hål (Fig.3). Gör på samma sätt för det andra hjulet.

VARNING: Innan sittvagnen används ska man försäkra sig om att hjulen är ordentligt festsatta på stommen genom att dra dem försiktigt utåt.

De främre och bakre hjulen tas bort med hjälp av frigöringsmekanismerna som i figur 3A-3B.

MONTERING AV SITTDELEN

Sittdelen kan monteras vänd mot föräldern eller mot vägen.

4. Öppna sittdelen genom att trycka på knappen på ryggsätet tills



den är helt öppen (Fig.4-4A). Høy skyddsbygeln fastspänningskoppling (Fig.4B) och spänn fast skyddsbygeln (Fig. 4C). För att ta bort skyddsbygeln trycker du på sidoknapparna (Fig. 4D) och drar uppåt.

Om suffletten inte redan är monterad på sittdelen ska följande utföras: Fäst plastklämmorna på ryggstödet sidorör på båda sidorna tills du hör det läsande dubbelklickljudet (Fig. 4E) och stäng sedan de två snäppknapparna som finns på ryggstödet övre kant (Fig.4F). Fäst sittdelen på sittvagnens sidokopplingar (Fig.4G) tills du hör det läsande klickljudet och öppna suffletten genom att dra den framåt.

WARNING: Spänn alltid fast barnet med säkerhetsbältet. Skyddsbygeln är INTE en fastspänningsanordning för barnet.

WARNING: Använd aldrig skyddsbygeln för att lyfta produkten med barnet i.

5. Sittdelen kan vändas. För att vända sittdelen ska du ta bort den från sidokopplingarna genom att trycka på lossningsknapparna och dra den uppåt (Fig.5). Fäst den sedan i det motsatta läget (Fig.5A).

WARNING: Säkerställ att sittdelen är ordentligt monterad genom att dra den uppåt.

WARNING: Ta inte bort sittdelen när barnet sitter i.

RYGGSTÖDETS JUSTERINGAR

6. Ryggstödet kan ställas i 3 olika lägen: Ta tag i remmen som finns på baksidan och dra den uppåt för att höja ryggstödet (Fig.6). För att sänka ryggstödet trycker du ryggstödet nedåt till läget som anges på etiketten (Fig.6A). Vid varje läge avges ett klickljud för inkoppling.

7. Ryggstödet kan lutas i 4 olika lägen. Använd spaken på dess baksida för att luta det (Fig.7). För att höja ryggstödet trycker du det uppåt tills det når önskat läge (Fig. 7A).

SUFFLETT

8. Suffletten kan förlängas genom att öppna blixtlåset (Fig. 8).

9. För att ta bort suffletten ska du lossa plastklämmorna på ryggstödet sidor (Fig.9) och lossa de två knapparna som finns på ryggstödet övre kant (Fig. 9A). För att sätta tillbaka den ska du göra på samma sätt i omvänd ordning.

WARNING: Suffletten ska fästas på sittvagnens båda sidor. Kontrollera att den sitter fast ordentligt.

FÄLLA IHOP OCH FÄLLA UT SITTVAGNEN

Sittvagnen kan fällas ihop med eller utan sittdelen (i båda användarlägena: vänd mot vägen eller mot föräldern).

10. Fälla ihop sittvagnen med sittdelen vänd mot vägen. Placera ryggstödet i det lägsta läget. Vrid ryggstödet framåt med hjälp av spaken som finns på baksidan av ryggstödet (Fig. 10). När ryggstödet har fällts ihop på sittdelen (Fig. 10A) ska det vridas bakåt mot handtaget (Fig.10B-10C). Skjut reglaget "A" på en av handtagets två sidor samtidigt som du trycker på knappen "B" (Fig. 10D). Tryck handtaget framåt (Fig. 10E). Sittvagnen fälls ihop av sig själv. Sittvagnen spärras automatiskt i ihopfällt läge (Fig. 10F).

11. Fälla ihop sittvagnen med sittdelen vänd mot vägen. Placera ryggstödet i det lägsta läget. Vrid ryggstödet mot sittdelen med hjälp av spaken som finns på baksidan tills den är helt kompakt (Fig.11). Skjut reglaget "A" på en av handtagets två sidor samtidigt som du trycker på knappen "B" (Fig. 11A). Tryck handtaget framåt (Fig. 11B). Sittvagnen fälls ihop av sig själv.

12. För att öppna sittvagnen igen ska du följa samma förfarande oavsett vilket läge den är monterad i (mot vägen eller mot föräldern). Frigör låsspaken som finns på sidan av sittvagnen (Fig.12) och låt frambenen glida utåt samtidigt som du drar handtaget uppåt till helt öppet läge. Öppna sittdelen med hjälp av spaken som finns bakom ryggstödet (Fig. 12A) och höj skyddsbygeln (Fig.12B).

ANVÄNDNING AV SÄKERHETSBÄLTEN

13. Sittvagnen är utrustad med ett fempunktsbälte som utgörs av två axlelemmar, ett midjebälte och en grenrem med spänne. Det medföljande spännet har magnetlås (Fig. 13).

WARNING: NÄR DEN ANVÄNDS FRÅN FÖDELSEN UPP TILL 6 MÅNADER ÄR DET NÖDVÄNDIGT ATT PLACERA RYGGSTÖDET I DET LÄGSTA LÄGET (Fig. 13A).

Efter att ha satt ned barnet i sittvagnen ska du spänn fast säkerhetsbältet genom att sätta in axelremmens spännesdel (A) i avsedd plats på midjereppens spännesdel (B) (Fig. 13B). Detta ska göras på båda remmarna. Sätt sedan ihop de två spännesdelarna tills de sitter ihop korrekt (Fig. 13C) och fullbordade genom att sätta ihop grenspännet (C) med de två tidigare monterade spännesdelarna (Fig. 13D). Låset är magnetiskt och när det läses hörs ett klickljud. Justera därefter axelremarna så att de ligger tätt mot barnets axlar (Fig. 13E). För att öppna säkerhetsbältet trycker du på grenspännets två sidoknappar och tar bort det (Fig. 13F).

WARNING: Försäkra dig alltid om att säkerhetsbältet är korrekt fastspänt.

WARNING: För barnets säkerhet måste säkerhetsbältet alltid spännas fast. För att försäkra dig om att säkerhetsbältet är korrekt fastspänt efter att ha satt ned och spänt fast barnet i vagnen ska du dra kraftigt i remändarna.

TA PÅ/TA AV SITTDELENS KLÄDSEL

För att göra arbetet bekvämare råder vi till att placera ryggstödet i det högsta läget.

14. Ta bort suffletten från ryggstödet och Kit Comfort bestående av vadderade axelskydd och grenrem. Lossa knappen från knapphållet som håller fast sittdynan på ryggstödet (Fig. 14-14A). Lossa knappen från knapphållet som håller fast sittdelen på ryggstödet baksida (Fig. 14B). Lossa de två knapparna som finns på sittdelens inre kanter (Fig. 14C) och knapparna som finns under sittdelen (Fig.14D). Lossa kardborrebanden som håller fast sittdelen på benstödet och på metallröret (Fig.14E-14F). Lossa bandet som finns under sittdelen (Fig.14G). Därefter kan sittdelens dyna tas bort från chassiet.

15. För att ta bort ryggstödet dyna ska du lossa de två knapparna (Fig.15) från knapphålen och lossa de två knapparna som finns på ryggstödet kanter (Fig.15A-15B). Lossa kardborrebandet på dynans baksida (Fig.15C) och ta loss tygfliken på baksidan av det styva ryggstödet (Fig.15D). Därefter är tygklädseln helt lösjord och säkerhetsbältet kan tas bort från tygklädseln.

För att sätta på sittdelens tygklädsel igen ska du följa beskrivningen ovan i omvänd ordning.

KIT COMFORT

Kit Comfort består av 2 axelskydd och en grenskydd.

16. Trä in axlelemmarna i axelskydden och sätt in spännet i det vadderade grenskyddet (Fig. 16-16A).

HANDTAG

17. Handtaget kan ställas i två olika lägen (Fig.17). För att välja önskat läge ska du flytta på skjutreglaget "A" på en av de två sidorna samtidigt som du trycker på knappen "B" (Fig. 17A).

BENSTÖD

18. Benstödet kan ställas i två olika lägen: För att flytta ned det ska du trycka på de två sidoknapparna (Fig. 18) och trycka till önskat läge. För att höja det räcker det att dra det uppåt.

PARKERINGSBROMS

19. Parkeringsbromsen bromsar sittvagnens båda bakhjul samtidigt. Tryck spaken nedåt för att aktivera bromssystemet (Fig. 19). För att avaktivera det ska spaken dras uppåt.

WARNING: Använd alltid bromsen när du står stilla. Lämna aldrig vagnen på lutande yta med barnet i, även om parkeringsbromsen har aktiverats.

WARNING: Kontrollera att bromsarna på båda bakre hjulgrupperna är inkopplade efter att bromsspaken har aktiverats.

SVÄNGHJUL

20. För att göra så att framhjulen svänger fritt ska man trycka spaken som finns under den främre hjulenheten uppåt (Fig. 20). För att låsa dem ska den tryckas nedåt (Fig. 20A).





VARUKORG

Varukorgen är redan monterad på chassiet. Följ beskrivningen nedan om du vill ta bort den.

21. Lossa de två knapparna baktill och lossa kardborrebandet (Fig. 21). Ta bort tygremmen från hålet och från metallringen som finns på chassiet (Fig. 21A). Gör samma sak även på den andra sidan. Lossa de 3 kardborrebanden som fäster varukorgen vid det bakre röret (Fig. 21B) och lossa de 3 knapparna på vardera sida (Fig. 21C). Fullborda genom att lossa knapparna som finns under den främre plattan och ta bort banden.

REGNSKYDD

Vagnen är försedd med ett regnskydd.

22. Sätt fast regnskyddet genom att låta banden löpa runt sittvagnens rör i de lägen som visas i figur 22 (detta ska göras på sittvagnens båda sidor).

Regnskyddet kan även användas med Snuggle Pod (ett tillbehör som säljs separat). För instruktioner om hur det används, se avsedd bruksanvisning.

Låt regnskyddet droppstorka efter användning, om det blivit vått. Regnskyddet kan användas både i läget vänt mot vägen och vänt mot föräldern.

VARNING: Regnskyddet får inte användas på sittvagnar som inte har sufflett, eftersom barnet kan kvävas. När regnskyddet är monterat på sittvagnen får den inte lämnas i solen med barnet i sittvagnen för att undvika risk för överhettning.

GARANTI

Produktens garanti gäller för alla fabrikationsfel vid normal användning av produkten enligt vad som förutses i bruksanvisningen. Garantin gäller således inte vid skada som orsakats av felaktig användning, slitage eller olycka. För varaktigheten på garantin för fabrikationsfel, se de specifika bestämmelserna i gällande nationell lagstiftning i inköpslandet, i tillämpliga fall.



NO BRUKERVEILEDNING

VIKTIG – LES NØYE OG OPPBEVAR FOR FREMTIDIG BRUK.

ADVARSEL: FØR BRUK MÅ DU FJERNE OG HIVE EVENTUELLE PLASTPOSER OG ALLE EMBALLASJEELEMENTENE SOM ER DEL AV PRODUKTETS KONFEKSJON ELLER DU MÅ SØRGE FOR AT DE OPPBEVARES UTENFOR BARNAS REKKEVIDDE.

ADVARSLER

- **ADVARSEL:** Aldri etterlat barnet uten tilsyn.
- **ADVARSEL:** Kontroller at alle låsemekanismer er aktivert før bruk.
- **ADVARSEL:** For å unngå personskade, sørg for å holde barnet ditt på avstand mens du slår opp og slår sammen produktet.
- **ADVARSEL:** La ikke barnet leke med produktet.
- **ADVARSEL:** Bruk alltid sikringsselelene.
- Skrittstroppene og sikkerhetsselelene er helt nødvendig for å kunne garantere barnets sikkerhet. Bruk alltid sikkerhetsselelene sammen med skrittstroppene.
- **ADVARSEL:** Kontroller før hver bruk at låsemekanismene for barnevognbagen eller bilsetet virker som de skal.
- **ADVARSEL:** Dette produktet egner seg ikke for løping eller bruk med rulleskøyter.
- **ADVARSEL:** Sportsvognen passer for barn som veier til og med 22 kg

og inntil de er 4 år, avhengig av hvilket alternativ som først inntreffer.

- Sportsvognen er typegodkjent for barn som veier inntil 15 kg når barnet sitter vendt i motsatt retning i forhold til kjøreretningen.
- Sportsvognen er typegodkjent for barn som veier inntil 22 kg når barnet sitter vendt med kjøreretningen.
- Fra fødselen av og helt til barnet er 6 måneder må ryggstøtten benyttes i helt tilbakeleant posisjon.
- Kun barnestolene Chicco Kory og Chicco First-Seat Recline kan festes til sportsvognen Chicco One4Ever.
- For å bruke sportsvognen med Snuggle Pod, må du se håndboken med instruksjoner for tilbehøret du har kjøpt separat.
- Bremsene må alltid være tilkoblet når barnet plasseres eller flyttes.
- Hver gang du stanser sportsvognen må bremsene settes på.
- La aldri vognen med barnet stå i skråninger, selv om du har satt på bremsene.
- Fyll ikke opp kurven. Maksimal vekt 3 kg.
- Enhver vekt festet til håndtakene og/eller på ryggstøtten og/eller sportsvognens sider kan ha innvirkning på stabiliteten til sportsvognen.
- Transporter kun ett barn om gangen.
- Fest ikke tilbehør, reservedeler eller komponenter som ikke leveres av produsenten eller har hans godkjenning.
- Bruk ikke vognen dersom deler av den er ødelagt, revet opp eller mangler helt.

- Med bilsetet montert på sportsvognen, erstatter det hverken vuggen eller barnesengen. Dersom barnet trenger å sove, må det plasseres i bærebagen, vuggen eller barnesengen.
- Før montering må du kontrollere at produktet og dets komponenter er hele og ikke viser tegn på skade oppstått under transporten, er dette tilfellet må produktet ikke benyttes og barn må holdes på sikker avstand.
- Ved regulering må du forsikre deg om at de bevegelige delene på sportsvognen ikke kommer i kontakt med barnets kropp.
- Påse at de som bruker sportsvognen har god kunnskap om hvordan vognen fungerer.
- Vognen må kun brukes av en voksen.
- Vognen må kun monteres av en voksen.
- For å unngå fare for kveling, må en hverken gi barnet gjenstander med snører eller plassere barnet ved siden av gjenstander med snører.
- Ikke bruk sportsvognen i trapper eller i rulletrapper: en kan plutselig miste kontrollen.
- Vær spesielt forsiktig når du går opp et trappetrinn eller en fortauskant.
- Dersom sportsvognen står i solen over lengre tid, må du vente til den har kjølt seg ned før du plasserer barnet i den. Står sportsvognen i solen over lenger tid kan materialene og tekstilene skifte farge.
- Unngå at sportsvognen kommer i kontakt med saltvann, dette kan føre til rustdannelse.

- Bruk ikke sportsvognen på stranden.
- **ADVARSEL:** Bruk aldri håndtaket for å løfte sportsvognen når barnet sitter i den.
- Når sportsvognen ikke er i bruk må den holdes utenfor barns rekkevidde.

ÅD FOR RENHOLD OG VEDLIKEHOLD

Dette produktet trenger regelmessig vedlikehold. Renhold og vedlikehold må utføres av en voksen person.

RENHOLD

Setet til sportsvognen har trekk som kan tas av (se kapittelet "Hvordan ta av/på setetrekket"). Se merket som viser hvordan tekstilene skal gjøres rene. Nedenfor vises de forskjellige symbolene for vask med tilhørende forklaring:

-  Må vaskes for hånd i kaldt vann
-  Ikke tilsett blekemiddel
-  Må ikke tørkes mekanisk
-  Må ikke strykes
-  Må ikke renses

Gjør rene delene i plast med jevne mellomrom med en fuktig klut, en må hverken benytte løsemidler eller slipemidler. Tørk delene i metall dersom de kommer i kontakt med vann for å unngå rustdannelse.

VEDLIKEHOLD

Kontroller regelmessig tilstanden til hjulene for eventuell slitasje og hold de rene for støv og sand. Sørg for at alle delene i plast er fri for støv, skitt og sand slik at en unngår friksjon som kan ha negativ innvirkning på sportsvognens funksjoner. Oppbevar sportsvognen på et tørt sted. Smør de bevegelige delene, dersom det er nødvendig, med tørr silikonolje. Påse at du har alle komponentene til denne modellen før du monterer produktet. Ta kontakt med Customer Service Chicco dersom noen av delene mangler. Du trenger ikke verktøy for å montere produktet.

Viktig bemerkning: bildene og instruksene i denne håndboken referer seg til en versjon av sportsvognen. noen komponenter og noen funksjoner som beskrives kan variere avhengig av versjonen som kjøpes.

MONTERING AV SPORTSVOGNEN

ADVARSEL: når du utfører denne operasjonen må du forsikre deg om at barnet og eventuelle andre barn i nærheten befinner seg på sikker avstand. Du må forsikre deg om at de bevegelige delene på sportsvognen ikke kommer i kontakt med barnets kropp i denne fasen.

1. Sportsvognen overleveres lukket (Fig.1). Åpne kroken for lukning (Fig. 1A) og skyv den fremre delen av sportsvognen framover samtidig som du drar bøylen oppover, til du hører et klikk som bekrefter at den er helt åpnet (Fig. 1B).
2. Før inn det fremre hjulet i det tilhørende hullet, helt til du hører et klikk som bekrefter at det er blokkert (fig. 2). Gjenta den samme operasjonen for det andre hjulet framme.
3. Før inn hjulet bak i det tilhørende hullet, vær oppmerksom på at den flate delen på stiften skal stemme overens med den samme formen i hullet på understellet (Fig.3). Gjenta den samme operasjonen for det andre hjulet.



ADVARSEL: Før du bruker sportsvognen må du forsikre deg om at hjulene er godt festet til strukturen, ved å dra de lett utover. For å fjerne hjulene framme og bak, må du aktivere innretningene for frigjøring slik det indikeres i figurene 3A-3B.

MONTERING AV SETET

Setet kan monteres enten vendt mot forelderens eller vendt mot omverdenen.

4. Åpne setet ved å trykke på tasten på ryggstøtten helt til det åpnes fullstendig (Fig.4-4A); hev festeflatene til støtbøylen (Fig.4B) og fest selve bøylen (Fig. 4C). For å fjerne bøylen må du betjene knappene på siden (Fig. 4D) og dra oppover.

Dersom kalesjen ennå ikke er montert på setet, må du følge trinne nedenfor: fest plastklipsene til røret på siden av ryggstøtten på begge sider helt til du hører et dobbelt klikk som bekrefter at de er festet (Fig. 4E), deretter fester du de to tryknappene til stede på den øvre kanten av ryggstøtten (Fig. 4F).

Fest setet til koblingene på siden på sportsvognen (Fig.4G) helt til du hører et klikk som bekrefter at det er festet og åpne kalesjen ved å dra den framover.

ADVARSEL: Barnet må alltid festes med sikkerhetsselen. Frontbøylen er IKKE et festeutstyr som holder barnet tilbake.

ADVARSEL: Frontbøylen må ikke benyttes for å løfte vognen når barnet sitter i den.

5. Setet er vendbart. For å skifte setets posisjon, fjern det fra koblingene på siden ved å trykke på knappene for frigjøring og dra setet oppover (Fig.5), og fest det i den motsatte konfigurasjonen (Fig.5A).

ADVARSEL: Forsikre deg om at setet virkelig er installert ved å dra det oppover.

ADVARSEL: Setet til sportsvognen må ikke fjernes når barnet sitter i det.

REGULERINGER AV SETERYGGEN

6. Seteryggen kan reguleres i høyden i 3 posisjoner: dra båndet som er plassert på baksiden oppover for å forlenge ryggstøttens høyde (Fig.6). For å redusere høyden må du skyve seteryggen nedover i posisjonen som er angitt på etiketten (Fig.6A). Hver posisjon identifiseres ved et klikk som bekrefter at det er innkoblet.

7. Seteryggen kan legges bakover i 4 forskjellige posisjoner. Betjene spaken på baksiden for å legge ryggstøtten bakover (Fig.7). For å heve den, skyv seteryggen oppover til du når ønsket posisjon (Fig. 7A).

KALESJE

8. Ved å åpne glidelåsen er det mulig å forlenge kalesjen (Fig. 8).

9. For å fjerne kalesjen, må plastklipsene på sidene av ryggstøtten åpnes (Fig.9) knepp opp de to tryknappene til stede på den øvre kanten av ryggstøtten (Fig. 9A). For å montere det hele tilbake på plass må operasjonene som er beskrevet ovenfor utføres i motsatt rekkefølge.

ADVARSEL: Operasjonen for å feste kalesjen må utføres på begge sider av sportsvognen. Kontroller at den er riktig blokkert.

SAMMENSLÅING OG ÅPNING AV SPORTSVOGGEN

Det er mulig å slå sammen sportsvognen med og uten setet (i begge brukskonfigurasjonene: vendt mot omverdenen eller vendt mot forelderens).

10. Sammenslåing av sportsvognen med setet i kjøreretning. Plasser ryggstøtten i den laveste posisjonen; roter ryggstøtten forover ved å aktivere spaken som befinner seg på baksiden av ryggstøtten (Fig. 10); når ryggstøtten ligger kompakt mot setet (Fig. 10A), roter enheten bakover mot bøylen (Fig.10B-10C). Aktiver pegeren "A" på bøylen, mot én av de to sidene, og trykk samtidig på tasten "B" (Fig. 10D); skyv bøylen framover (Fig. 10E) og sportsvognen vil lukke seg på egen hånd. Sportsvognen blokkeres automatisk i lukket posisjon (Fig. 10F).

11. Sammenslåing av sportsvognen med setet i posisjonen hvor barnet er vendt mot foreldrene. Plasser ryggstøtten i den laveste posisjonen; roter ryggstøtten mot setet ved å aktivere spaken plassert på baksiden til du oppnår kompakt posisjon (Fig.11). Aktiver pegeren "A" på bøylen, mot én av de to sidene, og trykk

samtidig på tasten "B" (Fig. 11A); skyv bøylen framover (Fig. 11B) og sportsvognen vil lukke seg på egen hånd (Fig. 11C).

12. For å åpne sportsvognen, uansett i hvilken konfigurasjon den måtte befinne seg (vendt mot omverdenen eller vendt mot forelderens) er passeringene som må utføres de samme. Frigjøre spaken for lukning plassert på siden av sportsvognen (Fig.12) og la beina framme gli samtidig som du drar bøylen oppover til vognen er helt åpen. Åpne setet ved å benytte spaken plassert på baksiden av ryggstøtten (Fig. 12A), og hev støtbøylen (Fig.12B).

BRUK AV SIKKERHETSELER

13. Sportsvognen er utstyrt med et system med feste i fem punkt bestående av to skulderseler, en midjesele og en skrittsele som skiller beina med tilhørende spenne. Spennen som benyttes har magnetisk lukking (Fig. 13).

ADVARSEL: NÅR VOGGEN BRUKES FOR NYFØDTE OG BABYER TIL DE ER 6 MÅNEDER MÅ SETERYGGEN Plasseres I DEN LAVESTE POSISJONEN (Fig. 13A).

Etter at barnet er lagt ned i sportsvognen, fest beltene ved å innføre komponenten til skulderspennen (A) i det tilhørende festet til komponenten (B) til midjebeltet (Fig. 13B). Denne operasjonen må utføres på begge beltene. Føy deretter de to komponentene sammen til de er riktig festet (Fig. 13C) og fullfør lukkingen av beltene med spennen på skrittsele (C) ved å forene de to komponentene som tidligere ble montert (Fig. 13D). Festet er magnetisk og kjennetegnes ved et klikk som bekrefter at det er festet. Reguler deretter skulderselene slik at de sitter langs skuldrene til barnet (Fig. 13E). For å åpne beltene, trykk på de to sidetastene til spennen på skrittsele og fjern den fra sitt feste (Fig. 13F).

ADVARSEL: Kontroller alltid at selene er riktig festet.

ADVARSEL: For å garantere barnets sikkerhet, er det helt nødvendig alltid å bruke sikkerhetsselen. For å kontrollere at sikkerhetsselen er riktig festet, sett barnet på plass og fest det, dra deretter hardt i enden til beltene.

HVORDAN TA PÅ OG AV SETETREKKET

For at det skal være lettere å utføre operasjonene, anbefaler vi å plassere seteryggen i den høyeste posisjonen.

14. Fjern kalesjen fra ryggstøtten og Kit Comfort som består av de polstrede skulderselene og skrittsele Knepp opp knappen som fester setets pute til ryggstøtten (Fig. 14-14A). Knepp opp knappen som fester setet til den bakre delen av ryggstøtten (Fig. 14B). Knepp opp de to knappene som befinner seg på de innvendige sidene på setet (Fig. 14C) og knappene til stede under setet (Fig.14D). Ta opp borrelåsen som fester setet til benstøtten og metallrøret (Fig.14E-14F). Frigjøre båndet som er festet under setet (Fig.14G). Det er nå mulig å ta ut puten til setet fra rammen.

15. For å ta ut puten til ryggstøtten må de to knappene (Fig.15) kneppes opp, knepp opp knappen på sidene til seteryggen (Fig.15A-15B). Åpne borrelåsen på baksiden av puten (Fig.15C) og trekk ut stoffklaffen på baksiden av den harde seteryggen (Fig.15D). På dette punktet er stofftrekket helt løst og det er mulig å ta sikkerhetsbeltet ut av stofftrekket.

For å ta på stofftrekket må operasjonene som er beskrevet ovenfor utføres i motsatt rekkefølge.

KOMFORTSETT

Komfortsettet består av 2 skulderstropper og en som festes mellom beina.

16. Innfør beltene til skulderselene og innfør spennen i den polstrede skrittsele (fig. 16-16A).

BÆREHÅNDTAK

17. Bøylen kan reguleres i to posisjoner (Fig.17). For å velge ønsket posisjon, må du aktivere markøren "A", mot én av de to sidene og trykke samtidig på tasten "B" (Fig. 17A).

BEINSTØTTE

18. Beinstøtten kan reguleres i to posisjoner: for å posisjonere den nedover, trykk på de to knappene på siden (Fig. 18) og skyv til



du oppnår ønsket posisjon. For å heve den er det tilstrekkelig å dra støtten oppover.

PARKERINGSBREMS

19. Parkeringsbremsen virker samtidig på begge de to hjulene bak på sportsvognen. For å sette på bremsen, trykk spaken nedover (Fig. 19). Bring spaken oppover for å deaktivere den.

ADVARSEL: Sett alltid på bremsene når du stanser. La aldri sportsvognen stå i bakke med barnet i, selv om parkeringsbremsen er satt på.

ADVARSEL: etter at du har aktivert bremsespaken, må du kontrollere at bremsene er riktig innkoblet på begge bakhjulene.

SVINGBARE HJUL

20. For å gjøre framhjulene svingbare, må du skyve spaken som er plassert under enheten med hjulene framme, oppover (Fig. 20). For å blokkere den, må du skyve den nedover (Fig. 20A).

VAREKURV

Kurven er allerede montert på understellet. Dersom en ønsker å fjerne kurven, må en følge trinnene som beskrives nedenfor.

21. På den bakre delen må du knappe opp de to knappene og åpne borrelåsen (Fig. 21); trekk ut stoffbånd fra åpningene og fra metallringen plassert på understellet (Fig. 21A). Gjenta den samme operasjonen også på den andre siden. Åpne de 3 borrelåsene som fester kurven til røret bak (Fig. 21B) og Knepp opp de 3 knappene på hver side (Fig. 21C). Operasjonen fullføres ved å knappe opp knappene som befinner seg under beinstøtten framme og trekke ut bånd.

REGNTREKK

Sportsvognen er utstyrt med et regntrekk.

22. For å feste regntrekket må snorene passere internt i rørene til sportsvognen på høyde med punktene som indikeres i figur 22 (må gjøres på begge sider av sportsvognen).

Regntrekket kan også benyttes sammen med Snuggle Pod (tilbehør som selges separat), for instruksjoner må du se den egne håndboken. Etter bruk, la trekket lufttørke hvis det har blitt vått. Regntrekket kan benyttes både når barnet sitter vendt forover og i konfigurasjonen vendt mot mor.

ADVARSEL: Regntrekket kan ikke benyttes på sportsvognen dersom denne er uten kalesje, siden dette vil kunne føre til at barnet ikke får tilstrekkelig luft og det er dermed fare for kvelning. Dersom regntrekket er montert på sportsvognen må denne aldri utsettes for direkte sollys mens barnet sitter i den pga. fare for overoppvarming.

GARANTI

Produktet garanteres mot manglende samsvar under normale bruksforhold i henhold til det som forutsettes i brukerveiledningen. Garantien vil ikke gjelde dersom skadene skyldes uriktig bruk, slitasje eller ulykkeshendelser. Når det gjelder garantiens varighet ved manglende samsvar vises det til det som forutsettes i de nasjonale forskriftene i landet hvor produktet kjøpes.

F1 KÄYTTÖOHJEET

TÄRKEÄÄ – LUE HUOLELLISESTI JA SÄILYTÄ VASTAI- SUUDEN VARALLE.

VAROITUS: ENNEN KÄYTTÖÖN RYHTYMISTÄ POISTA JA HÄVITÄ MAHDOLLISET MUOVIPUSSIT SEKÄ KAIKKI TUOTTEEN PAKKAUKSEEN KUULUVAT OSAT TAI JOKA TAPAUKSESSA PIDÄ NE POISSA LASTEN ULOTTUVILTA.

VAROTOIMENPITEET

- **VAROITUS:** Älä koskaan jätä lasta ilman valvontaa.
- **VAROITUS:** Tarkasta ennen käyttöä, että kaikki lukituslaitteet on lukittu.
- **VAROITUS:** Pidä lapsi poissa tuotteen luota, kun tuote taitetaan kasaan tai laitetaan käyttökuntoon, jotta lapsi ei loukkaannu.
- **VAROITUS:** Älä anna lapsen leikkiä tällä tuotteella.
- **VAROITUS:** Käytä aina turvavaljaita.
- Lapsen turvallisuuden takaamiseksi on ehdottomasti käytettävä haarahihnaa sekä turvavöitä. Käytä aina turvavöitä ja haarahihnaa samanaikaisesti.
- **VAROITUS:** Tarkasta ennen käyttöä, että vaunukopan, ratasistuiimen tai turvaistuimen kiinnityslaitteet on aktivoitu oikein.
- **VAROITUS:** Tämä tuote ei sovellu työnnettäväksi juosten tai rullaluis-tellen.

- **VAROITUS:** Rattaat soveltuvat alle 22 kg painaville ja alle 4-vuotiaille lapsille, riippuen siitä kumpi ehto täyttyy ensin.
- Rattaat on tyyppihyväksytty 15 kg:aan asti siten, että istuin on asennettu selkä menosuuntaan.
- Rattaat on tyyppihyväksytty 22 kg:aan asti siten, että istuin on asennettu kasvot menosuuntaan.
- Vastasyntyneille lapsille sekä noin 6 kk:n ikään asti selkänojaa on käytettävä täysin kallistetussa asennossa.
- Ainoastaan Chicco Kory- ja Chicco First-Seat Recline -turvaistuimet voidaan kiinnittää Chicco One4Ever -rattaisiin.
- Rattaiden käyttämisestä Snuggle Pod -varusteen kanssa on kerrottu erikseen ostetun lisävarusteen käyttöohjeissa.
- Jarrutuslaitteen tulee olla aina päälle kytkettynä kun lasta asetetaan paikalleen ja otetaan pois.
- Käytä jarrutuslaitetta aina kun pysähdyt.
- Älä jätä rattaita koskaan kaltevalle tasolle, vaikka jarrut olisivatkin päällä, jos lapsi on sisällä rattaisissa.
- Älä kuormita koria liikaa. Maksimipaino 3 kg.
- Kaikki kahvoihin ja / tai selkänojaan ja / tai rattaiden sivuihin kiinnitetty painot saattavat vaikuttaa haitallisesti rattaiden tasapainoon.
- Älä kuljeta kerrallaan enempää kuin yhtä lasta.
- Älä kiinnitä rattaisiin lisävarusteita, varaosia tai komponentteja, joita valmistaja ei toimita tai joilla ei ole valmistajan hyväksyntää.
- Älä käytä tuotetta, jos sen jotkin

osat ovat rikki, repeytyneet tai niitä ei ole.

- Kun turvaistuin on asennettu rattaisiin, tämä ajoneuvo ei korvaa kehtoa tai vauvansänkyä; jos lapsi tarvitsee unta, hänet on laitettava vaunukoppaan, kehtoon tai vauvansänkyyn.
- Varmista ennen kokoamiseen ryhtymistä, että tuotteessa ja missään sen komponenteissa ei näy merkkejä kuljetuksen aikana mahdollisesti tapahtuneista vaurioista; jos niitä ilmenee, tuotetta ei saa käyttää ja se on pidettävä poissa lasten ulottuvilta.
- Varmista säätöjä suorittaessasi, että rattaiden liikkuvat osat eivät joudu kosketuksiin lapsen ruumiinosien kanssa.
- Varmista, että kaikki rattaita käyttävät henkilöt ovat tarkkaan selvillä siitä, kuinka ne toimivat.
- Tätä tuotetta saa käyttää ainoastaan aikuinen henkilö.
- Tuotteen kokoamisen saa suorittaa ainoastaan aikuinen henkilö.
- Kuristumisvaaran välttämiseksi lapselle ei saa antaa, eikä hänen läheisyyteensä saa asettaa esineitä, joissa on narumaisia osia.
- Älä käytä rattaita rapuissa tai liukuportaissa: vaarana on äkillinen hallinnan menetys.
- Noudata varovaisuutta askelman tai jalkakäytävän päälle noustessasi ja sieltä laskeutuessasi.
- Jos rattaat ovat jääneet aurinkoon pitkäksi aikaa, odota kunnes ne ovat jäähtyneet, ennen kuin laitat lapsen rattaisiin. Pitkäaikainen auringolle altistuminen saattaa ai-

heuttaa värimuutoksia kankaisiin ja muihin materiaaleihin.

- Vältä rattaiden ja suolaisen veden välistä kontaktia ruosteen muodostumisen ehkäisemiseksi.
- Älä käytä rattaita rannalla.
- **VAROITUS:** Älä koskaan käytä kahvaa rattaiden nostamiseen, jos lapsi on rattaissa.
- Kun rattaita ei käytetä, ne on pidettävä poissa lasten ulottuvilta.

PUHDISTAMISTA JA HUOLTOA KOSKEVIA NEUVOJA

Tämä tuote tarvitsee säännöllistä huoltoa. Puhdistus- ja huoltotoimenpiteet kuuluvat aikuisen henkilön suoritettaviksi.

PUHDISTUS

Rattaiden istuinosan verhoilu voidaan irrottaa (ks. ohjeet luvusta "Istuimen verhoilun laittaminen/irrottaminen"). Kangasosien puhdistusohjeet on annettu pesua koskevien etikettien merkinnöissä. Seuraavassa on ilmoitettu pesumerkinntä sekä niiden merkitykset:

 Pese käsin kylmässä vedessä

 Valkaisu kielletty

 Rumpukuivaus kielletty

 Silitys kielletty

 Kemiallinen pesu kielletty

Puhdista muoviosat säännöllisesti kostealla liinalla, älä käytä liuotteita tai hankaavia tuotteita. Kuivaa metalliosat, jos ne ovat tulleet kontaktiin veden kanssa, jotta niihin ei muodostuisi ruostetta.

HUOMIO

Tarkasta pyörien kulumistilanne säännöllisin väliajoin ja pidä ne puhtaina pölystä ja hiekasta. Varmista, että kaikki muoviosat ovat puhtaita pölystä, liasta ja hiekasta, jotta näiden aiheuttama kitka ei häiritse rattaiden toimintaa. Säilytä rattaita kuivassa paikassa. Voitele liikkuvat osat tarpeen vaatiessa kuivalla silikoniöljyllä. Varmista ennen tuotteen kokoamiseen ryhtymistä, että käsillä on kaikki tähän malliin kuuluvat komponentit. Jos jokin osa puuttuu, ota yhteyttä Chicco asiakaspalveluun. Tuotteen kokoamiseen ei tarvita mitään työkaluja.

Tärkeä huomautus: tämän opaskirjaisen sisältämät kuvat ja ohjeet koskevat yhtä versiota rattaita. Erätässä kuvatut komponentit ja toiminnot saattavat vaihdella hankitusta versiosta riippuen.

RATTAIDEN KOKOAMINEN

VAROITUS: Pidä tätä toimenpidettä suorittaessasi huolta siitä, että lapsi ja mahdolliset muut lapset ovat sopivalla etäisyydellä. Varmista näiden vaiheiden aikana, että rattaiden liikkuvat osat eivät joudu kosketuksiin lapsen ruumiinosien kanssa.

1. Rattaat toimitetaan suljettuina (kuva 1). Avaa sulkukoukku (kuva 1A) ja työnnä rattaiden etuosaa eteenpäin, ja vedä samanaikaisesti kahvasta ylöspäin, kunnes kuuluu avautumisesta ilmoittava naksahdus (kuva 1B).
2. Aseta etupyörä sille tarkoitettuun reikään, ja työnnä kunnes kuuluu lukkiutumisesta ilmoittava naksahdus (kuva 2). Toista toimenpide toiselle etupyörälle.
3. Aseta takapyörä sille tarkoitettuun reikään siten, että tapin litteä



osa osuu samanmuotoiseen kohtaan rungon reiässä (kuva 3). Toista toimenpide toiselle pyörälle.

VAROITUS: Varmista ennen rattaiden käyttöä, että pyörät on kiinnitetty rakenteeseen kunnollisesti, vetämällä kevyesti ylöspäin.

Etu- ja takapyörät irrotetaan kuvissa 3A-3B näytetyistä vapautuslaitteista.

ISTUINOSAN ASENTAMINEN

Istuinosa voidaan asentaa siten, että lapsi katsoo kulkusuuntaan nähdén eteen- tai taaksepäin.

4. Avaa istuinosa painamalla selkänöjassa olevaa painiketta täyteen avautumiseen asti (kuvat 4-4A); nosta turvakaaren kiinnitysosat (kuva 4B) ja kiinnitä turvakaari niihin (kuva 4C). Turvakaari irrotetaan painamalla sivupainikkeista (kuva 4D) ja vetämällä ylöspäin.

Jos kuomua ei ole vielä asennettu istuinosaan, toimi seuraavien vaiheiden mukaisesti: kiinnitä muovikiinnikkeet selkänöjan sivuputkeen kummaltakin sivulta, kunnes kuuluu kiinnittymisestä ilmoittava kaksoisnaksahdus (kuva 4E), kiinnitä sitten selkänöjan yläreunassa olevat kaksi painonappia (kuva 4F).

Kiinnitä istuinosa rattaiden sivussa oleviin nivelkohtiin (kuva 4G), kunnes kuuluu kiinnittymisestä ilmoittava naksahdus, ja avaa kuomu eteenpäin vetäen.

VAROITUS: Kiinnitä lapsi aina turvavöillä. Turvakaari EI OLE lasten turvalaite.

VAROITUS: Turvakaarta ei saa käyttää tuotteen nostamiseen silloin kun lapsi on sen sisällä.

5. Istuinosa voidaan kääntää. Istuinosan asento vaihdetaan irrottamalla se sivussa olevista nivelkohdista irrotuspainikkeita painamalla ja vetämällä sitä ylöspäin (kuva 5), minkä jälkeen se kiinnitetään vastakkaiseen kokoonpanoon (kuva 5A).

VAROITUS: Varmista, että istuinosa on todellakin kiinnittynyt paikalleen vetämällä sitä ylöspäin.

VAROITUS: Älä irrota istuinosa rattaista lapsen ollessa rattaissa.

SELKÄNOJAN SÄÄDÖT

6. Selkänöjan korkeutta voidaan säätää 3 asentoon: istuinosan korkeutta lisätään vetämällä sen takana sijaitsevaa nauhaa ylöspäin (kuva 6). Korkeutta vähennetään työntämällä selkänöjaa alaspuolelta etiketissä näkyvään asentoon (kuva 6A). Jokainen asento tunnustetaan kiinnittymisestä ilmoittavasta naksahduksesta.

7. Selkänöjaa voidaan kallistaa 4 asentoon. Sitä kallistetaan takana olevasta vivusta (kuva 7). Selkänöjaa nostetaan työntämällä sitä ylöspäin haluttuun asentoon asti (kuva 7A).

KUOMU

8. Kuomua voidaan levittää avaamalla vetoketju (kuva 8).

9. Kuomu otetaan pois irrottamalla selkänöjan sivuissa olevat muoviset kiinnikkeet (kuva 9) ja avaamalla sitten selkänöjan yläreunassa olevat kaksi nappia (kuva 9A). Asennus tehdään suorittamalla samat toimenpiteet päivittäisessä järjestyksessä.

VAROITUS: Kuomun kiinnittäminen on tehtävä rattaiden kummallekin sivulle. Varmista että se on kiinnitetty kunnollisesti paikalleen.

RATTAIDEN SULKEMINEN JA AVAAMINEN

Rattaat voidaan sulkea sekä istuinosan kanssa että ilman sitä (molemmissa käyttötapoissa: kasvat menosuuntaan tai kasvat työntäjään päin).

10. Rattaiden sulkeminen, kun istuinosa on kasvat menosuuntaan asennossa. Aseta selkänöja matalimpaan asentoon; kierrä selkänöjaa eteenpäin sen takana olevasta vivusta (kuva 10); kun selkänöja on saatu istuinosaa vasten (kuva 10A), kierrä se taaksepäin kahvaa kohden (kuvat 10B-10C). Siirrä kahvasta liukukytintä "A", jommaltakummalta sivulta, ja paina samanaikaisesti painiketta "B" (kuva 10D); työnnä kahvaa eteenpäin (kuva 10E) ja rattaat sulkeutuvat itseksensä. Rattaat lukkiutuvat automaattisesti suljettuun asentoon (kuva 10F).

11. Rattaiden sulkeminen, kun istuinosa on kasvat työntäjään päin olevassa asennossa. Aseta selkänöja matalimpaan asentoon; kierrä selkänöjaa istuinosaa päin siirtämällä takana olevasta vivusta, kunnes saavutetaan kokoonaitettu asento (kuva 11). Siirrä kahvasta liukukytintä "A", jommaltakummalta sivulta, ja paina sa-

manaikaisesti painiketta "B" (kuva 11A); työnnä kahvaa eteenpäin (kuva 11B) ja rattaat sulkeutuvat itseksensä (kuva 11C).

12. Rattaat avataan kummassakin kokoonpanossa (kasvat menosuuntaan tai kasvat työntäjään päin) samalla tavoin. Vapauta rattaiden sivussa oleva sulkuvipu (kuva 12) ja liu'uta etujalkoja vetäen samanaikaisesti kahvaa ylöspäin kunnes avautuminen on viety päätökseen. Avaa istuinosa selkänöjan takana olevasta vivusta (kuva 12A) ja nosta turvakaari (kuva 12B).

TURVAVÖIDEN KÄYTTÄMINEN

13. Rattaat on varustettu viisipisteisellä turvajärjestelmällä, johon kuuluvat kaksi olkahihnaa, kaksi säätöaukkoa, yksi vyötärön ympäri kulkeva vyö sekä soljella varustettu haarahihna. Tuotteen solki sulkeutuu magneettisesti (kuva 13).

VAROITUS: VASTASYNTYNEILLÄ JA 6 KK:N IKÄÄN ASTI SELKÄNOJA ON SIOJITETTAVA MATALIMPAAN ASENTOON (kuva 13A).

Kun olet laittanut lapsen rattaisiin, kiinnitä vyöt laittamalla olkakupaleen solki (A) sille tarkoitettuun kohtaan vyötärön ympärille tulevan vyön komponentissa (B) (kuva 13B). Tämä toimenpide on tehtävä kummallekin vyölle. Yhdistä sitten kaksi komponenttia siten, että ne kiinnittyvät asianmukaisesti (kuva 13C) ja vie vöiden sulkeminen päätökseen haarakupaleen soljella (C) yhdistäen sen kahteen aiemmin asennettuun komponenttiin (kuva 13D). Kiinnitys tapahtuu magneetin avulla ja sen onnistumisesta ilmoittaa kuuluva naksahdus. Säädä sitten olkakupaleet siten, että ne tulevat sopivan tiukasti lapsen olkaan vasten (kuva 13E). Vyöt avataan painamalla haarakupaleen soljen sivuilla olevaa kahta painiketta ja poistamalla se kiinnityskohdasta (kuva 13F).

VAROITUS: Varmista, että vyöt on aina kiinnitetty oikein.

VAROITUS: lapsesi turvallisuuden takaamiseksi on ehdottomasti käytettävä aina turvavöitä. Varmista, että vyöt on kiinnitetty oikein vetämällä niiden loppupäästä voimakkaasti sen jälkeen, kun lapsi on asetettu ja kiinnitetty paikalleen.

ISTUIMEN VERHOILUN IRROTTAMINEN/LAITTAMINEN TAKAISIN PAIKALLEEN

Jotta toimenpiteet sujuisivat helpommin, on selkänöja suositeltavaa asettaa ylimpään asentoon.

14. Irrota kuomu selkänöjasta sekä topatuista olka- ja haarakupaleista koostuva Kit Comfort -varustus. Avaa lenkki ja nappi, jotka yhdistävät istuinosan tyynyn selkänöjaan (kuva 14-14A). Avaa lenkki, joka yhdistää istuinosan selkänöjan takaosaan (kuva 14B). Avaa istuinosan sisäreunoissa olevat kaksi nappia (kuva 14C) sekä istuinosan alla olevat napit (kuva 14D). Avaa tarranauhat, jotka kiinnittävät istuinosan reisitukeen ja metalliputkeen (kuva 14E-14F). Irrota istuinosan alle sijoitettu hienna (kuva 14G). Nyt istuinosan tyyny voidaan irrottaa rungosta.

15. Selkänöjan tyynyn irrottamiseksi on avattava kaksi nappia (kuva 15), avattava lenkki ja nappi selkänöjan sivuilta (kuva 15A-15B). Avaa tarranauha tyynyn takapuolelta (kuva 15C) ja liu'uta kangasrenus jäykän selkänöjan takapuolelta (kuva 15D). Nyt tekstiiliosa on täysin irrotettu ja turvavyöt voidaan liu'uttaa pois tekstiiliosasta.

Istuinosan verhoilu puetaan takaisin suorittamalla yllä kuvatut toimenpiteet päivittäisessä järjestyksessä.

KIT COMFORT

Kit Comfort -varustukseen kuuluu 2 olkahihnaa ja yksi haarahihna.

16. Pujota vyöt olkakupaleisiin ja aseta solki topattuun haarakupaleeseen (kuvat 16-16A).

KAHVA

17. Kahvaa voidaan säätää kahteen asentoon (kuva 17). Haluttu asento valitaan käyttämällä liukukytintä "A", jommaltakummalta sivulta, ja painamalla samanaikaisesti painiketta "B" (kuva 17A).

REISITUKI

18. Reisitukea voidaan säätää useampaan asentoon: ala-asentoon se sijoitetaan painamalla kahta sivupainiketta (kuva 18) ja työntämällä se haluttuun asentoon asti. Se nostetaan yksinkertaisesti ylöspäin vetämällä.



SEISONTAJARRU

19. Seisontajarru vaikuttaa samanaikaisesti rattaiden kumpaankin takapyörään. Jarrutusjärjestelmä aktivoidaan painamalla vipua alaspäin (kuva 19). Se otetaan pois käytöstä nostamalla vipu ylöspäin.

VAROITUS: Käytä jarrua aina pysähdyksen aikana. Älä jätä rattaita koskaan kaltevalle tasolle, vaikka seisontajarru olisikin kytkettyä, jos lapsi on rattaissa.

VAROITUS: Varmista jarruvivun käytön jälkeen, että jarrut ovat kytkettyneet päälle asianmukaisesti kummassakin takapyöräryhmässä.

KÄÄNTYVÄT PYÖRÄT

20. Etupyörät saadaan kääntyviksi työntämällä ylöspäin etupyöräryhmän alla olevaa vipua (kuva 20). Lukitseminen tehdään työntämällä alaspäin (kuva 20A).

TARVIKEKORI

Kori on asennettu valmiiksi runkoon. Jos se halutaan ottaa pois, on noudatettava seuraavassa ilmoitettuja vaiheita.

21. Avaa takaosasta kaksi nappia ja irrota tarranauha (kuva 21); liu'uta kangashihna aukosta ja rungossa olevasta metallirenkaasta (kuva 21A). Suorita toimenpide myös toiselle puolelle. Irrota 3 tarranauhaa, jotka kiinnittävät korin takaputkeen (kuva 21B) ja avaa 3 nappia kummaltakin sivulta (kuva 21C). Vie toimenpide loppuun irrottamalla etujalkatuen alla olevat napit ja liu'uta hihnat pois.

SADESUOJUS

Rattaat on varustettu sadesuojuksella.

22. Sadesuojus kiinnitetään viemällä nauhat rattaiden putkien ympäri kuvassa 22 näkyvistä kohdista (toimenpide suoritetaan rattaiden molemmilla puolilla).

Sadesuojusta voidaan käyttää myös erillään myytävän Snuggle Pod -lisävarusteen kanssa. Käyttöohjeet on annettu kyseisessä oppaassa. Jos suojus on kastunut, anna sen kuivua ilmassa käytön jälkeen. Sadesuojusta voidaan käyttää riippumatta siitä käytetäänkö rattaita kasvat menosuuntaan vai äitiä kohden suunnattuina.

VAROITUS: Sadesuojusta ei saa käyttää rattaissa, joissa ei ole kuomua, sillä se saattaa aiheuttaa lapsen tukehtumisen. Kun rattaisiin on asennettu sadesuojus, älä jätä niitä koskaan aurinkoon lapsen ollessa rattaissa, sillä vaarana on rattaiden ylikuumeneminen.

TAKUU

Tuotteen taataan olevan virheetön normaaleissa, käyttöohjeiden mukaisissa käyttöolosuhteissa. Takuu ei ole siis voimassa siinä tapauksessa, että vahingot johtuvat väärästä käytöstä, kulumisesta tai vahinkotapahtumista. Virheitä koskevan takuun keston osalta noudatetaan ostomaassa voimassa olevia kansallisia määräyksiä sovellettavilta osin.

DA BRUGSANVISNINGER

VIGTIGT – LÆS OM- HYGGELIGT OG GEM TIL SENERE BRUG.

ADVARSEL: FJERN OG ELIMINÉR EVENTUELLE PLASTIKPOSER OG ELEMENTERNE, DER UDGØR PRODUKTEMBALLAGEN INDEN BRUG, ELLER SØRG UNDER ALLE OMSTÆNDIGHEDER FOR AT HOLDE DEM UDENFOR BØRNS RÆKKEVIDDE.

ADVARSLER

- **ADVARSEL:** Efterlad aldrig barnet uden opsyn.
- **ADVARSEL:** Sikre, at alle låseanordninger er låst før brug.
- **ADVARSEL:** Hold barnet væk fra dette produkt under udfoldning og sammenklapning, for at undgå at barnet kommer til skade.
- **ADVARSEL:** Lad ikke barnet lege med dette produkt.
- **ADVARSEL:** Brug altid selen.
- Brug af skridtremmen og sikkerhedsselerne er nødvendig, for at værne om barnets sikkerhed. Anvend altid sikkerhedsselerne sammen med skridtremmen.
- **ADVARSEL:** Tjek, at barnevognskassens eller klapvognssædets eller autostolens fastgørelsesmekanisme er korrekt aktiveret, før brug.
- **ADVARSEL:** Dette produkt er ikke egnet til løb eller rulleskøjteløb.
- **ADVARSEL:** Klapvognen er egnet til børn med en vægt på op til 22 kg og en alder på op til 4 år, alt efter hvad først indtræder.

- Klapvognen er typegodkendt op til 15 kg med sædet vendt i modsat retning af køreretningen.
- Klapvognen er typegodkendt op til 22 kg med sædet vendt mod køreretningen.
- Ryglænet skal anvendes slået helt ned i den laveste position til nyfødte børn og op til en alder af cirka 6 måneder.
- Kun Chicco Kory og Chicco First-Seat Recline autostole kan fastgøres til Chicco One4Ever klapvognen.
- Indhent oplysninger om brug af klapvognen med Snuggle Pod i brugsanvisningerne til det separat købte tilbehør.
- Bremseanordningen skal altid være indkoblet mens barnet anbringes eller fjernes.
- Anvend altid bremseanordningen hver gang der standses.
- Efterlad aldrig klapvognen på en skråning med barnet heri, heller ikke med aktiverede bremses.
- Sørg for at kurven ikke overbelastes. Maksimal vægt 3 kg.
- Enhver vægt, som sættes på klapvognens styrehåndtag og/eller på ryglænet og/eller på siderne vil kunne påvirke klapvognens stabilitet.
- Transportér aldrig mere end ét barn ad gangen.
- Undlad at sætte tilbehør, reservedele eller komponenter, som ikke er leveret af fabrikanten, på klapvognen.
- Anvend aldrig produktet, hvis der er beskadigede, afrevne eller manglende dele.
- Dette køretøj erstatter ikke en vugge eller en barneseng med auto-



stolen installeret på klapvognen; hvis barnet har behov for at sove, så bør det anbringes i en barnelift, vugge eller barneseng.

- Kontrollér inden montering, at produktet og alle dets komponenter ikke viser tegn på eventuel skade forårsaget af transporten. I modsat fald må produktet ikke anvendes og skal holdes udenfor børns rækkevidde.
- Sørg for at klapvognens bevægelige elementer ikke kommer i berøring med barnets krop, under justeringshandlinger.
- Sørg for, at klapvognens brugere har fuldt kendskab til dens funktioner.
- Dette produkt må udelukkende anvendes af en voksen.
- Produktet må udelukkende monteres af en voksen.
- Genstande med snore må aldrig gives til eller placeres i nærheden af barnet, for at forebygge risikoen for strangulering.
- Anvend aldrig klapvognen på trapper eller rulletrapper: man kan pludselig miste herredømmet herover.
- Vær forsigtig, når der køres op eller ned over et trin eller fortovets kantsten.
- Lad klapvognen køle af, før barnet sættes heri, hvis den har stået i solen gennem længere tid. Længerevarende udsætning for solen kan give farveændringer på materialerne og stoffet.
- Undgå at udsætte klapvognen for saltvand, der kan medføre rustdannelse.

• Klapvognen bør aldrig anvendes på stranden.

• **ADVARSEL:** Brug aldrig håndtaget til at løfte klapvognen med barnet deri.

• Opbevar klapvognen udenfor børns rækkevidde, når den ikke er i brug.

GODE RÅD OM RENGØRING OG VEDLIGEHOLDELSE

Dette produkt har behov for jævnlig vedligeholdelse. Rengøring og vedligeholdelse må udelukkende foretages af en voksen.

RENGØRING

Klapvognens sædes betræk kan tages af (der henvises til kapitlet "Beklædning/aftagning af sædebetræk"). Der henvises til vaskeanvisningsetiketterne for rengøring af stofkomponenterne. I det nedenstående gengives vaskesymbolerne og de tilsvarende betydninger:

-  Håndvask i koldt vand
-  Ingen blegemidler
-  Må ikke tørres mekanisk
-  Må ikke stryges
-  Må ikke renses kemisk

Rens jævnligt plastikelementerne med en fugtig klud, brug ikke opløsningsmidler eller skuremidler. Tør metalelementerne, hvis de eventuelt kommer i berøring med vand, for at undgå rustdannelse.

VEDLIGEHOLDELSE

Kontrollér jævnligt hjulenes slitagetilstand og hold dem rene for støv og sand. Sørg for at holde alle plastikdelene rene for støv, smuds og sand, for at undgå gnidninger, som kan påvirke klapvognens korrekte funktion. Opbevar klapvognen på et tørt sted. Smør, om nødvendigt, de bevægelige elementer med tør silikoneolie. Kontrollér, at alle komponenterne står til rådighed, inden produktet monteres. Ret venligst henvendelse til Chicco's Kundeservice, hvis der er manglende dele. Montering af produktet kræver ikke brug af værktøj.

Vigtig oplysning: Illustrationerne og anvisningerne i denne håndbog henviser til en version af klapvognen. visse af de her beskrevne komponenter og funktioner kan være anderledes på den version, som I har købt.

MONTERING AF KLAPVOGNEN

ADVARSEL: sørg for at dit barn eller andre børn er på sikker afstand, når denne handling udføres. Sørg for, at klapvognens bevægelige elementer ikke kommer i berøring med barnets krop.

1. Klapvognen ankommer lukket (Fig.1). Åbn lukkekrogen (Fig. 1A) og skub klapvognens forreste afsnit fremad og træk samtidig håndtaget opad indtil åbningens bekræftende klik lyder (Fig. 1B).
2. Sæt forhjulet i det relevante sæde og tryk det i, indtil blokeringsklik lyder (Fig. 2). Gentag den samme handling på det andet forhjul.
3. Sæt baghjulet i det relevante sæde og sørg for, at den flade del af stiften er anbragt korrekt i forhold til den tilsvarende form på åbningen på stellet (Fig.3). Gentag den samme handling med det andet hjul.

ADVARSEL: Kontrollér omhyggeligt, at hjulene er fastsat korrekt i strukturen, ved at trække dem en smule udad, inden klapvognen





tages i brug.

Indvirk på udløseranordningerne, som vises i figur 3A-3B, for at tage for- og baghjulene af.

SÆDETS MONTERING

Sædet kan monteres så barnet vender imod eller i køretretningen.

- Åbn sædet ved at indvirke på tasten på ryglænet indtil det er helt åbent (Fig.4-4A); løft sæderne til påsætning af stødfangerbøjlen (Fig.4B) og sæt selve bøjlen fast herpå (Fig. 4C). Bøjlen aftages ved at indvirke på trykknapperne på siderne (Fig. 4D) og trække opad. Gør som følger hvis kalechen ikke allerede er monteret på sædet: Sæt plastikklipsene på ryglænets siderør i begge sider indtil indkoblingens bekræftende dobbeltklik lyder (Fig. 4E), og luk herefter de to trykknapper på overkanten af ryglænet (Fig. 4F). Fastgør sædet til drejeleddene på siderne af klapvognen (Fig.4G) indtil påsætningsens bekræftende klik lyder og åbn kalechen ved at trække den fremad.

ADVARSEL: Spænd altid barnets sikkerhedsseler. Skinnen er IKKE en fastspændingsanordning for barnet.

ADVARSEL: Skinnen må aldrig anvendes til at løfte produktet med barnet anbragt heri.

- Sædet kan vendes. Sædets position ændres ved at trykke på udløserknapperne og tage det af sidedrejeleddene ved at trække det opad (Fig.5), og herefter påsætte det i den modsatte konfiguration (Fig.5A).

ADVARSEL: Kontrollér sædets reelle montering ved at prøve på at trække det opad.

ADVARSEL: Fjern aldrig klapvognens sæde med barnet siddende heri.

JUSTERING AF RYGLÆN

- Ryglænets højde kan indstilles i 3 positioner: Træk båndet på bagsiden opad, for at forøge ryglænets højde (Fig.6). Tryk ryglænet nedad til den viste position på etiketten (Fig.6A), for at reducere højden. I hver position høres et klik ved indkoblingen.
- Ryglænet kan skråstilles i 4 positioner. Det skråstilles ved at indvirke på grebet på bagsiden (Fig.7). Skub ryglænet opad, for at rejse det, indtil den ønskede position er nået (Fig. 7A).

KALECHE

- Det er muligt at gøre kalechen længere, ved at åbne lynlåsen (Fig. 8).
- Kalechen tages af ved at åbne plastikklipsene på ryglænets sider (Fig.9) og de to trykknapper på oversiden af ryglænet (Fig. 9A). Følg de samme handlinger i omvendt rækkefølge for at montere den igen.

ADVARSEL: Kalechens fastgøring skal foretages i begge sider af klapvognen. Kontrollér, at den er korrekt blokeret.

LUKNING OG ÅBNING AF Klapvognen

Det er muligt at lukke klapvognen med eller uden sædet isat (i begge brugskonfigurationer: Fremadvendt eller vendt mod forælderen).

- Lukning af klapvognen med sædet vendt fremad. Placér ryglænet i den laveste konfiguration; drej ryglænet fremad ved at indvirke på grebet på ryglænets bagside (Fig. 10); når ryglænet er trykket ned mod sædet (Fig. 10A), skal det drejes bagud i retning af håndtaget (Fig.10B-10C). Indvirk på håndtagets skyder "A", i en af de to sider, og tryk samtidig på tasten "B" (Fig. 10D); skub håndtaget fremad (Fig. 10E) så klapvognen lukker af sig selv. Klapvognen blokeres automatisk i den lukkede stilling (Fig. 10F).
- Lukning af klapvognen med sædet vendt mod forælderen. Placér ryglænet i den laveste konfiguration; drej ryglænet mod sædet ved at indvirke på grebet på bagsiden indtil det ligger i den sammentrykte position (Fig.11). Indvirk på håndtagets skyder "A", i en af de to sider, og tryk samtidig på tasten "B" (Fig. 11A); skub håndtaget fremad (Fig. 11B) så klapvognen lukker af sig selv (Fig. 11C).
- Passagerne for at åbne klapvognen er de samme for begge konfigurationer (fremadvendt eller vendt mod forælderen). Udløslukkegrebet placeret på siden af klapvognen (Fig.12) og lad

de forreste ben glide ved samtidig at trække håndtaget opad, til klapvognen er helt åben. Åbn sædet ved hjælp af grebet på ryglænets bagside (Fig. 12A) og rejs stødfangerbøjlen (Fig.12B).

BRUG AF SIKKERHEDSSELER

- Klapvognen er udstyret med et fastspændingssystem med fem forankringspunkter, bestående af to skulderseler, et mavebælte og en skidtrøm med spænde. Det medfølgende spænde har magnetlukning (Fig. 13).

ADVARSEL: NÅR KLAPVØGNEN BRUGES TIL BØRN FRA NYFØDTE TIL 6 MÅNEDER SKAL RYGLÆNET ANBRINGES I DEN LAVESTE POSITION (Fig. 13).

Når barnet er anbragt i klapvognen, skal selerne spændes ved at stikke skulderselkomponentens spænde (A) ind i sædet på mavebæltekomponenten (B) (Fig. 13B). Denne handling skal udføres på begge selerne. Saml herefter de to komponenter så de forenes korrekt (Fig. 13C) og afslut selerens lukning med skridtremmes spænde (C), der skal forenes med de to allerede monterede komponenter (Fig. 13D). Sammenkoblingen er magnetisk og kendetegnes af et klik, som bekræfter indkoblingen. Regulér derefter skulderremmene, så de sidder tæt til barnets skuldrer (Fig. 13E). Tryk på de to taster på siden af skridtremmes spænde og træk spændet ud af sædet (Fig. 13F), for at åbne selerne.

ADVARSEL: Sørg altid for, at selerne er fastspændt korrekt.

ADVARSEL: det er yderst vigtigt altid at anvende sikkerhedsselerne, for at værne om barnets sikkerhed. Kontrollér, at selerne er fastspændt korrekt ved at trække hårdt i enden af selerne, efter at have fastspændt barnet.

BEKLÆDNING/AFTAGNING AF SÆDEBETRÆKKET

Det anbefales at placere ryglænet i den højeste position, for at lette denne handling.

- Tag kalechen af ryglænet og Kittet Comfort bestående af stofbeklædte skulderremme og skidtrøm. Åbn langhullet og knappen som fastholder sædepudden på ryglænet (Fig. 14-14A). Frigør langhullet som fastholder sædet på den bagerste del af ryglænet (Fig. 14B). Knap de to knapper på sædets indvendige sider (Fig. 14C) og knapperne under sædet (Fig.14D) op. Tag burrebåndene, som fastholder sædet på fodstøtten og metalrøret (Fig.14E-14F), af. Frigør båndet under sædet (Fig.14G). Det er nu muligt at trække sædets pude af stellet.
 - Ryglænets pude tages af ved at knappe de to knapper op (Fig.15), trække langhullet ud og knappe knappen på siderne af ryglænet op (Fig.15A-15B). Træk burrebåndet af pudens bagside (Fig.15C) og træk stofstykket på bagsiden af det stive ryglæn ud (Fig.15D). Nu vil stoffet være helt frigjort og det er muligt at trække sikkerhedsselerne ud af stoffet.
- Udfør de netop beskrevne handlinger i den omvendte rækkefølge, for at sætte betrækket på sædet igen.

KIT COMFORT

Kittet Comfort består af 2 skulderremme og en skidtrøm.

- Sæt selerne i skulderremmene og sæt spændet i den stofbeklædte skidtrøm (Fig. 16-16A).

HÅNDTAG

- Håndtaget kan reguleres i to positioner (Fig.17). Indvirk på håndtagets skyder "A", i en af de to sider, og tryk samtidig på tasten "B" (Fig. 17A), for at vælge den ønskede position.

FODSTØTTE

- Fodstøtten kan reguleres i forskellige positioner: Tryk på de to knapper i siderne (Fig. 18) og skub til den ønskede position er nået, for at anbringe den i den lave position. Det er nok at trække den opad, for at hæve den.

PARKERINGSBREMSE

- Parkeringsbremsen aktiveres ind på begge klapvognens forhjul samtidigt. Træd vægtstangen nedad, for at aktivere bremsesystemet (Fig. 19). Skub vægtstangen opad for at inaktivere.

ADVARSEL: Brug altid bremsen, når klapvognen holder stille. Efter-



lad aldrig klapvognen på en skråning med barnet heri, heller ikke med aktiveret parkeringsbremse.

ADVARSEL: efter at have aktiveret bremsegrebet, skal det sikres, at bremsene er korrekt indkoblet på begge baghjulene.

SVINGBARE HJUL

20. Tryk vægtstangen under den forreste hjulgruppe opad (Fig. 20), så forhjulene kan dreje frit. Tryk den nedad, for at blokere (Fig. 20A).

OPBEVARINGSKURV

Kurven er allerede monteret på stellet. Gør som følger ved behov for at tage den af.

21. Åbn de to knapper i det bagerste afsnit og træk burrebåndet af (Fig. 21); træk stofbåndet ud af langhullet og metalringen på stellet (Fig. 21A). Udfør den samme handling på den anden side. Træk de 3 burrebånd, som fastholder kurven på det bagerste rør, af (Fig. 21B) og åbn de 3 knapper i begge sider (Fig. 21C). Fuldfør handlingen ved at åbne knapperne under det forreste trin og trække båndene ud.

REGNSLAG

Klapvognen er udstyret med regnslag.

22. Regnslaget fastgøres ved at lade snorene passere rundt om klapvognens rør i de positioner, som vises i figur 22 (handlingerne skal udføres på begge sider af klapvognen).

Regnslaget kan også anvendes med Snuggle Pod (separat solgt tilbehør). Indhent brugsanvisninger i den dedikerede vejledning.

Lad regnslaget tørre i fri luft efter brug, hvis det er blevet vådt. Regnslaget kan bruges i fremadvendt position eller positionen, der vender mod moderen.

ADVARSEL: Regnslaget kan ikke anvendes på klapvognen uden kaleche, da der vil opstå fare for at barnet kan kvæles. Lad aldrig barnet ligge i klapvognen under solen med monteret regnslag for at forebygge, at temperaturen i klapvognen bliver overophedet.

GARANTI

Produktet er garanteret mod enhver fejl i form af manglende overensstemmelse under normale brugsbetingelser, som beskrevet i brugsanvisningerne. Garantien bortfalder i tilfælde af fejl som følge af ukorrekt brug, slid eller hændelige uheld. Hvad angår garantiens varighed, med hensyn til fejl i form af manglende overensstemmelse, henvises der til de specifikke forskrifter i den gældende lov i landet, hvor produktet er købt, hvis sådanne er forudset.

BR INSTRUÇÕES DE USO

IMPORTANTE - LER COM ATENÇÃO E GUARDAR PARA EVENTUAIS CON- SULTAS.

ATENÇÃO: ANTES DE USAR, REMOVA E ELIMINE EVENTUAIS SACOS PLÁSTICOS E TODOS OS ELEMENTOS QUE FAÇAM PARTE DA EMBALAGEM DO PRODUTO OU MANTENHA FORA DO ALCANCE DAS CRIANÇAS.

ADVERTÊNCIAS

- **ATENÇÃO:** Nunca deixe a criança sozinha, sem a supervisão de um adulto.
- **ATENÇÃO:** Antes do uso, certifique-se de que todos os mecanismos de bloqueio estejam engatados corretamente.
- **ATENÇÃO:** Para evitar lesões ou ferimentos, durante a abertura e fechamento do produto certifique-se de que a criança esteja distante.
- **ATENÇÃO:** Não deixe a criança brincar com este produto.
- **ATENÇÃO:** Use sempre o cinto de segurança.
- O uso do retentor entrepernas e os cintos de segurança é indispensável para garantir a segurança da criança. Use sempre os cintos de segurança juntamente com o retentor entrepernas.
- **ATENÇÃO:** Antes de usar, verifique se os mecanismos de fixação da

cadeira, do moisés e da cadeirinha para automóvel estão engatados corretamente.

- **ATENÇÃO:** Este produto não é adequado para correr ou patinar.
- **ATENÇÃO:** Este carrinho é destinado para crianças a partir de 0 até 36 meses de idade e com peso até 15 kg.
- Para crianças desde o nascimento até os 6 meses de idade, aproximadamente, o encosto deve ser usado na posição completamente reclinada.
- Somente as Cadeiras para automóvel Chicco Kory e Chicco First-Seat Recline podem ser instaladas no carrinho Chicco One4Ever.
- Para usar o carrinho com o Snuggle Pod, consulte o manual de instruções do acessório que você adquiriu separadamente.
- Acione o freio de estacionamento ao colocar e retirar a criança.
- Use o freio sempre que parar.
- Nunca deixe o carrinho em um plano inclinado com a criança dentro, mesmo que o sistema de freios esteja acionado.
- Não sobrecarregue o cesto porta-objetos. Peso máximo permitido 3 kg.
- Qualquer peso preso nas alças e/ou no encosto e/ou nas laterais do carrinho pode comprometer a estabilidade do carrinho.
- **ATENÇÃO:** Este carrinho deve ser utilizado somente para o número de crianças para o qual foi projetado.
- **ATENÇÃO:** Não podem ser utilizados acessórios não aprovados pelo fabricante.

- Não use o produto se qualquer um de seus componentes estiver faltando, rasgado ou danificado.
- Com a Cadeira para Automóvel instalada no carrinho, este veículo não substitui um berço ou cama. Se a criança precisar de dormir, então deve ser colocada em um moisés, berço ou cama.
- Verifique, antes da montagem, se o produto e todos os seus componentes apresentam eventuais danos causados pelo transporte. Caso encontre algum componente danificado, não use o produto e mantenha-o fora do alcance das crianças.
- Enquanto efetua as operações de regulagem, certifique-se de que as partes móveis do carrinho não entrem em contato com o corpo da criança.
- Certifique-se que os usuários do carrinho de passeio conheçam seu funcionamento.
- Este produto deve ser manuseado exclusivamente por um adulto.
- O produto deve ser montado exclusivamente por um adulto.
- Para evitar riscos de estrangulamento, não dê às crianças nem coloque perto delas, objetos que incluam cordas ou cordões.
- Não utilize este carrinho em escadas ou escadas rolantes: poderá perder repentinamente o controle do mesmo.
- tenha muito cuidado sempre que subir ou descer um degrau ou a calçada.
- Se deixar o carrinho exposto ao sol durante muito tempo, espere que

esfrie antes de colocar a criança no mesmo. A exposição prolongada ao sol pode alterar a cor dos materiais dos tecidos.





- Evite o contato do carrinho com água salgada, para prevenir a formação de ferrugem.
- Não use o carrinho na praia.
- **ATENÇÃO:** Nunca use a alça para levantar o carrinho com a criança dentro.
- Quando não estiver sendo utilizado, mantenha o carrinho fora do alcance das crianças.

CONSELHOS PARA LIMPEZA E MANUTENÇÃO

Este produto necessita de manutenção periódica. As operações de limpeza e manutenção devem ser efetuadas por um adulto.

LIMPEZA

O revestimento da cadeira do carrinho pode ser removido (consulte o capítulo "Colocação/remoção do revestimento da cadeira"). Para limpeza das partes em tecido, siga as indicações da etiqueta de lavagem. Veja abaixo os símbolos de lavagem e seus significados:

-  Lavar à mão em água fria
-  Não utilizar alvejante
-  Não secar na máquina
-  Não passar a ferro
-  Não limpar a seco

Limpe periodicamente as partes de plástico, com um pano úmido, não use solventes ou produtos abrasivos. Seque as partes de metal, após um eventual contato com água, para evitar a formação de ferrugem.

MANUTENÇÃO

Verifique periodicamente o estado de desgaste das rodas e mantenha-as limpas de pó e areia. Para evitar atritos, que possam comprometer o funcionamento do carrinho, certifique-se de que não haja pó, sujeira ou areia nas peças de plástico. Mantenha o carrinho em um local seco. Em caso de necessidade, lubrifique as partes móveis com óleo seco de silicone. Verifique todos os componentes deste modelo, antes de montar o produto. Se estiver faltando alguma peça, por favor contate o Serviço de Atendimento ao Cliente Chicco. Para a montagem do produto não é necessário usar nenhuma ferramenta.

Atenção! importante: as imagens e instruções contidas neste manual se referem a uma versão do carrinho. Alguns componentes e algumas funções aqui descritas podem variar de acordo com a versão adquirida.

MONTAGEM DO CARRINHO

ATENÇÃO: ao efetuar esta operação certifique-se de que a criança e possíveis outras crianças se encontrem devidamente afastadas. Certifique-se de que nesta fase as partes móveis do carrinho não entrem em contato com o corpo da criança.



1. O carrinho é fornecido fechado (Fig.1). Abra o gancho de bloqueio (Fig. 1A) e empurre a parte dianteira do carrinho para a frente e, ao mesmo tempo, puxe a alça para cima até ouvir o clique de abertura completa (Fig. 1B).

2. Introduza a roda da frente no furo específico, até ouvir o clique de bloqueio (Fig. 2). Repita a mesma operação com a outra roda da frente.

3. Introduza a roda de trás no furo específico, fazendo coincidir a parte plana do pino com a forma correspondente no furo do chassi (Fig.3). Repita a mesma operação para a outra roda.

ATENÇÃO: Antes de usar o carrinho, verifique se as rodas estão bem fixadas no chassi puxando-as ligeiramente para fora.

Para remover as rodas dianteiras e traseiras, acione os dispositivos de remoção indicados nas figuras 3A-3B.

MONTAGEM DA CADEIRA

A cadeira pode ser montada voltada para trás ou para a frente.

4. Abra a cadeira, acionando o botão localizado no encosto até à abertura completa (Fig.4-4A); levante as sedes de fixação da barra de proteção frontal (Fig.4B) e fixe-a nas mesmas (Fig. 4C). Para remover a barra de proteção frontal, atue nos botões laterais (Fig. 4D) e puxe para cima.

Caso a capota ainda não estiver montada na cadeira, siga os seguintes passos: prenda os cliques de plástico no tubo lateral do encosto, em ambos os lados, até ouvir o duplo clique de encaixe (Fig. 4E), depois feche os dois botões de pressão localizados na borda superior do encosto (Fig. 4F).

Fixe a cadeira nas articulações laterais do carrinho (Fig.4G) até ouvir o clique de encaixe e abra a capota puxando-a para a frente.

ATENÇÃO: Coloque sempre os cintos de segurança na criança. A barra de proteção frontal NÃO é um dispositivo de retenção da criança.

ATENÇÃO: A barra de proteção frontal não deve ser usada para levantar o produto com a criança dentro.

5. A cadeira é reversível. Para mudar a posição da cadeira, retire-a das articulações laterais, pressionando os botões de desbloqueio, e puxe-a para cima (Fig.5), e fixe-a na configuração oposta (Fig.5A).

ATENÇÃO: Verifique se a cadeira está bem instalada, puxando-a para cima.

ATENÇÃO: Não retire a cadeira do carrinho com a criança dentro.

REGULAGEM DO ENCOSTO

6. O encosto é regulável em altura em 3 posições: puxe a correia, que se encontra na parte de trás, para cima para aumentar a altura do encosto (Fig.6). Para reduzir a altura, empurre o encosto para baixo, na posição indicada na etiqueta (Fig.6A). Cada posição é identificada por um clique de encaixe.

7. O encosto pode ser reclinado em 4 posições. Para o reclinado, atue na alavanca que se encontra na parte de trás (Fig.7). Para o levantar, empurre para cima o encosto até atingir a posição desejada (Fig. 7A).

CAPOTA

8. Abrindo o zip, a é possível alongar a capota (Fig. 8).

9. Para retirar a capota, solte os cliques plásticos nas laterais do encosto (Fig.9) e abra os dois botões de pressão na borda superior do encosto (Fig. 9A). Para a montagem, efetue as operações acima descritas na ordem inversa.

ATENÇÃO: A operação de fixação da capota deve ser feita em ambos os lados do carrinho. Verifique se ficou bloqueada corretamente.

FECHAR E ABRIR O CARRINHO

É possível fechar o carrinho com e sem a cadeira (em ambas as configurações de uso: voltada para a frente ou para trás).

10. Fechar o carrinho com a cadeira voltada para a frente. Coloque o encosto na configuração mais baixa; vire o encosto para a frente, acionando a leva que se encontra na parte de trás do mesmo (Fig. 10); depois de compactar o encosto na cadeira (Fig. 10A), vire-a para trás em direção à alça (Fig.10B-10C). Acione o cursor "A" na alça, em qualquer um dos lados, e, ao mesmo tempo, pressione o botão "B" (Fig. 10D); empurre a alça para a frente (Fig.

10E) e o carrinho fecha sozinho. O carrinho fica bloqueado automaticamente nessa posição (Fig. 10F).

11. Fechar o carrinho com a cadeira na posição voltada para trás. Coloque o encosto na configuração mais baixa; vire o encosto para a cadeira, acionando a alavanca que se encontra na parte de trás até à posição compacta (Fig.11). Acione o cursor "A" na alça, em qualquer um dos lados, e, ao mesmo tempo, pressione o botão "B" (Fig. 11A); empurre a alça para a frente (Fig. 11B) e o carrinho fecha sozinho (Fig. 11C).

12. Para voltar a abrir o carrinho, independentemente da configuração em que se encontra (virado para a frente ou para trás) os passos são os mesmos. Desbloqueie a alavanca de fechamento, localizada na lateral do carrinho de passeio (Fig.12), e deslize as pernas da frente puxando ao mesmo tempo a alça para cima até à abertura completa. Abra a cadeira, utilizando a alavanca que se encontra atrás do encosto (Fig. 12A) e levante a barra de proteção frontal (Fig.12B).

USO DOS CINTOS DE SEGURANÇA

13. O carrinho está equipado com um sistema de retenção de cinco pontos de fixação constituído por duas tiras dos ombros, um cinto abdominal e um retentor entrepernas com fivela. A fivela fornecida é de fecho magnético (Fig. 13).

ATENÇÃO: PARA O USO DESDE O NASCIMENTO ATÉ OS 6 MESES, É NECESSÁRIO COLOCAR O ENCOSTO NA POSIÇÃO MAIS BAIXA (Fig. 13A).

Após colocar a criança no carrinho, aperte o cinto de segurança inserindo o componente da fivela da tira do ombro (A) no local apropriado do componente (B) do cinto abdominal (Fig. 13B). Esta operação deve ser realizada em ambas os cintos. Em seguida, junte os dois componentes até que fiquem encaixados corretamente (Fig. 13C) e complete o fechamento do cinto com a fivela do retentor entrepernas (C) unindo-os aos dois componentes montados anteriormente (Fig. 13D). O encaixe é magnético e se escuta um clique quando ocorre o engate. Em seguida, regule as tiras dos ombros para que fiquem bem ajustem nos ombros da criança (Fig. 13E). Para abrir o cinto, pressione os dois botões laterais da fivela do retentor entrepernas e retire-o do local de encaixe (Fig. 13F).

ATENÇÃO: Certifique-se de que o cinto esteja sempre fechado corretamente.

ATENÇÃO: Para garantir a segurança da criança é indispensável usar sempre os cintos de segurança. Para verificar se os cintos estão bem instalados, depois de colocar e prender a criança, puxe com força as pontas dos cintos.

COLOCAÇÃO/REMOÇÃO DO REVESTIMENTO DA CADEIRA

Para maior conforto durante as operações, é aconselhável colocar o encosto na posição mais alta.

14. Retire a capota do encosto e o Kit Comfort composto pelas tiras dos ombros e o retentor entrepernas acolchoados. Solte a fenda e o botão de pressão, que prendem a almofada da cadeira ao encosto (Fig. 14-14A). Solte a fenda que prende o cadeira à parte traseira do encosto (Fig. 14B). Abra os dois botões de pressão localizados nas laterais internas da cadeira (Fig. 14C) e os botões de pressão localizados embaixo da cadeira (Fig.14D). Abra os velcros que prendem a cadeira ao apoio das pernas e ao tubo metálico (Fig.14E-14F). Solte a tira localizada embaixo da cadeira (Fig.14G). Agora é possível retirar a almofada da cadeira do chassi.

15. Para retirar a almofada do encosto, abra os dois botões de pressão (Fig.15), retire a fenda e abra os botões de pressão nas laterais do encosto (Fig.15A-15B). Abra o velcro na parte de trás da almofada (Fig.15C) e retire a aba de tecido na parte de trás do encosto rígido (Fig.15D). A este ponto o tecido está completamente livre e é possível retirar o cinto de segurança do tecido.

Para revestir a cadeira execute as operações acima descritas na ordem inversa.

KIT COMFORT

O Kit Comfort é composto por 2 tiras dos ombros e um retentor entrepernas acolchoadas.

16. Introduza os cintos nas tiras dos ombros e insira a fivela no reten-



tor entrepernas acolchoado (Fig. 16-16A).

ALÇA DE TRANSPORTE

17. A alça é regulável em duas posições (Fig.17). Para escolher a posição desejada, acione o cursor "A", em qualquer um dos lados, e, ao mesmo tempo, pressione o botão "B" (Fig. 17A).

APOIO DAS PERNAS

18. O apoio das pernas é regulável em várias posições: para colocá-lo para baixo, pressione os dois botões laterais (Fig. 18) e empurre até à posição desejada. Para levantar, basta puxá-lo para cima.

FREIO DE ESTACIONAMENTO

19. O freio de estacionamento age simultaneamente sobre ambas as rodas traseiras do carrinho. Para ativar o sistema de freio, pressione a alavanca para baixo (Fig. 19). Para o desativar, coloque a alavanca para cima.

ATENÇÃO: Use sempre o sistema de freios quando estiver parado. Nunca deixe o carrinho em um plano inclinado com a criança dentro, mesmo que o sistema de freios esteja acionado.

ATENÇÃO: Depois de acionar o pedal do freio, certifique-se de que os freios estejam acionados corretamente, em ambos os grupos das rodas traseiras.

RODAS DIRECIONÁVEIS

20. Para tornar as rodas da frente direcionáveis, empurre para cima a alavanca situada embaixo do grupo das rodas da frente (Fig. 20). Para a bloquear, empurre-a para baixo (Fig. 20A).

CESTO PORTA-OBJETOS

O cesto já está montado no chassi. Se quiser removê-lo, siga os passos descritos abaixo.

21. Na parte de trás, abra os dois botões de pressão e o velcro (Fig. 21); retire a fita de tecido da fenda e do anel metálico presente no chassi (Fig. 21A). Realize a mesma operação também do outro lado. Abra os 3 velcros, que prendem o cesto ao tubo traseiro (Fig. 21B), e abra os 3 botões de pressão de cada lado (Fig. 21C). Complete a operação, abrindo os botões de pressão localizados embaixo da plataforma dianteira e retire as tiras.

CAPA DE CHUVA

O carrinho é equipado com uma capa de chuva.

22. Para fixar a capa impermeável faça passar os laços ao redor dos tubos do carrinho nas posições indicadas na figura 22 (as operações devem ser feitas em ambos os lados do carrinho).

A capa impermeável também pode ser utilizada com o Snuggle Pod (acessório vendido separadamente). Para as instruções de uso, consulte o manual dedicado.

Depois de usar, se a capa estiver molhada deixe secar ao ar livre. A capa de chuva pode ser usada em ambas as configurações, voltada para a frente ou voltada para trás.

ATENÇÃO: A capa de chuva não pode ser usada no carrinho que não dispõe de capota, pois pode provocar asfixia na criança. Nunca deixe a criança no carrinho, exposto ao sol, com a capa de chuva montada, para evitar risco de aquecimento excessivo.

GARANTIA

O produto dispõe de garantia contra qualquer defeito de conformidade, verificado em condições normais de uso, de acordo com o disposto nas instruções de uso. A garantia não poderá, portanto, ser aplicada em caso de danos no produto provocados por uso impróprio, desgaste ou acidente. Para o prazo de validade da garantia sobre defeitos de conformidade consulte as disposições específicas das normas nacionais aplicáveis no país de aquisição, se houver.

AR تعليمات الاستخدام

مهم - اقرأ التعليمات جيداً واحفظ بها للرجوع إليها مستقبلاً.

تحذير: قبل الاستخدام، قم بإزالة كافة الأكياس البلاستيكية وخامات التغليف. وأبعدها عن متناول الأطفال.

تحذيرات

- تحذير: يحظر ترك الطفل دون مراقبة.
- تحذير: تأكد من تعشيق كافة أجهزة التأمين قبل الاستخدام.
- تحذير: لتجنب الإصابة، احرص على إبعاد الطفل عند فرد وطى هذا المنتج.
- تحذير: لا تسمح لطفلك باللعب بهذا المنتج.
- تحذير: يجب استعمال نظام أمان الطفل دائماً.
- يلزم استعمال الشريط الفاصل للسائقين وأحزمة الأمان لضمان سلامة طفلك. يجب القيام دائماً باستعمال أحزمة الأمان والشريط الفاصل للسائقين معاً وفي وقت واحد.
- تحذير: تأكد أن جسم عربة الأطفال أو وحدة المقعد أو أجهزة ملحقات مقعد السيارة مركبة بشكل سليم قبل الاستعمال.
- تحذير: هذا المنتج ليس مناسباً للجري أو التزلج.
- تحذير: عربة الأطفال مناسب للأطفال حتى وزن 22 كجم أو عمر 4 سنين. أيهما يحل أولاً.
- تم اعتماد نوع عربة الأطفال حتى وزن 15 كجم بينما المقعد في الوضعية الموجهة للخلف.
- تم اعتماد نوع عربة الأطفال حتى وزن 22 كجم بينما المقعد في الوضعية الموجهة للأمام.
- يوصى باستخدام مسند الظهر في أقصى وضعية مائلة بالنسبة للأطفال حديثي الولادة وحتى سن 6 شهور.
- يمكن فقط تثبيت مقاعد السيارة Chicco Kory و Chicco First-Seat Recline بعربة الأطفال Chicco One4Ever.
- لاستخدام عربة الأطفال مع كيس اللف القماشي Snuggle Pod، راجع دليل التعليمات

- الخاص بالملحق الذي اشتريته بشكل منفصل.
- يجب تثبيت جهاز الكبح بإحكام عند وضع الأطفال أو رفعهم منها.
- يجب استعمال المكابح دائماً عند توقف عربة الأطفال.
- لا تترك عربة الأطفال أبداً على سطح منحدر والطفل بداخلها، حتى في حالة استخدام المكابح.
- لا تتبالغ في ملء سلة الحفظ. الوزن الأقصى 3 كجم.
- تعليق أية أوزان على المقابض و/أو على مسند الظهر و/أو على جوانب عربة الأطفال يؤدي إلى اختلال توازنها.
- لا تنقل أكثر من طفل واحد في المرة الواحدة.
- لا تستخدم ملحقات أو قطع غيار أو أجزاء أخرى لم يتم توويردها/اعتمادها من الجهة الصانعة/الموزع.
- تجنب استخدام المنتج عند تعرض أي من أجزائه إلى الكسر أو التمزق أو الضياع.
- مع تثبيت مقعد السيارة على عربة الأطفال، لا تزل هذه السيارة محل سرير الأطفال أو مهد الأطفال، إذا كان الطفل يحتاج إلى النوم، فيجب وضعه في حمالة الأطفال أو سرير الأطفال أو مهد الأطفال.
- قبل التجميع، يجب التأكد من عدم تعرض المنتج وكافة أجزائه للضرر من جراء عملية النقل. في حالة وجود تلفيات، لا تستخدمه واحفظه بعيداً عن متناول الأطفال.
- خلال عمليات الضبط هذه، يجب التأكد أن الأجزاء المتحركة في العربة لن تتلامس مع جسم الطفل.
- تأكد أن الشخص الذي يستخدم عربة الأطفال على علم بكيفية استعمالها بطريقة آمنة.
- يقتصر استخدام هذا المنتج على البالغين فقط.
- يجب جميع المنتج بمعرفة شخص بالغ فقط.
- لتجنب جميع مخاطر الاختناق، لا تقم أبداً بإعطاء الطفل أشياء مربوطة بأحبال أو أسلاك، ولا تترك أشياء من هذا القبيل في متناوله.
- لا تستخدم عربة الأطفال على السلالم أو السلالم المتحركة مطلقاً: فقد تفقد



2. قم بتثبيت العجلة الأمامية في الفتحة المناسبة حتى تسمع صوت إقفال وثبات "كليك" (الشكل 2). كرر نفس العملية مع العجلة الأمامية الثانية.
3. قم بتثبيت العجلة الخلفية في الفتحة المناسبة، مع محاذاة الجزء المسطح من الجاوبور مع الشكل المطابق الموجود في الفتحة الموجودة في الإطار (الشكل 3). كرر نفس العملية مع العجلة الأخرى.
- خُذِين: قبل استخدام عربة الأطفال تأكد أن العجلات مؤمنة بشكل جيد بالهيكل. من خلال سحبهم بشكل خفيف للخارج.
- إزالة العجلات الأمامية أو الخلفية، اضغط على آليات التحرير الموضحة بالأشكال 3A-3B.

جميع المقعد

- يمكن جميع المقعد في الوضع المواجه للأمام أو للخلف.
4. استخدم الزر الموجود على مسند الظهر لفتح المقعد حتى يتم فتحه بالكامل (الشكل 4A-4). ارفع وصلات شريط المصد (الشكل 4B) وقم بتوصيل شريط المصد (الشكل 4C). لإزالة شريط المصد، اضغط على الأزرار الجانبية (الشكل 4D) واسحب للأعلى.
 - إذا لم تكن المظلة مثبتة بالفعل على المقعد، فاتبع الخطوات الموضحة أدناه: قم بتثبيت المشابك البلاستيكية على الأربوب الجانبي لمسند الظهر على كلا الجانبين حتى تسمع النقر المزوج على الملحق (الشكل 4E). ثم قم بتثبيت الزرين الأوتوماتيكيين الموجودين على الحافة العلوية لمسند الظهر (الشكل 4F).
 - قم بتثبيت المقعد على الوصلات الجانبية لعربة الأطفال (الشكل 4G) حتى تسمع صوت نقرة للملحقات وافتح الغطاء عن طريق سحبه للأمام.
 - خُذِين: احرص دائماً على تثبيت طفلك باستخدام أحزمة الأمان. إن شريط المصد ليس وسيلة تثبيت للطفل.
 - خُذِين: يُحظر استخدام الحاجز لرفع المنتج بينما الطفل جالس بداخله.
 5. المقعد قابل للعكس، لتغيير موضع المقعد، قم بإزالته من الوصلات الجانبية عن طريق الضغط على أزرار التحرير وسحبه للأعلى (الشكل 5). ثم قم بتعليقه في الوضع العاكس (الشكل 6A).
 - خُذِين: تأكد أن المقعد مركب بشكل جيد من خلال سحبه للأعلى.
 - خُذِين: لا تقم بإزالة المقعد من عربة الأطفال بينما الطفل جالس بداخله.

ضبط مسند الظهر

6. يمكن تعديل ارتفاع مسند الظهر إلى 3 أوضاع: اسحب الحزام الموجود في الخلف للأعلى لزيادة ارتفاع مسند الظهر (الشكل 6). لتقليل الارتفاع، ادفع مسند الظهر للأسفل إلى الوضع الموضح على الملصق (الشكل 6A). سيتم الإشارة إلى كل موضع بنقطة واحدة عندما يتم تثبيته في مكانه.
7. يمكن إمالة مسند الظهر في 4 أوضاع. للإمالة، استخدم الذراع الموجود في الخلف (الشكل 7). لرفع مسند الظهر، ادفع للأعلى حتى تصل إلى الوضع المطلوب (الشكل 7A).

المظلة

8. يمكن تمديد المظلة عن طريق فتح السحاب (الشكل 8).
9. لإزالة المظلة، قم بفتح المشابك البلاستيكية الموجودة على جانبي مسند الظهر (الشكل 9) ثم قم بفتح الزرين الموجودين على الحافة العلوية لمسند الظهر (الشكل 9A). لإعادة التجميع، اتبع الخطوات الموضحة أعلاه بترتيب عكسي.
- خُذِين: يجب أن تتم عملية تثبيت المظلة على جانبي عربة الأطفال. تأكد من التثبيت الجيد للمظلة.

غلق وفتح عربة الأطفال

- من الممكن طي عربة الأطفال مع أو بدون المقعد (في كلا تحتي الاستخدام، التوجيه للأمام أو التوجيه للخلف).
10. طي عربة الأطفال بحيث يكون المقعد متجهاً للأمام، ضع مسند الظهر في أدنى تحط. قم بتدوير مسند الظهر للأمام باستخدام الذراع الموجود في الجزء الخلفي من مسند الظهر (الشكل 10). بمجرد طي مسند الظهر على المقعد (الشكل 10A)، قم بتدوير المقعد للخلف بإجاه المقبض (الشكل 10B-10C). حرك المفاح "A" الموجود على المقبض إما إلى اليسار أو إلى اليمين مع الضغط أيضاً على الزر "B" (الشكل 10D). ادفع المقبض للأمام (الشكل 10E) وسيتم طي عربة الأطفال من تلقاء نفسها.
 - سيتم قفل عربة الأطفال تلقائياً في الوضع الطوي (الشكل 10F).
 11. اطو عربة الأطفال بحيث يكون المقعد مواجهاً للوادي. ضع مسند الظهر في أدنى تحط. وباستخدام الذراع الموجود في الخلف، قم بتدوير مسند الظهر بإجاه المقعد حتى يتم طيه بالكامل (الشكل 11). حرك المفاح "A" الموجود على المقبض إما إلى اليسار أو إلى اليمين مع الضغط أيضاً على الزر "B" (الشكل 11A). ادفع المقبض للأمام (الشكل 11B) وسيتم طي عربة الأطفال من تلقاء نفسها (الشكل 11C).
 12. لفتح عربة الأطفال، في أي تحط (الواجه للأمام أو للخلف)، تكون الخطوات متماثلة. افتح ذراع القفل الموجود على جانب عربة الأطفال (الشكل 12) وقم بتحريك الأرجل الأمامية بينما تقوم في الوقت نفسه بسحب المقبض لأعلى حتى يتم فتحه بالكامل. استخدم الذراع الموجود خلف مسند الظهر لفتح المقعد (الشكل 12A). وارفع الحاجز (الشكل 12B).

طريقة استخدام أحزمة الأمان

13. تأتي عربة الأطفال مجهزة بأحزمة أمان خماسية نقاط التثبيت، والذي تتكون من شريطي للكتف وشريطي للحصر وشريط الفاصل للساقين مع إبريز. الإبريز الرفق مزود

- ### السيطرة على عربة الأطفال.
- انتبه دائماً أثناء صعود درجات السلم أو الأرصفة أو عند النزول منها.
 - إذا تركت عربة الأطفال معرّضة لأشعة الشمس المباشرة لفترة طويلة، فيجب عليك تركها تبرد قبل إجلاس طفلك فيها. قد يؤدي تعرض عربة الأطفال لأشعة الشمس المباشرة لوقت طويل إلى شحوب لون خاماتها وأقمشتها.
 - أبعد عربة الطفل عن ملامسة الماء المالح. فقد تتعرض للصدأ.
 - لا تستعمل عربة الأطفال على الشاطئ.
 - خُذِين: يُحظر استخدام المقبض لرفع عربة الأطفال بينما الطفل جالس بداخلها.
 - يجب الاحتفاظ بعربة الأطفال بعيداً عن متناول الأطفال، في حالة عدم استخدامها.

نصائح حول التنظيف والصيانة

يجتا هذا المنتج إلى صيانة دورية، ويجب أن يقوم شخص بالغ فقط بعمليات التنظيف والصيانة.

التنظيف

يمكن فك بطانة مقعد عربة الأطفال (برجس الرجوع إلى جزء "تركيب/فك بطانة المقعد"). لتنظيف الأجزاء القماشية، يجب الرجوع إلى ملصقات العناية لمعرفة الإرشادات المعنية. جُد أذناه رموز الغسل ومعانيها:

 يتم الغسل يدوياً

 لا تستخدم مُبيضات

 لا تقم بالتجفيف في الغسالة الأوتوماتيكية

 لا تقم بالكي

 لا تقم بالتنظيف الجاف

نظّف الأجزاء البلاستيكية بصفة دورية باستخدام قطعة قماش ناعمة ومبللة. لا تستعمل أبداً أية مذيبات أو منتجات تنظيف كاشطة. لتجنب تكوّن الصدأ، عليك بتجفيف القطع المعدنية جيداً في حالة ملامستها للماء.

الصيانة

افحص حالة العجلات بصفة دورية، وحافظ على نظافتها كلها من الغبار والرمال. لتفادي الاحتكاك الذي قد يؤثر بالسلب على الأداء الوظيفي السليم لعربة الأطفال، تأكد من نظافة جميع الأجزاء البلاستيكية من الغبار والاتساخات والرمال. يجب الاحتفاظ بعربة الأطفال في مكان جاف. قم بتشحيم الأجزاء المتحركة باستخدام شحم سيليكون جاف. إذا لزم الأمر، تأكد من عدم فقدان أية أجزاء من هذا الطراز قبل جميع المنتج في حالة فقدان أي جزء، اتصل بخدمه عملاء Chicco. لا يلزم توفر عدة خاصة لتجميع هذا المنتج.

ملحوظة هامة: الصور والتعليمات الموجودة في هذا الكتيب تشير إلى موديل معين لعربة الأطفال. بعض الأجزاء والوظائف الموضحة هنا قد تختلف تبعاً للموديل الذي قمت بشرائه.

جميع عربة الأطفال

خُذِين: عند طي وفر هذا المنتج، تأكد من ابتعاد طفلك والأطفال الآخرين لمسافة آمنة. خلال هذه المراحل، يجب التأكد أن الأجزاء المتحركة في عربة الأطفال لا تلامس جسم الطفل.

1. يتم تسليم عربة الأطفال (الشكل 1). افتح خطاف الغلق (الشكل 1A) وادفع الجزء الأمامي من عربة الأطفال للأمام. وفي نفس الوقت، اسحب المقبض للأعلى حتى تسمع صوت الفتح الكامل (الشكل 1B).



22 لتثبيت غطاء الحماية من المطر قم بتثبيت الأشرطة حول إطار عربة الأطفال في الموضع الموضحة في الشكل (22) يتم تكرار الخطوات على جانب إحدى العجلات الخلفية.

يمكن أيضًا استخدام الغطاء الواقى من المطر مع كيس اللف القماشى Snuggle Pod (تباع المالحق بشكل منفصل). للحصول على تعليمات المستخدم، راجع الدليل المخصص. بعد الانتهاء من استخدام غطاء الحماية من المطر اتركه يجف بشكل سليم إذا كان مبللاً. يمكن استخدام الغطاء الواقى من المطر في الوضع الموجه للأمام أو الوضع الموجه للخلف "وضع الوالدين".

تحذير: لا يمكن استخدام الغطاء الواقى من المطر بعربة الأطفال غير المزودة بسقف قابل للفرد. حيث قد يؤدي ذلك إلى الاختناق. عند تركيب الغطاء الواقى من المطر بعربة الأطفال، فتجنب تعريضها لأشعة الشمس المباشرة والطفل بداخلها. نظرا لارتفاع التزايد في درجة الحرارة.

الضمان

هذا المنتج يتمتع بضمان جودة عند الاستخدام في الظروف الاعتيادية كما هو موضح في التعليمات. لذلك لا يسري الضمان في حالة الأضرار الناتجة عن الاستخدام غير السليم أو التآكل أو الأحداث العارضة، وبالنسبة لمدة الضمان ضد عيوب المطابقة فيرجع الرجوع إلى الأحكام الخاصة الواردة في القوانين المعمول بها محليًا في بلد البيع. حينما وجدت.

يقفل مغناطيسي (الشكل 13).

تحذير: للاستخدام منذ الولادة حتى 6 أشهر. من الضروري وضع مسند الظهر في أدنى موضع (الشكل 13A).

بعد وضع الطفل في عربة الأطفال، قم بربط أحزمة الأمان عن طريق إدخال مكون مشبك الكتف (A) في المقعد المناسب للمكون (B) من حزام الحصر (الشكل 13B). يجب تنفيذ هذه العملية لكلا حزامي الأمان. ثم قم بتثبيت المكونين حتى يتم ربطهما بشكل صحيح (الشكل 13C) وأكمل غلق الأحزمة من خلال ربط مشبك الشريط الفاصل للساقين (C) بالمكونين المثبتين مسبقًا (الشكل 13D). تحتوي الأحزمة على إبرم مغناطيسي بنيت بصوت "كليك" بمجرد تأمينه. ثم قم بتعديل أحزمة الكتف لتناسب مع أكتاف الطفل (الشكل 13E). لفتح الأحزمة، اضغط على الزرين الجانبيين لمشبك المشبك وقم بإزالته من مقعد التثبيت (الشكل 13F).

تحذير: تأكد من تركيب أشرطة الحزام بشكل صحيح. ضع طفلك داخل عربة الأطفال واسحب أطراف الأشرطة بالأحزمة بشكل صحيح. ضع طفلك داخل عربة الأطفال واسحب أطراف الأشرطة بالأحزمة بشكل صحيح.

تركيب/إزالة بطانة المقعد

لمزيد من الراحة أثناء التشغيل ضع مسند الظهر في أعلى نمط يمكن.

14. قم بإزالة الغطاء من مسند الظهر ومجموعة الراحة التي تتكون من أحزمة كتف مبطنة والشريط الفاصل للساقين. قم بفك العروة والزر الذي يربط وسادة المقعد بمسند الظهر (الشكل 14A-14). قم بفك الفتحة التي تربط المقعد بالجزء الخلفي من مسند الظهر (الشكل 14B). قم بفك الزرين الموجودين على الجوانب الداخلية للمقعد (الشكل 14C) والأزرار الموجودة أسفل المقعد (الشكل 14D). قم بإزالة الشريط الفيبيكرو الذي يربط المقعد بمسند الأرجل والأنبوب المعدني (الشكل 14E-14F). قم بتحرير الشريط الموجود أسفل المقعد (الشكل 14G). أصبح من الممكن الآن إزالة وسادة المقعد من الإطار.

15. لإزالة وسادة مسند الظهر قم بفك الزرين (الشكل 15). وقم بإزالة العروة ثم قم بفك الزر الموجود على جانبي مسند الظهر (الشكل 15A-15B). قم بفصل الشريط الفيبيكرو الموجود على الجزء الخلفي من الوسادة (الشكل 15C) وقم بإزالة الغطاء القماشى الموجود على الجزء الخلفي من مسند الظهر الصلب (الشكل 15D). في هذه المرحلة، يصبح الغطاء القماشى حرًا تمامًا ومن الممكن إزالة أحزمة الأمان من الغطاء القماشى.

لتركيب البطانة على المقعد. اتبع نفس الخطوات بالترتيب العكسي.

طقم الراحة

يضم طقم الراحة شريطي كتف وشريط فاصل للساقين.

16. قم بربط الأحزمة في أحزمة الكتف وأدخل الإبرم في الشريط الفاصل بين الساقين البطن (الشكل 16A-16).

مقبض الحمل

17. المقبض قابل للتعديل في وضعين (الشكل 17). لاختيار الموضع المطلوب، قم بتشغيل المؤشر "A" على كلا الجانبين واضغط على الزر "B" في نفس الوقت (الشكل 17A).

مسند الأرجل

18. مسند الأرجل له أوضاع متعددة؛ لوضعه للأسفل. اضغط على الزرين الجانبيين (الشكل 18) وادفع حتى الموضع المطلوب. لرفع مسند الأرجل، ما عليك سوى سحبه للأعلى.

مكبح الإيقاف

19. يعمل مكبح الإيقاف على كلا العجلتين الخلفيتين بعربة الأطفال في نفس الوقت. لتنشيط المكبح، اضغط الذراع للأسفل (الشكل 19). لتنعطيل، ارفع الذراع. تحذير: يجب دائمًا استعمال المكابح عند إيقاف عربة الأطفال. لا تترك عربة الأطفال أبدًا على سطح منحدر والطفل بداخلها. حتى في حالة استخدام مكابح الإيقاف. تحذير: بعد استخدام ذراع المكبح، تأكد أن المكابح مثبتة بشكل صحيح في وحدتي العجلات الخلفية.

العجلات الحرة

20. لاستخدام العجلات الأمامية في وضع الدوران الحر اضغط للأعلى على الذراع الموجود أسفل العجلات الأمامية (الشكل 20) ولتثبيته في مكانه، اضغط للأسفل (الشكل 20A).

سلة جميع الأغراض

السلة مثبتة بالفعل على الإطار إذا اخترت إزالتها. فاتبع الخطوات الموضحة أدناه. 21. قم بفك الزرين وافصل الشريط الفيبيكرو الموجود في الخلف (الشكل 21). قم بتصير الشريط القماشى من خلال الفتحة ومن خلال الحلقة المعدنية الموجودة على الإطار (الشكل 21A). قم بتنفيذ نفس العملية للجانب الآخر أيضًا. قم بفصل الأشرطة الفيبيكرو الثلاثة التي تربط السلة بالأنبوب الخلفي (الشكل 21B) وقم بفك الأزرار الثلاثة الموجودة على كل جانب (الشكل 21C). أكمل العملية عن طريق فك الأزرار الموجودة أسفل مسند الأرجل الأمامي وإزالة الأشرطة.

الغطاء الواقى من المطر

عربة الأطفال مزودة بغطاء واقى من المطر.

- I** ARTSANA S. P. A.
Via Saldarini Catelli, 1
22070 Grandate – Como – Italia
800-188 898
www.CHICCO.com
- F** ARTSANA FRANCE S.A.S.
17/19 Avenue De La Metallurgie
93210 Saint Denis La Plaine - France
0820 87 00 41 (0.12€Ttc/Mn)
www.CHICCO.fr
- D** ARTSANA GERMANY GMBH
Borsigstrasse 1-3
D-63128 Dietzenbach-Deutschland
+49 6074 4950
www.CHICCO.de
- E** ARTSANA SPAIN S.A.U.
C/Industria 10
Pol. Industrial Urtinsa
Apartado De Correos 212 - E
28923 Alcorcon (Madrid)-Spain
902 117 093
www.CHICCO.es
- P** ARTSANA PORTUGAL S.A.
Rua Humberto Madeira, 9
2730-097 Queluz De Baixo Barcarena Portugal
21 434 78 00
800 20 19 77
www.CHICCO.pt
- NL** ARTSANA BELGIUM N.V.
Temselaan 5 B-1853 Strombeek - Bever
Belgium
+32 23008240
www.CHICCO.be
- TR** İthalatçı firma:
Artsana Turkey Bebek ve Sağlık Ürünleri A.Ş.
İçerenköy Mh. Erkuş Sk. No:12 Üner Plaza K:12
Ataşehir İSTANBUL
Tel: 0 216 570 30 30
Üretici Firma: Artsana S.p.A.
Via Saldarini Catelli, 1 - 22070 Grandate (CO)-Italy
Tel: (+39) 031 382 111
Yetkili Servis:
Eser Puset Tamir ve Bakım Servisi Tic. Ltd. Şti.
Seyrantepe Mh. İspar İş Merkezi No:107 Kağıthane
İSTANBUL
Tel: 0 212 570 30 78
- PL** ARTSANA POLAND Sp.zo.o.
Aquarius, Ul. Połczyńska 31 A
01-377 Warszawa
+48 22 290 59 90
www.CHICCO.com
- RUS** ООО «Артсана Рус»
Россия 125047, г. Москва,
вн.тер.г. муниципальный округ Тверской, ул. 1-я
Брестская, д. 29,
Тел/факс +7(495)662-30-27
www.chicco.ru,
часы работы : 9:30-18:00
(время московское)

- CH** ARTSANA SUISSE S.A
Stabile la Punta Via Cantonale 2/b
6928 Manno (TI)-Svizzera
+41 (0)91 935 50 80
www.CHICCO.ch
- BR** ARTSANA BRASIL LTDA.
Av. Comendador Aladino Selmi
4630 – Galpões 06 e 07 – Vila San Martin
Campinas – SP
CEP: 13069-096
+55 11 2246-2100
www.CHICCO.com.br
- MX** ARTSANA MEXICO S.A
Dec V. Ruben Dario 1015
Colonia Lomas De Providencia 44647
Guadalajara, Jalisco-Mexico
01800 702 8983
www.CHICCO.com.mx
- AR** ARTSANA ARGENTINA S.A.
Av. Santa Rita 2731 Piso 1. Of 5,
1609 Boulogne, Buenos Aires, Argentina.
Phone: (011) 5254-3030
www.CHICCO.com.ar
- IN** ARTSANA INDIA PRIVATE LIMITED,
7Th Floor, Tower B, Paras Twin Towers,
Golf Course Road, Sector 54
Gurgaon – 122002 - Haryana, India
(+91)(124)(4964500)
www.CHICCO.in
-  ARTSANA S.p.a.
Via Saldarini Catelli, 1
22070 Grandate (CO) - Italy
Tel. (+39) 031 382 111
Fax (+39) 031 382 400
www.CHICCO.com



NOTE

A series of horizontal dotted lines for writing notes, spanning the width of the page.





NOTE

A series of horizontal dotted lines for writing notes, spanning the width of the page.





ARTSANA S.p.A. - Via Saldarini Catelli, 1 - 22070 Grandate (CO) - Italy
Tel. (+39) 031 382 111 - Fax (+39) 031 382 400 - www.chicco.com



46 087109 000 000_2413