

ur'boon

PLUS

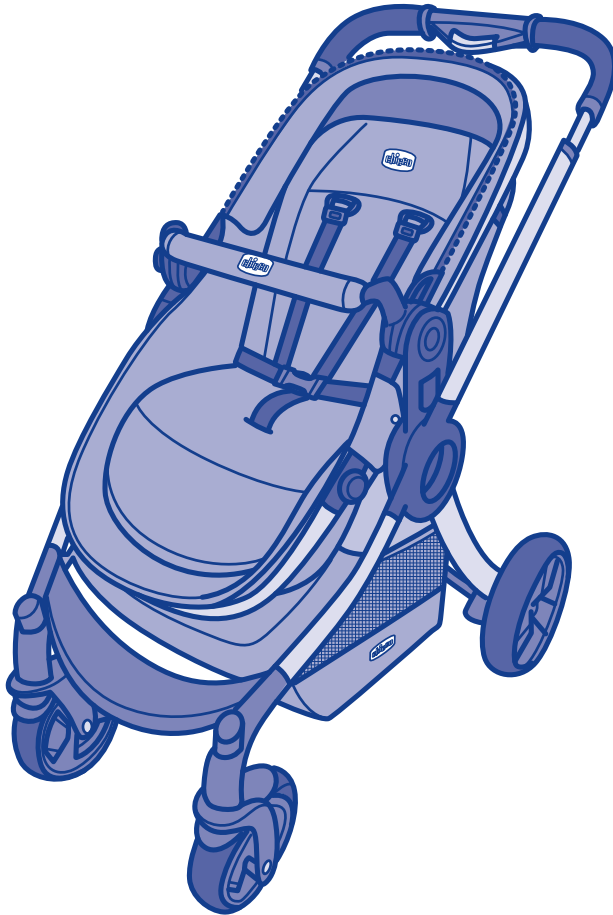

79418/79214



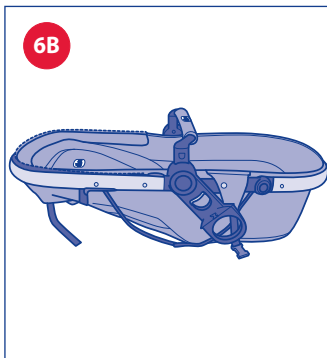
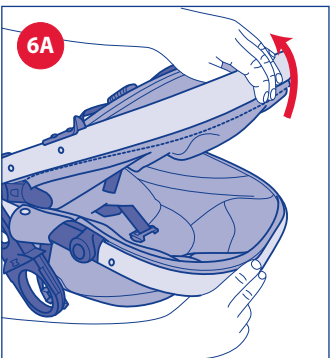
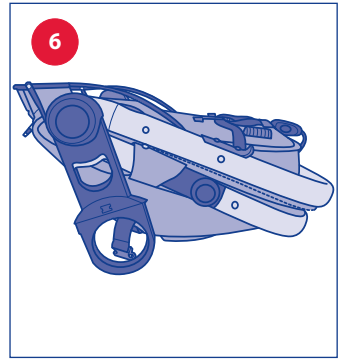
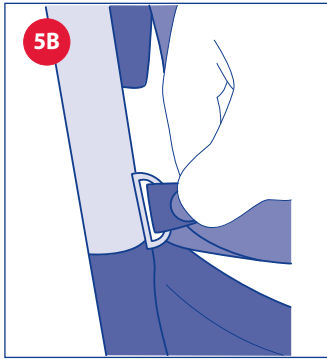
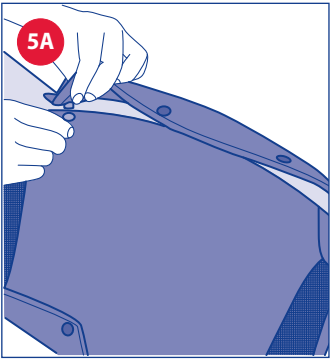
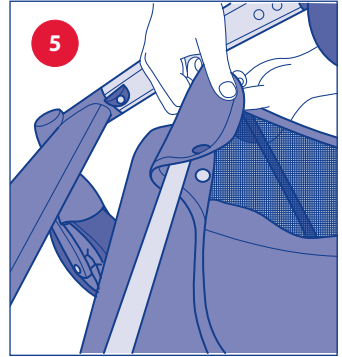
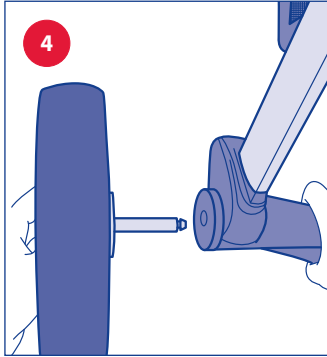
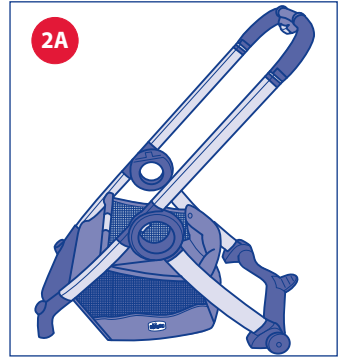
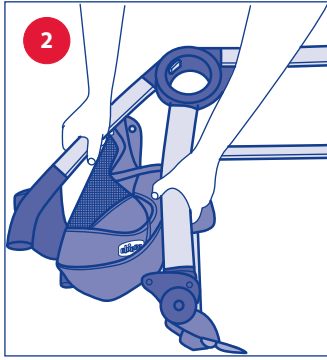
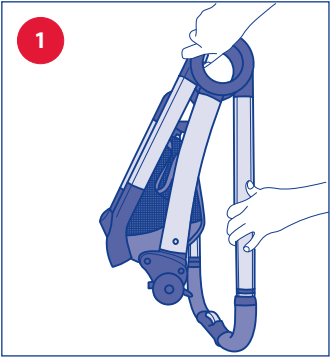

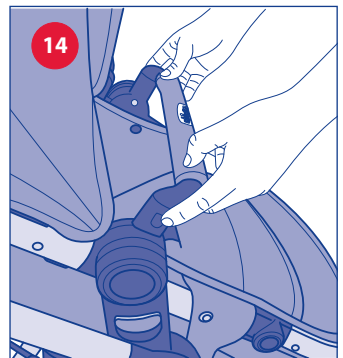
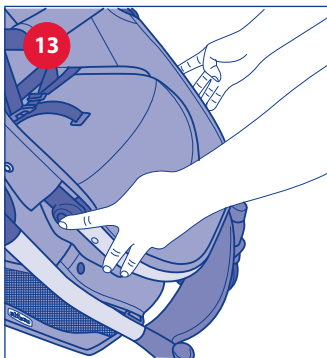
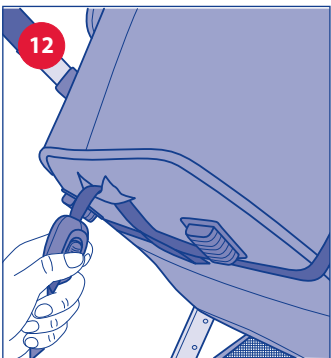
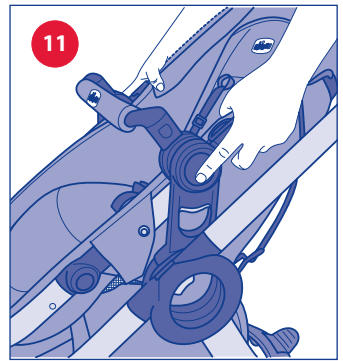
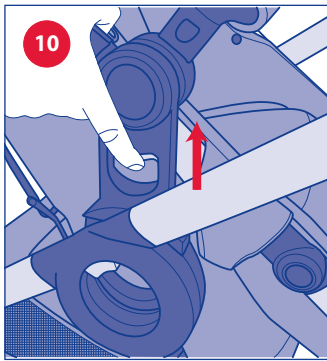
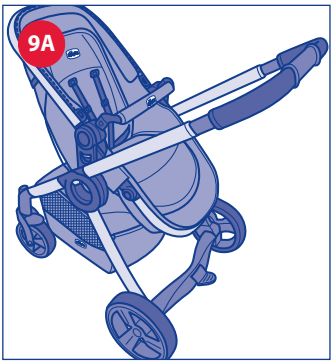
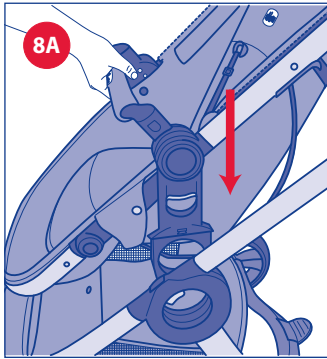
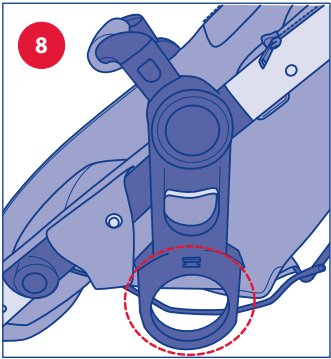
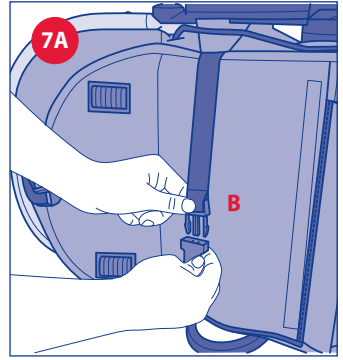
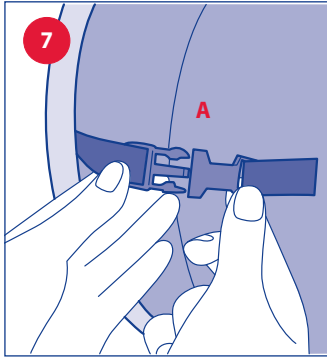
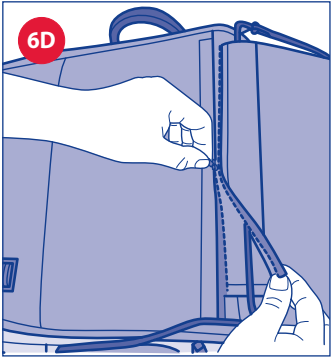

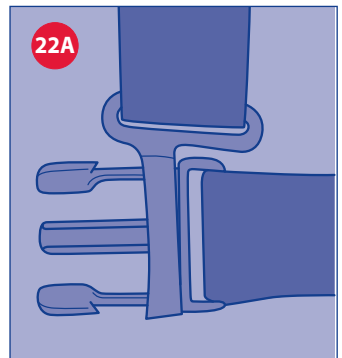
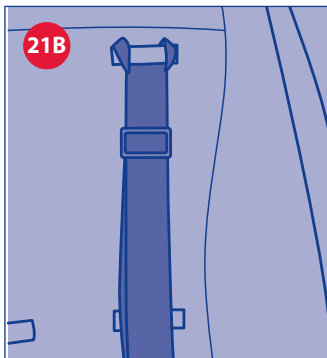
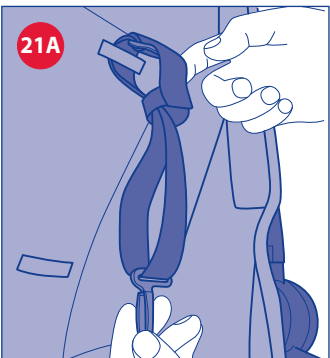
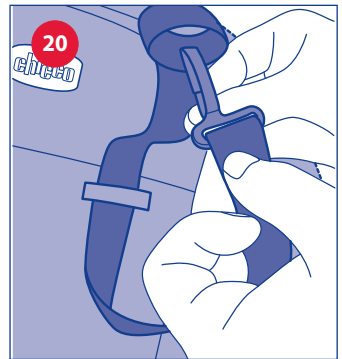
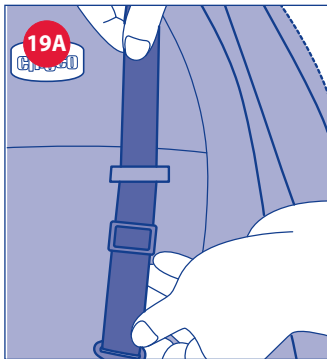
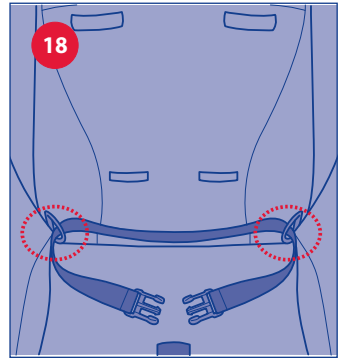
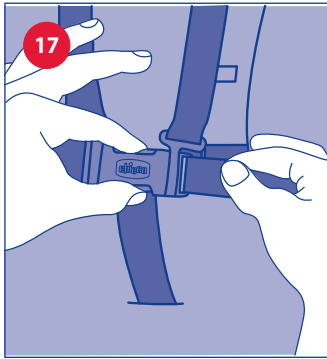
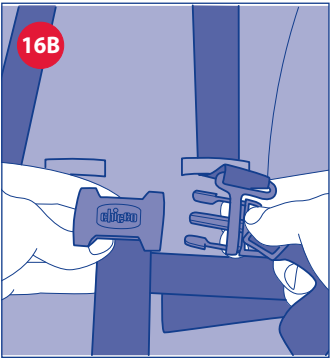
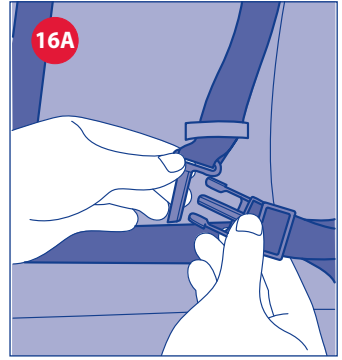
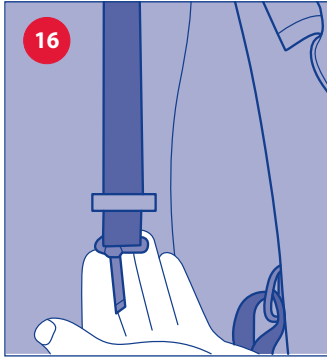
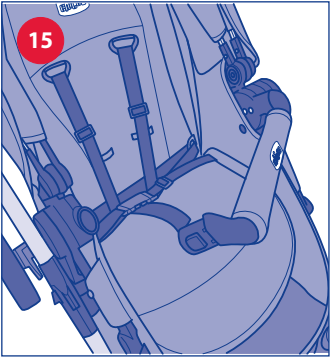

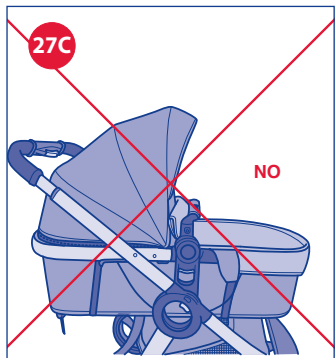
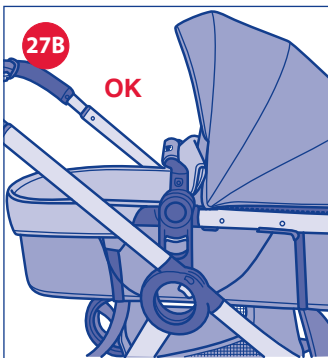
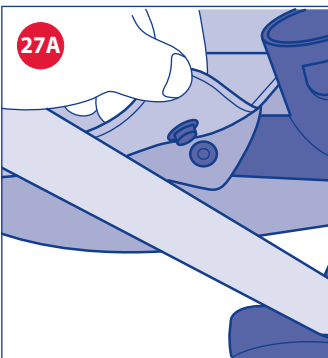
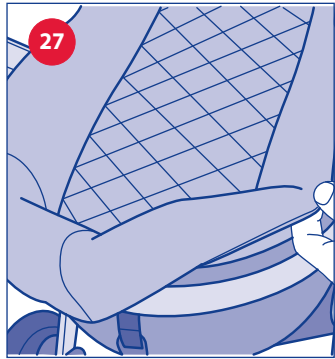
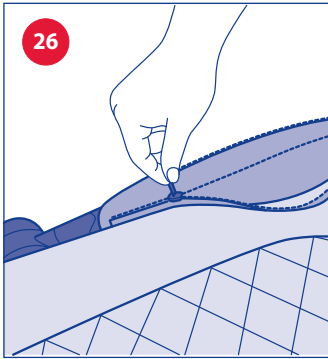
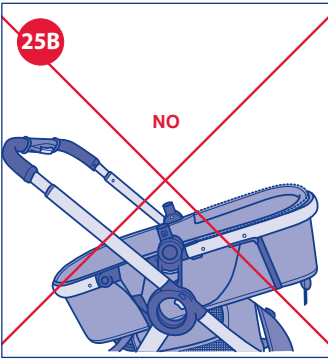
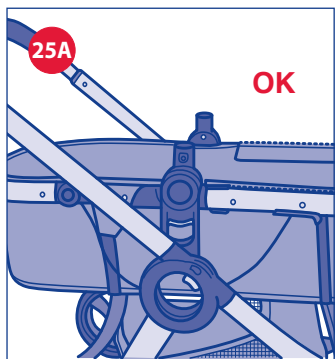
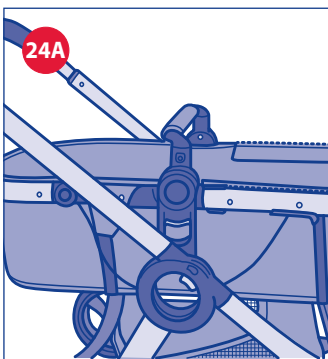
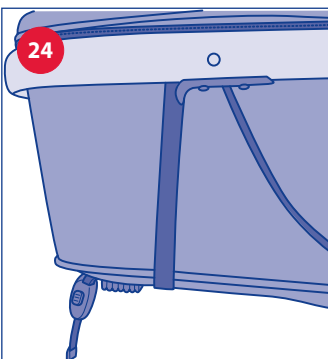
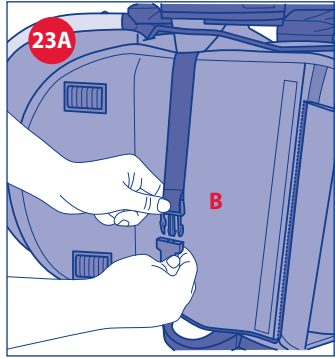
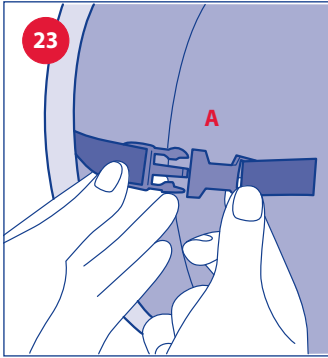
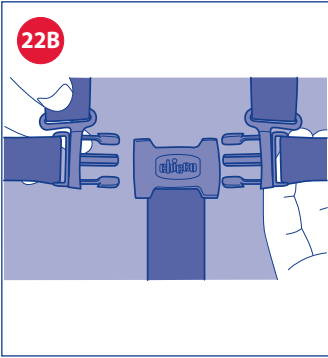

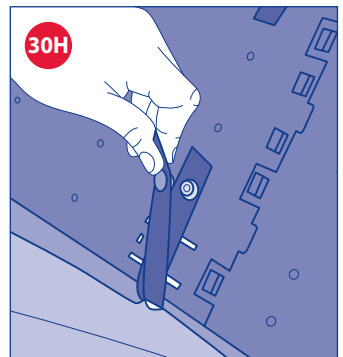
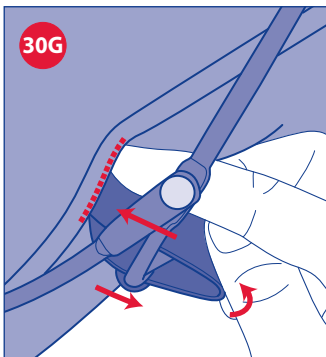
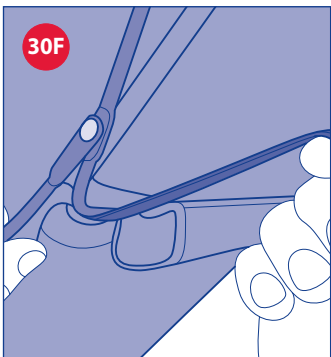
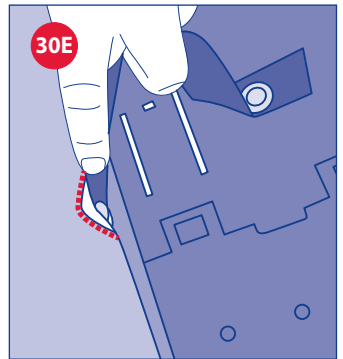
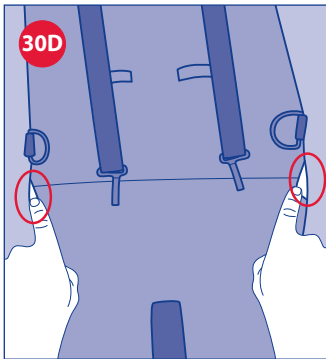
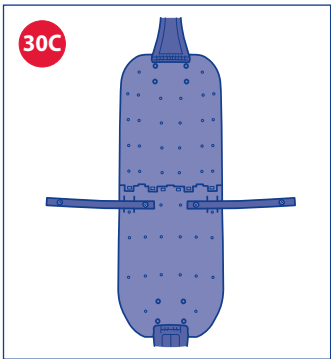
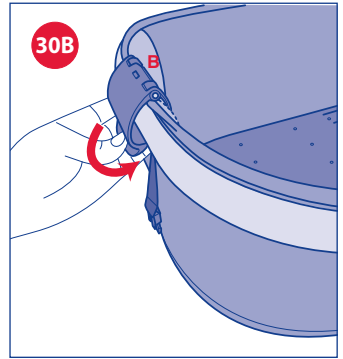
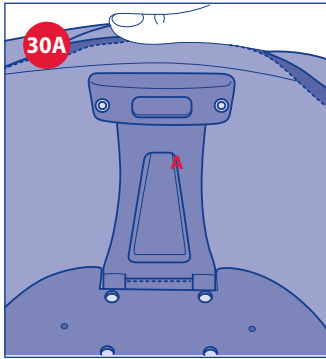
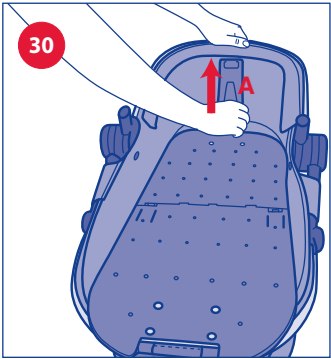
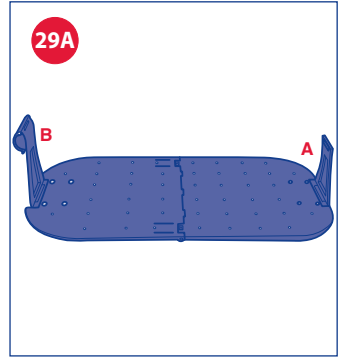
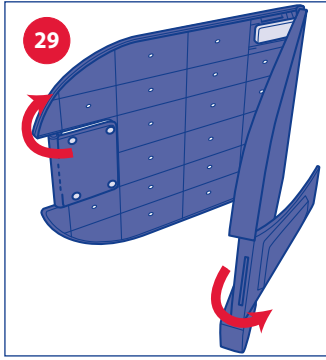
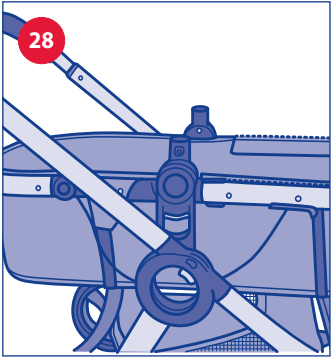

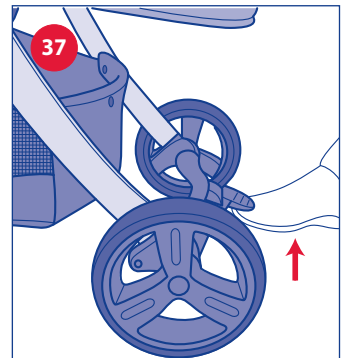
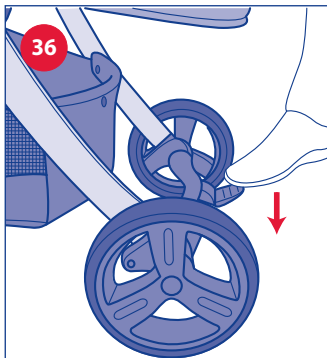
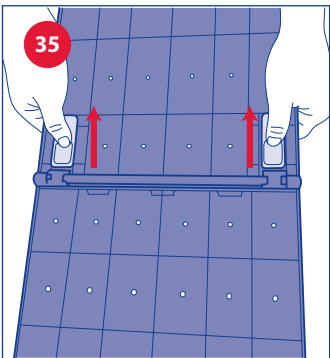
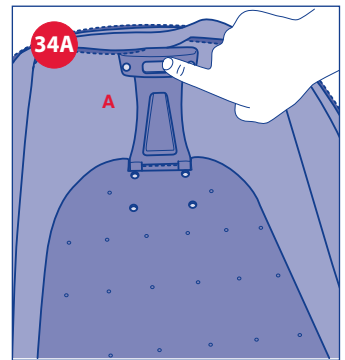
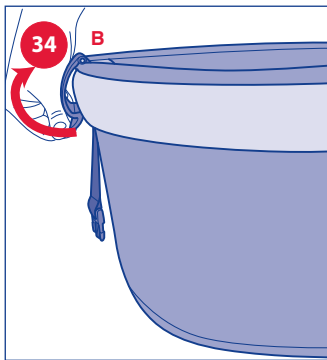
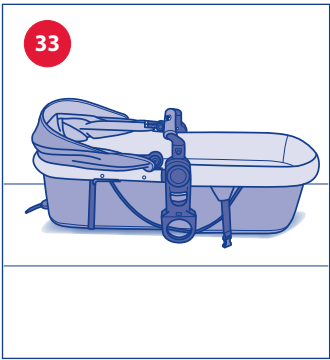
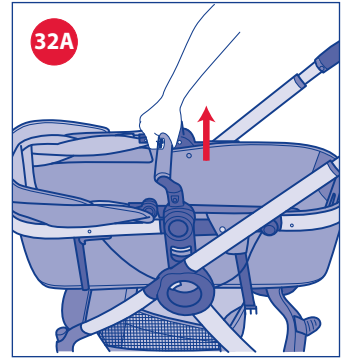
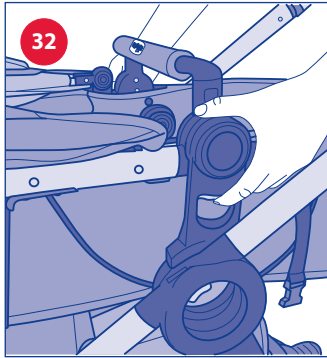
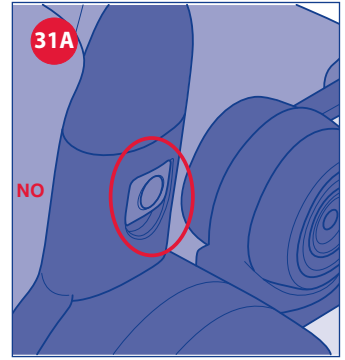
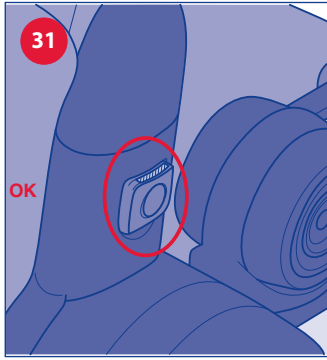
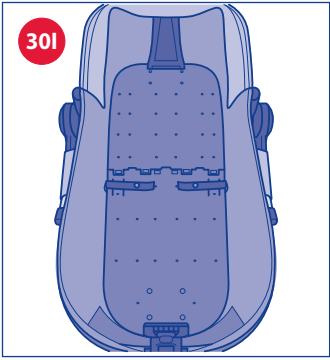

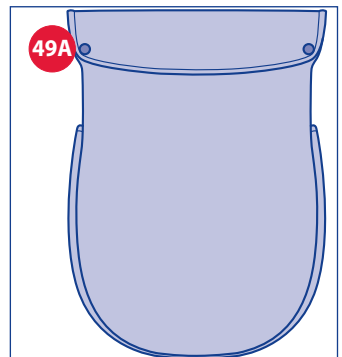
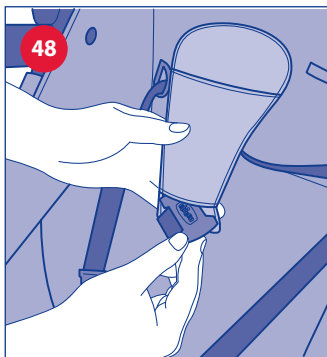
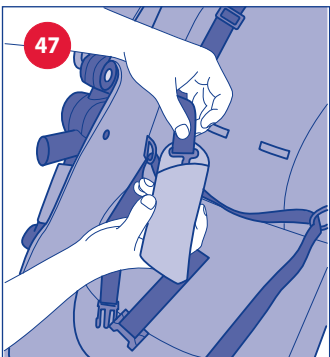
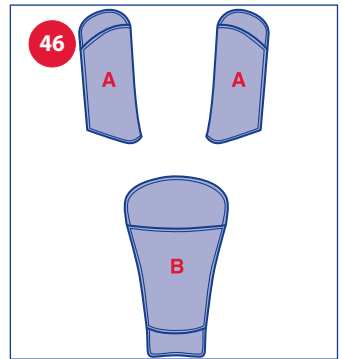
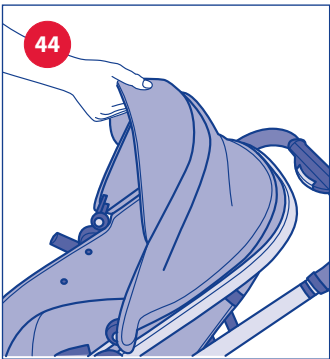
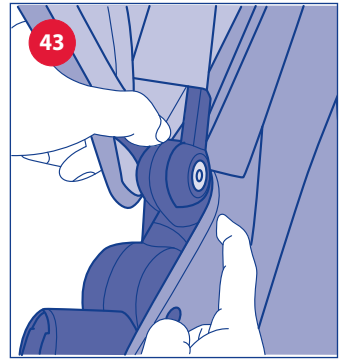
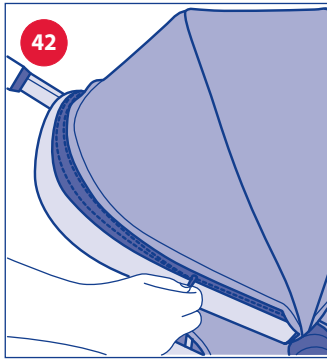
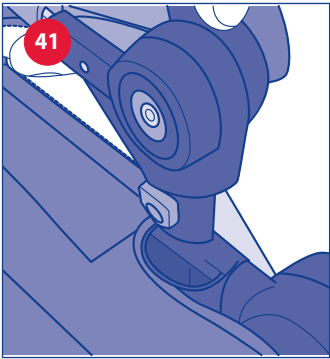
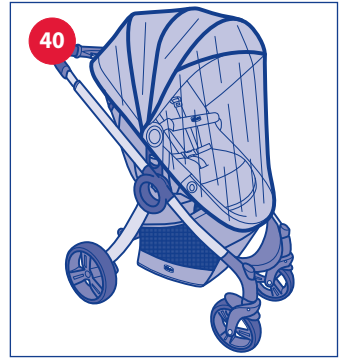
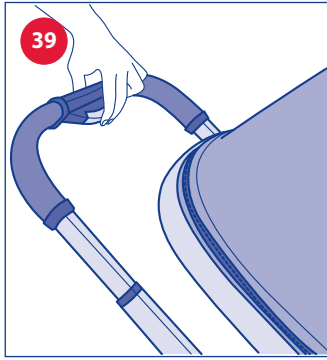
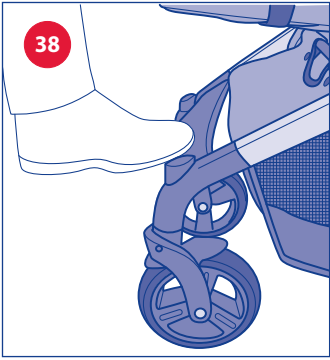

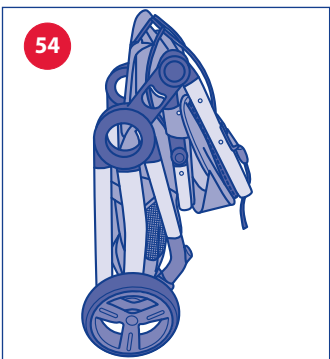
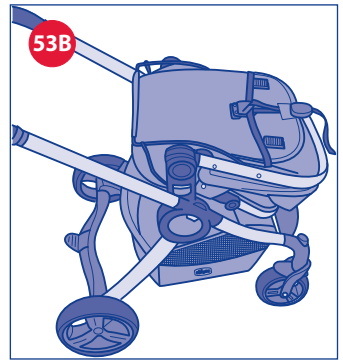
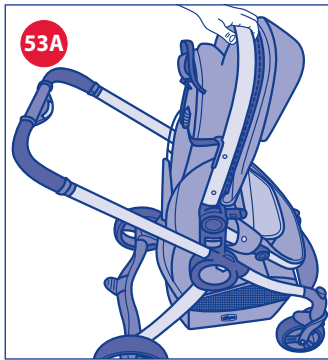
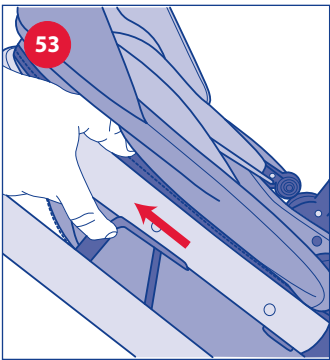
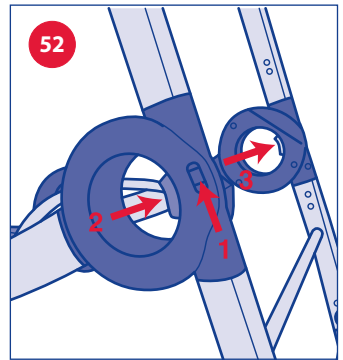
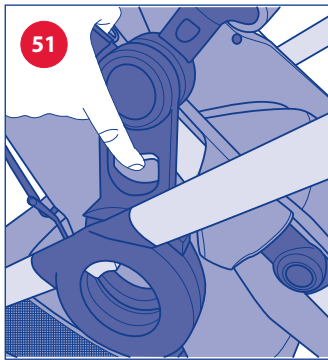
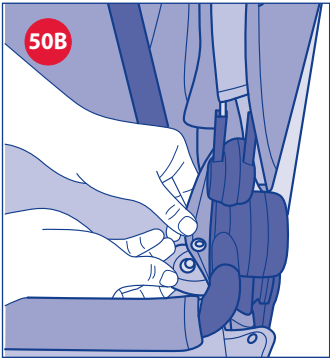
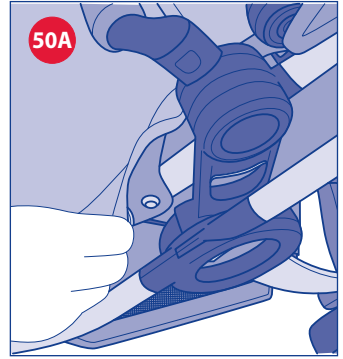
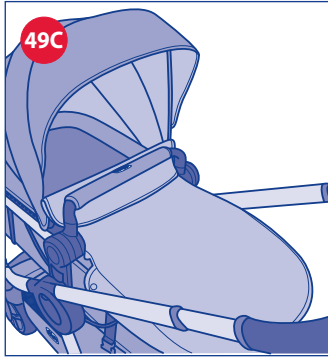

IT ISTRUZIONE D'USO

IMPORTANTE – CONSERVARE QUESTE ISTRUZIONI PER RIFERIMENTI FUTURI.

ATTENZIONE: PRIMA DELL'USO RIMUOVERE ED ELIMINARE EVENTUALI SACCHETTI DI PLASTICA E TUTTI GLI ELEMENTI FACENTI PARTE DELLA CONFEZIONE DEL PRODOTTO O COMUNQUE TENERLI LONTANI DALLA PORTATA DEI BAMBINI.

AVVERTENZE

- **ATTENZIONE:** Non lasciare mai il vostro bambino incustodito.
- **ATTENZIONE:** Prima dell'uso assicurarsi che tutti i meccanismi di bloccaggio siano correttamente agganciati.
- **ATTENZIONE:** Per evitare lesioni o ferimenti assicurarsi che il vostro bambino sia a debita distanza durante le operazioni di apertura e chiusura del prodotto.
- **ATTENZIONE:** Non lasciare che il vostro bambino giochi con questo prodotto.
- **ATTENZIONE:** Utilizzare sempre la cintura di sicurezza.
- **ATTENZIONE:** Usare la cintura di sicurezza non appena il bambino è in grado di rimanere seduto da solo.
- **ATTENZIONE:** Prima dell'uso controllare che i meccanismi di aggancio della seduta, della navicella o del seggiolino auto siano correttamente agganciati.
- **ATTENZIONE:** Questo prodotto non è adatto per correre o pattinare.
- L'uso del passeggino è consentito a bambini di età compresa tra 0 e 36 mesi, sino ad un massimo di 15 kg di peso.
- **ATTENZIONE:** Per bambini dalla

nascita fino a circa 6 mesi d'età, il passeggino deve essere utilizzato in configurazione carrozzina o sacca semi rigida.

- **ATTENZIONE:** Questo prodotto, nella configurazione carrozzina, è adatto a un bambino che non è in grado di stare seduto autonomamente, di girarsi e di tirarsi su appoggiandosi alle mani e alle ginocchia. Peso massimo del bambino: 9 Kg.
- Solo i seggiolini Auto CHICCO AUTOFIX FAST e Chicco KEYFIT dotati dell'apposito dispositivo di aggancio compatibile possono essere agganciati al passeggino tramite l'apposito adattatore (optional).
- **ATTENZIONE:** Se si acquista separatamente un materassino, da aggiungere al rivestimento tessile interno, verificare che si adatti bene al prodotto. Dimensioni: L. 780 mm, W. 300 mm, H. 20mm. Non aggiungere un altro materasso sulla parte superiore del materasso delle dimensioni raccomandate dal fabbricante.
- **ATTENZIONE:** Il dispositivo di frenatura deve essere sempre inserito quando si posiziona e rimuove il bambino.
- Non lasciare mai il passeggino su un piano inclinato, con dentro il bambino, anche se con i freni azionati.
- Utilizzare il dispositivo frenante ogni qualvolta si soste.
- Non sovraccaricare il cestello. Peso massimo 3 kg.
- Ogni peso attaccato ai manici e / o sullo schienale e / o sui lati del passeggino potrebbe compromettere la stabilità del passeggino.
- Non trasportare più di un bambino alla volta.

- Non applicare al passeggino accessori, parti di ricambio o componenti non fornite o approvate dal costruttore.
- Dopo la rimozione delle cinture di sicurezza assicurarsi che le cinture siano riassemblate correttamente usando i punti di ancoraggio. Le cinghie devono essere nuovamente regolate. Per assicurarsi che le cinture siano agganciate correttamente, una volta messo il bambino e fissato, tirare con forza la parte finale delle cinture.
- Con il seggiolino auto installato sul passeggino, questo veicolo non sostituisce una culla o lettino. Se il bambino necessita di dormire, allora dovrebbe essere collocato in una navicella, culla o lettino.
- Verificare prima dell'assemblaggio che il prodotto e tutti i suoi componenti non presentino eventuali danneggiamenti dovuti al trasporto, in tal caso il prodotto non deve essere utilizzato e dovrà essere tenuto lontano dalla portata dei bambini.
- Non usare il prodotto se alcune parti sono rotte, strappate o mancanti.
- Il prodotto deve essere assemblato esclusivamente da un adulto.
- Questo prodotto deve essere utilizzato esclusivamente da un adulto.
- Assicurarsi che gli utilizzatori del passeggino siano a conoscenza dell'esatto funzionamento dello stesso.
- Nelle operazioni di regolazione assicurarsi che le parti mobili del passeggino non vengano a contatto con il corpo del bambino.
- Non usare il passeggino sulle scale o sulle scale mobili: si potrebbe perdere improvvisamente il controllo.
- Prestare attenzione quando si sale e

- scende un gradino o il marciapiede.
- Non permettere al bambino di salire sul cestello porta oggetti; potrebbe rompersi e arrecare danni al bambino oltre a causare il ribaltamento del passeggino.
- Per evitare rischi di strangolamento, non dare al bambino e non riporre vicino al bambino oggetti muniti di corde.
- Se lasciate il passeggino esposto al sole per molto tempo, aspettate che si raffreddi prima di mettervi il bambino.
- L'esposizione prolungata al sole può causare cambiamenti di colore nei materiali e tessuti.
- Evitare il contatto del passeggino con acqua salina per prevenire la formazione di ruggine.
- Non utilizzare il passeggino in spiaggia.
- Quando non in uso, il passeggino va tenuto lontano dalla portata dei bambini.

LISTA DEI COMPONENTI

- Telaio
- Seduta
- 2 ruote posteriori
- 2 ruote anteriori
- Manicotto paracolpi
- Cestello porta oggetti
- Rivestimento tessile per configurazione carrozzina/sacca semi rigida
- Base sacca semi rigida
- Mantellina parapiovvia

Nota importante: le immagini e le istruzioni contenute in questo libretto si riferiscono ad una versione del passeggino; alcune componenti ed alcune funzionalità qui descritte possono variare a seconda della versione da voi acquistata. Con il **"COLOR PACK"** (non presente nella configurazione base e da acquistare separatamente) avrai a disposizione anche i seguenti componenti:

- Capotta
- Riduttore seduta
- 2 spallacci e uno sparti gambe (Kit comfort)
- Copri gambe/copertina.

NOTA: Per il montaggio di questi elementi fare riferimento al paragrafo **"COLOR PACK"**.

ADATTATORE PER SEGGIOLINO AUTO

Sul Passeggino Urban Plus è possibile installare le poltron-

cine auto Chicco Autofix Fast o Chicco Keyfit utilizzando l'apposito "Adattatore per seggiolino auto" (venduto separatamente). Per il corretto montaggio dell' "Adattatore per seggiolino auto" fare riferimento al relativo manuale di istruzioni.

CONSIGLI PER LA PULIZIA E MANUTENZIONE

Questo prodotto necessita di manutenzione periodica. Le operazioni di pulizia e manutenzione devono essere effettuate solo da un adulto.

PULIZIA

Il passeggino e la sacca non sono sfoderabili. Pulire le parti in tessuto mediante una spugna umida e del sapone neutro. Pulire le parti in plastica periodicamente con un panno umido. Asciugare la parti in metallo, dopo eventuale contatto con acqua, al fine di evitare il formarsi di ruggine. Non utilizzare solventi o prodotti abrasivi.

Il materassino imbottito della sacca sfoderabile, può essere lavato seguendo le indicazioni riportate sull'etichetta di composizione.

Per la pulizia dei componenti del Color pack (acquistabile separatamente) seguire le indicazioni riportate sulle etichette di composizione.

Di seguito vengono riportati i simboli di lavaggio e i relativi significati:



Lavare a mano in acqua fredda



Non candeggiare



Non asciugare meccanicamente



Non stirare



Non lavare a secco

MANUTENZIONE

Lubrificare le parti mobili, in caso di necessità, con olio secco al silicone. Controllare periodicamente lo stato di usura delle ruote e tenerle pulite da polvere e sabbia. Assicurarsi che tutte le parti in plastica che scorrono sui tubi in metallo siano pulite da polvere, sporco e sabbia, al fine di evitare attriti che possano compromettere il corretto funzionamento del passeggino. Tenere il passeggino in un posto asciutto.

PRIMO MONTAGGIO DEL PASSEGGINO

1. Premere il tasto grigio posto all'interno dello snodo circolare e contemporaneamente ruotare il tubo impugnatura come mostrato in figura 1.

2. Successivamente estendere completamente la struttura aprendo il tubo gambe anteriore fino ad udire il clack di bloccaggio (Fig. 2-2A).

3. Procedere all'inserimento della ruota anteriore inserendola nell'apposito foro, fino a sentire il click di bloccaggio (Fig. 3). Ripetere la stessa operazione per la seconda ruota anteriore.

4. Per montare le ruote posteriori inserire il perno della ruota nel foro del tubo gamba posteriore come indicato in fig.4. Ripetere la stessa operazione per l'altra ruota.

ATTENZIONE: Prima di utilizzare il passeggino accertarsi che le ruote siano ben fissate alla struttura.

5. La parte anteriore del cestello presenta una zona sagomata. Montare il cestello posizionando la parte sagomata sul tubo anteriore utilizzando gli appositi bottoni automatici (Fig. 5) e ripetere l'operazione per la parte posteriore del cestello (Fig. 5A). Per completare il montaggio far passare i nastri presenti sulla parte anteriore del cestello attraverso gli anelli a "D" posizionati sulle gambe anteriori del passeggino, fissando i nastri con i bottoni automatici (Fig. 5B).

MONTAGGIO DELLA SEDUTA: CONFIGURAZIONE PASSEGGINO

Nell'imballo sono presenti il telaio passeggino e la seduta chiusa.

6. Per montare la seduta sul passeggino è necessario aprirla agendo sulla stessa come mostrato nelle figure 6 - 6A, fino ad udire il clack di avvenuto bloccaggio (fig. 6B). Per completare l'apertura della seduta chiudere la cerniera intorno al supporto metallico, posto sotto la seduta, come mostrato in figura 6C-6D.

7. Agganciare la fibbia A, posta esternamente nella zona piedi della seduta, come mostrato in Fig. 7; in seguito agganciare la fibbia B, posizionata sotto la seduta (Fig. 7A).

8. Per montare la seduta inserire i due agganci mostrati in Fig. 8 nelle apposite sedi posizionati all'interno degli snodi circolari del passeggino (Fig. 8A), fino ad udire il click di bloccaggio.

ATTENZIONE: Accertarsi dell'effettiva installazione della seduta tirando la stessa verso l'alto.

9. La seduta può essere montata sul passeggino in entrambe le direzioni: sia in configurazione fronte strada (Fig. 9) sia fronte mamma (Fig. 9A).

10. Per smontare la seduta premere i pulsanti laterali grigi e tirare verso l'alto (Fig. 10). Queste operazioni non devono essere eseguite con il bambino all'interno della seduta.

ATTENZIONE: Non rimuovere la seduta dal passeggino con il bambino all'interno.

REGOLAZIONI SEDUTA

Una volta montata la seduta sul telaio, è possibile inclinarla in tre diverse posizioni.

11. L'intera seduta può essere regolata azionando contemporaneamente i tasti posti sopra lo snodo centrale (Fig. 11).

12. Si può modificare l'inclinazione dello schienale rispetto alla seduta agendo sul tasto come mostrato in Fig. 12.

REGOLAZIONI POGGIAGAMBE

13. E' possibile regolare la poggia gambe in diverse posizioni premendo contemporaneamente i tasti indicati in Fig. 13.

MANICOTTO ESTRAIBILE

Il passeggino è dotato di manicotto paracolpi rimovibile.

14. Per rimuoverlo è sufficiente agire sui pulsanti posti lateralmente (Fig. 14).

15. Per posizionare e rimuovere il bambino è possibile sganciare il manicotto da un solo lato (Fig. 15).

ATTENZIONE: Allacciare sempre le cinture di sicurezza. Il manicotto NON è un dispositivo di ritenuta del bambino.

ATTENZIONE: Il manicotto non deve essere utilizzato per sollevare il passeggino con il bambino all'interno.

UTILIZZO DELLE CINTURE DI SICUREZZA

Il passeggino è dotato di sistema di ritenuta a cinque punti di ancoraggio costituito da due spallacci, due asole di regolazione, una cintura girovita ed uno spartigambe con fibbia, già montati.

ATTENZIONE: Per adattare le cinture alla corporatura del bambino è possibile utilizzare gli spallacci facendoli prima passare attraverso le due asole di regolazione come indicato in Fig. 16.

16. Dopo aver adagiato il bambino nel passeggino, allacciare le cinture facendo passare prima le due forchette nell'asola degli spallacci (Fig. 16A) e poi inserendole nella fibbia spartigambe (Fig. 16B); regolare la lunghezza delle cinture facendole aderire alle spalle e al corpo del bambino.

17. Per sganciare la cintura girovita, premere e tirare le forchette laterali (Fig. 17).

18. La cinghia girovita deve essere sempre fatta passare attraverso ai 2 anelli a "D" presenti sulle parte laterali della seduta del passeggino (fig. 18).

ATTENZIONE: Utilizzare sempre i sistemi di ritenuta. Per la sicurezza del tuo bambino utilizzare tutti e cinque punti di ancoraggio delle cinture di sicurezza.

RIMOZIONE DELLE CINTURE DI SICUREZZA

Le cinture di sicurezza sono removibili (per il lavaggio o per l'uso nella configurazione carrozzina/ sacca semi rigida).

Per rimuovere le cinture occorre sfilare la cinghia girovita dagli appositi anelli a "D" e gli spallacci dalle asole tessili presenti sullo schienale. Dopo la rimozione delle cinture di sicurezza assicurarsi che le cinture siano riassemblate correttamente usando i punti di ancoraggio.

Per rimontare i sistemi di ritenuta seguire attentamente la sequenza indicata sotto:

19. Inserire la cinghia nell'asola come indicato in Fig. 19 facendo attenzione che il regolatore della lunghezza sia posizionato come in Fig. 19A.

20. Impugnare l'asola plastica degli spallacci ed inserirla nell'anello tessile della cinghia (Fig. 20).

21. Dopo aver eseguito correttamente questa operazione, tirare verso il basso la cinghia fino a risvoltare l'anello tessile (Fig. 21A-21B).

22. ATTENZIONE: Assicurarsi a fine montaggio che le asole plastiche siano montate correttamente. Verificare che le asole plastiche, una volta montate sulle rispettive forchette, abbiano le relative parti sporgenti orizzontali rivolte verso l'esterno della seduta (fig. 22A-22B).

Al termine del montaggio, le cinture devono essere nuovamente regolate in base alla taglia del vostro bambino.

TRASFORMAZIONE DELLA SEDUTA: CONFIGURAZIONE CARROZZINA

Per trasformare la seduta in carrozzina seguire i passaggi descritti di seguito:

23. Sganciare le fibbie poste sotto la seduta (Fig. 23 – 23A).

24. Posizionare il poggia gambe orizzontalmente, regolare lo schienale nella posizione più bassa (Fig.24), reclinare la seduta agendo sui tasti mostrati in figura 11, e portare la carrozzina in posizione orizzontale (Fig. 24A).

25. Rimuovere le cinture di sicurezza (vedere paragrafo **RIMOZIONE DELLE CINTURE DI SICUREZZA**), avendo cura

di conservarle lontano dalla portata del bambino.

ATTENZIONE : La carrozzina deve essere utilizzata solo in posizione orizzontale (Fig. 25A). Non regolare la carrozzina in posizione inclinata (Fig 25B).

26. Inserire il rivestimento tessile avendo cura di agganciarlo al tessuto del passeggino tramite l'apposita cerniera interna (Fig.26) posizionata nella zona testa del bambino.

27. Successivamente avvolgere la parte elastica del rivestimento tessile sul tubo della struttura in zona piedi (Fig.27). In ultimo agganciare i bottoni posizionati su entrambi i lati (27 A).

ATTENZIONE: Quando la seduta è in configurazione carrozzina, questa deve essere montata sul passeggino fronte mamma. (Fig. 27B-27C).

ATTENZIONE: In configurazione carrozzina non è possibile rimuovere la seduta con il bambino all'interno

TRASFORMAZIONE DELLA SEDUTA: CONFIGURAZIONE SACCA SEMI RIGIDA

IMPORTANTE – TENERE QUESTE ISTRUZIONI PER RIFERIMENTI FUTURI.

ATTENZIONE: PRIMA DELL'USO RIMUOVERE ED ELIMINARE EVENTUALI SACCHETTI DI PLASTICA E TUTTI GLI ELEMENTI FACENTI PARTE DELLA CONFEZIONE DEL PRODOTTO O COMUNQUE TENERLI LONTANI DALLA PORTATA DEI BAMBINI.

AVVERTENZE

- Per l'utilizzo del passeggino, far riferimento alle istruzioni del passeggino.
- **ATTENZIONE:** Questo prodotto è adatto a un bambino che non è in grado di stare seduto autonomamente, di girarsi e di tirarsi su appoggiandosi alle mani e alle ginocchia. Peso massimo del bambino: 9 Kg.
- **Età di utilizzo indicativa:** 0 – 5/6 mesi.
- **ATTENZIONE:** Utilizzare soltanto su una superficie stabile, orizzontale, piana e asciutta.
- **ATTENZIONE:** Non lasciare che altri bambini giochino senza sorveglian-

za vicino alla sacca porta bambini.

- **ATTENZIONE:** Non utilizzare se una qualsiasi parte della sacca è rotta, strappata o mancante.
- Utilizzare solo parti di ricambio fornite o approvate dal fabbricante.
- Non applicare al prodotto accessori, parti di ricambio e componenti non forniti dal costruttore. Eventuali modifiche apportate ai prodotti sollevano il costruttore da ogni responsabilità.
- Tenere conto dei rischi derivanti da fiamme e altre sorgenti di calore, come stufe elettriche, stufe a gas, ecc. Non lasciare la sacca vicina a queste fonti di calore.
- Verificare periodicamente l'integrità fisica e strutturale del prodotto. In particolare la maniglia di trasporto e del fondo della sacca. Nel caso presentasse segni di danneggiamento o di usura evidenti, non utilizzarla e tenerla lontano dalla portata dei bambini.
- Assicurarsi che la maniglia, prima del trasporto della sacca sia nella corretta posizione d'utilizzo.
- La testa del bambino nella sacca non dovrebbe mai esser più bassa rispetto al corpo.
- **ATTENZIONE:** Se si acquista separatamente un materassino, da aggiungere al rivestimento tessile interno, verificare che si adatti bene al prodotto. Dimensioni: L. 780 mm, W. 300 mm, H. 20mm. Non aggiungere un altro materasso sulla parte superiore del materasso delle dimensioni raccomandate dal fabbricante.
- Verificare prima dell'assemblaggio che il prodotto e tutti i suoi componenti non presentino eventuali

danneggiamenti dovuti al trasporto, in tal caso il prodotto non deve essere utilizzato e dovrà essere tenuto lontano dalla portata dei bambini.

- Non lasciare all'interno della sacca alcun oggetto che possa ridurne la profondità.
- Tenere i sacchetti di plastica lontani dal bambino, per evitare rischi di soffocamento.
- I prodotti lasciati al sole si surriscaldano, lasciarli raffreddare prima di mettervi il bambino.
- **ATTENZIONE:** Non lasciare mai il tuo bambino incustodito.
- **ATTENZIONE:** Non usare mai la sacca porta bambini su un supporto.
- Non utilizzare la sacca per far dormire il bambino per tempi prolungati: questo prodotto non può sostituire un lettino.
- Quando non in uso, la sacca va tenuta lontana dalla portata dei bambini.

La seduta Urban Plus può essere trasformata in sacca semi rigida utilizzando la base in dotazione. Per la trasformazione in sacca semi rigida seguire i passaggi descritti di seguito.

28. Sganciare le fibbie poste sotto la seduta come descritto al punto 23, e portare la seduta in posizione orizzontale (fig. 28)

In configurazione sacca semi rigida si consiglia di rimuovere le cinture di sicurezza (vedere paragrafo **"RIMOZIONE DELLE CINTURE DI SICUREZZA"**), avendo cura di conservarle lontano dalla portata del bambino.

29. Aprire la base della sacca semi rigida portandola in posizione orizzontale fino ad udire il clack di avvenuto bloccaggio (fig. 29 - 29A).

30. Posizionare la base per la sacca semi rigida all'interno della seduta avendo cura di inserire il supporto "A" nell'apposita sede posta nella zona testa del bambino della struttura (fig. 30 - 30A). Successivamente completare l'aggancio chiudendo il supporto "B" intorno al tubo della zona piedi (fig. 30B). Dopo aver agganciato la base rigida alle due estremità, è necessario fissare la stessa al tondino metallico orizzontale posto sotto la seduta. La base plastica, sui lati lunghi, è dotata di due fettucce tessili con bottone a pressione (fig. 30C). Prendere l'estremità con il bottone e farla passare attraverso l'asola tessile posizionata sul lato della seduta (fig. 30D-30E); successivamente avvolgere il nastro intorno al tondino metallico orizzontale (fig. 30F) e far pas-



sare nuovamente il nastro all'interno dell'asola (30G) e completare l'aggancio chiudendo il bottone (30H). Ripetere le stesse operazioni anche per l'altro lato (30I). A questo punto è necessario inserire il rivestimento tessile agganciandolo al tessuto del passeggino tramite la cerniera interna posta nella zona testa e, nella zona piedi, avvolgere la parte elastica e agganciare i bottoni, come descritto ai punti 26-27.

ATTENZIONE: Quando la seduta è in configurazione sacca semi rigida, questa deve essere montata sul passeggino esclusivamente in posizione fronte mamma.

31. Per completare la configurazione sacca semi rigida agganciare il manicotto alla struttura, inserendo le estremità nelle apposite sedi.

ATTENZIONE: Per accertarsi del corretto aggancio del manicotto verificare che la zona verde presente sulla parte superiore dei tasti di aggancio sia visibile (fig. 31). Se non è visibile, il manicotto non è correttamente ingaggiato (fig. 31A).

In configurazione sacca semi rigida, quando montata sul passeggino, è consigliabile posizionare il manicotto rivolto verso la testa del bambino, come evidenziato in figura 31 B. 32. Il manicotto, se posizionato rivolto verso la testa del bambino, può essere utilizzato come maniglione di trasporto della sacca semi rigida.

ATTENZIONE: Prima di rimuovere la sacca semi rigida dalla struttura, verificare il corretto aggancio del manicotto tirandolo con decisione il verso l'alto.

ATTENZIONE: Prima di rimuovere la sacca semirigida dalla struttura con il bambino all'interno, verificare che il manicotto sia posizionato rivolto verso la testa del bambino.

Per rimuovere la sacca dal telaio premere i due pulsanti grigi posti sugli snodi laterali (fig. 32) e sollevare la sacca semi rigida impugnando il manicotto e tirandola verso l'alto (fig. 32 A).

33. La sacca semi rigida, una volta rimossa dal telaio del passeggino con il bambino all'interno, può essere posizionata su una superficie piana (fig. 33).

34. Per ritornare alla configurazione passeggino o carrozzina occorre rimuovere il rivestimento tessile e la base della sacca semi rigida precedentemente installata. Per rimuovere la base sganciare il supporto "B" dal telaio prendendolo verso l'alto (fig. 34), inclinare la base e sfilarla dal meccanismo premendo il tasto del supporto "A" (fig. 34 A).

35. La base, una volta rimossa dalla seduta, può essere piegata su se stessa per una maggiore compattezza agendo contemporaneamente sui due tasti scorrevoli posizionati nella parte inferiore (fig. 35).

ATTENZIONE: Quando non in uso, tenere la piastra lontano dai bambini.

FRENO DI STAZIONAMENTO

Il passeggino è dotato di un freno di stazionamento a pedale posizionato sull'asse posteriore.

36. Per inserire il freno di stazionamento occorre premere con un piede il pedale verso il basso (Fig. 36).

37. Per disinserire il freno di stazionamento è necessario spingere verso l'alto il pedale (Fig. 37).

ATTENZIONE: Utilizzare sempre il freno quando si sosta. Non lasciare mai il passeggino su un piano inclinato con dentro il bambino anche se il freno di stazionamento è inserito.

ATTENZIONE: Dopo aver azionato il freno di stazionamento, assicurarsi che i freni siano correttamente innestati su

entrambi i gruppi ruota posteriori.

RUOTE PIROETTANTI

Il passeggino è dotato di ruote anteriori piroettanti/fisse.

38. Si consiglia di utilizzare le ruote fisse quando si percorrono terreni particolarmente accidentati. Le ruote in modalità piroettante, invece, sono consigliate per aumentare la manovrabilità del passeggino su fondo stradale normale. Per rendere le ruote anteriori piroettanti, spingere verso il basso con il piede il pulsante anteriore, come indicato in figura 38. Per rendere le ruote anteriori fisse, premere nuovamente il pulsante con il piede. Indipendentemente dalla posizione in cui si trova la ruota, essa si bloccherà in posizione dritta.

ATTENZIONE: Entrambe le ruote devono essere sempre contemporaneamente bloccate o sbloccate.

REGOLAZIONE MANIGLIONE

Il passeggino possiede un maniglione regolabile in altezza in base alle esigenze dell'utente.

39. È possibile regolarlo in 4 differenti posizioni agendo sul pulsante di sblocco posizionato al centro dell'impugnatura (Fig. 39).

Dopo essere passati da una posizione all'altra, verificare che il meccanismo di blocco automatico sia correttamente ingaggiato.

MANTELLINA PARAPIOGGIA

Il passeggino è dotato di mantellina parapigioggia.

ATTENZIONE: Usare la mantellina solo dopo aver acquistato il "Color Pack" e montato la capotte. La mantellina parapigioggia non può essere utilizzata sul passeggino sprovvisto di capotte; può provocare il soffocamento del bambino. Quando la mantellina parapigioggia è montata sul passeggino, non lasciare mai lo stesso esposto al sole con dentro il bambino per evitare il rischio di surriscaldamento.

40. Per fissare la mantellina parapigioggia, aprire completamente la capotte del passeggino, ed avvolgere la mantellina al tubo esterno dello schienale. Per completare, calzare anche la parte opposta della mantellina sul tubo della zona piedi (Fig. 40). A fine utilizzo, lasciare asciugare all'aria la mantellina (qualora fosse bagnata) prima di ripiegare e riporre la mantellina lontano dalla portata dei bambini.

ATTENZIONE: Utilizzare solo la mantellina parapigioggia in dotazione.

COLOR PACK (da acquistare separatamente)

Lista contenuto:

- CAPOTTE
- RIDUTTORE
- KIT COMFORT
- COPRIGAMBE/COPERTINA

CAPOTTE

Sul passeggino può essere installata una capotta (presente nel Color Pack, acquistabile separatamente).

La seduta è dotata di due innesti posizionati sui fianchi dello schienale che permettono il fissaggio della capotte.

41. Per fissare la capotte inserire il sistema di aggancio negli innesti come indicato in (Fig. 41).

42. Successivamente, attaccare il tessile della capotte mediante la cerniera posizionata sul telaio a fianco dello schienale. (Fig. 42).

ATTENZIONE: L'operazione di fissaggio della capotta deve



avvenire su entrambi i lati del passeggino. Verificare il corretto bloccaggio della stessa.

43. Per rimuovere la capotta occorre aprire completamente la cerniera del tessile della capotta e premere i pulsanti posizionati all'interno degli innesti della capotta e, a questo punto occorre tirare verso l'alto la capotta (Fig. 43).

44. Per regolare la capotte tirare e/o spingere centralmente la stessa (Fig. 44).

RIDUTTORE

Per l'utilizzo nei primi mesi di età del bambino è possibile utilizzare il riduttore venduto all'interno del "Color Pack". Il riduttore deve essere montato in configurazione passeggino. Per il corretto posizionamento delle cinture di sicurezza sullo schienale del passeggino, fare riferimento al paragrafo "**UTILIZZO DELLE CINTURE DI SICUREZZA**".

45. A questo punto occorre far passare le cinture nelle apposite asole poste sullo schienale del riduttore. Fare la stessa operazione per la cinghia girovita e lo spartigambe come mostrato in figura 45.

KIT COMFORT

46. All'interno del "Color Pack" è presente un kit comfort comprensivo di 2 copri spallacci (A), di un copri-spartigambe (B) (Fig. 46).

47. Per il montaggio infilare gli spallacci nelle bretelle, come indicato in (Fig. 47) avendo cura di lasciare la cucitura verticale verso l'esterno. Gli spallacci possono essere regolati a seconda della taglia del bambino.

48. Infilare lo spartigambe nell'apposita apertura come indicato in figura 48.

COPRIGAMBE/COPERTINA

49. Lo stesso elemento (Fig. 49A) può essere utilizzato in due diverse modalità: come copri gambe in configurazione passeggino (Fig. 49B) e come copertina in configurazione carrozzina / sacca semi rigida (Fig. 49C).

50. Per fissare l'elemento è necessario avvolgerlo sulla struttura facendolo passare sotto il manicotto ed in seguito fissarlo al telaio tramite i bottoni automatici esterni ed interni (Fig. 50A-50B).

CHIUSURA DEL PASSEGGINO

Per chiudere il passeggino, si consiglia di regolare il maniglione nella posizione più bassa e di lasciare le ruote non bloccate.

È possibile chiudere il passeggino in due differenti modalità: senza la seduta oppure mantenendo la seduta agganciata al telaio.

Chiusura del passeggino senza seduta

51. Rimuovere la seduta premendo i tasti grigi posti in concomitanza degli snodi della seduta (fig. 51).

52. Chiudere il passeggino facendo scorrere il pulsante 1 e, successivamente, premendo i pulsanti 2 e 3 (Fig. 52).

Chiusura del passeggino con la seduta

53. Chiudere la seduta tirando verso l'alto i due grilletti posti dietro il tubo della seduta (fig. 53), e successivamente, spingerla in avanti fino a raggiungere la posizione di massima compattezza (fig. 53 A – 53B).

54. Chiudere il passeggino come descritto al punto 52. Il passeggino è ora chiuso con la seduta agganciata al telaio (fig. 54).

GARANZIA

Il prodotto è garantito contro ogni difetto di conformità in normali condizioni di utilizzo secondo quanto previsto dalle istruzioni d'uso.

La garanzia non sarà applicata, dunque, in caso di danni derivanti da un uso improprio, usura o eventi accidentali.

Per la durata della garanzia sui difetti di conformità si rinvia alle specifiche previsioni delle normative nazionali applicabili nel paese d'acquisto, dove previste.

EN INSTRUCTIONS FOR USE

IMPORTANT- KEEP THESE INSTRUCTION FOR FUTURE REFERENCE.

WARNING: BEFORE USE, REMOVE AND DISPOSE OF ALL PLASTIC BAGS AND PACKAGING MATERIALS AND KEEP THEM OUT OF REACH OF CHILDREN.

WARNINGS

- **WARNING:** Never leave your child unattended.
- **WARNING:** Ensure that all the locking devices are engaged before use.
- **WARNING:** To avoid injuries ensure that your child is kept away when unfolding and folding this product.
- **WARNING:** Do not let your child play with this product.
- **WARNING:** Always use the restraint system.
- **WARNING:** Check that the pram body or seat unit or car seat attachment devices are correctly engaged before use.
- **WARNING:** This product is not suitable for running or skating.
- The stroller use is designed for children aged between 0 and 36 months and weighing up to 15 kg.
- **WARNING:** From newborns to children of 6 months of age, the stroller should be used in pram or semi-rigid carrycot configuration .
- **WARNING:** This product in pram configuration is only suitable for children who cannot sit up unaided, roll over and cannot push up on their hands and knees. . Maximum weight of the child: 9 Kg.
- Only the CHICCO AUTOFIX FAST

and Chicco KEYFIT car seats with compatible fitting devices can be fitted to the stroller using the specific car seat adaptor (sold separately).

- **WARNING:** If you purchase a mattress to add to the internal lining separately, make sure it is suitable for the product. Dimensions: L. 780 mm, W. 300 mm, H. 20mm. Do not add another mattress on the upper part of the mattress of the size recommended by the manufacturer.
- **WARNING:** The parking device shall be engaged when placing and removing the children.
- Never leave the stroller on a sloped surface, with a child on board, even with the brakes engaged.
- Always apply the brakes whenever the stroller is stopped.
- Do not overload the storage basket. Maximum weight 3 kg.
- Any additional load placed on the handle and/or on the backrest and/or the sides of the stroller will affect the stability of stroller.
- Do not carry more than one child at a time.
- Do not use accessories, replacement parts, or any component not supplied or approved by the manufacturer / distributor.
- After removing the safety belts, make sure that the belts are re-assembled properly using the anchoring points. The harness must be re adjusted. To make sure that the belts are fastened properly to the anchoring points, after placing your child inside the stroller, pull the end parts of the belts firmly.
- For car seats used in conjunction with a chassis, this vehicle does not

replace a cot or a bed. Should your child need to sleep, then it should be placed in a suitable pram body, cot or bed.

- Before assembly, check that neither the product nor any of its components have been damaged during transportation. In this case, do not use and keep out of reach of children.
- Do not use this product if some parts are broken, torn or missing.
- The product must be assembled by an adult.
- This product must only be used by an adult.
- Make sure that the person using the stroller knows how to do it in the safest way.
- Ensure that during these operations the moveable parts of the stroller do not come into contact with your child.
- Never use the stroller on staircases or escalators: you could suddenly lose control of it.
- Always pay attention when going up and down steps or pavements.
- Do not let your child climb onto the storage basket: it could break the basket, injure the child and overturn the stroller.
- To avoid all strangulation risks, never give children objects with cords or strings attached, or leave them with in proximity of such objects.
- If the stroller has been exposed directly to sunlight for a long time, you must let it cool down before placing your child inside of it.
- Prolonged exposure to direct sunlight may cause the material and fabric to fade.
- Prevent the stroller from contact with salty water. It might cause the

formation of rust.

- Do not use the stroller on the beach.
- When unused, the stroller should be kept out of reach of children.

LIST OF COMPONENTS

- Frame
- Seat
- 2 rear wheels
- 2 front wheels
- Bumper bar
- Storage basket
- Fabric lining for pram/semi-rigid carrycot configuration
- Semi-rigid carrycot base
- Rain cover

Important Note: The pictures and instructions contained in the booklet are referred to the complete stroller model. Some of the components and functions described here may vary depending on the model purchased.

With the **"COLOUR PACK"** (not part of the basic stroller configuration, available to purchase separately), you will also have the following components:

- Hood
- Seat Reducer
- 2 shoulder strap pads and one crotch strap cover pad (comfort kit)
- Legcover/pram apron.

NB: To assemble these components please refer to paragraph **"COLOUR PACK"**.

CAR SEAT ADAPTOR

A Chicco Autofix Fast or Chicco Keyfit car seat can be installed on the Urban Plus stroller, using the specific "Car seat adaptor" (sold separately). To properly assemble the "Car seat adaptor", refer to the relative instruction manual.

ADVICES FOR CLEANING AND MAINTENANCE

This product requires periodical maintenance. Cleaning and maintenance operations must be carried out by an adult.

CLEANING

The lining of the stroller and the carrycot cannot be removed. Clean the fabric parts using a wet sponge and neutral soap. Periodically wipe clean plastic parts with a soft damp cloth. Dry the metal parts, after possible contact with water, in order to avoid the formation of rust. Do not use solvents or abrasive products.

The padded mattress of the carrycot with removable lining can be washed following the instructions on the materials label.

To clean the components of the Colour pack (purchased separately), follow the indications included on the materials labels.

The washing symbols and relative meanings are indicated below:



Wash by hand in cold water



Do not bleach



Do not tumble dry



Do not iron



Do not dry clean

MAINTENANCE

Lubricate the moving parts only if necessary, with a light application of a silicone based lubricant. Regularly check the condition of the wheels and, keep them clean from dust and sand. Make sure that all plastic parts that slide on the metal tubes are clean from dust, dirt and sand, in order to avoid frictions that may compromise the optimal performance of the stroller. Keep the stroller in a dry place.

FIRST ASSEMBLY OF THE STROLLER

1. Press the grey button inside the circular articulated joint and at the same time, rotate the handle tube as shown in figure 1.
2. Then extend the structure completely, by opening the front leg tube until hearing a locking click (fig. 2-2A).
3. Insert the front wheel into the appropriate hole until hearing a locking click (Fig. 3). Repeat the same operation for the second front wheel.
4. To assemble the rear wheels Insert the wheel's pin into the rear leg tube as shown in fig. 4. Repeat the same operation for the other wheel.

WARNING: Before using the stroller, make sure that the wheels are well secured to the structure.

5. The front part of the basket has a shaped area. Assemble the basket positioning the shaped part on the front tube, using the relative press stud buttons (fig. 5) and repeat the operation for the rear part of the basket (fig. 5A). To complete the assembly, thread the straps located on the front part of the basket through the "D"-shaped rings located on the front legs of the stroller, securing the straps with the press stud buttons (fig. 5B).

ASSEMBLY OF THE SEAT: STROLLER CONFIGURATION

The packaging includes the disassembled stroller frame and closed seat.

6. To fit the seat on the stroller, open it acting on it as shown in figures 6 – 6A until you hear the locking click (fig. 6B). To complete opening the seat, close the zip around the metal support under the seat as shown in fig. 6C-6D.
7. Fasten the buckle A, placed externally in the area of the seat near the child's feet as shown in Fig. 7; Then fasten buckle B, located under the seat (Fig. 7A).
8. To attach the seat, introduce the two hooks shown in Fig. 8 in the relative slots located inside the circular articulated joints of the stroller (fig. 8A) until hearing a locking click.

WARNING: Make sure the seat is installed properly by pulling it upwards.

9. The seat can be assembled on the stroller in both directions: in forward facing configuration (Fig. 9) and parent facing configuration (fig. 9A).

10. To remove the seat, press the grey side buttons and pull upward (fig. 10). These operations must not be performed when the child is inside the seat.

WARNING: Do not remove the seat from the stroller when the child is inside it.

SEAT ADJUSTMENTS

Once the seat is fit on the frame, it can be reclined in three different positions.

11. The entire seat can be adjusted by pressing simultaneously the buttons located above the central articulated joint (fig. 11).

12. The angle of the backrest can be adjusted compared to the seat, by pressing the button as shown in fig. 12.

LEGREST ADJUSTMENTS

13. It is possible to adjust the leg rest in various positions, by pressing simultaneously the buttons shown in fig. 13.

REMOVABLE BUMPER BAR

The stroller is equipped with removable bumper bar.

14. To remove it, press the buttons located on the sides (fig. 14).

15. To position and remove the child, unhook the bar from one side only (fig. 15).

WARNING: Always fasten the safety belts. The bar IS NOT a device for containing your child.

WARNING: The bar must not be used to lift the stroller with the child inside of it.

HOW TO USE THE SAFETY HARNESS

The stroller is equipped with a retaining system with five anchoring points, consisting of two shoulder straps, two adjusting slots, a waist belt and a crotch strap with buckle, already assembled.

WARNING: To adapt the belts to the body of the child, use the shoulder straps, passing them through the two regulation holes as indicated in Fig. 16.

16. After laying the child in the stroller, fasten the belts by threading first the two forks inside the shoulder straps' slot (fig. 16A) and then introduce them inside the crotch strap buckle (fig. 16B); Adjust the length of the straps, ensuring that they adhere to the child's shoulders and body correctly.

17. To unfasten the waist belt, press and pull the lateral forks (fig. 17).

18. The waist belt must always be passed through the 2 D-shaped rings on the sides of the stroller seat (fig. 18).

WARNING: Always use the restraint systems. For the safety of your child use all five fixing points of the safety harness belts.

REMOVING THE SAFETY BELTS

The safety belts can be removed (to be washed or used in pram/semi-rigid carrycot configuration).

To remove the belts, unfasten the waist belt from the relative "D"-shaped rings and the shoulder straps from the fabric slots located on the backrest. After removing the safety belts, make sure that the belts are re-assembled properly using the anchoring points.

To re-assemble the safety belts systems, follow the sequence below carefully:

19. Pass the belt through the slot as shown in Fig. 19, making sure that the length adjuster is positioned as shown in Fig. 19A.

20. Take the plastic slot end of the shoulder straps and introduce it into the safety belt's fabric ring (Fig. 20).

21. After performing this operation properly, pull the belt downwards until the fabric ring is turned inside out (Fig. 21A-21B).

22. WARNING: At the end of assembly, make sure that the plastic slots are properly assembled. Check that the plastic slots, once assembled on the relative safety harness buckle forks, feature the relative horizontal protruding parts facing the seat's exterior (fig. 22A-22B).

At the end of the assembly, the belts must be adjusted once again according to the size of your child.

CONVERTING THE SEAT: PRAM CONFIGURATION

To transform the seat into a pram, follow the steps below:

23. Unfasten the buckles located under the seat (fig. 23 – 23A).

24. Position the foot rest horizontally, adjust the back rest in the lowest position (Fig. 24), recline the seat by pressing the buttons shown in Fig. 11, and bring the pram into the horizontal position (fig. 24A).

25. Remove the safety belts (see paragraph **REMOVE SAFETY BELTS**), making sure to store them away out of the reach of your child.

WARNING: The pram must be used only in horizontal position (fig. 25A). Do not adjust the pram when inclined (Fig. 25B).

26. To introduce the fabric lining, fasten it to the fabric of the stroller by using the internal zip (Fig. 26) located in the child's head area.

27. Then wrap the elastic part of the fabric lining around the tube of the structure in the foot area (Fig. 27). Lastly, fasten the press stud buttons positioned on both sides (Fig. 27A).

WARNING: When the seat is in the pram configuration, it should be fitted onto the stroller facing the parent (Fig. 27B-27C).

WARNING: In pram configuration, do not remove the seat from the stroller when the child is inside it.

CONVERTING THE SEAT: SEMI-RIGID CARRY COT CONFIGURATION

IMPORTANT- KEEP THESE INSTRUCTION FOR FUTURE REFERENCE.

WARNING: BEFORE USE, REMOVE AND DISPOSE OF ALL PLASTIC BAGS AND PACKAGING MATERIALS AND KEEP THEM OUT OF REACH OF CHILDREN.

WARNINGS

- Please refer to the instructions booklet before using the stroller.
- **WARNING:** This product is only suitable for a child who cannot sit up unaided, roll over and cannot push up on its hands and knees. Maximum weight of the child: 9 Kg.
- **Indicative age of use:** 0 – 5/6 months.
- **WARNING:** Only use on a firm, horizontal level and dry surface.
- **WARNING:** Do not let other children play unattended near the carrycot.
- **WARNING:** Do not use if any part of the carrycot is broken, torn or missing.
- Only use spare parts supplied or approved by the manufacturer
- Do not fit to the carrycot any accessories, spare parts or components not supplied or approved by the manufacturer. Any unauthorised modifications made to the product will relieve the manufacturer from all responsibilities.
- Always be aware of the risk of open fire and other source of strong heat, such as electric bar fires, gas fires, etc. in the near vicinity of carry cot.
- Periodically check the product's physical and structural integrity. In particular, the carrying handle and the bottom of the carrycot. Should any damage or signs of wear and tear be noticeable, do not use the product and keep out of reach of children.
- Make sure that the handle is in the correct position for use before transport in the carrycot.
- The child's head in the carrycot must never be kept lower than the

child's body.

- **WARNING:** If you purchase a mattress to add to the internal lining separately, make sure it is suitable for the product. Dimensions: L. 780 mm, W. 300 mm, H. 20mm. Do not add another mattress on the upper part of the mattress of the size recommended by the manufacturer.
- Before assembly, check that neither the product nor any of its components have been damaged during transportation. In this case, do not use and keep out of reach of children.
- Do not leave anything inside the carrycot that might reduce its depth.
- Keep the plastic bags away from children to prevent choking hazards.
- Products left in the sun will over-heat; leave them cool down before placing your child.
- **WARNING:** Never leave your child unattended.
- **WARNING:** Never use this product on a stand.
- The carrycot is not designed for children to sleep in for a long period of time: this product is not a substitute for a cot.
- When folded, store the carrycot away from children.

The Urban Plus seat can be used as a semi-rigid carrycot with the supplied base. To transform the semi-rigid carrycot, follow the steps below.

28. Release the buckles under seat as described in step 23, and position the seat horizontally (fig. 28)

In semi-rigid configuration, remove the safety belts (see paragraph **REMOVE SAFETY BELTS**), making sure to store them away out of the reach of your child.

29. Open the base of the semi-rigid carrycot positioning it horizontally until you hear the locking click (Fig. 29 – 29 A).

30. Position the base for the semi-rigid carrycot inside the seat making sure to insert support "A" in the relevant slot in the area of the child's head on the structure (fig. 30 –

30 A). Then complete the fastening by closing the support "B" around the tube in the area of the feet (Fig. 30B). After attaching the rigid base at both ends, it must be fixed to the horizontal metal rod placed under the seat. The plastic base, on the long sides, is equipped with two textile tapes with press-stud (fig. 30C). Take the end with the press-stud and pass it through the textile hole placed on the side of the seat (fig. 30D-30E); then wrap the belt around the horizontal metal rod (fig. 30F) and pass the belt again into the hole (30G) and complete the engaging by closing the press-stud (30H). Repeat the same operation also on the other side (30I). Now fit the fabric lining fastening it to the fabric of the stroller with the internal zip in the head area and wrap the elastic part and fasten the buttons in the area of the feet as described in steps 26-27.

WARNING: When the seat is in the semi-rigid carrycot configuration, it should be fitted onto the stroller only in parent facing position.

31. To complete the semi-rigid carrycot configuration, fasten the bar to the structure inserting the ends into the relevant slots.

WARNING: To make sure that the bar is fastened properly, make sure that the green area in the upper part of the fastening buttons is visible (Fig. 31). If it is not visible, the bar is not fastened properly (Fig. 31A).

In semi-rigid carrycot configuration, when fitted on the stroller, we recommend positioning the bar facing your child's head, as shown in Figure 31 B.

32. The bar, if facing the child's head, can be used as a carrying handle for the semi-rigid carrycot.

WARNING: Before removing the semi-rigid carrycot from the structure, make sure that the bar is fastened properly by pulling it firmly upwards.

WARNING: Before removing the semi-rigid carrycot from the structure with the child seated, make sure that the bar is facing the child's head.

To remove the carrycot from the frame, press the two buttons on the lateral joints (fig. 32) and lift the semi-rigid carrycot holding the bar and pulling it up (fig. 32 A).

33. Once the semi-rigid carrycot accommodating your child is removed from the stroller frame, it can be placed on a flat surface (Fig. 33).

34. To return to the stroller or pram configuration, it is necessary to remove the fabric lining and the semi-rigid carrycot base previously fitted. To remove the base, release the support "B" from the frame, opening it upward (Fig. 34), incline the base and disengage it from the mechanism pressing the button of the support "A" (Fig. 34 A).

35. Once removed from the seat, the base can be folded on itself to make it more compact acting on the two sliding buttons in the lower part at the same time (Fig. 35).

WARNING: When not in use, keep the plate out of reach of children.

PARKING BRAKE

The stroller is equipped with pedal parking brake located on the rear axle.

36. To engage the parking brake, press the pedal downward with one foot (fig. 36).

37. To disengage the parking brake, push the pedal upwards (Fig. 37)

WARNING: Always apply the brakes whenever the stroller is stopped. Never leave the stroller on a sloping surface with

your child inside it, even if the parking brake is engaged.
WARNING: After engaging the parking brake, make sure the brakes are properly enabled on both rear wheels.

SWIVEL WHEELS

The stroller has front swivel/fixed wheels.

38. It is recommended to use the wheels in the fixed mode on particularly changeable surfaces. The use of the wheels in the swivel mode is recommended in order to increase the control of the stroller on a normal road surface. To engage the front swivel wheels, push the front button downward with your foot as shown in fig. 38.

To engage the fixed wheels, press the button with your foot once again. On fixed mode, all the wheels will remain locked in straight position.

WARNING: Both wheels must always be locked or unlocked at the same time.

HANDLE ADJUSTMENT

The stroller features a handle that can be adjusted in height, according to the user's needs.

39. It can be adjusted to 4 different positions by pressing the release button located on the centre of the handle (Fig. 39).

After switching from one position to the other, make sure the automatic locking mechanism is properly engaged.

RAIN COVER

The stroller is equipped with a rain cover.

WARNING: Use the raincover only after purchasing the "Colour Pack" and assembling the hood. The rain cover cannot be used on the stroller without the hood; it may represent a suffocation hazard for the child. When the rain cover is fitted on the stroller, never leave it exposed to direct sunlight with the child inside, as the temperature will rise considerably.

40. To secure the rain cover, completely open the stroller's hood and wrap the raincover around the external tube of the backrest. To complete the assembly, also wrap the opposite side of the raincover around the tube in the foot area (fig. 40). After use, hang the raincover to dry (if it is wet) before folding and storing it away out of the reach of children.

WARNING: Use only the supplied rain cover.

COLOUR PACK (to purchase separately)

List of components:

- HOOD
- REDUCER CUSHION
- COMFORT KIT
- LEGCOVER/PRAM APRON

HOOD

A hood can be fitted on the stroller (available in the Colour Pack, to purchase separately).

The seat features two joints positioned on the sides of the backrest that allow the securing of the hood.

41. To secure the hood, introduce the fastening system into the joints as shown in (fig. 41).

42. Then, secure the fabric part to the hood using the zip located on the seat frame, around the backrest. (Fig. 42).

WARNING: The hood must be fixed on both sides of the stroller. Ensure that the hood is correctly secured into position.

43. To remove the hood, open the zip of the hood's fab-

ric part completely and press the buttons located inside the hood's joints; then pull the hood upwards (Fig. 43).

44. To adjust the hood, pull and/or push it centrally (fig. 44).

Reducer cushion

To use it during the early months of your child's life, use the seat insert sold with the "Colour Pack." The seat insert must be assembled in stroller configuration.

To properly position the safety belts on the stroller's backrest, refer to the paragraph "**USE OF THE SAFETY BELTS IN STROLLER CONFIGURATION**".

45. At this point, thread the belts in the relative slots located on the insert's backrest. Repeat the same operation for the waist belt and the crotch strap as shown in fig. 45.

COMFORT KIT

46. The "Colour Pack" includes a comfort kit containing 2 shoulder strap pads (A), a crotch strap cover pad (B) (Fig. 46).

47. To assemble, thread the shoulder straps in the slots as shown in (Fig. 47) making sure to leave the vertical seam facing outward. The shoulder straps can be adjusted according to your child's size.

48. Slide the crotch strap into the slot in the material as seen in Fig. 48.

LEGCOVER / PRAM APRON

49. This component (Fig. 49A) can be used in two different ways: as legcover in stroller configuration (Fig. 49B) and as an apron in pram/semi-rigid carrycot configuration (Fig. 49C).

50. To secure it, wrap it around the structure, threading it under the bar and then fasten it to the frame using the external and internal press stud buttons (fig. 50A-50B).

FOLDING THE STROLLER

To fold the stroller, adjust the handle in the lowest position and leave the front wheels unlocked.

It is possible to close the stroller in two different modes: without the seat or keeping the seat fastened to the frame.

Folding the stroller without seat

51. To remove the seat, press the grey buttons located near the seat's joints (Fig. 51).

52. To close the stroller, slide button 1 and then press buttons 2 and 3 (Fig. 52).

Folding the stroller with seat

53. Close the seat by pulling the sliding buttons behind the seat tube upwards (fig. 53), and then push it forward until it reaches the most compact position (fig. 53 A – 53B).

54. Close the stroller as described in step 52. The stroller is now closed with the seat fastened to the frame (fig. 54).

WARRANTY

The product is guaranteed against any conformity defect in normal conditions of use as provided for by the instructions for use.

The warranty shall not therefore apply in the case of damages caused by improper use, wear or accidental events.

For the duration of warranty on conformity defects please refer to the specific provisions of national laws applicable in the country of purchase, where provided.

FR NOTICE D'EMPLOI

IMPORTANT - CONSERVER CES INSTRUCTIONS POUR CONSULTATION ULTÉRIEURE.

AVERTISSEMENT : AVANT L'EMPLOI, ENLEVER ET ÉLIMINER TOUS LES SACS EN PLASTIQUE ET ÉLÉMENTS QUI FONT PARTIE DE L'EMBALLAGE DU PRODUIT ET LES TENIR HORS DE PORTÉE DES ENFANTS.

AVERTISSEMENTS

- **AVERTISSEMENT :** Ne jamais laisser votre enfant sans surveillance.
- **AVERTISSEMENT :** S'assurer que tous les dispositifs de verrouillage sont enclenchés avant utilisation.
- **AVERTISSEMENT :** Pour éviter toute blessure, maintenir votre enfant à l'écart lors du dépliage et du pliage du produit.
- **AVERTISSEMENT :** Ne pas laisser votre enfant jouer avec ce produit.
- **AVERTISSEMENT :** Toujours utiliser le système de retenue.
- **AVERTISSEMENT :** Vérifier que les dispositifs de fixation de la nacelle, du siège ou du siègeauto sont correctement enclenchés avant utilisation.
- **AVERTISSEMENT :** Ce produit ne convient pas pour faire du jogging ou des promenades en rollers.
- L'utilisation de la poussette est autorisée pour des enfants d'un âge compris entre 0 et 36 mois, jusqu'à un poids maximum de 15 kg.
- **AVERTISSEMENT :** Pour les enfants 0 à 6 mois, il est recommandé d'utiliser la poussette dans la configuration landau ou nacelle semi-rigide.
- **AVERTISSEMENT :** Cet article, dans la configuration landau, convient à un

enfant qui ne sait pas s'asseoir seul, rouler sur lui-même ni se redresser en appui sur les mains et les genoux. Poids maximum du bébé : 9 Kg.

- Seuls les siège-auto CHICCO AUTO-FIX FAST et Chicco KEYFIT dotés de dispositifs de connexion compatibles peuvent être fixés à la poussette à travers l'adaptateur (vendu séparément).
- **AVERTISSEMENT :** En cas d'achat séparé d'un matelas, à ajouter au revêtement en tissu interne, vérifier qu'il s'adapte bien au produit. Dimensions : L. 780 mm, L. 300 mm, H. 20mm. Ne pas superposer un autre matelas en présence du matelas ayant les dimensions recommandées par le fabricant.
- **AVERTISSEMENT :** Le système de freinage doit être actionné avant de positionner ou de retirer l'enfant.
- Ne jamais laisser la poussette sur un plan incliné avec l'enfant à l'intérieur, même avec le frein actionné.
- Utiliser le dispositif de freinage chaque fois que la poussette est à l'arrêt.
- Ne pas positionner dans le panier de poids supérieur à 3 kg.
- Tout poids suspendu aux poignées et/ou au dossier et/ou sur les côtés de la poussette pourrait compromettre sa stabilité.
- Ne pas transporter plus d'un enfant à la fois.
- Ne pas monter sur la poussette d'accessoires, pièces de rechange ou composants non fournis ou non approuvés par le constructeur.
- Après avoir enlevé les harnais de sécurité, vérifier qu'ils ont été réassemblés correctement à l'aide

des points d'ancrage. Les sangles doivent être de nouveau réglées. Pour s'assurer que le harnais est bien accroché, après avoir installé et attaché l'enfant, tirer avec force la partie finale des sangles.

- Lorsque le siège-auto est installé sur la poussette, il ne remplace pas un berceau ou un lit. Si votre enfant veut dormir, il faut l'installer dans une nacelle, un berceau ou un lit enfant.
- Avant l'assemblage, vérifier que le produit et tous ses composants ne présentent aucun dommage éventuel dû au transport ; dans le cas contraire, le produit ne doit pas être utilisé et il devra être tenu hors de portée des enfants.
- Ne pas utiliser la poussette si des parties sont cassées, arrachées ou manquantes.
- Le produit doit être monté uniquement par un adulte.
- Ce produit doit être utilisé uniquement par un adulte.
- Vérifier que les utilisateurs de la poussette connaissent le fonctionnement exact de celle-ci.
- Pendant les opérations de réglage, s'assurer que les parties mobiles de la poussette n'entrent pas en contact avec le corps de l'enfant.
- Ne pas utiliser la poussette dans les escaliers ou sur un escalator : elle pourrait être déséquilibrée.
- Faire attention au moment de monter ou descendre un trottoir.
- Ne pas laisser l'enfant monter sur le panier porte-objets car celui-ci pourrait se casser et lui provoquer des blessures, mais aussi provoquer le renversement de la poussette.

- Pour éviter tout risque d'étranglement, ne pas donner à l'enfant ni poser près de l'enfant d'objets munis de cordes.
- En cas d'exposition prolongée au soleil, attendre que la poussette refroidisse avant d'y positionner l'enfant.
- L'exposition prolongée au soleil peut provoquer des changements de couleur des matériaux et des tissus.
- Éviter tout contact de la poussette avec de l'eau salée pour empêcher la formation de rouille.
- Ne pas utiliser la poussette à la plage.
- Lorsque la poussette n'est pas utilisée, la ranger hors de portée des enfants.

LISTE DES COMPOSANTS

- Châssis
- Assise
- 2 roues arrière
- 2 roues avant
- Arceau de sécurité
- Panier porte-objets
- Revêtement en tissu pour configuration landau/nacelle semi-rigide
- Base nacelle semi-rigide
- Habillage-pluie

Note importante : les images et les instructions contenues dans cette notice concernent une version de la poussette ; certains composants et certaines fonctions décrites ici pourraient varier en fonction du modèle choisi.

Dans le « **COLOR PACK** » (qui n'est pas inclus dans la configuration de base et doit être acheté séparément), vous avez à disposition les éléments suivants :

- Capote
- Coussin réducteur pour assise
- 2 couvre-harnais et un protège-entrejambe (Kit confort)
- Couvre-jambes/couverture.

REMARQUE : Pour le montage de ces éléments, se référer au paragraphe « **COLOR PACK** ».

ADAPTATEUR POUR SIÈGE-AUTO

Sur la Poussette Urban Plus, il est possible d'installer le siège-auto Chicco Auto-Fix Fast ou Chicco KeyFit à l'aide de « l'adaptateur pour siège-auto » (vendu séparément). Consulter la notice de l'« adaptateur pour siège-auto » afin de l'installer correctement.

CONSEILS DE NETTOYAGE ET D'ENTRETIEN

Ce produit doit être entretenu régulièrement. Les opérations de nettoyage et d'entretien doivent être effectuées uniquement par un adulte.

NETTOYAGE

Les revêtements de la poussette et du landau ne sont pas amovibles. Nettoyer les parties en tissu avec une éponge humide et du savon neutre. Nettoyer régulièrement les parties en plastique avec un chiffon humide. Sécher les parties en métal après tout contact avec l'eau, afin d'éviter la formation de rouille. Ne pas utiliser de solvants ni de produits abrasifs.

Le matelas rembourré du landau peut être lavé en suivant les indications de l'étiquette de composition.

Pour nettoyer les éléments du Color pack (vendu séparément), suivre les indications des étiquettes de composition. Voici les symboles de lavage et leurs significations :



Laver à la main à l'eau froide



Ne pas blanchir



Ne pas sécher en machine



Ne pas repasser



Ne pas laver à sec

ENTRETIEN

En cas de besoin, lubrifier les parties mobiles avec de l'huile sèche de silicone. Contrôler régulièrement l'état d'usure des roues, et les tenir à l'abri de la poussière et du sable. Vérifier que toutes les parties en plastique qui coulissent sur les tubes en métal sont dépourvues de poussière, saleté et sable, afin d'éviter que des frottements nuisent au bon fonctionnement de la poussette. Ranger la poussette dans un endroit sec.

PREMIER MONTAGE DE LA POUSSETTE

1. Appuyer sur le bouton gris situé dans l'articulation circulaire tout en tirant sur le tube de la poignée comme sur la Figure 1.
2. Ensuite, déployer complètement la structure en ouvrant le tube des roues avant jusqu'au déclic de blocage (Fig. 2-2A).
3. Introduire la roue avant dans le trou prévu à cet effet jusqu'au déclic de blocage (Fig. 3). Répéter la même opération pour la deuxième roue avant.
4. Pour installer les roues arrière, introduire l'essieu de la roue dans le trou du tube arrière comme dans la Fig. 4. Répéter la même opération pour l'autre roue.

AVERTISSEMENT : Avant d'utiliser la poussette, vérifier que les roues sont bien fixées à la structure.

5. La partie avant du panier possède une zone façonnée. Installer le panier en plaçant la partie façonnée sur le tube avant à l'aide des boutons-pression prévus à cet effet (Fig.

5) et répéter cette opération pour la partie arrière du panier (Fig. 5A). Pour terminer l'installation, faire passer les rubans de la partie avant du panier dans les anneaux en forme de « D » situés sur les tubes avant de la poussette, en fixant les rubans à l'aide des boutons-pression (Fig. 5B).

MONTAGE DE L'ASSISE : CONFIGURATION POUSSETTE

L'emballage contient le châssis de la poussette et l'assise pliée.

6. Pour monter l'assise sur la poussette, il faut l'ouvrir en agissant sur l'assise comme indiqué dans les Figures 6 – 6A, jusqu'au déclic de blocage (Fig. 6B). Pour compléter l'ouverture de l'assise, fermer la fermeture éclair autour du support métallique, situé sous l'assise, comme indiqué dans les Figures 6C-6D.

7. Attacher la boucle A située à l'extérieur dans la zone des pieds de l'assise, comme indiqué dans la Fig. 7 ; attacher ensuite la boucle B située sous l'assise (Fig. 7A).

8. Pour installer l'assise, introduire les deux fixations représentées sur la Fig. 8 dans leurs logements situés à l'intérieur des articulations circulaires de la poussette (Fig. 8A), jusqu'au déclic.

AVERTISSEMENT : Vérifier que l'assise est bien installée en la tirant vers le haut.

9. L'assise peut être installée sur la poussette dans les deux directions : face à la route (Fig. 9) ou face aux parents (Fig. 9A).

10. Pour démonter l'assise, il suffit d'appuyer sur les boutons latéraux gris et de tirer vers le haut (Fig. 10). Ces opérations ne doivent pas être effectuées lorsque l'enfant est dans l'assise.

AVERTISSEMENT : Ne pas ôter l'assise de la poussette lorsque l'enfant est dedans.

RÉGLAGES DE L'ASSISE

Une fois l'assise installée sur le châssis, il est possible de l'incliner sur trois différentes positions.

11. L'ensemble de l'assise peut être réglé en appuyant simultanément sur les boutons situés au-dessus de l'articulation centrale (Fig. 11).

12. L'inclinaison du dossier par rapport à l'assise peut être modifiée à l'aide du bouton comme indiqué dans la Fig. 12.

RÉGLAGES DU REPOSE-JAMBES

13. Il est possible de régler le repose-jambes sur différentes positions en appuyant simultanément sur les boutons de la Fig. 13.

ARCEAU AMOVIBLE

La poussette est équipée d'un arceau de protection amovible.

14. Pour l'ôter, il suffit d'appuyer sur les boutons latéraux (Fig. 14).

15. Pour installer et sortir l'enfant de la poussette, il est possible de décrocher l'arceau d'un seul côté (Fig. 15).

AVERTISSEMENT : Toujours attacher les harnais de sécurité. L'arceau de sécurité N'est PAS un dispositif de retenue de l'enfant.

AVERTISSEMENT : L'arceau ne doit pas être utilisé pour soulever la poussette lorsque l'enfant est à l'intérieur.

UTILISATION DES HARNAIS DE SÉCURITÉ

La poussette est équipée d'un système de retenue à cinq points d'ancrage constitué de deux épaulières, deux fentes de réglage, une sangle abdominale et un entrejambe avec une boucle, déjà montés.

AVERTISSEMENT : Afin d'adapter les harnais au corps de l'enfant, il est possible d'utiliser les couvre-harnais en les faisant d'abord passer dans les deux fentes de réglage comme indiqué dans la Figure 16.

16. Après avoir installé l'enfant dans la poussette, attacher les harnais en faisant tout d'abord passer les deux fourchettes dans la fente des épaulières (Fig. 16A) puis en les introduisant dans la boucle de l'entrejambe (Fig. 16B) ; régler la longueur des harnais de sorte qu'ils adhèrent bien aux épaulières et au corps de l'enfant.

17. Pour détacher la sangle abdominale, appuyer et tirer sur les fourchettes latérales (Fig. 17).

18. Toujours faire passer la sangle abdominale dans les 2 anneaux en forme de « D » présents sur les parties latérales de l'assise de la poussette (Fig. 18).

AVERTISSEMENT : Toujours utiliser le système de retenue. Pour garantir la sécurité de l'enfant, utiliser les 5 points d'ancrage des harnais de sécurité.

COMMENT ENLEVER LES HARNAIS DE SÉCURITÉ

Les harnais de sécurité sont amovibles (pour le lavage et l'utilisation en configuration landau/ nacelle semi-rigide).

Pour enlever les harnais, il faut ôter la sangle abdominale des anneaux en forme de « D » et les épaulières des fentes en tissu situées sur le dossier. Après avoir enlevé les harnais de sécurité, vérifier qu'ils ont été réassemblés correctement à l'aide des points d'ancrage.

Pour remettre les systèmes de retenue, suivre attentivement les étapes ci-dessous :

19. Introduire la sangle dans la fente comme indiqué dans la Fig. 19 en veillant à ce que le régulateur de longueur soit placé comme dans la Fig. 19.

20. Introduire le crochet en plastique des épaulières dans l'anneau en tissu de la sangle (Fig. 20).

21. Une fois cette opération effectuée correctement, tirer la sangle vers le bas jusqu'à ce que l'anneau en tissu se retourne (Fig. 21A-21B).

22. AVERTISSEMENT : Une fois le montage terminé, vérifier que les crochets en plastique sont montés correctement. Vérifier que les parties saillantes horizontales des crochets en plastique, une fois installés sur leurs fourchettes, sont orientées vers l'extérieur de l'assise (Fig. 22A-22B).

À la fin du montage, les harnais doivent de nouveau être réglés selon la taille de votre enfant.

TRANSFORMATION DE L'ASSISE : CONFIGURATION LANDAU

Pour transformer l'assise en landau, suivre les étapes ci-après :

23. Décrocher les boucles situées sous l'assise (Fig. 23-23A).

24. Placer le repose-pieds à l'horizontale, régler le dossier dans la position la plus basse (Fig. 24), incliner l'assise à l'aide des boutons représentés dans la Figure 11, et mettre le landau à l'horizontale (Fig. 24A).

25. Enlever les harnais de sécurité (voir le paragraphe **COMMENT ENLEVER LES HARNAIS DE SÉCURITÉ**), en veillant à les garder hors de la portée des enfants.

AVERTISSEMENT : Le landau ne doit être utilisé qu'à l'horizontale (Fig. 25A). Ne pas régler le landau dans la position inclinée (Fig. 25B).

26. Insérer le revêtement en tissu en l'accrochant au revêtement de la poussette à l'aide de la fermeture éclair interne prévue à cet effet (Fig. 26) placée dans la zone de la tête de l'enfant.

27. Ensuite, enrouler la partie élastique du revêtement en tissu sur le tube de la structure dans la zone des pieds (Fig. 27). Pour finir, accrocher les boutons situés des deux côtés (Fig. 27A).

AVERTISSEMENT : Lorsque l'assise est configurée en position landau, il faut la monter sur la poussette, face aux parents (Fig. 27B-27C).

AVERTISSEMENT : Dans la configuration landau, il n'est pas possible d'ôter l'assise lorsque l'enfant est à l'intérieur

TRANSFORMATION DE L'ASSISE : CONFIGURATION NACELLE SEMI-RIGIDE

IMPORTANT - CONSERVER CES INSTRUCTIONS POUR CONSULTATION ULTÉRIEURE.

AVERTISSEMENT : AVANT L'EMPLOI, ENLEVER ET ÉLIMINER TOUS LES SACS EN PLASTIQUE ET ÉLÉMENTS QUI FONT PARTIE DE L'EMBALLAGE DU PRODUIT ET LES TENIR HORS DE PORTÉE DES ENFANTS.

AVERTISSEMENTS

- Pour utiliser la poussette, consulter la notice d'emploi de la poussette.
- **AVERTISSEMENT :** Cet article convient pour un enfant qui ne sait pas s'asseoir seul, rouler sur lui-même ni se redresser en appui sur les mains et les genoux. Poids maximum du bébé : 9 kg.
- **Âge d'utilisation :** 0 – 5/6 mois.
- **AVERTISSEMENT :** Ne poser que sur une surface plane, horizontale, ferme et sèche.
- **AVERTISSEMENT :** Ne pas laisser d'autres enfants jouer sans surveillance à proximité du couffin ;
- **AVERTISSEMENT :** Ne pas utiliser si l'un des éléments de la nacelle

est cassé, déchiré ou manquant.

- Utiliser uniquement des pièces de rechange fournies ou approuvées par le fabricant.
- Ne pas ajouter d'accessoires, pièces de rechange et éléments non fournis par le fabricant sur le produit. Tout changement ou modification pour soulager le fabricant de toute responsabilité.
- Tenir compte des risques dérivant de flammes ou d'autres sources de chaleur, comme les poêles électriques, à gaz, etc. à proximité immédiate de la nacelle.
- Vérifier régulièrement que le produit est en bon état, vérifier, en particulier, la poignée de transport et le fond de la nacelle. En cas de signes d'endommagement ou d'usure évidents, ne pas l'utiliser et le tenir hors de portée des enfants.
- Veiller, avant le transport de la nacelle, à ce que la poignée soit dans la position correcte d'utilisation.
- La tête de l'enfant dans la nacelle ne devrait jamais être plus basse que le corps.
- **AVERTISSEMENT** : En cas d'achat séparé d'un matelas, à ajouter au revêtement en tissu interne, vérifier qu'il s'adapte bien au produit. Dimensions : L. 780 mm, l. 300 mm, H. 20mm. Ne pas superposer un autre matelas en présence du matelas ayant les dimensions recommandées par le fabricant.
- Avant l'assemblage, vérifier que le produit et tous ses composants ne présentent aucun dommage éventuel dû au transport ; dans le cas contraire, le produit ne doit pas être utilisé et il devra être tenu hors de portée des enfants.

- Ne laisser aucun objet dans la nacelle pouvant réduire sa profondeur.
- Tenir les sachets en plastique hors de portée de l'enfant, afin d'éviter tout risque d'étouffement.
- Les produits laissés au soleil surchauffent, les laisser refroidir avant d'y installer l'enfant.
- **AVERTISSEMENT** : Ne jamais laisser votre enfant sans surveillance.
- **AVERTISSEMENT** : Ne jamais poser le produit sur un support.
- Ne jamais utiliser le couffin pour faire dormir l'enfant pendant des périodes prolongées ; ce produit ne remplace pas un lit.
- Lorsque la nacelle n'est pas utilisée, la ranger hors de portée des enfants.

L'assise Urban Plus peut être transformée en nacelle semi-rigide en utilisant la base fournie. Pour transformer l'assise en nacelle semi-rigide, suivre les étapes décrites ci-après : 28. Décrocher les boucles situées sous l'assise comme indiqué au point 23 et placer l'assise en position horizontale (Fig. 28) Dans la configuration nacelle semi-rigide, il est conseillé d'enlever les harnais de sécurité (voir paragraphe « **COMMENT ENLEVER LES HARNAIS DE SÉCURITÉ** »), en veillant à les garder hors de la portée de l'enfant.

29. Déplier la base de la nacelle semi-rigide en la plaçant en position horizontale jusqu'au déclic de blocage (Fig. 29 – 29 A).

30. Positionner la base pour la nacelle semi-rigide à l'intérieur de l'assise en veillant à insérer le support « A » dans le logement de la structure situé dans la zone de la tête de l'enfant (Fig. 30 – 30 A). Compléter la fixation en fermant le support « B » autour du tube de la zone des pieds (Fig. 30B). Après avoir accroché la base rigide aux deux extrémités, il faut fixer celle-ci au à la barre ronde métallique horizontale située sous le siège. La base en plastique, sur les côtés longs, est équipée de deux rubans en tissu avec bouton à pression (fig. 30C). Prendre l'extrémité avec le bouton et la faire passer à travers la boutonnière en tissu située sur le côté du siège (fig. 30D-30E) ; ensuite, enrouler le ruban autour de la barre ronde métallique horizontale (fig. 30F) et faire passer à nouveau le ruban dans la boutonnière (30G) et terminer de l'accrocher en fermant le bouton (30H). Répéter les mêmes opérations pour l'autre côté (30I). Insérer ensuite le revêtement en tissu en l'accrochant au revêtement de la poussette à l'aide de la fermeture éclair interne située dans la zone de la tête et, dans la zone des pieds, enrouler la partie élastique puis accrocher les boutons comme indiqué aux points 26-27.



AVERTISSEMENT : Quand l'assise est dans la configuration nacelle semi-rigide, celle-ci doit être exclusivement montée sur la poussette dans la position face aux parents.

31. Pour compléter la configuration nacelle-semi-rigide, accrocher l'arceau à la structure en insérant les extrémités dans les logements prévus à cet effet.

AVERTISSEMENT : Pour s'assurer que la fixation de l'arceau est correcte, vérifier que la zone verte présente sur la partie supérieure des boutons d'accrochage est visible (Fig. 31). Si elle n'est pas visible, l'arceau n'est pas correctement fixé (Fig. 31A).

Dans la configuration nacelle semi-rigide, quand celle-ci est montée sur la poussette, il est conseillé de positionner l'arceau tourné vers la tête de l'enfant, comme indiqué dans la Figure 31 B.

32. S'il est tourné vers la tête de l'enfant, l'arceau peut être utilisé comme poignée de transport de la nacelle semi-rigide.

AVERTISSEMENT : Avant d'enlever la nacelle semi-rigide de la structure, vérifier la fixation de l'arceau en le tirant avec force vers le haut.

AVERTISSEMENT : Avant d'enlever la nacelle semi-rigide de la structure avec l'enfant à l'intérieur, vérifier que l'arceau est tourné vers la tête de l'enfant.

Pour enlever la nacelle semi-rigide du châssis, appuyer sur les deux boutons gris situés sur les croisements latéraux (Fig. 32) et soulever la nacelle semi-rigide en saisissant l'arceau et en la tirant vers le haut (Fig. 32 A).

33. Une fois enlevée du châssis de la poussette avec l'enfant à l'intérieur, la nacelle semi-rigide peut être placée sur une surface plane (Fig. 33).

34. Pour retourner à la configuration poussette ou landau, enlever le revêtement en tissu et la base de la nacelle semi-rigide précédemment installée. Pour enlever la base, décrocher le support « B » du châssis en l'ouvrant vers le haut (Fig. 34), incliner la base et la dégager du mécanisme en appuyant sur le bouton du support « A » (Fig. 34 A).

35. Une fois enlevée de l'assise, la base peut être pliée sur elle-même pour être plus compacte en agissant simultanément sur les deux boutons coulissants positionnés dans la partie inférieure (Fig. 35).

AVERTISSEMENT : Lorsque la base n'est pas utilisée, la ranger hors de portée des enfants.

FREIN DE STATIONNEMENT

La poussette est équipée d'un frein de stationnement à pédale placé sur l'axe arrière.

36. Pour enclencher le frein de stationnement, il faut pousser la pédale vers le bas avec le pied (Fig. 36).

37. Pour débloquer le frein de stationnement, il faut pousser la pédale vers le haut (Fig. 37).

AVERTISSEMENT : Toujours utiliser le dispositif de freinage chaque fois que la poussette est à l'arrêt. Ne jamais laisser la poussette sur un plan incliné lorsque l'enfant est à l'intérieur, même si le frein de stationnement est enclenché.

AVERTISSEMENT : Après avoir enclenché le frein de stationnement, vérifier que les freins bloquent correctement les deux groupes de roues arrière.

ROUES PIVOTANTES

La poussette est munie de roues avant pivotantes ou fixes. 38. Il est conseillé d'utiliser les roues fixes sur les terrains particulièrement accidentés. En revanche, pour une meilleur

leur manœuvrabilité de la poussette sur route normale, il est conseillé d'utiliser les roues pivotantes. Pour rendre les roues avant pivotantes, pousser le bouton avant vers le bas avec le pied, comme dans la Figure 38.

Pour rendre les roues avant fixes, appuyer de nouveau sur le bouton avec le pied. La roue se bloquera en position droite indépendamment de la position dans laquelle elle se trouve.

AVERTISSEMENT : Les deux roues doivent toujours être verrouillées ou déverrouillées en même temps.

RÉGLAGE DE LA POIGNÉE :

La poussette possède une poignée réglable en hauteur selon les besoins de l'utilisateur.

39. Il est possible de régler la poignée sur 4 positions différentes en appuyant sur le bouton de déblocage situé au milieu de la poignée (Fig. 39).

Après être passé d'une position à l'autre, vérifier que le mécanisme de blocage automatique est correctement enclenché.

HABILLAGE-PLUIE

La poussette est équipée d'un habillage-pluie.

AVERTISSEMENT : N'utiliser l'habillage-pluie qu'après avoir acheté le « Color Pack » et avoir installé la capote. L'habillage-pluie ne peut pas être utilisé sur la poussette sans capote, car il pourrait étouffer l'enfant. Si l'habillage-pluie est monté sur la poussette, ne jamais la laisser exposée au soleil avec l'enfant à l'intérieur pour éviter tout risque de surchauffe.

40. Pour fixer l'habillage-pluie, ouvrir complètement la capote de la poussette, et enrouler l'habillage-pluie sur le tube externe du dossier. Pour finir, enfiler également la partie opposée de l'habillage-pluie sur le tube situé dans la zone des pieds (Fig. 40). En fin d'utilisation, laisser l'habillage-pluie sécher à l'air (s'il est mouillé) avant de le replier et de le ranger hors de la portée des enfants.

AVERTISSEMENT : Utiliser uniquement l'habillage-pluie fourni.

COLOR PACK (vendu séparément)

Contenu :

- CAPOTE
- COUSSIN RÉDUCTEUR
- KIT CONFORT
- COUVRE-JAMBES/COUVERTURE

CAPOTE

Une capote peut être installée sur la poussette (présente dans le Color Pack).

L'assise est équipée de deux enclenchements situés sur les côtés du dossier, permettant de fixer la capote.

41. Pour fixer la capote, introduire le système de fixation dans les enclenchements comme dans la Figure 41.

42. Ensuite, attacher le revêtement de la capote grâce à la fermeture éclair située sur le châssis à côté du dossier. (Fig. 42).

AVERTISSEMENT : L'opération de fixation de la capote doit être effectuée des deux côtés de la poussette. Vérifier que la capote est fixée correctement.

43. Pour enlever la capote, il suffit d'ouvrir complètement la fermeture éclair du revêtement de la capote et d'appuyer sur les boutons situés à l'intérieur des enclenchements de



la capote ; ensuite, tirer la capote vers le haut (Fig. 43).

44. Pour régler la capote, la tirer et/ou la pousser vers le centre (Fig. 44).

COUSSIN RÉDUCTEUR

Durant les premiers mois de bébé, il est possible d'utiliser le réducteur vendu dans le « Color Pack ». Le réducteur doit être monté en configuration poussette.

Pour positionner correctement les harnais de sécurité sur le dossier de la poussette, consulter le paragraphe « **UTILISATION DES HARNAIS DE SÉCURITÉ** ».

45. Ensuite, passer les harnais dans les fentes situées sur le dossier du réducteur. Faire de même pour la sangle abdominale et l'entrejambe comme dans la Figure 45.

KIT CONFORT

46. Le « Color Pack » comprend un kit confort avec 2 couvre-harnais (A) et un protège-entrejambe (B) (Fig. 46).

47. Pour le montage, enfiler les couvre-harnais dans les bretelles, comme indiqué dans la Figure 47, en laissant la couture verticale vers l'extérieur. Les couvre-harnais peuvent être réglés selon la taille de l'enfant.

48. Enfiler l'entrejambe dans l'ouverture prévue à cet effet comme indiqué dans la Figure 48.

COUVRE-JAMBES/COUVERTURE

49. Le même élément (Fig. 49A) peut être utilisé de deux manières : comme couvre-jambes en configuration poussette (Fig. 49B) et comme couverture en configuration landau / nacelle semi-rigide (Fig. 49C).

50. Pour fixer l'élément, il est nécessaire de l'enrouler sur la structure en le faisant passer sous l'arceau puis de le fixer au châssis à l'aide des boutons-pression externes et internes (Fig. 50A-50B).

PLIAGE DE LA POUSSETTE

Pour plier la poussette, il est conseillé de régler la poignée dans la position la plus basse et de débloquer les roues.

Il est possible de plier la poussette de deux façons différentes : sans l'assise ou en gardant l'assise fixée au châssis.

Pliage de la poussette sans l'assise

51. Pour démonter l'assise, appuyer sur les boutons gris situés sur les croisements de l'assise (Fig. 51).

52. Pour plier la poussette, faire coulisser le bouton 1 puis appuyer sur les boutons 2 et 3 (Fig.52).

Pliage de la poussette avec l'assise

53. Plier l'assise en tirant vers le haut les deux gâchettes situées derrière le tube de l'assise (Fig. 53), puis la pousser en avant jusqu'à atteindre la position de compacité maximale (Fig. 53 A – 53B).

54. Plier la poussette comme indiqué au point 52. La poussette est maintenant pliée avec l'assise fixée au châssis (Fig. 54).

GARANTIE

Le produit est garanti contre les défauts de conformité dans des conditions normales d'utilisation selon les indications prévues par la notice d'emploi.

La garantie ne sera donc pas appliquée en cas de dommages dérivant d'un usage inapproprié, de l'usure ou d'événements accidentels.

En ce qui concerne la durée de la garantie contre les défauts de conformité, consulter les conditions prévues par les normes nationales applicables, le cas échéant, dans le pays d'achat.

DE GEBRAUCHSANLEITUNG

ANLEITUNG FÜR SPÄTERE RÜCKFRAGEN AUFBEWAHREN.

WARNUNG: VOR DEM GEBRAUCH EVENTUELLE POLYBEUTEL UND ALLE ELEMENTE, DIE TEIL DER PRODUKTVERPACKUNG SIND, ABNEHMEN UND ENTSORGEN SOWIE VON KINDERN FERNHALTEN.

HINWEISE

- **WARNUNG:** Lassen Sie Ihr Kind nie unbeaufsichtigt.
- **WARNUNG:** Vergewissern Sie sich vor Gebrauch, dass alle Verriegelungen geschlossen sind.
- **WARNUNG:** Vergewissern Sie sich, dass Ihr Kind beim Aufklappen und Zusammenklappen des Wagens außer Reichweite ist, um Verletzungen zu vermeiden.
- **WARNUNG:** Lassen Sie Ihr Kind nicht mit dem Wagen spielen.
- **WARNUNG:** Verwenden Sie immer das Rückhaltesystem.
- **WARNUNG:** Es ist zu überprüfen, dass der Kinderwagenaufsatz oder die Sitzeinheit oder der Autokindersitz vor Gebrauch korrekt eingerastet ist.
- **WARNUNG:** Dieses Produkt ist nicht zum Joggen oder Skaten geeignet.
- Die Verwendung des Sportwagens ist für Kinder im Alter zwischen 0 und 36 Monaten bis zu einem Körpergewicht von 15 kg zulässig.
- **WARNUNG:** Für Kinder ab der Geburt bis ca. dem 6. Lebensmonat, muss der Sportwagen in der Konfiguration Kinderwagen oder Babytrage tasche verwendet werden.
- **WARNUNG:** Dieses Produkt in der Kinderwagen-Konfiguration ist nur für ein Kind geeignet, das sich noch

nicht selbst aufsetzen bzw. auf die Seite rollen oder sich auf Hände und Knie stützen kann. Maximales Gewicht des Kindes: 9 kg.

- Nur die Kindersitze CHICCO AUTOFIX FAST und Chicco KEYFIT, die über die spezielle kompatible Andockvorrichtung verfügen, können am Sportwagen mit dem speziellen Adapter (separat erhältlich) befestigt werden.
- **WARNUNG:** Wenn eine Matratze zusätzlich zum Stoffbezug im Inneren separat gekauft wird, vergewissern Sie sich, dass sie zu dem Produkt passt. Größe: L. 780 mm, B. 300 mm, H. 20 mm. Keine weitere Matratze auf die Matratze in der vom Hersteller empfohlenen Größe legen.
- **WARNUNG:** Die Bremse muss stets angezogen sein, wenn Sie das Kind hineinsetzen und herausheben.
- Lassen Sie den Sportwagen niemals mit dem Kind darin auf einer schrägen Fläche stehen, selbst wenn die Bremsen angezogen sind.
- Verwenden Sie stets die Bremse, wenn Sie anhalten.
- Der Korb darf nicht mit über 3 kg beladen werden.
- An den Griffen und/oder an der Rückenlehne und/oder an den Seiten des Sportwagens angehängte Gegenstände beeinträchtigen die Standfestigkeit des Wagens.
- Transportieren Sie niemals mehr als ein Kind auf einmal.
- Bringen Sie an dem Sportwagen kein Zubehör, Ersatzteile oder Komponenten an, die nicht vom Hersteller mitgeliefert oder genehmigt wurden.
- Wenn die Sicherheitsgurte entfernt

wurden, vergewissern Sie sich, dass sie wieder korrekt an den Verankerungspunkten montiert werden. Die Ringe befinden sich an der Rückenlehne des Sportwagens auf der rechten und linken Seite. Um sich zu vergewissern, dass die Gurte korrekt befestigt sind, nachdem man das Kind hineingesetzt und angeschnallt hat, fest am Ende der Gurte ziehen.

- Mit dem am Sportwagen befestigten Kinderautositz ersetzt diese Version nicht die Wiege oder das Kinderbett. Wenn das Baby schlafen möchte, sollte es in einen Kinderwagenaufsatz, eine Wiege oder ein Bettchen gelegt werden.
- Vor dem Zusammenbau prüfen, ob das Produkt und seine Komponenten keine Transportschäden aufweisen. Im Falle einer Beschädigung darf das Produkt nicht benutzt werden und ist von Kindern fernzuhalten.
- Benutzen Sie das Produkt nicht mehr, wenn Teile davon gebrochen, abgerissen oder verlorengegangen sind.
- Das Produkt darf nur von einem Erwachsenen zusammengebaut werden.
- Dieses Produkt darf ausschließlich von Erwachsenen benutzt werden.
- Vergewissern Sie sich, dass auch andere Benutzer über die richtige Funktion des Sportwagens Kenntnis haben.
- Vergewissern Sie sich bei der Verstellung, dass die beweglichen Teile des Sportwagens nicht mit dem Körper des Kindes in Berührung kommen.
- Benutzen Sie den Sportwagen nicht auf Treppen oder Rolltreppen: Sie

könnten unvorhergesehener Weise die Kontrolle darüber verlieren.

- Achten Sie auf einzelne Stufen oder Bordsteinkanten.
- Erlauben Sie dem Kind nicht, in den Einhängkorb zu steigen; er könnte auseinanderbrechen und dem Kind Schaden zufügen sowie den Sportwagen umkippen.
- Um eine Erdrosselungsgefahr zu vermeiden, dem Kind keine Gegenstände mit Kordeln geben oder diese in seine Nähe legen.
- Falls der Sportwagen länger in der Sonne stand, vergewissern Sie sich bitte, bevor Sie Ihr Kind in den Sportwagen setzen, dass kein Teil überhitzt ist.
- Wird der Sportwagen über längere Zeit der Sonne ausgesetzt, kann dies Farbveränderungen bei Materialien und Stoffen verursachen.
- Vermeiden Sie den Kontakt des Sportwagens mit Salzwasser, damit sich kein Rost bildet.
- Den Sportwagen nicht am Strand verwenden.
- Wird der Sportwagen nicht verwendet, muss er für Kinder unzugänglich aufbewahrt werden.

VERZEICHNIS DER BESTANDTEILE

- Gestell
- Sitz
- 2 Hinterräder
- 2 Vorderräder
- Frontbügel
- Einhängkorb
- Stoffbezug für die Konfiguration Kinderwagen/Babytragetasche
- Boden Babytragetasche
- Regenschutz

Wichtiger Hinweis: Die in dieser Anleitung enthaltenen Bilder und Anweisungen beziehen sich auf eine Produktversion des Sportwagens. Einige hier beschriebene Komponenten, Zubehör und Funktionen können je nach der von Ihnen gekauften Version variieren.

Mit dem **"COLOR PACK"** (das nicht zur Basiskonfiguration gehört und separat zu erwerben ist) stehen Ihnen auch die

folgenden Komponenten zur Verfügung:

- Verdeck
- Sitzverkleinerer
- 2 Schulterpolster und ein Mittelstegpolster (Komfort-Set)
- Fußdecke/Decke.

HINWEIS: Zur Montage dieser Elemente nehmen Sie bitte auf den Abschnitt **“COLOR PACK” Bezug**.

ADAPTER FÜR KINDERAUTOSITZ

Auf dem Sportwagen Urban Plus können die Kinderautositze Chicco Autofix Fast oder Chicco Keyfit montiert werden. Dazu ist der spezielle “Adapter für den Kinderautositz” zu verwenden (separat zu erwerben). Für die korrekte Montage des “Adapters für den Kinderautositz” nehmen Sie bitte auf die entsprechende Gebrauchsanleitung Bezug.

TIPPS FÜR PFLEGE UND WARTUNG

Dieses Produkt benötigt regelmäßige Pflege und Wartung. Die Reinigungs- und Wartungsarbeiten dürfen nur von einem Erwachsenen durchgeführt werden.

REINIGUNG

Der Bezug von Sportwagen und Tragetasche kann nicht abgenommen werden. Die Stoffteile mit einem feuchten Schwamm und Neutralseife reinigen. Reinigen Sie die Kunststoffteile regelmäßig mit einem feuchten Tuch. Die Metallteile nach einem eventuellen Kontakt mit Wasser abtrocknen, um Rostbildung zu vermeiden. Verwenden Sie keine Lösungs- oder Scheuermittel.

Die abziehbare gepolsterte Matratze des Kinderwagens kann nach den Angaben auf dem Pflegeetikett gewaschen werden.

Für die Reinigung der Komponenten des Color Packs (separat erhältlich) die Anweisungen auf den Pflegeetiketten befolgen.

Nachstehend sind die Reinigungssymbole und ihre Bedeutung aufgeführt:



Handwäsche in kaltem Wasser



Nicht bleichen



Nicht im Trockner trocknen



Nicht bügeln



Nicht chemisch reinigen

WARTUNG

Die beweglichen Teile sollten, wenn notwendig, mit trockenem Silikonöl geschmiert werden. Kontrollieren Sie regelmäßig den Zustand der Räder und säubern Sie diese bitte, wenn sie staubig oder sandig sind. Vergewissern Sie sich, dass alle Kunststoffteile, die auf den Metallrohren gleiten, frei von Staub, Schmutz und Sand sind, um eine Reibung zu vermeiden, die das korrekte Funktionieren des Kinder-sportwagens beeinträchtigen könnte. Den Sportwagen an einem trockenen Ort aufbewahren.

ERSTE MONTAGE DES KINDERSPORTWAGENS

1. Drücken Sie die graue Taste auf der Innenseite des runden Gelenks und drehen Sie gleichzeitig das Griffrohr wie in Abbildung 1 gezeigt.
2. Öffnen Sie daraufhin das Gestell ganz, indem Sie das Rohr der Vorderbeine öffnen, bis es mit einem Klicken einrastet (Abb. 2-2A).
3. Fügen Sie das Vorderrad in die dafür vorgesehene Öffnung ein, bis es mit einem Klicken einrastet (Abb. 3). Wiederholen Sie diesen Vorgang für das zweite Vorderrad.
4. Um die Hinterräder zu montieren, den Zapfen des Rads in das Loch des hinteren Rohrs stecken, wie in Abb. 4 gezeigt. Wiederholen Sie diesen Vorgang für das andere Rad.
- WARNUNG:** Bevor Sie den Kindersportwagen benutzen, vergewissern Sie sich, dass die Räder gut am Gestell befestigt sind.
5. Der Vorderteil des Einhängekorbs hat einen geformten Bereich. Montieren Sie den Einhängerkorb, indem Sie das Formteil mit den speziellen Druckknöpfen auf das vordere Rohr aufsetzen (Abb. 5) und wiederholen Sie den Vorgang für die Rückseite des Korbs (Abb. 5A). Um die Montage abzuschließen, die Bänder auf der Vorderseite des Korbs durch die D-förmigen Ringe an den Vorderbeinen des Kindersportwagens führen und sie mit den Druckknöpfen befestigen (Abb. 5B).

MONTAGE DES SITZES: KONFIGURATION SPORTWAGEN

In der Verpackung sind das Gestell des Sportwagens und die geschlossene Sitzfläche enthalten.

6. Um den Sitz auf den Sportwagen zu montieren, muss man ihn öffnen, indem man wie in den Abbildungen 6 – 6A gezeigt vorgeht, bis er mit einem Klicken einrastet (Abb. 6B). Zuletzt den Reißverschluss um die Metallstütze unter der Sitzfläche schließen, wie in Abbildung 6C-6D gezeigt.
7. Schließen Sie das Gurtschloss A, das sich auf der Außenseite im Fußbereich des Sitzes befindet, wie in Abb. 7 gezeigt; schließen Sie dann das Gurtschloss B unter der Sitzfläche (Abb. 7A).
8. Um den Sitz zu montieren, fügen Sie die beiden in Abb. 8 gezeigten Befestigungen in die entsprechenden Aufnahmen auf der Innenseite der runden Gelenke des Kindersportwagens ein (Abb. 8A), bis sie mit einem Klick einrasten.
- WARNUNG:** Vergewissern Sie sich, dass der Sitz richtig montiert ist, indem Sie ihn nach oben ziehen.
9. Der Sitz kann in beide Richtungen auf den Sportwagen montiert werden: sowohl mit Blickrichtung zur Straße (Abb. 9) als auch mit Blickrichtung zur Mutter (Abb. 9A).
10. Um den Sitz abzunehmen, drücken Sie die seitlichen grauen Tasten und ziehen Sie ihn nach oben (Abb. 10). Diese Arbeiten dürfen nicht ausgeführt werden, wenn das Kind im Wagen sitzt.
- WARNUNG:** Nehmen Sie den Sportwagenaufsatz nicht mit dem Kind darin ab.

EINSTELLUNG DES SITZES

Nachdem der Sitz auf das Gestell montiert ist, kann er in drei verschiedenen Positionen geneigt werden.

11. Man kann den gesamten Sitz verstellen, indem man gleichzeitig die Tasten über dem zentralen Gelenk drückt (Abb. 11).
12. Man kann die Neigung der Rückenlehne zur Sitzfläche ändern, indem man die Taste betätigt, wie in Abb. 12 gezeigt.

EINSTELLUNGEN DER BEINSTÜTZE

13. Die Fußstütze kann in verschiedene Positionen verstellt werden, indem man gleichzeitig die in Abb. 13 gezeigten Tasten drückt.

ABNEHMBARER FRONTBÜGEL

Der Kindersportwagen ist mit einem abnehmbaren Frontbügel ausgestattet.

14. Um ihn zu entfernen, braucht man nur die seitlich angebrachten Tasten zu betätigen (Abb. 14).

15. Um das Kind in den Wagen zu setzen und herauszunehmen kann man den Frontbügel auf nur einer Seite ablösen (Abb. 15).

WARNUNG: Stets die Sicherheitsgurte anlegen. Der Frontbügel ist KEINE Kinderrückhaltevorrichtung.

WARNUNG: Der Frontbügel darf nicht verwendet werden, um den Sportwagen mit dem Kind darin anzuheben.

GEBRAUCH DER SICHERHEITSGURTE

Der Sportwagen ist mit einem 5-Punkt-Rückhaltesystem ausgestattet, das aus zwei Schultergurten mit zwei Verstellösen, einem schon montierten Beckengurt und einem Schrittgurt mit Gurtschloss besteht.

WARNUNG: Um die Sicherheitsgurte der Körpergröße des Kindes anzupassen, kann man die Schulterpolster verwenden, indem man diese zuerst durch die zwei Verstellösen zieht, wie in Abb. 16 gezeigt.

16. Nachdem Sie das Kind in den Sportwagen gelegt haben, schließen Sie die Sicherheitsgurte, indem Sie zuerst die zwei Gabeln durch die Öse der Schultergurte ziehen (Abb. 16A) und sie dann in das Gurtschloss des Schrittgurts einfügen (Abb. 16B). Stellen Sie nun die Gurtlänge so ein, dass die Gurte an den Schultern und dem Körper des Kindes anliegen.

17. Zum Öffnen des Beckengurts die Gabeln seitlich drücken und herausziehen (Abb. 17).

18. Der Beckengurt muss stets durch die 2 D-förmigen Ringe auf der Seite der Sitzfläche des Sportwagens geführt werden (Abb. 18).

WARNUNG: Verwenden Sie immer das Rückhaltesystem. Für die Sicherheit Ihres Kindes, verwenden Sie den 5-Punkt-Sicherheitsgurt.

ENTFERNEN DER SICHERHEITSGURTE

Die Sicherheitsgurte können herausgenommen werden (zur Reinigung oder für die Verwendung in der Konfiguration Kinderwagen/Babytragetasche).

Um die Gurte zu entfernen, müssen der Beckengurt aus den speziellen D-förmigen Ringen und die Schultergurte aus den Stoffösen an der Rückenlehne gezogen werden. Wenn die Sicherheitsgurte entfernt wurden, vergewissern Sie sich, dass sie wieder korrekt an den Verankerungspunkten montiert werden.

Zum Wiedereinbau der Rückhaltesysteme gewissenhaft in der unten angegebenen Reihenfolge vorgehen:

19. Fügen Sie den Gurt wie in Abb. 19 gezeigt in die Öse ein und achten Sie dabei darauf, dass der Längenregler wie in Abb. 19A positioniert ist.

20. Greifen Sie die Kunststofföse der Schultergurte und fügen Sie diese in den Stoffring des Gurts ein (Abb. 20).

21. Nachdem Sie diesen Arbeitsgang korrekt ausgeführt haben, ziehen Sie den Gurt nach unten, bis der Stoffring umgekehrt wird (Abb. 21A-21B).

22. WARNUNG: Vergewissern Sie sich nach der Montage, dass die Kunststoffösen korrekt montiert sind. Stellen Sie sicher, dass die vorstehenden waagerechten Teile der Kunststoffösen nach ihrer Montage auf den jeweiligen Gabeln zur Außenseite der Sitzfläche gerichtet sind (Abb. 22A-22B). Nach der Montage müssen die Gurte erneut auf die Körpergröße Ihres Kindes eingestellt werden.

VERWANDLUNG DER SITZFLÄCHE: KONFIGURATION KINDERWAGEN

Um den Sportwagen in Kinderwagen zu verwandeln, gehen Sie wie folgt vor:

23. Lösen Sie die Gurtschnallen unter der Sitzfläche (Abb. 23 – 23A).

24. Stellen Sie die Fußstütze waagrecht und die Rückenlehne in die niedrigste Position (Abb. 24), neigen Sie die Sitzfläche zurück, indem Sie die in Abbildung 11 gezeigten Tasten betätigen und bringen Sie den Kinderwagen in waagerechte Position (Abb. 24A).

25. Entfernen Sie die Sicherheitsgurte (siehe Abschnitt **ENTFERNEN DER SICHERHEITSGURTE**) und sorgen Sie dafür, diese außer Reichweite des Kindes aufzubewahren.

WARNUNG: Der Kinderwagen darf nur in waagerechter Position verwendet werden (Abb. 25A). Verstellen Sie den Kinderwagen nicht in die geneigte Position (Abb. 25B).

26. Den Stoffbezug einfügen und ihn am Stoff des Sportwagens mit dem speziellen Innenreißverschluss (Abb. 26) befestigen, der sich im Kopfbereich des Kindes befindet.

27. Wickeln Sie daraufhin den elastischen Teil des Stoffbezugs im Fußbereich um das Rohr des Gestells (Abb. 27). Zuletzt die Knöpfe auf beiden Seiten befestigen (27 A).

WARNUNG: Wenn der Aufsatz sich in Konfiguration Kinderwagen befindet, muss er in Blickrichtung zur Mutter auf den Sportwagen montiert sein. (Abb. 27B-27C).

WARNUNG: In der Konfiguration als Kinderwagen, kann der Sportwagenaufsatz nicht mit dem Kind darin abgenommen werden

VERWANDLUNG DER SITZFLÄCHE: KONFIGURATION BABY-TRAGETASCHE

ANLEITUNG FÜR SPÄTERE RÜCKFRAGEN AUFBEWAHREN.

WARNUNG: VOR DEM GEBRAUCH EVENTUELLE POLYBEUTEL UND ALLE ELEMENTE, DIE TEIL DER PRODUKTVERPACKUNG SIND, ABNEHMEN UND ENTSORGEN SOWIE VON KINDERN FERNHALTEN.

HINWEISE

- Für die Verwendung des Sportwagens die Anweisungen des Sportwagens lesen.

- **WARNUNG:** Dieses Produkt ist nur für ein Kind geeignet, das sich noch nicht selbst aufsetzen bzw. auf die Seite rollen oder sich auf Hände und Knie stützen kann. Maximales Gewicht des Kindes: 9 kg.
- **Ungefährliches Verwendungsalter:** 0 – 5/6 Monate.
- **WARNUNG:** Den Ständer nur auf einem festen, waagerechten und trockenem Untergrund verwenden.
- **WARNUNG:** Lassen Sie andere Kinder nicht unbeaufsichtigt in der Nähe der Tragetasche und des Ständers spielen.
- **WARNUNG:** Verwenden Sie die Babytragetasche nicht, wenn Teile gebrochen oder eingerissen sind oder fehlen.
- Nur Ersatzteile verwenden, die vom Hersteller geliefert oder genehmigt wurden.
- An dem Produkt kein Zubehör, Ersatzteile oder Komponenten anbringen, die nicht vom Hersteller geliefert wurden. Eventuelle an den Produkten angebrachte Änderungen entheben den Hersteller jeglicher Haftung.
- Die Risiken berücksichtigen, die von Flammen und anderen Wärmequellen wie elektrischen Öfen, Gasöfen usw. herrühren. Die Babytragetasche nicht in der Nähe dieser Wärmequellen lassen.
- Überprüfen Sie regelmäßig den Zustand des Produktes, insbesondere den Tragebügel und den Boden der Tragetasche. Im Fall von Beschädigung oder Verschleiß darf das Produkt nicht mehr verwendet werden und ist für Kinder unzu-

gänglich aufzubewahren.

- Sicherstellen, dass der Bügel sich vor Transport der Tragetasche in der korrekten Gebrauchsposition befindet.
- In der Babytragetasche sollte der Kopf des Kindes niemals niedriger liegen als der Rest des Körpers.
- **WARNUNG:** Wenn eine Matratze zusätzlich zum Stoffbezug im Inneren separat gekauft wird, vergewissern Sie sich, dass sie zu dem Produkt passt. Größe: L. 780 mm, B. 300 mm, H. 20 mm. Keine weitere Matratze auf die Matratze in der vom Hersteller empfohlenen Größe legen.
- Vor dem Zusammenbau prüfen, ob das Produkt und seine Komponenten keine Transportschäden aufweisen. Im Falle einer Beschädigung darf das Produkt nicht benutzt werden und ist von Kindern fernzuhalten.
- Keinerlei Gegenstand in der Babytragetasche zurücklassen, durch den deren Tiefe verringert werden könnte.
- Plastikbeutel von Kindern fernhalten, da Erstickungsgefahr besteht.
- In der Sonne heizen die Produkte sich auf. Lassen Sie sie abkühlen, bevor Sie das Kind hineinlegen.
- **WARNUNG:** Lassen Sie Ihr Kind nie unbeaufsichtigt.
- **WARNUNG:** Die Tragetasche nie auf einem Ständer benutzen.
- Verwenden Sie die Tragetasche nicht, um das Kind längere Zeit darin schlafen zu lassen: Dieses Produkt kann kein Bettchen ersetzen.
- Wenn die Babytragetasche nicht benutzt wird, halten Sie sie von Kindern fern.

Der Sitz Urban Plus kann mit dem mitgelieferten Boden in eine Babytragetasche verwandelt werden. Für die Umwandlung in eine Babytragetasche befolgen Sie die nachstehend beschriebenen Schritte.

28. Lösen Sie die Gurtschnallen unter dem Sitz wie im Punkt 23 beschrieben und stellen Sie die Sitzfläche waagrecht (Abb. 28)

In der Konfiguration als Babytragetasche sollten die Sicherheitsgurte entfernt werden (siehe Abschnitt **ENTFERNEN DER SICHERHEITSGURTE**). Bewahren Sie diese außer Reichweite des Kindes auf.

29. Öffnen Sie den Boden der Babytragetasche in waagerechte Position, bis er mit einem Klicken einrastet (Abb. 29 – 29 A).

30. Legen Sie den Boden für die Babytragetasche in den Sitz. Achten Sie dabei darauf, die Stütze "A" in die spezielle Aufnahme am Gestell, im Kopfbereich des Kindes, einzufügen (Abb. 30 – 30 A). Daraufhin die Halterung "B" um das Rohr im Fußbereich schließen (Abb. 30B). Nachdem das feste Gestell an beiden Enden befestigt wurde, muss es an der horizontalen Metallstange unter dem Sitz befestigt werden. Das Kunststoffgestell besitzt an den Längsseiten zwei Textilbänder mit einem Druckknopf (Abb. 30C). Nehmen Sie das Ende mit dem Knopf und führen Sie es durch die Textilschleufe, die sich auf der Seite des Sitzes befindet (Abb. 30D-30E); anschließend das Band um die horizontale Metallstange wickeln (Abb. 30F), das Band erneut durch die Schleufe ziehen (30G) und den Vorgang fertigstellen, indem Sie den Knopf schließen (30H). Die gleichen Schritte auf der anderen Seite wiederholen (30I). Nun muss der Stoffbezug eingesetzt werden, der am Stoff des Sportwagens mit dem inneren Reißverschluss im Kopfbereich befestigt wird. Im Fußbereich den elastischen Teil um das Gestell wickeln und die Druckknöpfe befestigen, wie in den Punkten 26-27 beschrieben.

WARNUNG: Wenn der Sitz sich in Konfiguration Babytragetasche befindet, darf er ausschließlich in Blickrichtung zur Mutter auf den Sportwagen montiert sein.

31. Um die Konfiguration Babytragetasche abzuschließen, den Frontbügel am Gestell befestigen, indem man die Enden in die speziellen Aufnahmen einfügt.

WARNUNG: Um die korrekte Befestigung des Frontbügels zu prüfen, vergewissern Sie sich, dass der grüne Bereich im oberen Teil der Befestigungstasten sichtbar ist (Abb. 31). Ist dies nicht der Fall, ist der Griff nicht korrekt eingesetzt (Abb. 31A).

In der Konfiguration der auf den Sportwagen montierten Babytragetasche sollte der Frontbügel zum Kopf des Kindes gerichtet sein, wie in Abbildung 31 B dargestellt.

32. Der zum Kopf des Kindes gerichtete Frontbügel kann als Transportgriff der Babytragetasche verwendet werden.

WARNUNG: Bevor man die Babytragetasche vom Gestell abnimmt, die korrekte Befestigung des Frontbügels prüfen, indem man ihn fest nach oben zieht.

WARNUNG: Bevor man die Babytragetasche mit dem Kind darin vom Gestell abnimmt, sicherstellen, dass der Frontbügel zum Kopf des Kindes gerichtet ist.

Um die Babytragetasche vom Gestell abzunehmen, die beiden grauen Drucktasten auf den seitlichen Gelenken drücken (Abb. 32), die Babytragetasche am Frontbügel greifen und nach oben ziehen (Abb. 32 A).

33. Die Babytragetasche kann, nachdem sie mit dem Kind darin vom Gestell des Sportwagens abgenommen wurde, auf einer ebenen Fläche abgestellt werden (Abb. 33).

34. Um zur Konfiguration Sportwagen oder Kinderwagen zurückzukehren, muss man den zuvor angebrachten Stoffbezug und den Boden der Babytragetasche entfernen. Um den Boden herauszunehmen, die Halterung "B" vom Gestell ablösen, indem man sie nach oben öffnet (Abb. 34), den Boden neigen und aus dem Mechanismus ziehen, indem man die Taste der Stütze "A" drückt (Abb. 34 A).

35. Der Boden kann, nachdem er aus dem Sitz genommen wurde, kompakt zusammengeklappt werden, indem man gleichzeitig die beiden Schieber im unteren Teil betätigt (Abb. 35).

WARNUNG: Den Boden, wenn er nicht gebraucht wird, von Kindern fernhalten.

FESTSTELLBREMSE

Der Sportwagen verfügt über eine Feststellbremse mit Pedal an der Hinterachse.

36. Um die Feststellbremse einzufügen muss das Pedal mit einem Fuß nach unten gedrückt werden (Abb. 36).

37. Zum Lösen der Feststellbremse muss das Pedal nach oben gedrückt werden (Abb. 37).

WARNUNG: Verwenden Sie stets die Bremse, wenn Sie anhalten. Lassen Sie den Kindersportwagen niemals mit dem Kind darin auf einer schrägen Fläche stehen, selbst wenn die Feststellbremse angezogen ist.

WARNUNG: Vergewissern Sie sich nach Betätigung der Feststellbremse, dass die Bremsen auf beiden Hinterradgruppen korrekt eingerastet sind.

SCHWENKBARE RÄDER

Der Kindersportwagen hat schwenk- und fixierbare Vorderräder.

38. Es wird empfohlen, die fixierten Räder zu verwenden, wenn Sie auf besonders unebenem Gelände fahren. Die schwenkbaren Räder werden stattdessen zur besseren Beweglichkeit des Sportwagens auf normalem Straßenbelag empfohlen. Damit sich die Vorderräder frei drehen können, die vordere Taste nach unten drücken, wie in Abbildung 38 gezeigt.

Zum Feststellen der Vorderräder, die Taste erneut mit dem Fuß drücken. Unabhängig von der Position, in der sich das Rad befindet, wird es in gerader Stellung blockiert.

WARNUNG: Beide Räder müssen stets gleichzeitig in Schwenk- oder Fixposition sein.

VERSTELLEN DES SCHIEBEGRIFFS

Der Kindersportwagen hat einen Schiebegriff, der je nach Anforderungen des Benutzers in der Höhe verstellt werden kann.

39. Er kann in 4 verschiedenen Positionen eingestellt werden, indem man auf die Entriegelungstaste in der Mitte des Griffs drückt (Abb. 39).

Nachdem Sie von einer in die andere Position gewechselt haben, vergewissern Sie sich, dass der automatische Blockierungsmechanismus korrekt eingerastet ist.

REGENSCHUTZ

Der Sportwagen ist mit einem Regenschutz ausgestattet.

WARNUNG: Den Regenschutz erst verwenden, nachdem Sie das "Color Pack" erworben und das Verdeck montiert haben. Der Regenschutz darf niemals ohne Verdeck am Sportwagen verwendet werden, da das Kind ersticken könnte. Der Regenschutz darf niemals ohne Verdeck oder Sonnendach am Sportwagen verwendet werden, da das

Kind ersticken könnte.

40. Um den Regenschutz zu befestigen, das Verdeck des Sportwagens ganz öffnen und den Regenschutz um das äußere Rohr der Rückenlehne wickeln. Zum Abschluss auch die entgegengesetzte Seite des Regenschutzes am Rohr im Fußbereich befestigen (Abb. 40). Lassen Sie nach Gebrauch den Regenschutz (falls er nass ist) an der Luft trocknen, bevor er zusammengefaltet und außer Reichweite von Kindern weggelegt wird.

WARNUNG: Nur den mitgelieferten Regenschutz verwenden.

COLOR PACK (separat zu kaufen)

Inhalt:

- VERDECK
- SITZVERKLEINERER
- KOMFORT-SET
- FUSSDECKE/DECKE

VERDECK

Am Sportwagen kann ein Verdeck montiert werden (in dem separat zu kaufenden Color Pack enthalten).

Die Sitzfläche hat zwei Aufnahmen an den Seiten der Rückenlehne, an denen das Verdeck befestigt werden kann.

41. Zur Befestigung des Verdecks, das Andocksystem in die Aufnahmen einfügen, wie in Abbildung 41 gezeigt.

42. Daraufhin den Stoff des Verdecks mit dem Reißverschluss am Gestell, neben der Rückenlehne befestigen. (Abb. 42).

ACHTUNG: Die Befestigung des Verdecks muss auf beiden Seiten des Sportwagens erfolgen. Vergewissern Sie sich, dass es korrekt blockiert ist.

43. Um das Verdeck abzunehmen, muss der Reißverschluss des Verdeckstoffs ganz geöffnet werden und man muss die Tasten auf der Innenseite der Verdeck-Aufnahmen drücken. Daraufhin ist das Verdeck nach oben zu ziehen (Abb. 43).

44. Um das Verdeck zu verstellen, es in der Mitte greifen und ziehen und/oder drücken (Abb. 44).

SITZVERKLEINERER

Für die Verwendung in den ersten Lebensmonaten des Kindes, kann man einen Sitzverkleinerer benutzen, der mit dem "Color Pack" verkauft wird. Der Sitzverkleinerer muss in der Konfiguration Sportwagen montiert werden.

Für die korrekte Positionierung der Sicherheitsgurte an der Rückenlehne des Sportwagens, nehmen Sie bitte auf den Abschnitt "**GEBRAUCH DER SICHERHEITSGURTE**" Bezug.

45. Nun müssen die Gurte durch die speziellen Schlitze an der Rückenlehne des Sitzverkleinerers geführt werden. Für den Beckengurt und den Schrittgurt genauso vorgehen, siehe Abbildung 45.

KOMFORT-SET

46. Im "Color Pack" ist ein Komfort-Set enthalten, das 2 Schulterpolster (A) und einen Schrittgurtpolster enthält (B) (Abb. 46).

47. Zur Montage die Schulterpolster in die Gurte einfügen, wie in Abb. 47 gezeigt, und dabei darauf achten, dass die Naht nach außen zeigt. Die Schulterpolster können der Größe des Kindes angepasst werden.

48. Ziehen Sie den Schrittgurt durch die entsprechende Öffnung, wie in Abbildung 48 gezeigt.

FUSSDECKE/DECKE

49. Das gleiche Element (Abb. 49A) kann auf zwei verschiedene Arten verwendet werden: als Fußdecke in der Konfiguration Sportwagen (Abb. 49B) und als Decke in der Konfiguration Kinderwagen / Babytragetasche (Abb. 49C).

50. Um das Element zu befestigen, muss es um das Gestell gewickelt und dabei unter dem Frontbügel durchgeführt werden. Daraufhin mit den äußeren und inneren Druckknöpfen am Gestell befestigen (Abb. 50A-50B).

ZUSAMMENKLAPPEN DES SPORTWAGENS

Zum Zusammenklappen des Sportwagens sollte man den Schiebegriff in die niedrigste Position stellen und die Räder frei lassen.

Man kann den Sportwagen auf zwei verschiedene Weisen zusammenklappen: ohne den Sitz oder mit am Gestell befestigtem Sitz.

Zusammenklappen des Sportwagens ohne Sitz

51. Den Sitz abnehmen, indem man die grauen Tasten an den Gelenken des Sitzes drückt (Abb. 51).

52. Den Sportwagen zusammenklappen, indem man die Taste 1 verschiebt und daraufhin die Tasten 2 und 3 drückt (Abb. 52).

Zusammenklappen des Sportwagens mit dem Sitz

53. Den Sitz zusammenklappen, indem man die beiden Drücker hinter dem Rohr des Sitzes nach oben zieht (Abb. 53) und den Sitz daraufhin vordrückt, bis die kompakteste Position erreicht wird (Abb. 53 A – 53B).

54. Den Sportwagen wie in Punkt 52 beschrieben zusammenklappen. Der Sportwagen ist jetzt mit dem am Gestell befestigten Sitz zusammengeklappt (Abb. 54).

GARANTIE

Die Garantie gilt bei allen Konformitätsfehlern, die trotz normaler Gebrauchsbedingungen (gemäß den Vorgaben der Gebrauchsanleitung) auftreten.

Die Garantie ist verwirkt bei unsachgemäßem Gebrauch, Abnutzung oder bei persönlichen Unglücksfällen.

Bezüglich der Garantiedauer für Konformitätsfehler verweisen wir auf die nationalen Rechtsvorschriften des Kauflandes.

ES INSTRUCCIONES DE USO

IMPORTANTE – CONSERVE ESTAS INSTRUCCIONES PARA FUTURAS CONSULTAS.

ADVERTENCIA: ANTES DEL USO, quite y elimine las bolsas de plástico y los demás componentes que formen parte del embalaje del producto o, en cualquier caso, manténgalos fuera del alcance de los niños.

ADVERTENCIAS

- **ADVERTENCIA:** Nunca deje al niño sin vigilancia.
- **ADVERTENCIA:** Antes del uso, asegúrese de que todos los mecanismos de bloqueo están correctamente enganchados.
- **ADVERTENCIA:** Para evitar lesiones durante las operaciones de apertura y cierre del producto, asegúrese de que el niño esté a la debida distancia.
- **ADVERTENCIA:** No deje que el niño juegue con este producto.
- **ADVERTENCIA:** Utilice siempre los sistemas de sujeción.
- **ADVERTENCIA:** Antes del uso, controle que los mecanismos de enganche del asiento, del capazo o de la silla de auto estén correctamente puestos.
- **ADVERTENCIA:** Este producto no es apto para correr o patinar.
- El uso de la silla de paseo está permitido con niños entre 0 y 36 meses, con un peso de máximo 15 kilos.
- **ADVERTENCIA:** Para niños desde el nacimiento hasta aproximadamente los 6 meses de edad, la silla de paseo debe utilizarse en la configuración cochecito o capazo semirrígido.

- **ADVERTENCIA:** Este producto, en la configuración cochecito, es apto para niños que no pueden sentarse por sí solos, darse la vuelta o levantarse apoyándose en las manos y las rodillas. Peso máximo del niño: 9 Kg.
- Sólo las sillas de auto Chicco AUTO-FIX FAST y Chicco KEYFIT, provistas del específico dispositivo compatible, pueden engancharse a la silla de paseo mediante el correspondiente adaptador (opcional).
- **ADVERTENCIA:** Si se compra un colchón aparte, para complementar el revestimiento textil interior, compruebe que éste se adapta bien al producto. Dimensiones: L. 780 mm, W. 300 mm, H. 20mm. No ponga otro colchón sobre un colchón cuyas dimensiones sean aquellas recomendadas por el fabricante.
- **ADVERTENCIA:** El dispositivo de frenado debe estar siempre activado cuando se acomode y se saque al niño.
- No deje nunca la silla de paseo sobre una superficie inclinada con el niño dentro aunque los frenos estén accionados.
- Utilice el dispositivo de frenado todas las veces que se pare.
- No sobrecargue la cesta. Peso máximo 3 kg.
- Todo peso puesto en los mangos, el respaldo y/o en los lados de la silla de paseo puede comprometer la estabilidad de la misma.
- No transporte a más de un niño a la vez.
- No aplique a la silla de paseo accesorios, partes de repuesto o componentes no suministrados o aprobados por el fabricante.

- Después de haber quitado los cinturones de seguridad, asegúrese de volver a fijar los cinturones correctamente en los puntos de anclaje. Las correas deberán regularse de nuevo. Para asegurarse de que los cinturones estén montados correctamente, después de acomodar y asegurar al bebé, tire con fuerza del extremo de los cinturones.
- La sillita de auto montada en la silla de paseo, no sustituye a una cuna o una camita. Si el bebé necesita dormir, acómódelo en un capazo, una cuna o una camita.
- Antes del montaje verifique que el producto y todos sus componentes no presenten daños o desperfectos debidos al transporte; en ese caso no utilice el producto y manténgalo fuera del alcance de los niños.
- No utilice el producto si algunas de sus partes están rotas, rasgadas o faltan.
- El producto debe ser montado exclusivamente por un adulto.
- El uso de este producto debe estar a cargo exclusivamente de un adulto.
- Asegúrese de que los usuarios de la silla de paseo conocen perfectamente el funcionamiento exacto de ésta.
- Durante las operaciones de regulación, compruebe que las partes móviles de la silla de paseo no entren en contacto con el cuerpo del niño.
- No utilice la silla de paseo en escaleras, ya sea fijas o mecánicas: Se podría perder el control inesperadamente.
- Preste atención al subir o bajar un escalón o la acera.
- No permita que el niño se suba a

la cesta portaobjetos: puede romperse y provocar daños al niño además de ocasionar el vuelco de la silla de paseo.

- Para evitar riesgos de asfixia, no le dé al niño objetos con cordones ni los deje a su alcance.
- Si se deja la silla de paseo expuesta al sol durante mucho tiempo, espere hasta que se enfríe antes de acomodar al niño.
- La exposición prolongada al sol puede ocasionar cambios en los colores de los materiales y de los tejidos.
- Para prevenir la formación de óxido, evite que la silla de paseo entre en contacto con agua salina.
- No utilice la silla de paseo en la playa.
- Cuando no se utilice, la silla de paseo debe mantenerse fuera del alcance de los niños.

LISTA DE COMPONENTES

- Bastidor
- Asiento
- 2 ruedas traseras
- 2 ruedas delanteras
- Protector delantero
- Cesta portaobjetos
- Revestimiento de tela para la configuración cochecito/capazo semirrígido
- Base del capazo semirrígido
- Cubierta impermeable

Nota importante: Las imágenes y las instrucciones incluidas en este manual se refieren a una versión específica de la silla de paseo. Algunos componentes y algunas funciones que se describen pueden variar dependiendo de la versión que usted ha comprado.

Con el **"COLOR PACK"** (no está presente en la configuración básica y debe comprarse por separado), tendrá a disposición también los siguientes componentes:

- Capota
- Reductor de asiento
- 2 hombreras y un separapiernas (Kit confort)
- Cubrepiernas/manta.

NOTA: Para el montaje de estos elementos, consulte el apartado **"COLOR PACK"**.

ADAPTADOR PARA SILLITA DE AUTO

En la silla de paseo Urban Plus se pueden montar las silli-

tas de auto Chicco Autofix Fast o Chicco Keyfit utilizando el correspondiente "Adaptador para sillita de auto" (se vende por separado). Para un montaje correcto del "Adaptador para sillita de auto", consulte el manual de instrucciones correspondiente.

RECOMENDACIONES PARA LA LIMPIEZA Y EL MANTENIMIENTO

Este producto requiere un mantenimiento periódico. Las operaciones de limpieza y mantenimiento deben ser realizadas exclusivamente por un adulto.

LIMPIEZA

La silla de paseo y el capazo no son desenfundables. Limpie las partes de tejido con una esponja húmeda y jabón neutro. Limpie periódicamente las partes de plástico con un paño húmedo. Seque las partes de metal tras un posible contacto con agua, para evitar que se oxiden. No utilice disolventes ni productos abrasivos.

El colchón relleno del capazo desenfundable, puede lavarse siguiendo las instrucciones presentes en la etiqueta de la composición textil.

Para la limpieza de los componentes de Color Pack (se compran por separado), siga las instrucciones presentes en las etiquetas de la composición textil.

A continuación, se indican los símbolos de lavado y sus correspondientes significados:



Lavar a mano en agua fría



No usar lejía



No secar en secadora



No planchar



No lavar en seco

MANTENIMIENTO

Lubrique las partes móviles, solo en caso de necesidad, con aceite seco de silicona. Controle periódicamente el estado de desgaste de las ruedas y manténgalas limpias de polvo y arena. Compruebe que todas las partes de plástico que se deslizan por los tubos en metal estén limpias de polvo, suciedad y arena, para evitar fricciones que puedan comprometer el correcto funcionamiento de la silla de paseo. Guarde la silla de paseo en un lugar seco.

PRIMER MONTAJE DE LA SILLA DE PASEO

1. Presionar el botón gris situado en el interior de la articulación circular y simultáneamente girar el tubo de empuñadura, tal y como se indica en la figura 1.

2. A continuación, extender totalmente la estructura abriendo el tubo de las patas delanteras hasta que se oiga un clic de bloqueo (Fig. 2-2A).

3. Introducir la rueda delantera en el orificio correspondiente, hasta escuchar el clic que indica su bloqueo (Fig. 3). Re-

petir la misma operación con la segunda rueda delantera.

4. Para montar las ruedas traseras, introducir la clavija de la rueda en el orificio del tubo de la pata trasera, tal y como se indica en la figura 4. Repetir la misma operación con la otra rueda.

ADVERTENCIA: Antes de utilizar la silla de paseo, compruebe que las ruedas están fijadas correctamente a la estructura.

5. La parte delantera de la cesta cuenta con una zona perfilada. Montar la cesta colocando la parte perfilada en el tubo delantero, por medio de los respectivos botones automáticos (Fig. 5) y repetir la operación para la parte posterior de la cesta (Fig. 5A). Para completar el montaje pasar las cintas situadas en la parte delantera de la cesta a través de los anillos en "D" situados en las patas delanteras de la silla de paseo, sujetando las cintas con los botones automáticos (Fig. 5B).

MONTAJE DEL ASIENTO: CONFIGURACIÓN SILLA DE PASEO

La caja de embalaje contiene el bastidor de la silla de paseo y el asiento cerrados.

6. Para montar el asiento en la silla de paseo hay que abrirla como se muestra en las figuras 6 – 6A, hasta escuchar el clic que indica su bloqueo (Fig. 6B). Para completar la apertura del asiento cierre la cremallera que rodea el soporte metálico, situado debajo del asiento, como se muestra en la figura 6C-6D.

7. Enganche la hebilla A, situada externamente en la zona de los pies en el asiento, como se muestra en la figura 7; A continuación, enganche la hebilla B, que está debajo del asiento (Fig. 7A).

8. Para montar el asiento en la estructura, introduzca los dos ganchos circulares que se muestran en la figura 8 en los respectivos alojamientos situados dentro de las articulaciones circulares de la silla de paseo (Fig. 8A), hasta que se escuche un click que indica su bloqueo.

ADVERTENCIA: Asegúrese de que el asiento esté correctamente sujeto a la estructura, tirando del mismo hacia arriba.

9. El asiento puede montarse en la silla de paseo en ambas direcciones: tanto en la configuración "frente calle" (Fig. 9) como en la "frente mamá/papá" (Fig. 9A).

10. Para desmontar el asiento presione los botones laterales grises y tire hacia arriba (Fig. 10). Estas operaciones no deben realizarse nunca con el niño dentro del asiento.

ADVERTENCIA: No desmonte el asiento de la silla de paseo con el niño dentro de éste.

REGULACIONES DEL ASIENTO

Tras haber montado el asiento en el bastidor, es posible inclinarlo en tres posiciones diferentes.

11. El asiento en su conjunto puede regularse accionando al mismo tiempo los botones ubicados sobre la articulación central (Fig. 11).

12. La inclinación del respaldo puede modificarse con respecto al asiento por medio del botón, tal y como se muestra en la figura 12.

REGULACIONES DEL APOYAPIERNAS

13. Es posible regular el apoyapiernas en diferentes posiciones, presionando simultáneamente los botones que se indican en la figura 13.

PROTECTOR DELANTERO EXTRAÍBLE

La silla de paseo cuenta con un protector delantero desmontable.

14. Para quitarlo basta presionar los botones situados a los lados (Fig. 14).

15. Para acomodar y retirar al niño se puede desenganchar el protector por un solo lado (Fig. 15).

ADVERTENCIA: Abroche siempre los cinturones de seguridad. El protector NO es un dispositivo de sujeción del niño.

ADVERTENCIA: El protector no debe utilizarse para levantar la silla de paseo con el niño dentro de ésta.

USO DE LOS CINTURONES DE SEGURIDAD

La silla de paseo cuenta con un sistema de sujeción con cinco puntos de anclaje constituido por dos hombreras, dos ojales de regulación, un cinturón abdominal y un separapiernas con hebilla, ya montados.

ADVERTENCIA: Para adaptar los cinturones al cuerpo del niño pueden utilizarse las hombreras, haciéndolas pasar primero a través de los dos ojales de regulación, tal y como se indica en la figura 16.

16. Después de acomodar el niño en la silla de paseo, abroche los cinturones haciendo pasar primero las dos horquillas por el ojal de las hombreras (Fig. 16A) y posteriormente introduciéndolas en la hebilla separapiernas (Fig. 16B); Regule la longitud de los cinturones hasta que se ajusten a los hombros y al cuerpo del niño.

17. Para desenganchar el cinturón abdominal, presione y tire de las horquillas laterales (Fig. 17).

18. El cinturón abdominal siempre debe hacerse pasar a través de los dos anillos "D" presentes a los lados del asiento de la silla de paseo (Fig. 18).

ADVERTENCIA: Utilice siempre los sistemas de sujeción. Para la seguridad de su niño, utilice todos los puntos de anclaje de los cinturones de seguridad.

CÓMO QUITAR LOS CINTURONES DE SEGURIDAD

Los cinturones de seguridad pueden quitarse (para el lavado o cuando se usa en la configuración cochecito/capazo semirrígido).

Para quitar los cinturones es necesario extraer el cinturón abdominal de los anillos en "D" y las hombreras de las ranuras textiles situadas en el respaldo. Después de haber quitado los cinturones de seguridad, compruebe que los cinturones queden bien sujetos nuevamente en los puntos de anclaje.

Para volver a poner los sistemas de sujeción siga cuidadosamente los siguientes pasos:

19. Introduzca la correa en el ojal, como se indica en la figura 19, prestando atención para que el regulador de longitud quede como se muestra en la figura 19A.

20. Sujete el ojal plástico de las hombreras e introdúzcalo en el anillo de tela de la correa (Fig. 20).

21. Después de haber realizado correctamente esta operación, tire hacia abajo la correa hasta que el anillo de tela se voltee (Fig. 21A-21B).

22. ADVERTENCIA: Al finalizar el montaje compruebe que los ojales plásticos están montados correctamente. Compruebe que las partes salientes horizontales de los ojales plásticos, tras haberlos montado en las horquillas correspondientes, estén volteados hacia la parte exterior del asiento (Fig. 22A-22B)

Al finalizar el montaje, los cinturones deben reajustarse en función de la talla de su hijo.

TRANSFORMACIÓN DEL ASIENTO: CONFIGURACIÓN COCHECITO

Para transformar el asiento en cochecito siga los pasos que se describen a continuación:

23. Desenganche las hebillas situadas debajo del asiento (Fig. 23 – 23A).

24. Coloque el apoyapiernas horizontalmente, regule el respaldo en la posición más baja (Fig. 24), recline el asiento mediante los botones que se muestran en la figura 11, y ponga el cochecito en posición horizontal (Fig. 24A).

25. Quite los cinturones de seguridad (véase el apartado **CÓMO QUITAR LOS CINTURONES DE SEGURIDAD**) teniendo el cuidado de colocarlos fuera del alcance del niño.

ADVERTENCIA: El cochecito debe utilizarse únicamente en posición horizontal (Fig. 25A). No coloque el cochecito en posición inclinada (Fig. 25B).

26. Coloque el revestimiento de tela teniendo el cuidado de unirlo al tejido de la silla de paseo mediante la cremallera interna correspondiente (Fig. 26) situada en la zona de la cabeza del niño.

27. A continuación, extienda la parte elástica del revestimiento para forrar el tubo de la estructura en la zona de los pies (Fig. 27). Por último, abroche los botones ubicados a ambos lados (27 A).

ADVERTENCIA: Cuando el asiento se coloca en configuración cochecito, éste debe montarse en la silla de paseo frente mamá/papá. (Fig. 27B-27C).

ADVERTENCIA: En la configuración cochecito, el asiento no debe desmontarse con el niño dentro de éste

TRANSFORMACIÓN DEL ASIENTO: CONFIGURACIÓN CAPAZO SEMIRRÍGIDO

IMPORTANTE – CONSERVE ESTAS INSTRUCCIONES PARA FUTURAS CONSULTAS.

ADVERTENCIA: ANTES DEL USO, quite y elimine las bolsas de plástico y los demás componentes que formen parte del embalaje del producto o, en cualquier caso, manténgalos fuera del alcance de los niños.

ADVERTENCIAS

- Para el uso de la silla de paseo, consulte las instrucciones de la misma.
- **ADVERTENCIA:** Este producto solamente es apropiado para niños

que no pueden sentarse por sí solos, darse la vuelta o levantarse apoyándose en las manos y las rodillas. Peso máximo del niño: 9 Kg.

- **Edad de uso indicativa:** 0 – 5/6 meses.
- **ADVERTENCIA:** Utilice el producto solamente sobre una superficie firme, horizontal, nivelada y seca.
- **ADVERTENCIA:** No deje a otros niños desatendidos cerca del capazo.
- **ADVERTENCIA:** No utilizar si falta alguna parte del capazo, o si éstas están rotas o desgarradas.
- Utilice solamente piezas de recambio suministradas o aprobadas por el fabricante.
- No monte en el producto accesorios, piezas de repuesto ni componentes que no hayan sido suministrados por el fabricante. Cualquier modificación a los productos exige al fabricante de toda responsabilidad.
- Tenga en cuenta los riesgos que se derivan de llamas y otras fuentes de calor, tales como estufas eléctricas, estufas de gas, etc. No deje el capazo cerca de dichas fuentes de calor.
- Verifique periódicamente la integridad física y estructural del producto; En particular, revise el asa de transporte y la base del capazo. En caso de que presente daños o desgaste evidentes, no lo utilice y manténgalo fuera del alcance de los niños.
- Antes de transportar el capazo, asegúrese de que el asa se encuentra en la posición correcta de uso.
- Dentro del capazo, la cabeza del niño nunca debe estar más baja respecto del cuerpo.

- **ADVERTENCIA:** Si se compra un colchón aparte, para complementar el revestimiento textil interior, compruebe que éste se adapta bien al producto. Dimensiones: L. 780 mm, W. 300 mm, H. 20mm. No ponga otro colchón sobre un colchón cuyas dimensiones sean aquellas recomendadas por el fabricante.
- Antes del montaje verifique que el producto y todos sus componentes no presenten daños o desperfectos debidos al transporte; en ese caso no utilice el producto y manténgalo fuera del alcance de los niños.
- No deje dentro del capazo ningún objeto que pueda reducir su profundidad.
- Mantenga las bolsas de plástico fuera del alcance de los niños para prevenir peligros de atragantamiento.
- Los productos dejados al sol se sobrecalientan, deje que éstos se enfríen antes de acomodar al niño.
- **ADVERTENCIA:** Nunca deje al niño sin vigilancia.
- **ADVERTENCIA:** No utilizar este capazo sobre un soporte.
- No utilice el capazo para hacer dormir al niño durante un tiempo prolongado: este producto no puede sustituir a la cuna.
- Mientras no se esté usando, el capazo debe mantenerse fuera del alcance de los niños.

El asiento Urban Plus puede transformarse en capazo semirrígido utilizando la base incluida. Para transformar el asiento en capazo semirrígido, siga los pasos que se describen a continuación.

28. Desenganche las hebillas situadas debajo del asiento, como se describe en el punto 23, y coloque el asiento en posición horizontal (Fig. 28)

En la configuración capazo semirrígido, se recomienda quitar los cinturones de seguridad (véase el apartado **“CÓMO**

QUITAR LOS CINTURONES DE SEGURIDAD™), teniendo el cuidado de colocarlos fuera del alcance del niño.

29. Abra la base del capazo semirrígido, colocándolo en posición horizontal, hasta que escuche el clic que indica su bloqueo (Fig. 29 – 29 A).

30. Coloque la base para el capazo semirrígido dentro del asiento, teniendo el cuidado de introducir el soporte "A" en el alojamiento correspondiente que se encuentra en la zona de la cabeza del niño, en la estructura (Fig. 30 – 30 A). Luego, termine de engancharlo cerrando el soporte "B" alrededor del tubo en la zona de los pies (Fig. 30B). Luego de haber enganchado la base rígida en los dos extremos, es necesario fijarla al cilindro metálico horizontal que se encuentra debajo del asiento. La base de plástico, en los lados largos, posee dos cintas de refuerzo de tela con botón de presión (fig. 30C). Tomar el extremo con el botón y hacerlo pasar por el ojal de tela que se encuentra en el lateral del asiento (fig. 30D-30E); luego, envolver la cinta alrededor del cilindro metálico horizontal (fig. 30F), pasar nuevamente la cinta por el ojal (30G) y finalizar el enganche cerrando el botón (30H). Repetir las mismas operaciones del otro lado (30I). A este punto se debe colocar el revestimiento de tela sujetándolo al tejido de la silla de paseo mediante la cremallera interna ubicada en la zona de la cabeza y, en la zona de los pies, forrar con la parte elástica y abrochar los botones, tal y como se describe en los puntos 26-27.

ADVERTENCIA: Cuando el asiento está en la configuración capazo semirrígido, éste debe montarse en la silla de paseo solamente en la posición frente mamá/papá.

31. Para completar la configuración capazo semirrígido, enganche el protector a la estructura, introduciendo sus extremidades en los respectivos alojamientos.

ADVERTENCIA: Para asegurarse de que el protector esté bien enganchado, compruebe que la zona verde presente en la parte superior de los botones de enganche es visible (Fig. 31). Si no es visible, el protector no está bien enganchado (Fig. 31A).

En la configuración capazo semirrígido, cuando éste está montado en la silla de paseo, se recomienda poner el protector girado hacia la cabeza del niño, como se muestra en la figura 31 B.

El protector, si se monta girado hacia la cabeza del niño, puede utilizarse como asa de transporte del capazo semirrígido.

ADVERTENCIA: Antes de retirar el capazo semirrígido de la estructura, compruebe que el protector está bien sujeto tirando fuertemente de éste hacia arriba.

ADVERTENCIA: Antes de retirar el capazo semirrígido de la estructura con el niño dentro de éste, compruebe que el protector está montado girado hacia la cabeza del niño. Para quitar el capazo del bastidor, apriete los dos botones grises situados en las articulaciones laterales (Fig. 32), levante el capazo semirrígido sujetando el protector y tirando de éste hacia arriba (Fig. 32 A).

33. El capazo semirrígido, tras haberlo quitado del bastidor de la silla de paseo con el niño dentro de éste, puede apoyarse sobre una superficie plana (Fig. 33).

34. Para regresar a la configuración silla de paseo o cochecito, quite el revestimiento de tela y la base del capazo semirrígido que montó anteriormente. Para quitar la base, desenganche el soporte "B" del bastidor abriéndolo hacia arriba (Fig. 34), incline la base y sáquela del mecanismo apretando el botón del soporte "A" (Fig. 34 A).

35. Tras haber sacado la base del asiento, ésta puede doblarse para que resulte más compacta, presionando al mismo tiempo los dos botones deslizables situados en la parte inferior (Fig. 35).

ADVERTENCIA: Cuando no se usa, mantenga la base fuera del alcance de los niños.

FRENO DE PARADA

La silla de paseo está equipada con un pedal de freno para estacionamiento, colocado en el eje posterior.

36. Para activar el freno de estacionamiento, es necesario presionar con un pie el pedal hacia abajo (Fig. 36).

37. Para desactivar el freno de estacionamiento es necesario empujar el pedal hacia arriba (Fig. 37).

ADVERTENCIA: Utilice siempre el freno cuando permanezca parado. No deje nunca la silla de paseo sobre una superficie inclinada con el niño acomodado en su interior incluso si el freno de estacionamiento está activado.

ADVERTENCIA: después de accionar el freno de estacionamiento, compruebe que los frenos están correctamente puestos en ambas ruedas traseras.

RUEDAS GIRATORIAS

La silla de paseo está equipada con ruedas delanteras pivotantes/fijas.

38. Se recomienda utilizar las ruedas fijas en terrenos especialmente difíciles. Las ruedas en modo pivotante, en cambio, se recomiendan para mejorar la maniobrabilidad de la silla de paseo sobre superficies normales. Para transformar las ruedas delanteras en pivotantes, presione el pulsador delantero hacia abajo con el pie, como se indica en la figura 38.

Para pasar las ruedas a fijas, vuelva a presionar el pulsador con el pie. Independientemente de la posición en la que se encuentra la rueda, la misma se bloqueará en posición recta.

ADVERTENCIA: Las dos ruedas siempre deben estar bloqueadas o desbloqueadas al mismo tiempo.

REGULACIÓN DEL ASA

La silla de paseo posee un asa regulable en altura dependiendo de las exigencias del usuario.

39. Es posible regularla en 4 posiciones diferentes, por medio del botón de desbloqueo situado en el centro de la empuñadura (Fig. 39).

Después de pasar de una posición a otra, compruebe que el mecanismo de bloqueo automático se ha accionado correctamente.

CUBIERTA IMPERMEABLE

La silla de paseo cuenta con una cubierta impermeable.

ADVERTENCIA: Utilice la cubierta solo después de haber comprado el "Color Pack" y de haber montado la capota. La cubierta impermeable no puede utilizarse en la silla de paseo sin capota; podría provocar el sofocamiento del niño. No deje la silla de paseo expuesta al sol con el niño sentado en ella si la cubierta impermeable está montada, para evitar el riesgo de sobrecalentamiento.

40. Para sujetar la cubierta impermeable, abra totalmente la capota de la silla de paseo y enrolle la cubierta en el tubo exterior del respaldo. Para completar, coloque también la parte opuesta de la cubierta en el tubo de la zona de los pies (Fig. 40). Al final de cada uso, deje secar la cubierta al

aire libre (si está mojada) antes de doblarla y guárdela fuera del alcance de los niños.

ADVERTENCIA: Utilice solo la cubierta impermeable que se incluye con el producto.

COLOR PACK (se compra por separado)

Lista del contenido:

- CAPOTA
- REDUCTOR
- KIT CONFORT
- CUBREPIERNAS/MANTA

CAPOTA

En la silla de paseo puede montarse una capota (presente en el Color Pack, que debe comprarse aparte).

El asiento cuenta con dos acoplamientos situados a los lados del respaldo que permiten la fijación de la capota.

41. Para fijar la capota introduzca el sistema de enganche en los acoplamientos correspondientes, como se muestra en la (Fig. 41).

42. Posteriormente, sujete la parte textil de la capota mediante la cremallera prevista en la estructura al lado del respaldo. (Fig. 42).

ADVERTENCIA: La operación de fijación de la capota debe realizarse por ambos lados de la silla de paseo. Compruebe el bloqueo correcto de la misma.

43. Para quitar la capota, abra completamente la cremallera del tejido de la capota, apriete los botones situados en el interior de los acoplamientos de la capota y luego, tire de la capota hacia arriba (Fig. 43).

44. Para regular la capota tire y/o deslice desde el centro la misma (Fig. 44).

REDUCTOR

Durante los primeros meses de edad del niño puede utilizarse el reductor incluido en el "Color Pack". El reductor debe montarse sólo en la configuración silla de paseo.

Para la correcta posición de los cinturones de seguridad en el respaldo de la silla de paseo, consulte el apartado "**USO DE LOS CINTURONES DE SEGURIDAD**".

45. Una vez montados, pase los cinturones por los respectivos ojales del respaldo del reductor. Realice la misma operación para el cinturón abdominal y el separapiernas, como se muestra en la figura 45.

KIT CONFORT

46. El "Color Pack" contiene un kit confort que incluye 2 fundas para hombros (A), y un cubre-separapiernas (B) (Fig. 46).

47. Para montarlos, introduzca las hombros en los tirantes, como se muestra en la (Fig. 47) teniendo el cuidado de dejar la costura vertical hacia la parte exterior. Las hombros pueden regularse en función del tamaño del niño.

48. Introduzca el separapiernas en la correspondiente ranura, como se muestra en la figura 48.

CUBREPIERNAS/MANTA

49. El mismo elemento (Fig. 49A) puede utilizarse de dos formas diferentes: como cubrepiernas en la configuración silla de paseo (Fig. 49B) y como manta en la configuración cochecito / capazo semirrígido (Fig. 49C).

50. Para sujetar el elemento, es necesario enrollarlo en la estructura pasándolo por debajo del protector y seguida-

mente fijándolo al bastidor a través de los botones automáticos exteriores e interiores (Fig. 50A-50B).

CÓMO CERRAR LA SILLA DE PASEO

Para cerrar la silla de paseo, se recomienda regular el asa en la posición más baja y dejar las ruedas desbloqueadas.

La silla de paseo puede cerrarse de dos maneras diferentes: sin el asiento, o bien, dejando el asiento enganchado en el bastidor.

Cómo cerrar la silla de paseo sin asiento

51. Desmonte el asiento presionando los botones grises situados en las articulaciones del asiento (Fig. 51).

52. Cierre la silla de paseo desplazando el botón 1 y seguidamente, presionando los botones 2 y 3 (Fig. 52).

Cómo cerrar la silla de paseo con asiento

53. Cierre el asiento tirando hacia arriba las dos palanquitas que están detrás del tubo del asiento (Fig. 53) y seguidamente, empujela hacia adelante hasta lograr la posición más compacta posible (Fig. 53 A – 53B).

54. Cierre la silla de paseo como se describe en el punto 52. Ahora la silla de paseo está cerrada con el asiento fijado al bastidor (Fig. 54).

GARANTÍA

El producto está garantizado contra todo defecto de conformidad en condiciones normales de uso según lo previsto en las instrucciones.

Por lo tanto, la garantía no será aplicada en caso de daños ocasionados por uso incorrecto, desgaste o hechos accidentales.

Para la duración de la garantía sobre los defectos de conformidad remítase a las disposiciones específicas de la normativa nacional aplicable en el país de compra, si las hubiera.

PT INSTRUÇÕES DE UTILIZAÇÃO

IMPORTANTE – CONSERVE ESTAS INSTRUÇÕES PARA CONSULTAS FUTURAS.

ATENÇÃO: ANTES DE UTILIZAR, REMOVA E ELIMINE EVENTUAIS SACOS DE PLÁSTICO E TODOS OS ELEMENTOS QUE FAÇAM PARTE DA EMBALAGEM DO PRODUTO OU MANTE-NHA-OS FORA DO ALCANCE DAS CRIANÇAS.

ADVERTÊNCIAS

- **ATENÇÃO:** Nunca deixe a sua criança sem vigilância.
- **ATENÇÃO:** Antes da utilização, certifique-se de que todos os mecanismos de segurança estão corretamente ativados.
- **ATENÇÃO:** Para evitar lesões durante as operações de abertura e fecho do produto, assegure-se de que a criança está devidamente afastada.
- **ATENÇÃO:** Não deixe a sua criança brincar com este produto.
- **ATENÇÃO:** Utilize sempre os sistemas de retenção.
- **ATENÇÃO:** Antes de utilizar, verifique se os mecanismos de fixação da cadeira, da alfofa ou da cadeira auto estão bem bloqueados.
- **ATENÇÃO:** Este produto não é indicado para correr ou patinar.
- O uso do carrinho é adequado a crianças com idade entre 0 e 36 meses, até um peso máximo de 15 kg.
- **ATENÇÃO:** Para bebês desde o nascimento até aos 6 meses, aproximadamente, o carrinho de passeio deve ser utilizado na configuração de carrinho de berço ou alfofa semirrígida.
- **ATENÇÃO:** Este produto, na con-

figuração de carrinho de berço, é adequado exclusivamente a bebês que ainda não conseguem sentar-se sozinhos, virar-se ou erguer-se, apoiando-se nas mãos ou nos joelhos. Peso máximo da criança: 9 Kg.

- Apenas as cadeiras Auto CHICCO AUTOFIX FAST e Chicco KEYFIT dotadas com o dispositivo de fixação compatível podem ser fixadas ao carrinho de passeio, usando o adaptador adequado (opcional).
- **ATENÇÃO:** Se comprar uma almofada separadamente com o objetivo de a adicionar ao revestimento têxtil interno, verifique se ela se adapta bem ao produto. Tamanho: C. 780 mm, L. 300 mm, A. 20 mm. Não coloque um segundo colchão sobre o colchão com as dimensões recomendadas pelo fabricante.
- **ATENÇÃO:** O dispositivo de travagem deve ser sempre acionado durante o colocar e retirar da criança.
- Nunca deixe o carrinho de passeio num plano inclinado com a criança lá dentro, mesmo que o sistema de travões esteja acionado.
- Utilize o dispositivo de travagem sempre que parar.
- Não sobrecarregue o cesto com pesos superiores a 3 kg.
- Qualquer carga pendurada nas pegas e/ou no encosto e/ou nos lados do carrinho de passeio poderá comprometer a estabilidade do mesmo.
- Não transporte mais de uma criança de cada vez.
- Não aplique no carrinho acessórios, peças de substituição ou componentes não fornecidos ou aprovados pelo fabricante.

- Quando retirar o cinto de segurança, certifique-se de que o mesmo será colocado de novo de forma correta, usando os pontos de ancoragem. As correias devem ser novamente reguladas. Para verificar se o cinto está corretamente colocado, depois de instalar a criança e ajustar as correias, puxe com força as extremidades do cinto.
- A cadeira auto instalada no carrinho de passeio, não substitui um berço ou uma cama. Se o bebé precisar dormir, deverá ser colocado numa alcofa, num berço ou numa cama.
- Verifique, antes da montagem, se o produto e todos os seus componentes apresentam eventuais danos causados pelo transporte. Caso detete algum componente danificado, não utilize o carrinho e mantenha-o fora do alcance das crianças.
- Não utilize o produto se qualquer um dos seus componentes estiver em falta, rasgado ou danificado.
- O produto deve ser montado exclusivamente por um adulto.
- Este produto deve ser utilizado exclusivamente por um adulto.
- Certifique-se de que os utilizadores do carrinho de passeio conhecem o exato funcionamento do mesmo.
- Sempre que efetuar as operações de regulação, certifique-se de que as partes móveis do carrinho não entram em contacto com o corpo da criança.
- Não utilize o carrinho em escadas ou escadas rolantes: poderá perder subitamente o controlo do mesmo.
- Tenha muito cuidado sempre que subir ou descer um degrau ou o passeio.
- Não deixe a criança subir para o cesto porta-objetos; pois este poderá partir-se e causar lesões à

criança, além de poder virar o carrinho de passeio.

- Para evitar riscos de estrangulamento, não dê à criança objetos com cordões e mantenha-os fora do seu alcance.
- Se deixar o carrinho de passeio ao sol durante muito tempo, espere que arrefeça antes de colocar a criança no seu interior.
- A exposição prolongada ao sol pode alterar a cor dos materiais e dos tecidos.
- Evite o contacto do carrinho de passeio com água salgada, para prevenir a formação de ferrugem.
- Não use o carrinho de passeio na praia.
- Quando não estiver a ser utilizado, mantenha o carrinho fora do alcance das crianças.

LISTA DE COMPONENTES

- Estrutura (chassis)
- Cadeira de passeio
- 2 rodas traseiras
- 2 rodas dianteiras
- Barra de proteção frontal
- Cesto porta-objetos
- Revestimento têxtil para configuração carrinho de berço/alcofa semirrígida
- Base da alcofa semirrígida
- Capa impermeável

Nota importante: as imagens e as instruções contidas neste manual referem-se a uma versão do carrinho de passeio; alguns componentes e algumas funções aqui descritos podem variar consoante a versão que adquiriu.

Com o **"COLOR PACK"** (não incluído na configuração base e comprado separadamente), irá dispor também dos seguintes componentes:

- Capota
- Redutor para a cadeira de passeio
- 2 protetores para as correias dos ombros e um para a correia separadora de pernas (Kit comfort)
- Cobre-pernas/capa.

NOTA: Para a montagem destes elementos, consulte o parágrafo **"COLOR PACK"**.

ADAPTADOR PARA A CADEIRA AUTO

No Carrinho de passeio Urban Plus é possível instalar as cadeiras auto Chicco Autofix Fast ou Chicco Keyfit utilizando o "Adaptador para cadeira auto" específico (vendido sepa-

radamente). Para a montagem correta do "Adaptador para cadeira auto", consulte o respetivo manual de instruções.

CONSELHOS DE LIMPEZA E MANUTENÇÃO

Este produto necessita de manutenção periódica. As operações de limpeza e manutenção devem ser efetuadas exclusivamente por um adulto.

LIMPEZA

O revestimento do carrinho de passeio e da alfofa não é removível. Limpe as partes em tecido com uma esponja húmida e detergente neutro. Limpe periodicamente as partes em plástico, com um pano húmido. Seque as partes em metal, após um eventual contacto com água, para evitar a formação de ferrugem. Não utilize solventes nem produtos abrasivos.

A almofada estofada da alfofa pode ser lavada de acordo com as indicações presentes na etiqueta.

Para a limpeza dos componentes do Color pack (vendido separadamente) siga as indicações presentes na etiqueta.

Em seguida são indicados os símbolos de lavagem e respetivo significado:



Lavar à mão em água fria



Não utilizar lixívia



Não secar na máquina



Não passar a ferro



Não limpar a seco

MANUTENÇÃO

Em caso de necessidade, lubrifique as partes móveis com óleo seco de silicone. Verifique periodicamente o estado de desgaste das rodas e mantenha-as limpas de pó e areia. Mantenha limpas de pó, sujidade e areia, as partes plásticas que deslizam sobre os tubos de metal do carrinho, para evitar atritos que possam comprometer o correto funcionamento do mesmo. Mantenha o carrinho de passeio num local seco.

PRIMEIRA MONTAGEM DO CARRINHO DE PASSEIO

1. Pressione o botão cinzento situado no interior da articulação circular e, simultaneamente, rode o tubo da pega, como mostra a figura 1.

2. Em seguida, estenda completamente a estrutura abrindo o tubo das pernas dianteiras até ouvir o clique de bloqueio (Fig. 2-2A).

3. Coloque uma das rodas da frente, introduzindo-a no encaixe específico, até ouvir um clique de bloqueio (Fig.3). Repita a mesma operação com a outra roda da frente.

4. Para montar as rodas de trás, introduza o perno da roda no orifício do tubo da perna traseira, como indicado na fig.4. Repita a mesma operação para a outra roda.

ATENÇÃO: antes de utilizar o carrinho de passeio, verifique se as rodas estão bem fixadas na estrutura.

5. A parte da frente do cesto apresenta uma zona moldada. Monte o cesto colocando a parte moldada sobre o tubo da frente, utilizando as molas de pressão específicas (Fig. 5) e repita a operação para a parte traseira do cesto (Fig. 5A). Para concluir a montagem, passe as fitas existentes na parte da frente do cesto através dos anéis em "D" situados nas pernas dianteiras do carrinho de passeio, fixando-as com as molas de pressão (Fig. 5B).

MONTAGEM DA CADEIRA: CONFIGURAÇÃO CARRINHO DE PASSEIO

A embalagem contém a estrutura do carrinho e a cadeira de passeio fechada.

6. Para montar a cadeira de passeio, é necessário abri-la de acordo com as imagens das Fig. 6 – 6A, até ouvir o clique de bloqueio (Fig. 6B). Para concluir a abertura da cadeira, feche o fecho de correr em redor do suporte metálico situado na base do assento, conforme indicado nas figuras 6C-6D.

7. Feche a fivela A, situada do lado de fora na zona dos pés do assento, como mostra a Fig. 7; em seguida, feche a fivela B, situada sob o assento (Fig. 7A).

8. Para montar a cadeira, introduza os dois ganchos mostrados na Fig. 8, nos respetivos encaixes situados no interior das articulações circulares do carrinho de passeio (Fig. 8A), até ouvir o clique de bloqueio.

ATENÇÃO: Verifique se a cadeira está bem instalada, puxando-a para cima.

9. A cadeira de passeio pode ser montada na estrutura do carrinho em ambos os sentidos: tanto na configuração virada para a frente (Fig. 9) como virada para a mãe (Fig. 9A).

10. Para desmontar a cadeira, pressione os botões laterais cinzentos e puxe para cima (Fig. 10). Estas operações não podem ser efetuadas com a criança instalada no carrinho.

ATENÇÃO: Não retire a cadeira de passeio do carrinho com a criança lá sentada.

REGULAÇÃO DA CADEIRA DE PASSEIO

Uma vez montada a cadeira na estrutura, é possível regulá-la para três posições diferentes.

11. Toda a cadeira pode ser reclinada acionando simultaneamente os botões sobre a articulação central (Fig. 11).

12. Pode modificar a inclinação do encosto relativamente ao assento, acionando o botão, como mostra a Fig. 12.

REGULAÇÃO DO APOIO DAS PERNAS

13. É possível regular o apoio das pernas para diferentes posições, pressionando simultaneamente os botões indicados na Fig. 13.

BARRA DE PROTEÇÃO FRONTAL REMOVÍVEL

O carrinho de passeio está equipado com uma barra de proteção frontal removível.

14. Para retirá-la, basta pressionar os botões situados lateralmente (Fig. 14).

15. Para colocar e retirar a criança, pode abrir a barra de proteção frontal apenas num dos lados (Fig. 15).

ATENÇÃO: coloque sempre o cinto de segurança na criança. A barra de proteção frontal NÃO é um dispositivo de retenção da criança.

ATENÇÃO: A barra de proteção frontal não deve ser utilizada para levantar o carrinho de passeio com a criança lá dentro.

UTILIZAÇÃO DOS CINTOS DE SEGURANÇA

O carrinho de passeio está equipado com um sistema de retenção de cinco pontos de fixação, constituído por duas correias dos ombros, duas presilhas de regulação, um cinto abdominal e uma correia separadora de pernas com fecho, já montados.

ATENÇÃO: Para ajustar o cinto ao corpo da criança, é possível utilizar as correias dos ombros, fazendo-as passar primeiro através das duas argolas de regulação, como indicado na Fig. 16.

16. Depois de ter instalado a criança no carrinho de passeio, feche o cinto, fazendo passar primeiro os dois ganchos na argola das correias dos ombros (Fig. 16A) e depois introduza-os no fecho da correia separadora de pernas (Fig.16B); ajuste o comprimento das correias, fazendo-as aderir aos ombros e ao corpo da criança.

17. Para abrir o cinto abdominal, prima e puxe os dois ganchos laterais (Fig. 17).

18. O cinto abdominal deve passar sempre através dos 2 anéis em "D" presentes nas partes laterais do assento do carrinho de passeio (Fig. 18).

ATENÇÃO: Utilize sempre os sistemas de retenção. Para a segurança do seu filho, utilize o cinto de segurança com todos os cinco pontos de ancoragem do mesmo.

REMOÇÃO DOS CINTOS DE SEGURANÇA

O cinto de segurança é removível (para lavagem ou para usar na configuração de carrinho de berço/alcofa semirrígida).

Para remover o cinto, retire a correia abdominal dos anéis em "D" e as correias dos ombros das argolas existentes no encosto. Depois de retirar o cinto de segurança, certifique-se de que ele será montado de novo corretamente, nos respetivos pontos de ancoragem.

Para montar de novo o sistema de retenção, siga atentamente a sequência indicada:

19. Introduza a correia na argola, como indicado na Fig. 19, certificando-se de que o regulador de comprimento fica na posição indicada na Fig. 19A.

20. Segure na argola de plástico das correias dos ombros e introduza-a na presilha de tecido da correia (Fig. 20).

21. Depois de executar corretamente esta operação, puxe a correia para baixo até virar de novo a presilha de tecido (Fig. 21A-21B).

22. ATENÇÃO: Quando terminar, certifique-se de que as argolas de plástico estão montadas corretamente. Verifique se estas argolas, depois de montadas nos respetivos ganchos, têm as partes salientes na horizontal, viradas para o lado de fora da cadeira (Fig. 22A-22B).

No final da montagem, o cinto deve ser novamente regulado, de acordo com o tamanho do seu filho.

TRANSFORMAÇÃO DA CADEIRA DE PASSEIO: CONFIGURAÇÃO CARRINHO DE BERÇO

Para transformar a cadeira de passeio em carrinho de berço, siga os passos descritos a seguir:

23. Abra as fivelas situadas sob a cadeira (Fig. 23 – 23A).

24. Coloque o apoio das pernas na horizontal, regule o encosto para a posição mais baixa (Fig.24), recline a cadeira usando os dois botões mostrados na figura 11, de modo a ficar na posição horizontal (Fig. 24A).

25. Retire os cintos de segurança (ver parágrafo **REMOÇÃO DOS CINTOS DE SEGURANÇA**), tendo o cuidado de os

manter fora do alcance das crianças.

ATENÇÃO: A alcofa deve ser utilizada apenas na posição horizontal (Fig. 25A). Não coloque a alcofa em posição inclinada (Fig 25B).

26. Coloque o revestimento têxtil tendo o cuidado de prendê-lo ao tecido do carrinho de passeio com o fecho de correr próprio (Fig. 26), situado na zona da cabeça da criança.

27. Em seguida, envolva a parte elástica do revestimento têxtil no tubo da estrutura, na zona dos pés (Fig.27). Por fim, aperte as molas de pressão situadas de ambos os lados (27 A).

ATENÇÃO: Quando a cadeira está na configuração de alcofa, esta deve ser montada no carrinho de passeio virada para a mãe. (Fig. 27B-27C).

ATENÇÃO: Na configuração de carrinho de berço, não é possível remover a cadeira com a criança lá dentro

TRANSFORMAÇÃO DA CADEIRA DE PASSEIO: CONFIGURAÇÃO ALCOFA SEMIRRÍGIDA

IMPORTANTE – CONSERVE ESTAS INSTRUÇÕES PARA CONSULTAS FUTURAS.

ATENÇÃO: ANTES DE UTILIZAR, REMOVA E ELIMINE EVENTUAIS SACOS DE PLÁSTICO E TODOS OS ELEMENTOS QUE FAÇAM PARTE DA EMBALAGEM DO PRODUTO OU MANTE-NHA-OS FORA DO ALCANCE DAS CRIANÇAS.

ADVERTÊNCIAS

- Para a utilização do carrinho de passeio, consulte as instruções do mesmo.
- **ATENÇÃO:** Este produto é destinado a crianças que não consigam sentar-se sozinhas, virar-se ou erguer-se, apoiando-se nas mãos ou nos joelhos. Peso máximo da criança: 9 kg.
- **Idade de utilização indicativa:** 0 – 5/6 meses.
- **ATENÇÃO:** Coloque a alcofa apenas sobre superfícies planas, horizontais, firmes e secas.
- **ATENÇÃO:** Não deixe que outras

crianças brinquem, sem vigilância, na proximidade da alcofa.

- **ATENÇÃO:** Não utilize a alcofa se qualquer um dos seus componentes estiver rasgado, danificado ou em falta.
- Utilize exclusivamente peças de substituição fornecidas ou aprovadas pelo fabricante.
- Não aplique no produto acessórios, peças de substituição ou componentes não fornecidos pelo fabricante. Eventuais modificações efetuadas no produto eximem o fabricante de qualquer responsabilidade.
- Tenha em consideração os riscos provocados pelas chamas ou por outras fontes de calor, tais como aquecedores elétricos, caloríferos a gás, etc. Não deixe a alcofa nas proximidades destas fontes de calor.
- Verifique regularmente a integridade física e estrutural do produto, em especial da pega e do fundo da alcofa. No caso de detetar sinais evidentes de danos ou desgaste, não utilize a alcofa e mantenha-a fora do alcance das crianças.
- Antes de transportar a alcofa, certifique-se de que a pega se encontra na posição de utilização correta.
- A cabeça da criança na alcofa nunca deve ficar mais baixa do que o resto do corpo.
- **ATENÇÃO:** Se comprar separadamente um colchão com o objetivo de o adicionar ao revestimento têxtil interno, verifique se o mesmo se adapta bem ao produto. Tamanho: C. 780 mm, L. 300 mm, A. 20 mm. Não coloque um segundo colchão sobre o colchão com as dimensões

recomendadas pelo fabricante.

- Verifique, antes da montagem, se o produto e todos os seus componentes apresentam eventuais danos causados pelo transporte. Caso detete algum componente danificado, não utilize o carrinho e mantenha-o fora do alcance das crianças.
- Não deixe no interior da alcofa nenhum objeto que possa reduzir a sua profundidade.
- Mantenha os sacos de plástico fora do alcance da criança para evitar risco de asfixia.
- Os produtos expostos ao sol podem sobreaquecer; aguarde que arrefeça, antes de colocar a criança.
- **ATENÇÃO:** Nunca deixe a sua criança sem vigilância.
- **ATENÇÃO:** Nunca coloque esta alcofa sobre um suporte.
- Não deixe o bebé a dormir na alcofa durante um longo período de tempo: este produto não pode substituir o berço ou a cama.
- Quando não estiver a ser utilizada, mantenha a alcofa fora do alcance das crianças.

A cadeira de passeio Urban Plus pode ser transformada em alcofa semirrígida utilizando a base fornecida. Para transformá-la em alcofa semirrígida, siga os passos descritos a seguir.

28. Solte as fivelas posicionadas sob a cadeira como descrito no ponto 23, e coloque a cadeira na posição horizontal (Fig. 28)

Na configuração alcofa semirrígida, recomenda-se que retire os cintos de segurança (ver parágrafo **REMOÇÃO DOS CINTOS DE SEGURANÇA**), tendo o cuidado de os manter fora do alcance das crianças.

29. Abra a base da alcofa semirrígida, colocando-a na posição horizontal até ouvir um clique de bloqueio (Fig. 29 – 29 A).

30. Coloque a base da alcofa semirrígida no interior da cadeira, tendo o cuidado de introduzir o suporte "A" no respetivo lugar na zona da estrutura correspondente à cabeça da criança (Fig. 30 – 30 A). Em seguida, conclua o engate fechando o suporte "B" em redor do tubo da zona dos pés (Fig. 30B). Após prender a base rígida nas duas extremida-

des, é necessário fixá-la à haste horizontal de metal colocada por baixo do assento. A base de plástico, sobre os lados mais longos, está equipada com duas fitas de tecido com mola de pressão (fig. 30C). Prenda a extremidade com a mola de pressão e a faça passar através da argola de tecido localizada no lado do assento (fig. 30D-30E); subsequentemente, enrole a fita ao redor da haste horizontal de metal (Fig. 30F) e a faça passar novamente através da argola (30G) e complete a fixação fechando a mola (30H). Repita as mesmas operações também para o outro lado (30I). Neste ponto, introduza o revestimento têxtil, prendendo-o ao tecido do carrinho de passeio através do fecho de correr interior existente na zona da cabeça e, na zona dos pés, envolva a parte elástica e pressione as molas de pressão, como descrito nos pontos 26-27.

ATENÇÃO: Quando a cadeira está na configuração de alfofa semirrígida, esta deve ser montada no carrinho de passeio virada para a mãe.

31. Para concluir a configuração de alfofa semirrígida, prenda a pega à estrutura, introduzindo as extremidades nos locais respetivos.

ATENÇÃO: Para certificar-se de que a pega está bem presa, verifique se a zona verde presente na parte superior das molas de engate está visível (Fig. 31). Se não estiver visível, a pega não está bem presa (Fig. 31A).

Na configuração de alfofa semirrígida, quando montada no carrinho de passeio, é aconselhável colocar a pega voltada para a cabeça da criança, como mostrado na figura 31 B.

32. Quando voltada para a cabeça da criança, a pega pode ser utilizada como alça de transporte da alfofa semirrígida.

ATENÇÃO: Antes de retirar a alfofa semirrígida da estrutura, verifique se a pega está bem presa, puxando-a com força para cima.

ATENÇÃO: Antes de retirar a alfofa semirrígida da estrutura com a criança no interior, certifique-se de que a pega está voltada para a cabeça da criança.

Para retirar a alfofa semirrígida da estrutura, prima os dois botões cinzentos existentes nas articulações laterais (Fig. 32) e eleve a alfofa semirrígida segurando a pega e puxando-a para cima (Fig. 32 A).

33. Depois de retirada do carrinho de passeio com a criança no interior, a alfofa semirrígida pode ser colocada sobre uma superfície plana (Fig. 33).

34. Para regressar à configuração de carrinho de passeio ou carrinho de berço, retire o revestimento têxtil e a base da alfofa semirrígida previamente instalados. Para retirar a base, abra o suporte "B" de modo a desencaixá-lo da estrutura (Fig. 34), incline a base e faça-a deslizar para fora do mecanismo, premindo o botão do suporte "A" (Fig. 34 A).

35. Depois de retirada da estrutura, a base pode ser dobrada sobre si mesma para poupar espaço, premindo simultaneamente os dois botões corredeiras localizados na parte inferior (Fig. 35).

ATENÇÃO: Quando não estiver a ser utilizada, mantenha a placa fora do alcance das crianças.

TRAVÃO DE ESTACIONAMENTO

O carrinho de passeio dispõe de um travão de estacionamento a pedal, situado no eixo traseiro.

36. Para acionar o travão de estacionamento, pressione o pedal para baixo, com o pé (Fig. 36).

37. Para destravar o carrinho, coloque o pedal para cima (Fig. 37).

ATENÇÃO: Utilize sempre o sistema de travagem quando estiver parado. Nunca deixe a criança dentro do carrinho de passeio num plano inclinado, mesmo com o travão acionado.

ATENÇÃO: depois de ter acionado o travão de estacionamento, certifique-se de que o mesmo está corretamente acionado em ambas as rodas de trás.

RODAS DIRECIONÁVEIS

O carrinho de passeio dispõe de rodas da frente que podem ser direcionáveis ou fixas.

38. É aconselhável utilizar as rodas fixas quando se percorrem terrenos particularmente acidentados. As rodas na opção direcionáveis são aconselháveis para melhorar a capacidade de manobra do carrinho de passeio num piso normal. Para utilizar as rodas da frente direcionáveis, pressione com o pé, os botões da frente, como indicado na figura 38. Para utilizar as rodas da frente fixas, pressione novamente os botões com o pé. Independentemente da posição em que se encontrarem as rodas, estas irão bloquear-se quando estiverem alinhadas a direito.

ATENÇÃO: Ambas as rodas devem estar simultaneamente bloqueadas ou desbloqueadas.

REGULAÇÃO DA PEGA

O carrinho de passeio dispõe de uma pega regulável em altura, de acordo com a necessidade do utilizador.

39. Pode regular a pega para 4 posições diferentes, com o botão de desbloqueio situado ao centro da mesma (Fig.39). Depois de passar de uma posição para outra, verifique se o mecanismo de bloqueio automático está corretamente engatado.

CAPA IMPERMEÁVEL

O carrinho de passeio dispõe de capa impermeável.

ATENÇÃO: utilize a capa só depois de ter comprado o "Color Pack" e montado a capota. A capa impermeável não pode ser utilizada em carrinhos de passeio que não dispõem de capota, pois pode asfizar a criança. Nunca deixe a criança no carrinho de passeio, exposto ao sol, com a capa impermeável montada, para evitar o risco de aquecimento excessivo.

40. Para fixar a capa impermeável, abra completamente a capota do carrinho de passeio, e passe a capa em volta do tubo exterior do encosto. Em seguida, passe também a parte oposta da capa sobre o tubo da zona dos pés (Fig. 40). Depois da utilização, se a capa impermeável estiver molhada, deixe-a secar ao ar, antes de a dobrar e guardar fora do alcance das crianças.

ATENÇÃO: utilize exclusivamente a capa impermeável fornecida com este produto.

COLOR PACK (vendido separadamente)

Lista de componentes:

- CAPOTA
- REDUTOR
- KIT COMFORT
- COBRE-PERNAS/CAPA

CAPOTA

No carrinho de passeio pode ser instalada uma capota (presente no Color Pack, vendido separadamente).

A cadeira dispõe de dois encaixes, situados em ambos os

lados do encosto, que permitem fixar a capota.

41. Para fixar a capota, introduza os ganchos nos encaixes, como indicado na Fig. 41.

42. Em seguida, prenda o tecido da capota com o fecho de correr situado na estrutura, do lado do encosto (Fig. 42).

ATENÇÃO: A operação de fixação da capota deve ser feita em ambos os lados do carrinho de passeio. Certifique-se de que ficou corretamente bloqueada.

43. Para retirar a capota, abra completamente o fecho de correr e pressione os botões situados no interior dos encaixes da capota, puxando-a para cima (Fig. 43).

44. Para regular a capota, puxe e/ou empurre-a na zona central (Fig. 44).

REDUTOR

Durante os primeiros meses de vida do bebé, é possível utilizar o redutor incluído no "Color Pack". O redutor deve ser montado na configuração de carrinho de passeio.

Para colocar corretamente os cintos de segurança no encosto do carrinho de passeio, consulte o parágrafo "**UTILIZAÇÃO DOS CINTOS DE SEGURANÇA**".

45. Passe as correias nas respetivas ranhuras situadas no encosto do redutor. Execute a mesma operação para a correia abdominal e a correia separadora de pernas, como mostra a figura 45.

KIT COMFORT

46. O "Color Pack" inclui um kit comfort com 2 protetores para as correias dos ombros (A) e um protetor para a correia separadora de pernas (B) (Fig. 46).

47. Para montar, coloque as proteções dos ombros nas correias, como indicado na (Fig. 47), tendo o cuidado de deixar a costura vertical virada para fora. As correias dos ombros podem ser reguladas de acordo com o tamanho da criança.

48. Coloque a correia separadora de pernas na abertura própria, como indicado na figura 48.

COBRE-PERNAS/CAPA

49. Este acessório (Fig. 49A) pode ser utilizado como cobre-pernas, para a configuração carrinho de passeio (Fig. 49B) e como capa na configuração carrinho de berço / alcofa semirrígida (Fig. 49C).

50. Para fixar este elemento, é necessário passá-lo em volta da estrutura, por baixo da barra de proteção frontal e, em seguida, fixá-lo na estrutura com as molas de pressão internas e externas (Fig. 50A-50B).

FECHO DO CARRINHO DE PASSEIO

Para fechar o carrinho de passeio, é aconselhável colocar a alça na posição mais baixa e deixar as rodas desbloqueadas. É possível fechar o carrinho de passeio de duas formas: sem a cadeira ou com a cadeira fixa à estrutura.

Fecho do carrinho de passeio sem a cadeira

51. Retire a cadeira, premindo os botões cinzentos situados junto às articulações da cadeira (Fig. 51).

52. Feche o carrinho de passeio fazendo deslizar o botão 1 e, em seguida, premindo os botões 2 e 3 (Fig. 52).

Fecho do carrinho de passeio com a cadeira

53. Feche a cadeira, puxando para cima os dois gatilhos que se encontram por trás do tubo da cadeira (Fig. 53), e em seguida, empurre-a para a frente até ficar na posição de compactação máxima (Fig. 53 A – 53B).

54. Feche o carrinho de passeio como descrito no ponto 52. O carrinho de passeio está agora fechado com a cadeira fixa à estrutura (Fig. 54).

GARANTIA

O produto dispõe de garantia contra qualquer defeito de conformidade, verificado em condições normais de utilização, de acordo com o disposto nas instruções de utilização. A garantia não poderá, portanto, aplicar-se relativamente a danos no produto provocados por utilização imprópria, desgaste ou acidente. O prazo de validade da garantia sobre defeitos de conformidade, remete-se para as disposições específicas das normas nacionais aplicáveis no país de aquisição, se existentes.

NL GEBRUIKSAANWIJZING

BELANGRIJK - BEWAAR VOOR LATERE RAADPLEGING.

LET OP: VERWIJDER VOOR HET GEBRUIK EVENTUELE PLASTIC ZAKKEN EN ALLE ANDERE VERPAKKINGS-ONDERDELEN EN GOOI ZE WEG OF HOUD ZE IN IEDER GEVAL BUITEN HET BEREIK VAN KINDEREN.

WAARSCHUWINGEN

- **LET OP:** Laat uw kind nooit zonder toezicht achter.
- **LET OP:** Controleer voor het gebruik of alle vergrendelsystemen correct zijn aangebracht.
- **LET OP:** Om letsels te voorkomen dient u bij het in- en openklappen van het product er voor te zorgen dat het kind zich op een veilige afstand bevindt.
- **LET OP:** Sta niet toe dat uw kind met dit product speelt.
- **LET OP:** Gebruik altijd de veiligheidssystemen.
- **LET OP:** Controleer voor het gebruik of het bevestigingsmechanisme van het zitje, van de draagmand of van het autostoeltje goed zijn vastgemaakt.
- **LET OP:** Dit product is niet geschikt om mee te rennen of te skeeleren.
- De wandelwagen mag worden gebruikt voor kinderen van 0 tot 36 maanden, tot een gewicht van maximaal 15 kg.
- **LET OP:** Voor kinderen vanaf de geboorte tot de leeftijd van ongeveer 6 maanden moet de kinderwagen- of de halfharde draagmandconfiguratie worden gebruikt.
- **LET OP:** Dit product is in de kinderwagenconfiguratie geschikt voor

een kind dat nog niet alleen kan zitten, zich nog niet kan draaien en nog niet op de handen en knieën kan gaan zitten. Maximumgewicht van het kind: 9 kg.

- Alleen CHICCO AUTOFIX FAST en CHICCO KEYFIT autostoeltjes uitgerust met het speciale compatibele bevestigingssysteem kunnen met de hiervoor bestemde (afzonderlijk verkrijgbare) adapter op de wandelwagen worden bevestigd.
- **LET OP:** Als u een los matrasje koopt, om in de binnenste stoffen bekleding aan te brengen, controleer dan of het goed in het product past. Afmetingen: L. 780 mm, B. 300 mm, H. 20 mm. Leg geen ander matrasje op het bovenste gedeelte van het eerste matrasje als dat de door de fabrikant aanbevolen afmetingen heeft en reeds is aangebracht.
- **LET OP:** Het product moet altijd op de rem staan als u het kind erin zet of eruit haalt.
- Laat de wandelwagen nooit met het kind erin op een helling staan, ook al zijn de remmen geactiveerd.
- Gebruik de rem telkens wanneer u stopt.
- Overbelast de mand niet. Maximumgewicht 3 kg.
- Elk gewicht dat aan de handgrepen en/of de rugleuning en/of de zijkanten van de wandelwagen is bevestigd, kan de stabiliteit van de wandelwagen in het gedrang brengen.
- Vervoer niet meer dan één kind tegelijkertijd.
- Breng geen accessoires, reserveonderdelen of onderdelen op de wandelwagen aan, die niet door de fabri-

kant geleverd of goedgekeurd zijn.

- Na de veiligheidsgordels te hebben verwijderd verzekert u zich ervan dat ze met behulp van de verankeringspunten weer goed worden aangebracht. De gordels moeten opnieuw afgesteld worden. Om te controleren of de gordels goed zijn bevestigd, trekt u hard aan het uiteinde van de gordels als het kind in het stoeltje zit en is vastgezet.
- Als het autostoeltje op de wandelwagen geïnstalleerd is, vervangt het de wieg of het bedje niet. Als het kind moet slapen, moet het in een draagmand, wieg of bedje worden gelegd.
- Controleer voor de montage of het artikel en de onderdelen ervan niet beschadigd zijn tijdens het transport. In dat geval mag het artikel niet worden gebruikt en dient het buiten het bereik van kinderen te worden gehouden.
- Gebruik het artikel niet als er onderdelen stuk of gescheurd zijn, of ontbreken.
- Het product mag uitsluitend door een volwassene worden gemonteerd.
- Dit product mag uitsluitend door een volwassene worden gebruikt.
- Verzekert u ervan dat de gebruikers van de wandelwagen goed weten hoe hij werkt.
- Verzekert u er bij de regelhandelingen van dat de bewegende delen van de wandelwagen niet in aanraking komen met het lichaam van het kind.
- Gebruik de wandelwagen niet op trappen of roltrappen: u zou de controle erover onverwachts kunnen verliezen.
- Kijk goed uit als u een trede of de

stoep op- of afgaat.

- Sta het kind niet toe op de boodschappenmand te gaan staan. De wandelwagen kan hierdoor kantelen en de mand kan stukgaan en het kind verwonden.
- Om gevaar voor wurging te voorkomen mag u het kind geen voorwerpen met touwen geven of ze binnen het bereik van het kind laten liggen.
- Als u de wandelwagen gedurende lange tijd in de zon laat staan, wacht dan tot hij afgekoeld is voordat u het kind erin zet.
- Door lang in de zon te staan kunnen de materialen en stoffen van kleur veranderen.
- Zorg ervoor dat de wandelwagen niet in aanraking komt met zilt water om roestvorming te voorkomen.
- Gebruik de wandelwagen niet op het strand.
- Als de wandelwagen niet wordt gebruikt, dient hij buiten het bereik van kinderen te worden gehouden.

LIJST MET ONDERDELEN

- Frame
- Zitting
- 2 achterwielen
- 2 voorwielen
- Bumper bar
- Boodschappenmand
- Stoffen bekleding voor de kinderwagen-/halfharde draagmandconfiguratie
- Basis voor de halfharde draagmand
- Regenhoes

Belangrijke opmerking: de afbeeldingen en instructies in dit boekje hebben betrekking op een bepaalde uitvoering van de wandelwagen; sommige onderdelen en functies die hier worden beschreven kunnen, afhankelijk van de door u gekochte uitvoering, anders zijn.

Met "**COLOR PACK**" (dat geen deel uitmaakt van de basisuitvoering en apart moet worden aangeschaft) heeft u ook de volgende onderdelen:

- Kap
- Verkleinkussens zijte
- 2 bedekkingen voor de schouderbanden en een tussenbeenstuk (Comfort kit)
- Voetenbekleding.

OPMERKING: Voor de montage van deze elementen raadpleegt u de paragraaf "COLOR PACK".

ADAPTER VOOR AUTOSTOELTJE

Op de wandelwagen Urban Plus kan het autostoeltje Chicco Autofix Fast of Chicco Keyfit worden gemonteerd door de speciale "Adapter voor autostoeltje" te gebruiken (afzonderlijk verkrijgbaar). Voor een goede montage van de "Adapter voor autostoeltje" raadpleegt u de betreffende handleiding.

REINIGINGS- EN ONDERHOUDSTIPS

Dit artikel heeft geregeld onderhoud nodig. Reiniging en onderhoud mogen alleen door een volwassene worden gedaan.

REINIGEN

De bekleding van de wandelwagen en de draagmand kan niet worden verwijderd. Reinig de stoffen delen met een vochtige spons en een neutraal wasmiddel. Reinig de kunststof delen regelmatig met een vochtige doek. Na eventuele aanraking met water moeten de metalen delen afgedroogd worden om roestvorming te voorkomen. Geen oplos- of schuurmiddelen gebruiken.

De gewatteerde bekleding van de draagmand kan verwijderd worden en volgens de aanwijzingen op het samenstellingsetiket gewassen worden.

Om de onderdelen van Color Pack (afzonderlijk verkrijgbaar) te reinigen volgt u de aanwijzingen op het samenstellingsetiket

Hierna worden de wassymbolen en hun betekenis weergegeven:



Met koud water met de hand wassen



Niet bleken



Niet in de droogtrommel drogen



Niet strijken



Niet chemisch laten reinigen

ONDERHOUD

Smeer de bewegende delen indien nodig met droge siliconolie. Controleer periodiek de slijtagestaat van de wielen en houd ze vrij van stof en zand. Verzekert u ervan dat de kunststoffen delen die over de metalen buizen lopen vrij zijn van stof, vuil en zand om wrijving te voorkomen, wat de goede werking van de wandelwagen kan schaden. Berg de wandelwagen op een droge plaats op.

EERSTE MONTAGE VAN DE WANDELWAGEN

1. Druk op de grijze knop in het ronde verbindingstuk en draai tegelijkertijd de stang van de handgreep zoals wordt getoond in figuur 1.

2. Klap het frame vervolgens helemaal uit door de stang

van de voorpoten te openen tot u de vergrendelklik hoort (Fig. 2-2A).

3. Breng het voorwiel aan door het in de hiervoor bestemde opening te steken tot u de vergrendelklik hoort (Fig. 3). Herhaal dezelfde handeling bij het tweede voorwiel.

4. Om de achterwielen te monteren steekt u de wielpen in de opening in de stang van de achterpoot, zoals in fig. 4 wordt getoond. Herhaal dezelfde handeling bij het andere wiel.

LET OP: Verzekert u ervan, alvorens de wandelwagen te gebruiken, dat de wielen goed aan het frame zijn vastgezet.

5. Het voorste gedeelte van de mand is voorgevormd. Monteer de mand door het voorgevormde gedeelte op de stang aan de voorkant te plaatsen en gebruik hierbij de drukknoepen (Fig. 5) en herhaal de handeling aan de achterkant van de mand (Fig. 5A). Om de montage te voltooien laat u de banden aan de voorkant van de mand door de D-vormige ringen op de voorpoten van de wandelwagen lopen en maakt u ze met de drukknoepen vast (Fig. 5B).

HET ZITJE MONTEREN: WANDELWAGENCONFIGURATIE

Het frame van de wandelwagen en het dichtgeklapte zitje bevinden zich in de verpakking.

6. Om de zitting op de wandelwagen te monteren moet u het openen zoals wordt getoond in de figuren 6 – 6A, tot u de vergrendelklik hoort (fig. 6B). Om de zitting volledig te openen sluit u de ritssluiting rond de metalen steun onder de zitting, zoals wordt getoond in de figuren 6C-6D.

7. Maak de gesp A, aan de buitenkant van het voeteneinde van de zitting, vast zoals wordt getoond in figuur 7; maak vervolgens de gesp B onder de zitting vast (Fig. 7A).

8. Om het zitje te monteren brengt u de twee bevestigingselementen, zoals wordt getoond in Fig. 8, op de hiervoor bestemde plaatsen in de ronde geleidingen van de wandelwagen (Fig. 8A) aan, tot u de vergrendelklik hoort.

LET OP: Verzekert u ervan dat het zitje inderdaad geïnstalleerd is, door het omhoog te trekken.

9. Het zitje kan in beide richtingen op de wandelwagen worden gemonteerd: zowel naar de straat gericht (Fig. 9) als naar mama gericht (Fig. 9A).

10. Om het zitje te demonteren drukt u op de grijze knoppen aan de zijkanten en trekt u het omhoog (Fig. 10). Deze handelingen mogen niet worden verricht met het kind in het zitje.

LET OP: Verwijder het zitje niet van de wandelwagen, terwijl het kind erin zit.

HET ZITJE AFSTELLEN

Als het zitje eenmaal op het frame is gemonteerd, kan het op drie verschillende schuine standen worden afgesteld.

11. Het hele zitje kan worden afgesteld door de knoppen op het middelste verbindingstuk tegelijkertijd in te drukken (Fig. 11).

12. De schuine stand van de rugleuning ten opzichte van het zitje kan worden gewijzigd met behulp van de knop, zoals wordt getoond in Fig. 12.

DE VOETENSTEUN AFSTELLEN

13. De voetensteun kan op verschillende standen worden afgesteld door de knoppen, die worden getoond in Fig. 13, tegelijk in te drukken.



WEGNEEMBARE VEILIGHEIDSBEUGEL

De wandelwagen is uitgerust met een verwijderbare bumper bar.

14. Om hem te verwijderen hoeft u maar op de knoppen aan de zijkanten te drukken (Fig. 14).

15. Om het kind in de wandelwagen te zetten en het eruit te halen kan de bumper bar aan één enkele kant worden losgemaakt (Fig. 15).

LET OP: Doe het kind altijd de veiligheidsgordels om. De bumper bar is GEEN bevestigingssysteem voor het kind.

LET OP: De bumper bar mag niet worden gebruikt om de wandelwagen met het kind erin op te tillen.

GEbruik VAN DE VEILIGHEIDSGORDELS

De wandelwagen is uitgerust met een reeds gemonteerd veiligheidssysteem met vijf verankeringspunten bestaande uit twee schouderbanden, twee afstelassen, een buikgordel en een tussenbeenstuk met gesp.

LET OP: Om de gordels aan de lichaamsbouw van het kind aan te passen gebruikt u de schoudergordels door ze eerst door de twee afstelopeningen te halen, zoals wordt getoond in Fig. 16.

16. Na het kind in de wandelwagen te hebben gezet doet u hem de veiligheidsgordels om door de twee gesptongen eerst door de opening van de schouderbanden te laten lopen (Fig. 16A) en ze vervolgens in de gesp van het tussenbeenstuk te steken (Fig. 16B); stel de lengte van de gordels af door ze op de schouder en het lichaam van het kind aan te laten sluiten.

17. Druk op de zijtongen en trek eraan om de buikgordel los te maken (Fig. 17C).

18. De buikgordel dient altijd door de 2 D-vormige lussen aan de zijkanten van de zitting van de wandelwagen te lopen (fig. 18).

LET OP: Gebruik altijd de veiligheidssystemen. Voor de veiligheid van uw kind gebruikt u altijd alle vijf de verankeringspunten van de veiligheidsgordels.

DE VEILIGHEIDSGORDELS VERWIJDEREN

De veiligheidsgordels kunnen worden verwijderd (om ze te wassen of bij het gebruik van de kinderwagen-/halfharde draagmandconfiguratie).

Om de gordels te verwijderen moet de buikgordel uit de hiervoor bestemde D-vormige ringen worden gehaald en de schouderbanden uit de stoffen openingen van de rugleuning. Na de veiligheidsgordels te hebben verwijderd verzekert u zich ervan dat ze met behulp van de verankeringspunten weer goed worden aangebracht.

Om de veiligheidssystemen weer aan te brengen volgt u de hierna beschreven volgorde nauwkeurig:

19. Haal de riem door de lus, zoals wordt getoond op Fig. 19 en let erop dat de lengteregelaar geplaatst is zoals op Fig. 19A.

20. Pak de plastic lus van de schouderbanden vast en doe hem in de stoffen ring van de riem (Fig. 20).

21. Na deze handeling goed te hebben verricht trekt u de riem omlaag tot de stoffen lus omgedraaid wordt (Fig. 21A-21B).

22. LET OP: Verzekert u er na de montage van dat de plastic lussen goed zijn gemonteerd. Controleer of de uitstekende horizontale delen van de plastic lussen naar de buitenkant van de zitting zijn gedraaid als ze eenmaal op de bijbehorende gesptongen zijn gemonteerd (fig. 22A-22B).

Na de montage moeten de gordels weer op grond van de lengte van uw kind worden afgesteld.

HET ZITJE VERANDEREN: KINDERWAGENCONFIGURATIE

Om het zitje in kinderwagen te veranderen volgt u de stappen die hierna worden beschreven:

23. Maak de gespen onder het zitje los (Fig. 23 – 23A).

24. Zet de voetensteun horizontaal, stel de rugleuning op de laagste stand af (Fig.24), zet het zitje schuin met de knoppen die op afbeelding 11 worden getoond en zet de kinderwagen in de horizontale stand (Fig. 24A).

25. Verwijder de veiligheidsgordels (zie de paragraaf **DE VEILIGHEIDSGORDELS VERWIJDEREN**) en let erop dat u ze buiten bereik van het kind bewaart.

LET OP: De kinderwagen mag uitsluitend op de horizontale stand worden gebruikt (Fig. 25A). Stel de kinderwagen niet af op de schuine stand (Fig 25B).

26. Breng de bekleding aan en maak hem met behulp van de interne ritssluiting vast aan de stof van de wandelwagen (Fig. 26). De rits bevindt zich aan het hoofdeinde.

27. Doe het plastic gedeelte van de stoffen bekleding om de stang van het frame aan het voeteinde (Fig. 27). Maak ten slotte de knopen dicht, die zich aan beide kanten bevinden (Fig. 27A).

LET OP: Wanneer het zitje de kinderwagenconfiguratie heeft, moet het naar mamma gericht op de wandelwagen worden bevestigd (Fig. 27B-27C).

LET OP: In de kinderwagenconfiguratie kunt u het zitje niet verwijderen terwijl het kind erin zit.

HET ZITJE VERANDEREN: HALF-HARDE DRAAGMANDCONFIGURATIE

BELANGRIJK - BEWAAR VOOR LATERE RAADPLEGING.

LET OP: VERWIJDER VOOR HET GEbruik EVENTUELE PLASTIC ZAKKEN EN ALLE ANDERE VERPAKKINGS-ONDERDELEN EN GOOI ZE WEG OF HOUD ZE IN IEDER GEVAL BUITEN HET BEREIK VAN KINDEREN.

WAARSCHUWINGEN

- Raadpleeg de instructies van de wandelwagen, voordat u hem gebruikt.
- **LET OP:** Dit product is geschikt voor een kind dat nog niet alleen kan zitten, zich nog niet kan draaien en nog niet op de handen en knieën kan gaan zitten. Maximumgewicht van het kind: 9 kg.



- **Indicatieve leeftijd voor gebruik:** 0 – 5/6 maanden.
- **LET OP:** Alleen gebruiken op stevige, horizontale, vlakke en droge oppervlakken.
- **LET OP:** Laat andere kinderen niet zonder toezicht in de buurt van de draagmand spelen.
- **LET OP:** Gebruik niet als welk onderdeel van de draagmand dan ook stuk of gescheurd is, of ontbreekt.
- Gebruik alleen reserveonderdelen die door de fabrikant zijn geleverd of goedgekeurd.
- Breng geen niet door de fabrikant geleverde accessoires, reserveonderdelen of onderdelen aan. Eventuele wijzigingen die aan het product worden aangebracht onthefven de fabrikant van elke vorm van aansprakelijkheid.
- Houd rekening met de gevaren die voortkomen uit vlammen en andere warmtebronnen, zoals elektrische kacheltjes, gaskacheltjes, enz. Zet de draagmand niet in de buurt van deze warmtebronnen.
- Controleer het product regelmatig op gebreken. In het bijzonder de handgreep en de bodem van de draagmand. Gebruik het artikel niet indien het beschadigd of versleten is en houd het buiten bereik van kinderen.
- Controleer voordat u de draagmand vervoert of de greep in de juiste gebruiksstand staat.
- Het hoofdje van het kind in de draagmand mag nooit lager liggen dan het lichaam.
- **LET OP:** Als u een los matrasje koopt, om in de binnenste stoffen bekleding aan te brengen, contro-

- leer dan of het goed in het product past. Afmetingen: L. 780 mm, B. 300 mm, H. 20 mm. Leg geen ander matrasje op het bovenste gedeelte van het eerste matrasje als dat de door de fabrikant aanbevolen afmetingen heeft en reeds is aangebracht.
- Controleer voor de montage of het artikel en de onderdelen ervan niet beschadigd zijn tijdens het transport. In dat geval mag het artikel niet worden gebruikt en dient het buiten het bereik van kinderen te worden gehouden.
- Laat geen voorwerpen in de draagmand liggen waardoor hij minder diep wordt.
- Houd plastic zakjes uit de buurt van het kind om verstikkingsgevaar te voorkomen.
- Producten die in de zon liggen worden heet. Laat ze afkoelen alvorens het kind erin te leggen.
- **LET OP:** Laat uw kind nooit zonder toezicht achter.
- **LET OP:** Gebruik de draagmand nooit op een onderstel.
- Gebruik de draagmand niet om het kind gedurende langere tijd te laten slapen: dit product is geen vervanging van een bedje.
- Houd de draagmand buiten het bereik van kinderen wanneer hij niet gebruikt wordt.

Het zitje Urban Plus kan in een halfharde draagmand worden veranderd met behulp van de bijgeleverde basis. Om het zitje in een halfharde draagmand te veranderen volgt u de stappen die hierna worden beschreven:

28. Maak de gespen onder de zitting los, zoals wordt uitgelegd onder punt 23, en stel de zitting af op de horizontale stand (fig. 28)

Er wordt aanbevolen om in de halfharde draagmandconfiguratie de veiligheidsgordels te verwijderen (zie de paragraaf **DE VEILIGHEIDSGORDELS VERWIJDEREN**) en let erop dat u ze buiten bereik van het kind bewaart.

29. Zet de basis van de halfharde draagmand horizontaal en open hem tot u de vergrendelklik hoort (fig. 29 – 29 A).

30. Plaats de basis van de halfharde draagmand in het zitje en let erop dat u de steun "A" in de speciale zitting aan het hoofdeinde van het frame steekt (fig. 30 – 30 A). Voer de bevestiging verder uit en sluit de steun "B" rond de stang aan het voeteneinde (fig. 30B). Nadat u de onbuigzame basis aan de twee uiteinden heeft bevestigd, dient u deze aan de horizontaal aangebrachte metalen staaf op de onderzijde van de zitting te fixeren. De basis uit kunststof, die aan de lange zijden is bevestigd, is uitgerust met twee bandjes met een drukknop (afb. 30C). Neem het uiteinde met de knop en voer ze door het knoopsgat in de stof aan de zijkant van de zitting (afb. 30D-30E); wikkel vervolgens het bandje rond de horizontale metalen staaf (afb. 30F) en haal het nogmaals door het knoopsgat (30G). Maak het geheel vast door de knop vast te drukken (30H). Herhaal dezelfde handelingen voor de andere zijde (30I). Nu moet u de stoffen bekleding aanbrengen. Bevestig de bekleding aan de stof van de wandelwagen met de interne ritssluiting aan het hoofdeinde, doe het plastic gedeelte om de stang aan het voeteneinde en maak de knopen vast, zoals wordt uitgelegd onder de punten 26-27.

LET OP: Wanneer het zitje de halfharde draagmandconfiguratie heeft, moet het naar mama gericht op het frame van de kinderwagen worden bevestigd

31. Om de halfharde draagmandconfiguratie verder uit te voeren maakt u de bumper bar vast aan het frame door de uiteinden ervan in de daarvoor bedoelde openingen te steken.

LET OP: Om er zeker van te zijn dat de bumper bar goed bevestigd is, controleert u of de groene zone op het bovenste gedeelte van de bevestigingsknoppen zichtbaar is (fig. 31). Als de zone niet zichtbaar is, is de bumper bar niet goed bevestigd (fig. 31A).

Wanneer de halfharde draagmandconfiguratie op de kinderwagen is gemonteerd, is het aangeraden om de bumper bar naar het hoofd van het kind te richten, zoals wordt getoond op afbeelding 31 B.

32. Als de bumper bar naar het hoofd van het kind is gericht, kan hij gebruikt worden als handgreep om de halfharde draagmand te vervoeren.

LET OP: Alvorens de halfharde draagmand van het frame te verwijderen controleert u of de bumper bar goed bevestigd is door hem hard omhoog te trekken.

LET OP: Alvorens de halfharde draagmand van het frame te verwijderen met het kind erin controleert u of de bumper bar naar het hoofd van het kind gericht is.

Druk op de twee grijze drukknoppen op de laterale verbindingstukken om de draagmand van het frame te verwijderen (fig. 32), pak de bumper bar vast en trek de halfharde draagmand omhoog (fig. 32 A).

33. Zodra de halfharde draagmand met het kind erin uit het frame van de wandelwagen is verwijderd, kan hij op een vlak oppervlak worden geplaatst (fig. 33).

34. Om de wandelwagen- of kinderwagenconfiguratie terug in te stellen verwijderd u de stoffen bekleding en de basis van de halfharde draagmand die u eerder heeft gemonteerd. Draai, om de basis te verwijderen, de steun "B" omhoog en maak hem los van het frame (fig. 34), zet de basis schuin, druk op de knop van de steun "A" en trek hem uit het mechanisme (fig. 34 A).

35. Als de basis uit de zitting is verwijderd, kan hij opgevouwen worden om hem compacter te maken. Druk tegelijkertijd op de twee schuifknoppen aan de onderkant (fig. 35).

LET OP: Houd de plaat buiten bereik van kinderen wanneer u hem niet gebruikt.

REM

De wandelwagen is uitgerust met een pedaalrem op de achteras.

36. Om de wandelwagen op de rem te zetten moet u het pedaal met een voet omlaag drukken (fig. 36).

37. Om de wandelwagen van de rem te halen moet u het pedaal omhoog duwen (fig. 37).

LET OP: Gebruik altijd de rem als u stopt. Laat de wandelwagen nooit met het kind erin op een helling staan, ook al staat hij op de rem.

LET OP: Na de wandelwagen op de rem te hebben gezet verzekert u zich ervan dat de remmen goed op beide achterwielgroepen geplaatst zijn.

ZWENKWIELEN

De wandelwagen is uitgerust met zwenkende/vaste voorwielen.

38. Aangeraden wordt de vaste wielen op bijzonder onregelmatig terrein te gebruiken. De wielen op de zwenkstand worden daarentegen aangeraden voor een betere manoeuvreerbaarheid van de wandelwagen op normale wegen. Om de voorwielen zwenkend te maken drukt u de knop aan de voorkant met de voet omlaag, zoals in figuur 38 wordt getoond.

Om de voorwielen op de vaste stand te zetten drukt u de knop opnieuw met de voet in. Het wiel wordt onafhankelijk van de stand waarop het zich bevindt op de rechte stand vergrendeld.

LET OP: Beide wielen moeten altijd tegelijkertijd worden vergrendeld of ontgrendeld.

DE HANDGREEP AFSTELLEN

De wandelwagen heeft een op grond van de behoeften van de gebruiker in hoogte verstelbare handgreep.

39. Hij kan met de ontgrendelknop in het midden van de handgreep op 4 verschillende standen worden afgesteld (fig. 39).

Als u van de ene stand op de andere bent overgegaan, controleert u of de automatische vergrendeling goed is vergrendeld.

REGENHOES

De wandelwagen is uitgerust met een regenhoes.

LET OP: Gebruik de regenhoes uitsluitend na "Color Pack" te hebben aangeschaft en de kap te hebben gemonteerd. De regenhoes mag niet op de wandelwagen worden gebruikt als de kap niet gemonteerd is; het kind zou kunnen stikken. Laat de wandelwagen met het kind erin nooit in de zon staan als de regenhoes op de wandelwagen is gemonteerd om gevaar voor oververhitting te voorkomen.

40. Om de regenhoes vast te maken opent u de kap van de wandelwagen helemaal en vouwt u de hoes om de stang aan de buitenkant van de rugleuning. Om de regenhoes verder te monteren doet u de andere kant ervan om de stang aan het voeteneinde (fig. 40). Laat de hoes na het gebruik aan de lucht drogen (als ze nat zou zijn geworden), voordat u ze opvouwt en buiten bereik van kinderen opbergt.

LET OP: Gebruik uitsluitend de bijgeleverde regenhoes.

COLOR PACK (afzonderlijk verkrijgbaar)

Inhoud:

- KAP
- VERKLEINKUSSEN
- COMFORT-KIT
- VOETENBEKLEDING

KAP

Op de wandelwagen kan een kap worden gemonteerd (in het Color Pack, afzonderlijk verkrijgbaar).

Het zitje is uitgerust met twee koppelingen op de zijkanten van de rugleuning, waarmee de kap kan worden vastgezet.

41. Om de kap te bevestigen steekt u het bevestigingssysteem in de koppelingen, zoals wordt getoond in (Fig. 41).

42. Maak de stof van de kap vervolgens met de ritssluiting op het frame naast de rugleuning vast (Fig. 42).

LET OP: De kap dient aan beide kanten van de wandelwagen te worden bevestigd. Controleer of hij goed is vastgemaakt.

43. Om de kap te verwijderen moet u de ritssluiting van de stof van de kap helemaal openen en op de knoppen drukken die in de koppelingen van de kap zitten. Trek de kap nu omhoog (Fig. 43).

44. Om de kap af te stellen trekt u er in het midden aan of duwt u er in het midden tegen (Fig. 44).

VERKLEINKUSSEN

Om de wandelwagen tijdens de eerste levens maanden van het kind te gebruiken, kan het verkleinkussen worden gebruikt dat in "Color Pack" zit. Het verkleinkussen moet op de wandelwagenconfiguratie worden gemonteerd.

Om de veiligheidsgordels goed op de rugleuning van de wandelwagen aan te brengen raadpleegt u de paragraaf "**GEbruik VAN DE VEILIGHEIDSGORDELS**".

45. Nu moeten de gordels door de hiervoor bestemde lussen in de rugleuning van het verkleinkussen worden gehaald. Herhaal dezelfde handeling bij de buikgordel en het tussenbeenstuk, zoals in figuur 45 wordt getoond.

COMFORT-KIT

46. In "Color Pack" zit een comfort-kit inclusief 2 bedekkingen voor de schouderbanden (A) en een bedekking voor het tussenbeenstuk (B) (Fig. 46).

47. Voor de montage steekt u de schouderbanden in de bedekkingen, zoals wordt getoond op (Fig. 47). Zorg er hierbij voor dat u de verticale naad aan de buitenkant laat. De schouderbanden kunnen op maat van het kind worden afgesteld.

48. Steek het tussenbeenstuk door de speciale opening, zoals in figuur 48 wordt getoond

VOETENZAK/BEDEKKING

49. Hetzelfde element (Fig. 49A) kan op twee verschillende manieren worden gebruikt: als voetenzak bij de wandelwagenconfiguratie (Fig. 49B) en als bedekking bij de kindwagen-/halfharde draagmandconfiguratie (Fig. 49C).

50. Om het element vast te zetten wikkelt u het rond het frame, waarbij het onder de beugel doorloopt en vervolgens met drukknoppen aan de binnen- en buitenkant aan het frame moet worden vastgemaakt (Fig. 50A-50B).

DE WANDELWAGEN DICHTPLOOIEN

Om de wandelwagen in te klappen wordt aangeraden de

handgreep op de laagste stand af te stellen en de wielen niet op de vergrendelde stand te laten.

De wandelwagen kan op twee verschillende wijzen dichtgeklapt worden: zonder het zitje of met het zitje bevestigd aan het frame.

De wandelwagen dichtplooien zonder zitje

51. Verwijder het zitje door op de grijze knoppen in de geleidingen van het zitje te drukken (Fig. 51).

52. Klap de wandelwagen in door de knop 1 te verschuiven en vervolgens de knoppen 2 en 3 in te drukken (Fig. 52).

De wandelwagen dichtplooien met zitje

53. Trek de twee trekkers achter de stang van de zitting omhoog om het zitje te sluiten (fig. 53) en duw het vervolgens naar voor totdat het zo klein mogelijk is (fig. 53 A – 53B).

54. Sluit de wandelwagen zoals wordt uitgelegd onder punt 52. De wandelwagen is nu dichtgeklapt met het zitje bevestigd aan het frame (fig. 54).

GARANTIE

Het product valt onder garantie tegen elke non-conformiteit binnen de normale gebruiksomstandigheden zoals voorzien in de gebruiksaanwijzingen.

De garantie is dus niet geldig in geval van schade veroorzaakt door oneigenlijk gebruik, slijtage of toevallige gebeurtenissen.

Voor de duur van de garantie inzake non-conformiteit verwijzen we naar de specifieke richtlijnen en de nationale normen die van toepassing zijn in het land van aankoop, indien deze voorzien zijn.

SV BRUKSANVISNING

VIKTIGT – SPARA DESSA INSTRUKTIONER FÖR FRAMTIDA BEHOV.

OBS! TA FÖRST AV OCH SLÄNG EVENTUELLA PLASTPÅSAR OCH ALLA ANDRA KOMPONENTER AV FÖRPACKNINGSMATERIALET FÖRE ANVÄNDNING, ELLER FÖRVARA UTOM RÄCKHÅLL FÖR BARN.

VARNINGAR

- **OBS!** Lämna aldrig ditt barn utan tillsyn.
- **OBS!** Kontrollera alltid före användning att alla spärrmekanismer är korrekt blockerade.
- **OBS!** För att undvika skador när produkten fälls ut eller fälls ihop, se till att barnet befinner sig på säkert avstånd.
- **OBS!** Låt inte barnet leka med denna produkt.
- **OBS!** Använd alltid fastspänningssystemet.
- **OBS!** Kontrollera innan användning att liggkorgens eller bilbarnstolens fastspänningssystem är ordentligt fastsatt.
- **OBS!** Den här produkten är inte lämplig att använda när man springer eller åker rullskridskor.
- Denna sittvagn får endast användas av barn i åldern mellan 0 och 36 månader, upp till max 15 kg vikt.
- **OBS!** För barn från födseln till cirka 6 månaders ålder ska sittvagnen användas i liggvagnsutförande eller som halvstyv liggkorg.
- **OBS!** I liggvagnsutförande är denna produkt lämplig för barn som inte kan sitta på egen hand, vända sig eller resa sig genom att ta hjälp av

händerna och på knäna. Maximal vikt på barnet: 9 Kg.

- Endast bilbarnstolarna CHICCO AUTOFIX FAST och Chicco KEYFIT försedda med rätt fastspänningssystem kan fästas på sittvagnen med den särskilda insatsen (säljs separat).
- **OBS!** Om du köper en madrass separat för att lägga den ovanpå den invändiga tygklädseln, kontrollera att den passar till produkten. Storlek: L. 780 mm, W. 300 mm, H. 20 mm. Placera inte ytterligare en madrass ovanpå en madrass med de mått som rekommenderas av tillverkaren.
- **OBS!** Bromsen ska alltid vara ilagd när man lägger ned eller lyfter upp barnet.
- Lämna aldrig sittvagnen på ett slutande plan med barnet i, även om bromsen är ilagd.
- Använd bromsen när du stannar vagnen.
- Överbelasta inte varukorgen. Maximal vikt 3 kg.
- Eventuella vikter som fästs på handtagen och/eller på ryggstödet och/eller på barnvagnens sidor kan göra vagnen instabil.
- Transportera inte mer än ett barn åt gången.
- Använd inte sittvagnen med tillbehör, reservdelar eller komponenter som inte kommer från eller godkänts av tillverkaren.
- När säkerhetsbältet tagits bort ska man försäkra sig om att det monterats tillbaka korrekt med hjälp av fästpunkterna. Remmarna behöver justeras på nytt. För att försäkra dig om att bältet är korrekt fastspänt när barnet satts i vagnen och spänts fast, dra kraftigt i remändarna.

- När bilbarnstolen är installerad på sittvagnen ska den inte användas som vagna eller barnsäng. Om barnet behöver sova ska man helst lägga det i en babylift, vagna eller säng.
- Innan produkten monteras ska man kontrollera att den och dess komponenter inte uppvisar några skador som uppstått under transporten. Om så är fallet får produkten inte användas och den ska hållas utom räckhåll för barn.
- Använd inte produkten om någon del är trasig, söndersliten eller saknas.
- Produkten får bara monteras av vuxna personer.
- Denna produkt får bara användas av vuxna personer.
- Alla som använder sittvagnen måste känna till exakt hur den fungerar.
- När man justerar sittvagnen ska man försäkra sig om att dess rörliga delar inte kommer i kontakt med barnets kropp.
- Gå inte i trappor eller rulltrappor med sittvagnen: du kan plötsligt förlora kontrollen över den.
- Var försiktig när du går upp eller ned för trappsteg eller trottoarer.
- Tillåt inte att barnet klättrar på varukorgen. Den kan gå sönder och förorsaka skada på barnet, förutom att sittvagnen kan välta.
- Ge inte föremål med snören till barnet och se till så att sådana föremål inte finns i närheten av barnet för att undvika risk för strypning.
- Om sittvagnen stått i solen länge ska man vänta tills den svalnat innan barnet sätts i vagnen.
- Långvarig exponering av sittvagnen i solen kan göra att material och tyger bleks.
- Undvik saltvatten på sittvagnen för

att förebygga rostbildning.

- Använd inte sittvagnen på stranden.
- När sittvagnen inte används ska den hållas utom räckhåll för barn.

LISTA ÖVER KOMPONENTER

- Chassi
- Sittdel
- 2 bakhjul
- 2 framhjul
- Skyddsbygel
- Varukorg
- Tygklädd för utförandet liggvagn/halvstyv liggkorg
- Bottenplatta för halvstyv liggkorg
- Regnskydd

Viktig anmärkning: Bilderna och instruktionerna i den här bruksanvisningen hänvisar till en viss sittvagnsmodell. Vissa komponenter och funktioner som beskrivs här kan variera beroende på vilken modell du köpt.

Med **"COLOR PACK"** (finns inte i basutförandet och köps separat) får du även följande delar:

- Sufflett
- Sittinlägg
- 2 axelskydd och ett grenskydd (Kit komfort)
- Benskydd/täcke.

ANMÄRK: För att montera dessa delar, se avsnittet **"COLOR PACK"**.

INSATS FÖR BILBARNSTOL

På sittvagnen Urban Plus kan du montera bilbarnstolen Chicco Autofix Fast eller Chicco Keyfit med hjälp av en avsedd "Insats för bilbarnstol" (säljs separat). För korrekt montering av "Insats för bilbarnstol", se avsedd bruksanvisning.

RÅD FÖR RENGÖRING OCH SKÖTSEL

Den här produkten behöver regelbunden skötsel. Den får bara rengöras och skötas av en vuxen person.

RENGÖRING

Sittvagnen och liggkorgen har ingen avtagbar klädsel. Rengör tygdelarna med en fuktig svamp och mild tvål. Rengör plastdelar regelbundet med en fuktad trasa. Torka av metalldelar som kommit i kontakt med vatten för att undvika rostbildning. Använd inte lösningar eller repande rengöringsmedel.

Den stoppade madrassen till liggkorgen med avtagbar klädsel kan tvättas enligt anvisningarna på tvättrådsetiketten.

För rengöring av komponenterna i Color pack (köps separat), följ anvisningarna på tvättrådsetiketten.

Nedan anges tvättsymbolerna och deras betydelse:



Handtvätt i kallt vatten



Blek inte



Torktumla inte



Stryk inte



Kemtvätta inte

SKÖTSEL

Smörj de rörliga delarna om nödvändigt med torr silikonolja. Kontrollera regelbundet skicket på hjulen och håll dem rena från damm och sand. Försäkra dig om att alla plastdelar som glider på metallrören är rena från damm, smuts och sand för att undvika friktion som kan äventyra sittvagnens korrekta funktion. Förvara sittvagnen på torrt ställe.

FÖRSTA MONTERING AV SITTVAGNEN

1. Tryck på den grå knappen på insidan av den runda ledpunkten och vrid samtidigt på handtaget som i fig. 1.
2. Fäll sedan ut vagnstrukturen helt genom att öppna frambensröret tills du hör ett klickljud vid låsning (fig. 2-2A).
3. Sätt sedan in ett framhjul i det avsedda hålet och för in det tills du hör ett klickljud vid låsning (fig. 3). Gör på samma sätt för det andra framhjulet.
4. För att montera bakhjulen sätter du i hjulbulnen i hålet på bakbensröret som i fig. 4. Gör på samma sätt för det andra hjulet.

OBS! Innan sittvagnen används ska man försäkra sig om att hjulen är ordentligt fastsatta på strukturen.

5. Varukorgens framdel är profilformad. Montera varukorgen genom att sätta fast den profilformade delen på framröret med tryckknapparna (fig. 5) och göra samma sak på varukorgens bakdel (fig. 5A). Avsluta monteringen genom att trä banden på varukorgens framdel genom "D"-ringarna som sitter på sittvagnens framben och fästa dem med tryckknapparna (fig. 5B).

MONTERING AV SITTDEL: SITTVAGNSVERSION

Emballaget innehåller sittvagnschassiet och stängd sittdel.

6. För att montera sittdelen på sittvagnen ska den först öppnas på det sätt som visas i fig. 6 – 6A tills du hör ett klickljud vid låsning (fig. 6B). För att fullborda sittdelens öppning ska blixtlåset stängas runt metallstödet, på sittdelens undersida, så som visas i fig. 6C–6D.
7. Haka fast spännet A, som sitter på sittdelens fotutrymme, som i fig. 7. Haka sedan fast spännet B, som sitter under sittdelen (fig. 7A).
8. För att montera sittdelen ska de två hakarna i fig. 8 sättas in på avsedda platser i sittvagnens runda ledpunkter (fig. 8A) tills du hör klickljudet.

OBS! Säkerställ att sittdelen är väl monterad genom att dra den uppåt.

9. Sittdelen kan monteras på sittvagnen i två riktningar: Antingen vänd mot vägen (fig. 9) eller mot mamman (fig. 9A).
10. För att ta bort sittdelen trycker du på de grå sidoknapparna och drar uppåt (fig. 10). Dessa åtgärder får inte utföras med barnet sittandes i vagnen.

OBS! Ta inte bort sittdelen när barnet sitter i.

JUSTERING AV SITTDELEN

När sittdelen har monterats på chassiet kan den justeras i

tre olika lägen.

11. Hela sittdelen kan justeras genom att trycka samtidigt på knapparna ovanför ledpunkten i mitten (fig. 11).

12. Det går att luta ryggstödet i förhållande till sittdelen med hjälp av knappen, som i fig. 12.

JUSTERING AV BENSTÖD

13. Benstödet kan justeras i olika lägen genom att samtidigt trycka in knapparna som visas i fig. 13.

AVTAGBAR SKYDDSBYGEL

Sittvagnen har en avtagbar skyddsbygel som skyddar mot slag.

14. För att ta bort den är det bara att trycka på knapparna på sidorna (fig. 14).

15. För att sätta i och ta ur barnet kan man ta loss skyddsbygeln på ena sidan (fig. 15).

OBS! Använd alltid säkerhetsbältet! Bygeln är INTE en fastspänningsanordning för barnet.

OBS! Skyddsbygeln får inte användas för att lyfta sittvagnen med barnet i.

ANVÄNDNING AV SÄKERHETSBÄLTEN

Sittvagnen är försedd med ett fempunkts fastspänningssystem bestående av två axelremmar, två justeringsspringor, ett midjebälte och en grenrem med bälteslås som redan är monterade.

OBS! För att anpassa remmarna till barnets kroppsstorlek kan axelremmarna träs genom de två justeringsspringorna som i fig. 16.

16. Sätt barnet i sittvagnen och spänn fast bältet genom att först trä in de två låstungorna i axelremmarnas springor (fig. 16A) och sedan föra in dem i grenremmens spänne (fig. 16B). Justera remlängden genom att dra åt dem vid axlarna och runt barnets kropp.

17. För att spänna loss midjebältet, tryck in och dra i sidolåstungorna (fig. 17).

18. Midjebältet ska alltid träs genom de två "D"-ringarna på sidan av sittvagnens sittdel (fig. 18).

OBS! Använd alltid fastspänningssystemet. För barnets säkerhet ska alla fem fästpunkterna på säkerhetsbältet användas.

BORTTAGNING AV SÄKERHETSBÄLTET

Säkerhetsbältet kan tas bort (för tvätt eller för användning i utförandet liggvagn/halvstyv liggkorg).

För att avlägsna säkerhetsbältet ska midjebältet tas ut från "D"-ringarna och axelremmarna från tygspringorna på ryggstödet. När säkerhetsbältet har tagits bort ska man försäkra sig om att det monteras tillbaka korrekt med hjälp av fästpunkterna.

För tillbakamontering av fastspänningssystemet, följ noga sekvensen nedan:

19. Trä remmen i springan som i fig. 19 och var noga med att längdreglaget sitter som i fig. 19A.

20. Ta tag i axelremmarnas plastspringa och trä in den i tygringen på remmen (fig. 20).

21. När detta har gjorts på korrekt sätt, dra remmen nedåt tills tygringen vänds (fig. 21A-21B).

22. OBS! Se till att plastspringorna sitter korrekt efter avslutad montering. Kontrollera att plastspringorna, när de har monterats på respektive låstunga, har de utskjutande horisontella delarna vända mot sittdelens utsida (fig. 22A-22B).

Efter avslutad montering ska remmarna justeras på nytt baserat på barnets storlek.

OMVANDLING AV SITTDDEL: LIGGVAGNSUTFÖRANDE

För att omvandla sittdelen till liggvagn, följ beskrivningen nedan:

23. Lossa spännena under sittdelen (fig. 23–23A).

24. Sätt fotstödet horisontellt, ställ ryggstödet i det lägsta läget (fig. 24), återställ sittdelens lutning med hjälp av knapparna som i fig. 11 och sätt liggvagnen i horisontellt läge (fig. 24A).

25. Ta av säkerhetsbältet (se avsnitt **BORTTAGNING AV SÄKERHETSBJÄLTE**) och förvara det utom räckhåll för barnet.

OBS! Liggvagnen får bara användas i horisontellt läge (fig. 25A). Liggvagnen får inte sättas i lutande läge (fig. 25B).

26. Montera tygklädseln genom att fästa den på sittvagnens tygklädsel med hjälp av det invändiga blixtlåset (fig. 26) i barnets huvudände.

27. Linda sedan tygklädselns elastiska del runt rörstrukturen i fotänden (fig. 27). Haka till sist fast knapparna på båda sidorna (fig. 27A).

OBS! När sittdelen är i liggvagnsutförande ska den monteras på sittvagnen vänd mot mamman (fig. 27B–27C).

OBS! I liggvagnsutförande kan inte sittdelen tas bort när barnet är i.

OMVANDLING AV SITTDDEL: UTFÖRANDE HALVSTYV LIGGKORG

VIKTIGT – SPARA DESSA INSTRUKTIONER FÖR FRAMTIDA BEHOV.

OBS! TA FÖRST AV OCH SLÄNG EVENTUELLA PLASTPÅSAR OCH ALLA ANDRA KOMPONENTER AV FÖRPACKNINGSMATERIALET FÖRE ANVÄNDNING, ELLER FÖRVARA UTOM RÄCKHÅLL FÖR BARN.

VARNINGAR

- För användning av sittvagnen hänvisas till sittvagnens bruksanvisning.
- **OBS!** Denna produkt är lämplig för barn som inte kan sitta på egen hand, vända sig eller resa sig genom att stöda sig på händerna och på knäna. Maximal vikt på barnet: 9 Kg.
- **Ungefärlig ålder:** 0 – 5/6 månader.
- **OBS!** Använd endast på stadig, ho-

risontell, plan och torr yta.

- **OBS!** Låt inte andra barn leka utan uppsikt i närheten av liggkorgen.
- **OBS!** Använd inte liggkorgen om någon del har gått sönder, är sönderliten eller saknas.
- Använd endast reservdelar som levereras eller godkänts av tillverkaren.
- Montera inte tillbehör, reservdelar eller beståndsdelar på produkten som inte har tillhandahållits av tillverkaren. Eventuella ändringar som gjorts på produkten frångår tillverkaren allt ansvar.
- Var uppmärksam på de risker som kan orsakas av lågor och andra värmekällor, som till exempel elektriska element, gaskaminer osv. Lämna inte liggkorgen i närheten av sådana värmekällor.
- Kontrollera regelbundet att produktens material och konstruktion är i gott skick. Kontrollera i synnerhet bärhandtaget och liggkorgens botten. Om de skulle uppvisa tecken på skada eller tydligt slitage får den inte användas och ska hållas utom räckhåll för barn.
- Innan liggkorgen transporteras ska man kontrollera att handtaget är i korrekt användarläge.
- Barnets huvud i liggkorgen får inte vara lägre än kroppen.
- **OBS!** Om du köper en madrass separat för att lägga den ovanpå den invändiga tygklädseln, kontrollera att den passar till produkten. Storlek: L. 780 mm, W. 300 mm, H. 20 mm. Placera inte ytterligare en madrass ovanpå en madrass med de mått som rekommenderas av tillverkaren.
- Innan produkten monteras ska man kontrollera att den och dess

komponenter inte uppvisar några skador som uppstått under transporten. Om så är fallet får produkten inte användas och den ska hållas utom räckhåll för barn.

- Lämna inte något föremål inne i liggkorgen som gör att djupet blir mindre.
- Håll plastpåsar utom räckhåll för barnet, för att undvika risk för kvävning.
- Produkter som lämnas i solen överhettas. Låt dem svalna innan du lägger i barnet.
- **OBS!** Lämna aldrig ditt barn utan tillsyn.
- **OBS!** Använd inte liggkorgen på ett stöd.
- Använd inte liggkorgen för att låta barnet sova en längre stund: denna produkt ersätter inte en barnsäng.
- När liggkorgen inte används ska den förvaras utom räckhåll för barn.

Sittdelen Urban Plus kan omvandlas till halvstyv liggkorg genom att använda den medföljande bottenplattan. För omvandling till halvstyv liggkorg, följ beskrivningen nedan: 28. Spänn loss spännena under sittdelen enligt beskrivningen i punkt 23 och sänk sittdelen till horisontellt läge (fig. 28).

I utförandet halvstyv liggkorg rekommenderar vi att ta bort säkerhetsbältet (se avsnitt **"BORTTAGNING AV SÄKERHETSBJÄLTE"**) och förvara det utom räckhåll för barnet.

29. Öppna den halvstyva liggkorgens bottenplatta till horisontellt läge tills du hör ett klickljud vid låsning (fig. 29 – 29 A).

30. Placera den halvstyva liggkorgens bottenplatta inuti sittdelen. Se till så att hållaren "A" förs in på avsedd plats på strukturens huvudände (fig. 30 – 30 A). Fullborda sedan fastsättningen genom att stänga hållaren "B" runt fotområdets rör (fig. 30B). Efter att ha satt fast den styva basdelen vid de två ändarna ska den fästas vid den horisontella metallkulan under sitsen. På plastbasdelens långsidor sitter det två tygband med tryckknappar (fig. 30C). Ta tag i änden med tryckknapp och trä in den genom tyghålet som finns på sittdelens kant (fig. 30D-30E). Linda därefter bandet runt den horisontella metallkulan (fig. 30F) och trä bandet återigen genom hålet (30G). Fullborda monteringen genom att stänga knappen (30H). Gör på samma sätt på den andra sidan (30I). Därefter ska tygklädseln sättas in och fästas vid sittvagnens tygklädsel med hjälp av det invändiga blixtlåset på huvudänden. Linda sedan den elastiska delen i fotänden och stäng knapparna enligt beskrivningen i punkterna 26-27.

OBS! När sittdelen är i utförandet halvstyv liggkorg ska den enbart monteras på sittvagnen vänd mot mamman 31. För att fullborda den halvstyva liggkorgen ska skyddsbygeln fästas vid strukturen genom att föra in ändarna på avsedda platser.

OBS! För att säkerställa att skyddsbygeln är korrekt fastsatt ska man kontrollera att det gröna fältet på fasthåkningsknapparnas ovansida är synlig (fig. 31). Om det inte syns har inte skyddsbygeln hakats fast korrekt (fig. 31A).

I utförandet halvstyv liggkorg rekommenderar vi att placera skyddsbygeln vänd mot barnets huvud när liggkorgen monteras på sittvagnen, så som visas i fig. 31 B.

32. Om skyddsbygeln placeras vänd mot barnets huvud kan den användas som transporthandtag för den halvstyva liggkorgen.

OBS! Innan den halvstyva liggkorgen tas bort från strukturen ska man kontrollera att skyddsbygeln är korrekt fasthåkad genom att dra den bestämt uppåt.

OBS! Innan den halvstyva liggkorgen tas bort från strukturen med barnet i ska man kontrollera att skyddsbygeln är vänd mot barnets huvud.

För att ta bort liggkorgen från chassiet ska man trycka på de två grå knapparna på sidosledpunkterna (fig. 32) och lyfta den halvstyva liggkorgen genom att ta tag i handtaget och dra det uppåt (fig. 32 A).

33. När den halvstyva liggkorgen har tagits bort från sittvagnens chassi med barnet i kan den läggas ned på en plan yta (fig. 33).

34. För att återställa sittvagns- eller liggvagnsutförandet ska man ta bort tygklädseln och den halvstyva liggkorgens bottenplatta som monterades tidigare. För att ta bort bottenplattan lossar man hållaren "B" från chassiet genom att öppna den uppåt (fig. 34), vinkla bottenplattan och dra ut den från mekanismen genom att trycka på knappen på hållaren "A" (fig. 34 A).

35. När bottenplattan har tagits bort från sittdelen kan den vikas dubbel för att vara mindre skrymmande genom att trycka samtidigt på de två skjutreglagen nedtill (fig. 35).

OBS! När den inte används ska plattan hållas utom räckhåll för barn.

PARKERINGSBROMS

Sittvagnen har en parkeringsbroms med pedal på den bakre hjulaxeln.

36. För att aktivera bromsen trampar man ned pedalen med foten (fig. 36).

37. För att frigöra bromsen trycks pedalen uppåt (fig. 37).

OBS! Använd alltid bromsen när du stannar. Lämna aldrig vagnen på sluttande plan när barnet sitter i, även om du tryckt ner bromsen.

OBS! Kontrollera att bromsen på båda de bakre hjulparen är aktiverad efter att bromsspaken tryckts ner.

SVÄNGHJUL

Sittvagnens framhjul kan användas i svängbart eller låst läge.

38. Vi rekommenderar att använda hjulen i låst läge vid körning på särskilt ojämn mark. Svänghjulen rekommenderas däremot för att göra det lättare att styra vagnen på normal väg. För att sätta framhjulen i svängläget trycker man den främre knappen nedåt med foten, på det sätt som visas i figur 38.

För att sätta framhjulen i det låsta läget trycker man återi-

gen på knappen med foten. Oberoende hur hjulet står låser de sig i rakt läge.

OBS! Båda hjulen ska alltid vara i samma läge, dvs. låsta eller svängbara.

JUSTERING AV HANDTAGET

Sittvagnens handtag kan justeras på höjden baserat på användarens behov.

39. Det kan ställas in i 4 olika lägen med hjälp av upplåsningknappen som sitter mitt på handtaget (fig. 39).

Kontrollera att den automatiska låsmekanismen är korrekt inkopplad efter att du övergått från ett läge till ett annat.

REGNSKYDD

Vagnen är försedd med ett regnskydd.

OBS! Använd endast regnskyddet efter att ha köpt Color Pack och monterat suffletten. Regnskyddet får inte användas på en sittvagn som inte har sufflett eftersom barnet kan kvävas. När regnskyddet är monterat på sittvagnen får man inte lämna den i solen med barnet i sittvagnen för att undvika risken för överhettning.

40. För att sätta fast regnskyddet, öppna suffletten helt och placera regnskyddet på ryggstödet utvändiga rör. För att fullborda monteringen ska regnskyddets andra del sättas fast på fotändens rör (fig. 40). Låt regnskyddet lufttorka efter användning (om det är vått), innan det viks ihop och läggs utom räckhåll för barn.

OBS! Använd endast det medföljande regnskyddet.

COLOR PACK (säljs separat)

Innehåll:

- SUFFLETT
- SITTLÄGG
- KIT COMFORT
- BENSKYDD/TÄCKE

SUFFLETT

En sufflett kan monteras på sittvagnen (ingår i Color Pack, kan köpas separat).

Sittdelen är försedd med två inkopplingsanordningar på ryggstödet sidor för att fästa suffletten.

41. För att fästa suffletten sätter du i fästsystemet i inkopplingsanordningarna, som i fig. 41.

42. Fäst därefter sufflettens tyg med blixtlåset som sitter på chassiet vid sidan av ryggstödet. (Fig. 42).

OBS! Fäst suffletten på sittvagnens båda sidor. Kontrollera att den sitter fast ordentligt.

43. Suffletten avlägsnas genom att öppna blixtlåset på sufflettens tyg helt, trycka på knapparna inuti sufflettens inkopplingsanordningar och dra suffletten uppåt (fig. 43).

44. För att justera suffletten drar och/eller trycker du den mot mitten (fig. 44).

SITTLÄGG

Vid användning under barnets första månader kan man använda sittlägget som medföljer i Color Pack. Sittlägget ska monteras i sittvagnsutförande.

För att placera säkerhetsbältet korrekt på sittvagnens ryggstöd, se avsnittet "**ANVÄNDNING AV SÄKERHETSBÄLTE**".

45. Trä in remmarna genom de avsedda springorna på sittläggets ryggstöd. Gör på samma sätt med midjebältet och grenremmen, som i fig. 45.

KIT COMFORT

46. I ditt "Color Pack" finns en komfortsats med 2 axelskydd (A) och ett grenskydd (B) (fig. 46).

47. För montering, trä skydden på axelremmarna som i fig. 47 och se till så att den vertikala sömmen är vänd utåt. Axelskydden kan ställas in efter barnets storlek.

48. För in grenremmen i den avsedda öppningen som i fig. 48.

BENSKYDD/TÄCKE

49. Samma del (fig. 49A) kan användas på två olika sätt: Som benskydd i sittvagnsutförande (fig. 49B) och som täcke i utförandet liggvagn/halvstuv liggkorg (fig. 49C).

50. För att fästa denna del ska den lindas runt strukturen, genom att låta den passera under skyddsbygeln, och sedan fästa den vid chassiet med tryckknapparna på insidan och på utsidan (fig. 50A-50B).

FÄLLA IHOP VAGNEN

För att fälla ihop sittvagnen rekommenderas det att sätta skyddsbygeln i det lägsta läget och att låta hjulen vara låsta.

Sittvagnen kan fällas ihop på två olika sätt: Antingen utan sittdelen eller genom att lämna sittdelen fäst vid chassiet.

Fälla ihop vagnen utan sittdelen

51. Ta bort sittdelen genom att trycka på de grå knapparna vid sittdelens ledpunkter (fig. 51).

52. Fäll ihop sittvagnen genom att skjuta på reglaget 1 och sedan trycka på knapp 2 och 3 (fig. 52).

Fälla ihop vagnen med sittdelen

53. Fäll ihop sittdelen genom att dra upp de två spärrarna som sitter bakom sittdelröret (fig. 53) och därefter trycka den framåt tills den blir så kompakt som möjligt (fig. 53 A – 53B).

54. Fäll ihop sittvagnen enligt beskrivningen i punkt 52. Sittvagnen är nu stängd med sittdelen fäst vid chassiet (fig. 54).

GARANTI

Produktens garanti gäller för alla fabrikationsfel vid normal användning av produkten enligt vad som förutses i bruksanvisningen.

Garantin gäller således inte vid skada som orsakats av felaktig användning, slitage eller olycka.

För giltighetsperioden för garanti mot fabrikationsfel hänvisas till de särskilda bestämmelserna i nationella lagar som gäller i inköpslandet, i förekommande fall.

DA BRUGSANVISNING

VIGTIGT - OPBEVAR DISSE ANVISNINGER TIL SENERE BRUG.

OBS: FJERN OG ELIMINÉR EVENTUELLE PLASTIKPOSER OG ELEMENTERNE, DER UDGØR PRODUKTEMBALLAGEN INDEN BRUG, ELLER SØRG UNDER ALLE OMSTÆNDIGHEDER FOR AT HOLDE DEM UDENFOR BØRNS RÆKKEVIDDE.

ADVARSLER

- **OBS.:** Efterlad aldrig dit barn uden opsyn.
- **OBS.:** Kontrollér inden brug, at alle blokeringsmekanismerne er indkoblet korrekt.
- **OBS.:** Sørg for at barnet er anbragt i en passende afstand, for at undgå læsioner under handlingerne omkring produktets åbning og lukning.
- **OBS.:** Tillad aldrig at barnet leger med dette produkt.
- **OBS.:** Benyt altid fastspændingssystemerne.
- **OBS.:** Kontrollér inden brug, at mekanismen til fastspænding af sæde, kørepose eller autostol er fastspændt korrekt.
- **OBS.:** Dette produkt er ikke egnet til brug under løb eller rulleskøjtøl.
- Brug af denne klapvogn er tilladt for børn på mellem 0 - 36 måneder, med en vægt på højst 15 kg.
- **OBS.:** Klapvognen skal anvendes i konfigurationen barnevogn eller halvstiv kørepose til børn fra fødslen og indtil en alder af cirka 6 måneder.
- **OBS.:** I konfigurationen barnevogn er dette produkt egnet til et barn, som endnu ikke er i stand til at sidde selv, vende sig eller trække sig op ved hjælp af hænderne og knæene.

Barnets maksimale vægt: 9 Kg.

- Kun autostolene CHICCO AUTOFIX FAST og Chicco KEYFIT med den kompatible fastspændingsmekanisme må hægtes på klapvognen vha. den relevante adapter (ekstraudstyr).
- **OBS.:** Ved separat køb af en madras til indlægning i den interne stofbeklædning, er det vigtigt at denne egner sig til produktet. Mål: L. 780 mm, W. 300 mm, H. 20mm. Læg aldrig en anden madras oven på madrassen med de af fabrikanten anbefalede mål.
- **OBS.:** Bremseanordningen skal altid være indkoblet mens barnet anbringes eller fjernes.
- Efterlad aldrig klapvognen på en skråning med barnet heri, heller ikke med aktiverede bremses.
- Anvend altid bremseanordningen hver gang der standses.
- Sørg for at kurven ikke overbelastes. Maksimal vægt 3 kg.
- Enhver vægt, som sættes på klapvognens styrehåndtag og/eller på ryglænet og/eller på siderne vil kunne påvirke klapvognens stabilitet.
- Transportere aldrig mere end ét barn ad gangen.
- Undlad at sætte tilbehør, reservedele eller komponenter, som ikke er leveret af fabrikanten, på klapvognen.
- Efter demontering af sikkerhedsseleer skal man forsikre sig om, at seleer er genmonteret korrekt ved hjælp af forankringspunkterne. Seleer skal derefter reguleres på ny. Kontrollér, at seleer er fastspændt korrekt ved at trække hårdt i enden af seleer, efter at have fastspændt barnet.
- Når autostolen monteres på klapvognen kan denne ikke erstatte en vugge eller barneseng. Hvis barnet

har behov for at sove, bør det anbringes i en barnevognsflift, vugge eller barneseng.

- Kontrollér inden montering, at produktet og alle dets komponenter ikke viser tegn på eventuel skade forårsaget af transporten. I modsat fald må produktet ikke anvendes og skal holdes udenfor børns rækkevidde.
- Anvend aldrig produktet, hvis der er er beskadigede, afrevne eller manglende dele.
- Produktet må udelukkende monteres af en voksen.
- Dette produkt må udelukkende anvendes af en voksen.
- Sørg for, at klapvognens brugere har fuldt kendskab til dens funktioner.
- Sørg for at klapvognens bevægelige elementer ikke kommer i berøring med barnets krop, under justeringshandlinger.
- Anvend aldrig klapvognen på trapper eller rulletrapper: Man kan pludselig miste herredømmet herover.
- Vær forsigtig, når der køres op eller ned over et trin eller fortovets kantsten.
- Tillad aldrig at barnet kravler op på bagagekurven; den kan gå i stykker og medføre at barnet kommer til skade, udover at klapvognen kan vælte.
- Genstande med snore må aldrig gives til eller placeres i nærheden af barnet, for at forebygge risikoen for strangulering.
- Lad klapvognen køle af, før barnet sættes heri, hvis den har stået i solen gennem længere tid.
- Længerevarende udsætning for solen kan give farveændringer på materialerne og stoffet.
- Undgå at udsætte klapvognen for saltvand, der kan medføre rustdannelser.
- Klapvognen bør aldrig anvendes

på stranden.

- Opbevar klapvognen udenfor børns rækkevidde, når den ikke er i brug.

LISTE OVER KOMPONENTER

- Stel
- Sæde
- 2 baghjul
- 2 forhjul
- Stødfangerskinne
- Bagagekurv
- Stoffbeklædning til konfigurationen barnevogn/halvstiv kørepose
- Bund i halvstiv kørepose
- Regnslag

Vigtig oplysning: Illustrationerne og anvisningerne i denne håndbog henviser til en version af klapvognen; visse af de her beskrevne komponenter og funktioner kan være anderledes på den version, som I har købt.

Med **"COLOR PACK"** (ikke til stede i basiskonfigurationen - kan erhverves separat) får du også følgende komponenter til rådighed:

- Kaleche
- Sædeindsats
- 2 skuldreseler og en skridtrem (Kit comfort)
- Bendækken/tæppe.

BEMÆRK: Indhent oplysninger om disse elementers montering i afsnittet **"COLOR PACK"**.

ADAPTER TIL AUTOSTOL

På klapvognen Urban Plus kan man installere autostolene Chicco Autofix Fast eller Chicco Keyfit ved hjælp af den relevante "Adapter til autostol" (sælges separat). Indhent oplysninger om den korrekte montering af "Adapteren til autostolen" i den tilhørende brugsvejledning.

GODE RÅD OM RENGØRING OG VEDLIGEHOLDELSE

Dette produkt har behov for jævnlig vedligeholdelse. Rengøring og vedligeholdelse må kun foretages af en voksen.

RENGØRING

Klapvognens og køreposens stoffbeklædning kan ikke tages af. Rens tekstilelementerne med en fugtig klud og mild sæbe. Rens jævnlige plastikelementerne med en fugtig klud. Tør metalelementer, hvis de eventuelt kommer i berøring med vand, for at undgå rustdannelser. Anvend aldrig opløsningsmidler eller skurreprodukter.

Den polstrede madras til køreposen kan vaskes i henhold til anvisningerne på etiketten med sammensætningen.

Følg anvisningerne om rengøring af komponenterne i Color pack (kan erhverves separat) i etiketten med sammensætningen

I det nedenstående gengives vaskesymbolerne og de tilsvarende betydninger:



Håndvask i koldt vand



Ingen blegemidler



Må ikke tørres mekanisk



Må ikke stryges



Må ikke kemisk renses

VEDLIGEHOOLDSE

Smør, om nødvendigt, de bevægelige elementer med tør silikoneolie. Kontrollér jævnligt hjulenes slitagetilstand og hold dem rene for støv og sand. Sørg for at holde alle plastikdelene, som glider frem og tilbage på metalrørene, rene for støv, smuds og sand, for at undgå gnidninger, som kan påvirke klapvognens korrekte funktion. Opbevar klapvognen på et tørt sted.

FØRSTEGANGSMONTERING AF KLAPVOGNER

1. Tryk på den grå tast, som sidder indvendigt på det cirkelformede drejeled, og drej samtidig styregrebets stang, som vist i figur 1.
2. Træk herefter strukturen helt ud, ved at åbne støttestængernes forreste stang, til blokeringsklik lyder (Fig. 2-2A).
3. Sæt forhjulet i det relevante hul, og tryk indad, indtil blokeringsklik lyder (Fig. 3). Gentag den samme handling på det andet forhjul.
4. Baghjulene monteres ved at sætte hjulets stift ind i hullet på støttestængernes bagerste stang, som vist i fig.4. Gentag den samme handling med det andet hjul.

OBS: Kontrollér omhyggeligt, at hjulene er fastsat korrekt i strukturen, inden klapvognen tages i brug.

5. Der er et profileret område på kurvens forside. Monter kurven, så det profilerede område placeres på den forreste stang, ved hjælp af de relevante tryklåsknapper (Fig. 5) og gentag handlingen på bagsiden af kurven (Fig. 5A). Fuldfør monteringen ved at lade båndene på kurvens bagside passere gennem de "D-formede" ringe, som sidder på klapvognens forreste støttestænger, og fastspænd båndene med tryklåsknapperne (Fig. 5B).

SÆDETS MONTERING: KONFIGURATIONEN KLAPVOGN

Emballagen indeholder klapstolens stel og det lukkede sæde.

6. For at montere sædet på klapvognen skal man åbne sædet, ved at indvirke herpå som vist i figur 6 – 6A, indtil blokeringsbekræftende klik lyder (fig. 6B). Åbningen af sædet afsluttes ved at lukke lynlåsen omkring metalstrukturen under sædet, som vist i figur 6C-6D.
7. Spænd spændet A, udvendigt på føddernes område, som vist i Fig. 7; Spænd herefter spændet B, som er anbragt under sædet (Fig. 7A).
8. Sædet monteres ved at sætte de to fastspændingsanordninger, der vises i Fig. 8, i de relevante sæder, placeret på indersiden af klapvognens cirkelformede drejeled (Fig. 8A), og trykke indtil blokeringsklikket lyder.

OBS: Kontrollér sædets reelle montering ved at prøve på at trække det opad.

9. Sædet kan monteres i begge retninger på klapvognen: enten, så det vender fremad (Fig. 9) eller så det vender bagud (Fig. 9A).

10. Sædet demonteres ved at trykke på de sidemonterede

grå trykknapper og trække opad (Fig. 10). Disse handlinger må aldrig udføres med barnet siddende i sædet.

OBS: Fjern aldrig klapvognens sæde med barnet siddende heri.

SÆDETS REGULERING

Efter montering af sædet på stellet, kan det reguleres i tre forskellige positioner.

11. Hele sædet kan reguleres ved at indvirke samtidigt på tasterne over det centrale drejeled (Fig. 11).
12. Det er muligt at ændre ryglænets hældning i forhold til sædet, ved at indvirke på tasten, som vist i Fig. 12.

BENSTØTTENS REGULERING

13. Det er muligt at regulere benstøtten i forskellige positioner, ved at trykke samtidig på tasterne, som vises i Fig. 13.

AFTAGELIG FRONTBØJLE

Klapvognen er udstyret med en aftagelig stødfangerbøjle. 14. Det er nok at indvirke på de sidemonterede trykknapper, for at tage den af (Fig. 14).

15. Når barnet sættes i og tages ud, kan bøjlen også frigøres i kun den ene side (Fig. 15).

OBS: Fastspænd altid sikkerhedsselerne. Skinnen er IKKE en fastspændingsanordning for barnet

OBS: Skinnen må aldrig anvendes til at løfte klapvognen med barnet anbragt heri.

BRUG AF SIKKERHEDSSELER

Klapvognen er udstyret med et fastspændingssystem med fem forankringspunkter, bestående af to skulderseler, to reguleringsglidser, et mavebælte og en skridtrem med spænde, alt allerede monteret.

OBS: Selerne kan tilpasses efter barnets krop ved hjælp af skulderremmene, der først skal føres ind gennem de to reguleringsglidser, som vist i Fig. 16.

16. Spænd, efter at have anbragt barnet i klapvognen, selerne ved først at lade de to gaffelstik passere i skulderremmenes slidser (Fig. 16A) og herefter sætte dem ind fast i skridtremmens spænde (Fig. 16B); regulér remmenes længde, så de sidder tæt til barnets skuldre og krop.

17. Mavebæltet åbnes ved at trykke på og trække i gaflerne i siderne (Fig. 17)..

18. Mavebæltet skal altid trækkes ind igennem de 2 "D-formede" ringe på siderne af klapvognens sæde (fig. 18).

OBS: Benyt altid fastspændingssystemerne. Anvend alle sikkerhedsselerens fem forankringspunkter, for at værne om dit barns sikkerhed.

DEMONTERING AF SIKKERHEDSSELER

Sikkerhedsselerne kan demonteres (i forbindelse med vask eller ved brug i barnevognskonfigurationen/halvtiv kørepose).

Sikkerhedsselerne demonteres ved at trække mavebæltet ud af de relevante "D-formede" ringe og skulderremmene ud af slidserne på ryglænets stof. Kontrollér altid, efter en demontering af sikkerhedsselerne, at selerne er genmonteret korrekt i de rette forankringspunkter.

Følg omhyggeligt den nedenfor anførte sekvens, ved genmontering af fastspændingssystemerne:

19. Sæt selen i slidsen, som vist i Fig. 19, og sørg for at placere længderegulatoren, som vist i Fig. 19A.

20. Tag fat om skulderselernes plastikslids og sæt den i selens stofring (Fig. 20).

21. Træk, efter at have udført denne handling korrekt, selen nedad, indtil den kan bukkes om stofringen (Fig. 21A-21B).

22. OBS: Kontrollér at plastikslidserne er korrekt monteret, når monteringen er fuldført. Kontrollér, at de fremstikkende, horisontale punkter på plastikslidserne, efter montering på de tilsvarende gaffer, vender mod sædets yderside (fig. 22A-22B).

Efter fuldført montering skal selerne igen reguleres på baggrund af barnets størrelse.

SÆDETS OMFORMNING: KONFIGURATIONEN BARNEVOGN

Følg nedenstående beskrivelse, for at ændre sædet til barnevogn:

23. Åbn spænderne under sædet (Fig. 23 – 23A).

24. Placer benstøtten horisontalt, regulér ryglænet i den laveste position (Fig.24), buk sædet bagud, ved at indvirke på tasterne, som vises i figur 11, og anbring barnevognen i den horisontale position (Fig. 24A).

25. Tag sikkerhedsselerne af (jfr. afsnittet **DEMONTERING AF SIKKERHEDSSELER**), og sørg for at opbevare dem udenfor barnets rækkevidde.

OBS: Barnevognen må kun anvendes i den horisontale position (Fig. 25A). Indstil aldrig barnevognen i den hældende position (Fig 25B).

26. Anbring stofpolstringen, som skal sættes fast på klapvognens stof ved hjælp af den relevante interne lynlås (Fig.26), der er anbragt i området hvor barnets hoved hviler.

27. Træk herefter stofpolstringens elastikafsnit ned over stangen på strukturen i føddernes område (Fig.27). Afslut med at lukke knapperne, der er anbragt i begge sider (27 A).

OBS: Når sædet er konfigureret som barnevogn skal dette være monteret på klapvognen, så det vender bagud. (Fig. 27B-27C).

OBS: Det er ikke muligt at tage sædet ud i konfigurationen barnevogn, hvis barnet ligger heri

SÆDETS OMFORMNING: KONFIGURATIONEN HALVSTIV KØREPOSE

VIGTIGT - OPBEVAR DISSE ANVISNINGER TIL SENERE BRUG.

OBS: FJERN OG ELIMINÉR EVENTUELLE PLASTIKPOSER OG ELEMENTERNE, DER UDGØR PRODUKTEMBALLAGEN INDEN BRUG, ELLER SØRG UNDER ALLE OMSTÆNDIGHEDER FOR AT HOLDE DEM UDENFOR BØRNS RÆKKEVIDDE.

ADVARSLER

• Indhent oplysninger om brug af klap-

vognen i dennes vejledning.

- **OBS.:** Dette produkt er egnet til et barn, som endnu ikke er i stand til at sidde selv, vende sig eller trække sig op ved hjælp af hænderne og knæene. Barnets maksimale vægt: 9 Kg.
- **Vejledende alder:** 0 – 5/6 måneder.
- **OBS.:** Anvend udelukkende produktet på en stabil, vandret, plan og tør overflade.
- **OBS.:** Tillad aldrig, at andre børn leger i nærheden af køreposen.
- **OBS.:** Undlad at anvende liftens kørepose, hvis en hvilken som helst del heraf er ødelagt, revnet eller mangler.
- Anvend udelukkende reservedele fra eller godkendt af fabrikanten.
- Installér ikke tilbehør, reservedele eller komponenter, som ikke er leveret af fabrikanten. Eventuelle ændringer af produktet fritager fabrikanten for ethvert ansvar.
- Tag højde for de risici, som er forbundet med åben ild og andre varmekilder, så som elektriske varmeovne, gasovne, osv. Efterlad aldrig køreposen i nærheden af disse varmekilder.
- Kontrollér jævnligt produktets fysiske og strukturelle integritet. Især transporthåndtaget og posens bund. Anvend aldrig køreposen, hvis der er synlige tegn på beskadigelse eller slitage, og hold den udenfor børns rækkevidde.
- Kontrollér at håndtaget er anbragt i den korrekte position, inden køreposen transporteres.
- Barnets hoved bør aldrig ligge lavere end kroppen i køreposen.
- **OBS.:** Ved separat køb af en madras til indlægning i den interne stofbe-

klædning, er det vigtigt at denne egner sig til produktet. Mål: L. 780 mm, W. 300 mm, H. 20mm. Læg aldrig en anden madras oven på madrassen med de af fabrikanten anbefalede mål.

- Kontrollér inden montering, at produktet og alle dets komponenter ikke viser tegn på eventuel skade forårsaget af transporten. I modsat fald må produktet ikke anvendes og skal holdes udenfor børns rækkevidde.
- Efterlad aldrig genstande i posen, som kan reducere dybden.
- Hold plastikposerne udenfor børns rækkevidde, for at undgå risikoen for kvælning.
- Produktet bliver meget varmt, hvis det efterlades i solskin; lad det køle af inden barnet lægges heri.
- **OBS.:** Efterlad aldrig dit barn uden opsyn.
- **OBS.:** Anbring aldrig køreposen på et underlag.
- Lad aldrig barnet sove gennem lang tid i posen: Dette produkt kan ikke erstatte en barneseng.
- Køreposen skal holdes udenfor børns rækkevidde, når den ikke er i brug.

Urban Plus sædet kan omdannes til en halvstiv kørepose ved hjælp af den medfølgende bund. Følg nedenstående beskrivelse omkring omdannelse til halvstiv kørepose.

28. Åbn spænderne under sædet, som beskrevet i punkt 23, og anbring sædet i den horisontale position (fig. 28)

Det anbefales at tage sikkerhedsseleerne af i konfigurationen halvstiv kørepose (jfr. afsnittet **DEMONTERING AF SIKKERHEDSSELER**), og sørg for at opbevare dem udenfor barnets rækkevidde.

29. Åbn bunden af den halvstive kørepose og anbring den i den horisontale position, så der lyder et bekræftende blokeringsklik (fig. 29 – 29 A).

30. Anbring bunden til den halvstive kørepose internt i sædet, og sørg for at sætte understøtningen "A" i det relevante sæde i området på strukturen, hvor barnets hoved ligger (fig. 30 – 30 A). Fuldfør herefter fastspændingen ved at lukke understøtningen "B" rundt omkring røret i fodområdet (fig. 30B). Når man har sat den stive base fast på de

to ender, er det nødvendigt at fastspænde den på den runde, vandrette metalanordning under sædet. Plastikbasen er udstyret med to stofstykker med tryklås på de lange sider (fig. 30C). Tag fat om enden med knappen og lad den passere gennem langhullet af stof, som sidder på sædets side (fig. 30D-30E); Vikl herefter båndet omkring den runde, vandrette metalanordning (fig. 30F) og træk igen båndet ind igennem langhullet (30G) og fuldfør fastspændingen ved at lukke knappen (30H). Gentag de samme handlinger i den anden side (30I). Det er nu nødvendigt at sætte stofbeklædningen fast på klapvognens stof ved hjælp af den interne lynlås i hovedets område, vikl elastikdelen om og lukke knapperne, som beskrevet i punkt 26-27.

OBS: Når sædet er konfigureret som halvstiv kørepose må denne udelukkende monteres på klapvognen, så den vender bagud.

31. Fuldfør konfigurationen halvstiv kørepose ved at sætte bøjljen på strukturen, så enderne er sat i de relevante sæder.

OBS: Kontrollér at det grønne område på tasternes øvre afsnit er synligt (fig. 31), for at være sikker på at bøjljen er fastlåst korrekt. Hvis det ikke er synligt, er bøjljen ikke fastlåst korrekt (fig. 31A).

I konfigurationen halvstiv kørepose anbefales det at placere bøjljen, så den vender mod barnets hoved, som vist i figur 31 B.

32. Bøjljen kan anvendes som transporthåndtag til den halvstive kørepose, hvis den vender i retning af barnets hoved.

OBS: Kontrollér at bøjljen er fastspændt korrekt, ved at trække beslutsomt heri i opadgående retning, før den halvstive kørepose tages af strukturen.

OBS: Kontrollér at bøjljen er anbragt, så den vender i retning af barnets hoved, før den halvstive kørepose tages af strukturen med barnet heri.

Tryk på de to grå knapper på ledstykkerne på siden (fig. 32) og løft den halvstive kørepose ved at tage fat om bøjljen og trække den opad (fig. 32 A), for at tage posen af stellet.

33. Når den halvstive kørepose er taget af klapvognens stel med barnet heri, kan posen anbringes på en plan overflade (fig. 33).

34. For at vende tilbage til konfigurationen klapvogn eller barnevogn, skal stofbeklædningen og posens installerede bund fjernes. Frigør understøtningen "B" fra stellet ved at åbne det opad (fig. 34), hæld bunden og træk den fri af mekanismen ved at trykke på understøtningens tast "A" (fig. 34 A), for at tage den ud.

35. Bunden kan bukke sammen, når den er taget af sædet, ved at indvirke på de to glidetaster i det nedre afsnit (fig. 35), så den optager mindre plads.

OBS: Hold pladen udenfor børns rækkevidde, når den ikke er i brug.

PARKERINGSBREMSE

Klapvognen er udstyret med en pedalbetjent parkeringsbremse, der sidder på bagakslen.

36. Parkeringsbremsen indkobles ved at trykke pedalen nedad med den ene fod (Fig. 36).

37. Det er nødvendigt at skubbe pedalen opad, for at udløse parkeringsbremsen (Fig. 37).

OBS: Brug altid bremsen, når klapvognen holder stille. Efterlad aldrig klapvognen på en skrånning med barnet heri, heller ikke med aktiveret parkeringsbremse.

OBS: Kontrollér, efter at have aktiveret parkeringsbremsen, at bremserne er korrekt indkoblede på begge baghjulsgrepper.

SVINGBARE HJUL

Klapvognen er udstyret med svingbare/fastsiddende forhjul.

38. Det anbefales at bruge de fastsiddende hjul, når man færdes på meget ujævnt terræn. Hjulene, der er svingbare anbefales derimod for at gøre det nemmere at manøvrere klapvognen på normalt terræn. Forhjulenes pivotindstilling aktiveres ved at træde med foden på knappen foran, som vist i figur 38.

Træd igen på knappen med foden, for at stabilisere hjulene i den ubevægelige position. Hjulet blokeres i fremadvendt retning afhængigt af dets aktuelle position.

OBS: Begge hjul skal altid være blokerede eller frit drejende på samme tid.

STYREGREBETS REGULERING

Klapvognens styregreb kan reguleres i højden, i funktion af brugers behov.

39. Det kan reguleres i 4 forskellige positioner, ved at indvirke på udløserknappen, som sidder centralt på styrets greb (Fig. 39).

Efter at have passeret fra en position til en anden, skal man kontrollere, at den automatiske blokeringsmekanisme er indkoblet korrekt.

REGNSLAG

Klapvognen er udstyret med regnslag.

OBS: Anvend kun regnslaget efter at have erhvervet "Color Pack" og monteret kalechen. Regnslaget må ikke anvendes på klapvognen uden kaleche; dette vil kunne være årsag til at barnet kvæles. Lad aldrig barnet ligge i klapvognen under solen med monteret regnslag for at forebygge, at temperaturen i klapvognen bliver overophedet.

40. Regnslaget fastgøres ved at åbne klapvognens kaleche helt, og sætte slaget omkring ryglænets yder stang. Udfør handlingen ved også at fastsætte regnslagets modsatte side på stangen i føddernes område (Fig. 40). Lad regnslaget lufttørre efter brug (hvis det er blevet vådt) før det foldes sammen og pakkes væk udenfor børns rækkevidde.

OBS: Anvend kun det medfølgende regnslag

COLOR PACK (skal erhverves separat)

Indholdsliste:

- KALECHE
- ADAPTER
- KIT KOMFORT
- BENBESKYTTELSE/DÆKKEN

KALECHE

Der kan installeres en kaleche på klapvognen (til stede i Color Pack, der kan erhverves separat).

Sædet er udstyret med to fatninger, som sidder på ryglænets sidestykker og tillader kalechens fastspænding.

41. Kalechen fastspændes ved at sætte fastspændingssystemet ind i fatningerne, som vist i (Fig. 41).

42. Sæt herefter kalechens stof fast, ved hjælp af lynlåsen, som sidder på stellet ved siden af ryglænet. (fig. 42).

OBS: Kalechens fastgøring skal foregå på begge sider af klapvognen. Kontrollér, at den er korrekt blokeret.

43. Demontering af kalechen kræver, at man åbner kalechens lynlås fuldstændigt, og trykker på knapperne, som sidder internt på kalechens fatninger. Det er herefter nødvendigt at trække kalechen opad (Fig. 43).

44. Kalechen reguleres ved at trække i og/eller trykke på

dennes centrale afsnit (Fig. 44).

ADAPTER

Det er muligt at anvende adapteren, som følger med "Color Pack", under barnets første måneder. Adapteren skal monteres i klapvognskonfigurationen.

Indhent oplysninger om sikkerhedsselelernes korrekte placering på klapvognens ryglæn i afsnittet "**BRUG AF SIKKERHEDSSELERNE**".

45. Det er nu påkrævet at lade seleserne passere i de relevante slidser på adapterens ryglæn. Udfør samme handling for mavebæltet og skridtremmen, som vist i figur 45.

KIT KOMFORT

46. "Color Pack" omfatter et komfort kit, bestående af 2 skulderselbeklædninger (A) og en beklædning til skridtremmen (B) (Fig. 46).

47. Monter skulderselerne ved at sætte dem i remmene, som vist i (Fig. 47), og sørg for at den vertikale syning vender udad. Skulderselerne kan reguleres efter barnets størrelse.

48. Sæt skridtremmen i den relevante åbning, som vist i figur 48.

BENBESKYTTELSE/DÆKKEN

49. Det samme element (Fig. 49A) kan anvendes på to forskellige måder: Som benbeskyttelse i klapvognskonfigurationen (Fig. 49B) og som dækken i konfigurationen barnevogn/halvtvist kørepose (Fig. 49C).

50. Elementet skal fastgøres ved at sætte det på strukturen, og lade det passere under bøjlen, for herefter at fastsætte det på stellet med de udvendige og indvendige tryklåseknapper (Fig. 50A-50B).

LUKNING AF KLAPVOGNEN

Det anbefales at anbringe styregrebet i den laveste position og ophæve hjulblokeringen, for at lukke klapvognen.

Det er muligt at lukke klapvognen på to forskellige måder: Uden sædet eller med sædet efterladt på stellet.

Lukning af klapvognen uden sæde

51. Tryk på de grå taster, som sidder udfør sædets drejeled, for at tage sædet ud (Fig. 51).

52. Luk klapvognen ved at skubbe trykknappen 1 og herefter trykke på knapperne 2 og 3 (Fig. 52).

Lukning af klapvognen med sæde

53. Luk sædet ved at trække de to udløser bag sædets stang (fig. 53), og herefter skubbe det fremad, indtil positionen der giver maksimal kompaktthed er nået (fig. 53 A – 53B).

54. Luk klapvognen som beskrevet i punkt 52. Nu er klapvognen lukket med sædet spændt fast på stellet (fig. 54).

GARANTI

Produktet er garanteret mod enhver fejl i form af manglende overensstemmelse under normale brugsbetingelser, som beskrevet i brugsvejledningen.

Garantien bortfalder i tilfælde af fejl som følge af ukorrekt brug, slid eller hændelige uheld.

Hvad angår garantiens varighed, med hensyn til fejl i form af manglende overensstemmelse, henvises der til de specifikke forskrifter i den gældende lov i landet, hvor produktet er købt, hvis sådanne er forudset.

F KÄYTTÖOHJE

TÄRKEÄÄ – SÄILYTÄ NÄMÄ OHJEET TULEVAA TARVETTA VARTEN.

HUOMIO: ENNEN KÄYTTÖÖN RYHTYMISTÄ POISTA JA HÄVITÄ MAHDOLLISET MUOVIPUSSIT SEKÄ KAIKKI TUOTTEEN PAKKAUKSEEN KUULUVAT OSAT TAI JOKA TAPAUKSESSA PIDÄ NE POISSA LASTEN ULOTTUVILTA.

VAROTOIMENPITEET

- **HUOMIO:** Älä jätä lastasi koskaan ilman valvontaa.
- **HUOMIO:** Varmista ennen käytön aloittamista, että kaikki lukitusmekanismit ovat kytkettyneet paikoilleen asianmukaisesti.
- **HUOMIO:** Varmista vammojen ehkäisemiseksi, että lapsi on sopivalla etäisyydellä tuotteen avaamisen ja sulkemisen aikana.
- **HUOMIO:** Älä anna lapsesi leikkiä tällä tuotteella.
- **HUOMIO:** Käytä aina turvajärjestelmiä.
- **HUOMIO:** Varmista ennen käyttöä, että istuimen, kopan ja auton turvaistuimen kiinnitysmekanismit on kiinnitetty oikein.
- **HUOMIO:** Tämä tuote ei sovellu käytettäväksi juostessa tai luistellessa.
- Rattaiden käyttö on sallittu 0 - 36 kk:n ikäisille lapsille, joiden paino on alle 15 kg.
- **HUOMIO:** Vastasyntyneille lapsille ja noin 6 kuukauden ikään asti rattaita on käytettävä vaunukokoonpanossa tai puolikovan kopan kanssa.
- **HUOMIO:** Vaunukokoonpanossa tämä tuote soveltuu lapselle, joka ei kykene istumaan itsenäisesti, kään-

tymään eikä nousemaan ylös käsien ja polvien varassa. Lapsen paino korkeintaan: 9 kg.

- Ainoastaan erityisellä, yhteensopivalla kiinnityslaitteella varustetut turvaistuimet CHICCO AUTOFIX FAST ja Chicco KEYFIT voidaan kiinnittää rattaisiin tähän tarkoitettuun adapterilla (lisävaruste).
- **HUOMIO:** Jos ostat sisäverhoilun lisäksi tulevan patjan erikseen, varmista, että se sopeutuu hyvin tuoteeseen. Mitat: P. 780 mm, L. 300 mm, K. 20 mm. Jos sisällä on jo valmistajan toimittama patja, älä lisää sen päälle toista patjaa; valmistajan patjalle määräämät mitat on ilmoitettu yllä.
- **HUOMIO:** Jarrutuslaitteen tulee olla aina päälle kytkettynä kun lasta asetetaan paikalleen ja otetaan pois.
- Älä jätä rattaita koskaan kaltevalle tasolle, vaikka jarrut olisivatkin päällä, jos lapsi on sisällä rattaissa.
- Käytä jarrutuslaitetta aina kun pysähdyt.
- Älä kuormita koria liikaa. Maksimipaino 3 kg.
- Kaikki kahvoihin ja / tai selkänojaan ja /tai rattaiden sivuihin kiinnitetty painot saattavat vaikuttaa haitallisesti rattaiden tasapainoon.
- Älä kuljeta kerrallaan enempää kuin yhtä lasta.
- Älä kiinnitä rattaisiin lisävarusteita, varaosia tai komponentteja, joita valmistaja ei toimita tai joilla ei ole valmistajan hyväksyntää.
- Turvavöiden poistamisen jälkeen on varmistettava, että ne on koottu asianmukaisesti ja oikealle paikalleen kiinnityspisteitä käyttäen. Hihnat on säädettävä uudelleen.



Varmista, että vyöt on kiinnitetty oikein vetämällä niiden loppupäästä voimakkaasti sen jälkeen, kun lapsi on asetettu ja kiinnitetty paikalleen.

- Rattaisiin asennettu turvakaukalo ei korvaa kehtoa tai pinnasänkyä. Jos lapsi tarvitsee unta, on hänet sijoitettava vaunukoppaan, kehtoon tai pinnasänkyyn.
- Varmista ennen kokoamiseen ryhtymistä, että tuotteessa ja missään sen komponenteissa ei näy merkkejä kuljetuksen aikana mahdollisesti tapahtuneista vaurioista; jos niitä ilmenee, tuotetta ei saa käyttää ja se on pidettävä poissa lasten ulottuvilta.
- Älä käytä tuotetta, jos sen jotkin osat ovat rikki, repeytyneet tai niitä ei ole.
- Tuotteen kokoamisen saa suorittaa ainoastaan aikuinen henkilö.
- Tätä tuotetta saa käyttää ainoastaan aikuinen henkilö.
- Varmista, että kaikki rattaita käyttävät henkilöt ovat tarkkaan selvillä siitä, kuinka ne toimivat.
- Varmista säätöjä suorittaessasi, että rattaiden liikkuvat osat eivät joudu kosketuksiin lapsen ruumiinosien kanssa.
- Älä käytä rattaita rapuissa tai liukuportaissa: vaarana on äkillinen hallinnan menetyk.
- Noudata varovaisuutta askelman tai jalkakäytävän päälle noustessasi ja sieltä laskeutuessasi.
- Älä salli lapsen nousta tarvikekorin varaan; se saattaa rikkoutua ja vahingoittaa lasta, minkä lisäksi rattaat voivat kaatua.
- Kuristumisvaaran välttämiseksi lapselle ei saa antaa, eikä hänen läheisyyteensä saa asettaa esineitä, joissa on narumaisia osia.

- Jos rattaat ovat jääneet aurinkoon pitkäksi aikaa, odota kunnes ne ovat jäähtyneet, ennen kuin laitat lapsen rattaisiin.
- Pitkäaikainen auringolle altistuminen saattaa aiheuttaa värimuutoksia kankaisiin ja muihin materiaaleihin.
- Vältä rattaiden ja suolaisen veden välistä kontaktia ruosteen muodostumisen ehkäisemiseksi.
- Älä käytä rattaita rannalla.
- Kun rattaita ei käytetä, ne on pidettävä poissa lasten ulottuvilta.

KOMPONENTTILUETTELO

- Runko
- Istuinosa
- 2 takapyörää
- 2 etupyörää
- Turvakaari
- Tarviketori
- Kangasverhoilu vaunukokoonpano / puolikovaa koppaa varten
- Puolikovon kopan alusta
- Sadesuoja

Tärkeä huomautus: tämän opaskirjaseen sisältämät kuvat ja ohjeet koskevat yhtä versiota rattaista; eräät tässä kuvatut komponentit ja toiminnot saattavat vaihdella hankitusta versiosta riippuen.

“**COLOR PACK**” -pakkauksen mukana (ei kuulu perusmalliin ja on hankittava erikseen) tulevat myös seuraavat komponentit:

- Kuomu
- Istuinosan pienennysosa
- 2 olkakaappaletta ja yksi haarakappale (Kit comfort)
- Jalkapeite / peite.

HUOMIO: Näitten osien asentamisesta on kerrottu kappaleessa “**COLOR PACK**”.

TURVAISTUIMEN ADAPTERI

Urban Plus -rattaisiin on mahdollista asentaa Chicco Autofix Fast - tai Chicco Keyfit -turvaistuin käyttämällä erityistä turvaistuimille tarkoitettua adapteria (myydään erikseen). Turvaistuimen adapterin asennusohjeet on annettu kyseisessä käyttöohjeessa.

PUHDISTAMISTA JA HUOLTOA KOSKEVIA NEUVOJA

Tämä tuote tarvitsee säännöllistä huoltoa. Puhdistus- ja huoltotoimenpiteet saa suorittaa ainoastaan aikuinen henkilö.

PUHDISTUS

Rattaiden ja kopan verhoilu ei voida irrottaa. Puhdista kangasosat kostealla sienellä ja neutraalilla saippualla. Puhdista muoviosat säännöllisesti kostealla liinalla. Kuivaa metalli-



osat, jos ne ovat tulleet kontaktiin veden kanssa, jotta niihin ei muodostuisi ruostetta. Älä käytä liuotteita tai hankaavia tuotteita.

Irrotettavan koppavuorin patja voidaan pestä sen pesumerkinnöissä annettujen ohjeiden mukaisesti.

Color pack -pakkaukseen (hankittavissa erikseen) kuuluvien osien puhdistaminen on suoritettava pesumerkinnöissä annettujen ohjeiden mukaisesti.

Seuraavassa esitellään pesumerkinnät sekä niiden merkitykset:



Pese käsin kylmässä vedessä.



Valkaisu kielletty.



Rumpukuivaus kielletty.



Silitys kielletty.



Kemiallinen pesu kielletty.

HUOLTO

Voitele liikkuvat osat tarpeen vaatiessa kuivalla silikoniöljyllä. Tarkasta pyörän kulumistilanne säännöllisin väliajoin ja pidä ne puhtaina pölystä ja hiekasta. Varmista, että kaikki metalliputkia pitkin liukuvat muoviosat ovat puhtaita pölystä, liasta ja hiekasta, jotta näiden aiheuttama kitka ei häiritäsi rattaiden toimintaa. Säilytä rattaita kuivassa paikassa.

RATTAIDEN ENSIMMÄINEN KOKOAMINEN

1. Paina pyöreän nivelkohdan sisällä olevaan harmaata painikkeita ja kierrä samanaikaisesti kahvaosan putkea kuvassa 1 näytetyllä tavalla.

2. Levitä sitten rakenne kokonaisuudessaan avaamalla jalkaosan etuputki kunnes kuulet lukittumisesta kertovan naksahduksen (kuvat 2-2A).

3. Laita sitten paikalleen etupyörä työntämällä se tähän tarkoitettuun reikään kunnes kuulet lukittumisesta kertovan naksahduksen (kuva 3). Toista toimenpide toiselle etupyörälle.

4. Takapyörän asentamista varten on pyörän napatappi vietävä jalkaosan takaputken reikään kuvassa 4 näytetyllä tavalla. Toista toimenpide toiselle pyörälle.

HUOMIO: Varmista ennen rattaiden käyttöä, että pyörät on kiinnitetty rakenteeseen kunnollisesti.

5. Korien etureunassa on muotoiltu alue. Asenna kori paikalleen siten, että muotoiltu osa tulee etuputkea vasten ja kiinnittämällä sen sitten painonapeilla (kuva 5); toista sitten toimenpide korin takaosassa (kuva 5A). Vie korin asennus päätökseen viemällä sen etuosassa olevat nauhat rattaiden etujaloissa olevien puolipyöreiden renkaiden läpi ja kiinnitä nauhat painonapeilla (kuva 5B).

ISTUINOSAN ASENTAMINEN: RATASTYYPPIINEN KO-KOONPANO

Pakkauks sisältää rattaiden rungon ja suljetun istuinosan.

6. Istuinosa asennetaan rattaisiin avaamalla kyseinen osa

kuvien 6 – 6A mukaisesti, kunnes kuulet lukittumisesta ilmoittavan naksahduksen (kuva 6B). Vie istuinosan avaamisen päätökseen sulkemalla vetoketju sen alla olevan metallirakenteen ympärille kuvien 6C-6D mukaisesti.

7. Kiinnitä istuinosan jaloille tarkoitettun alueen ulkopuolella oleva solki A kuvassa 7 näytetyllä tavalla; kiinnitä sitten istuinosan alla oleva solki B (kuva 7A).

8. Asenna istuinosa viemällä kuvassa 8 näytetyt kiinnittimet niille tarkoitettuihin paikkoihin rattaiden pyöreissä nivelkohdissa (kuva 8A) kunnes kuulet lukittumisesta kertovan naksahduksen.

HUOMIO: Varmista, että istuinosa on todellakin kiinnittynyt paikalleen vetämällä sitä ylöspäin.

9. Istuinosa voidaan asentaa rattaisiin molempiin suuntiin: joko menosuuntaan (kuva 9) tai äitiä kohti katsovaan suuntaan (kuva 9A).

10. Istuinosa irrotetaan paikaltaan painamalla sivussa olevia harmaita painikkeita ja vetämällä sitten ylöspäin (kuva 10). Näitä toimenpiteitä suoritettaessa lapsi ei saa olla istuinosan sisällä.

HUOMIO: Älä irrota istuinosaa rattaista lapsen ollessa rattaissa.

ISTUINOSAN SÄÄDÖT

Kun istuinosa on asennettu runkoon, sitä voidaan kallistaa kolmeen eri asentoon.

11. Koko istuinosaa voidaan säätää painamalla samanaikaisesti keskiniivelen yläpuolella olevia painikkeita (kuva 11).

12. Selkänöjan kaltevuutta istuinosan suhteen voidaan muuttaa painikkeesta kuvassa 12 esitetyllä tavalla.

REISITUEN SÄÄTÄMINEN

13. Reisitukea voidaan säätää eri asentoihin painamalla samanaikaisesti kuvassa 13 näytettyjä painikkeita.

IRROTETTAVA TURVAKAARI

Rattaat on varustettu irrotettavalla turvakaarella.

14. Se irrotetaan yksinkertaisesti painamalla sivuissa olevia painikkeita (kuva 14).

15. Lapsen rattaisiin asettamisen ja pois ottamisen helpottamiseksi turvakaari voidaan myös avata ainoastaan toiselta sivultaan (kuva 15).

HUOMIO: Kiinnitä aina turvavyöt. Turvakaari EI OLE lasten turvalaite.

HUOMIO: Turvakaarta ei saa käyttää rattaiden nostamiseen silloin kun lapsi on rattaissa.

TURVAVÖIDEN KÄYTTÄMINEN

Rattaat on varustettu viisipisteisellä turvajärjestelmällä, johon kuuluvat kaksi olkahihnaa, kaksi säätörenkasta, yksi vyötärön ympäri kulkeva hihna sekä soljella varustettu haarahihna, jotka on jo asennettu paikalleen.

HUOMIO: Turvavyöt voidaan sovittaa lapsen ruumiinrakenteeseen olkahihnoista kuljettamalla ne ensin kahden säätörenkaan kautta kuvassa 16 näytetyllä tavalla.

16. Sen jälkeen kun lapsi on sijoitettu rattaisiin, kiinnitä hihnat siten, että ensin kaksi haarukkaosaa kulkevat olkahihnojen renkaasta (kuva 16A), minkä jälkeen ne kiinnitetään haarahihnan solkeen (kuva 16B); säädä hihnojen pituus siten, että ne tulevat sopivan tiukasti lapsen hartioita ja varaltoa vasten.

17. Vyötärön ympäri kulkeva vyö avataan painamalla ja vetämällä sivulla olevista haarukkaosista (kuva 17).

18. Vyötärön ympäri kulkevan vyön tulee aina kulkea rattaiden istuinosan sivuosissa olevien 2 puolipyöreän renkaan kautta (kuva 18).

HUOMIO: Käytä aina turvajärjestelmiä. Lapsesi turvallisuuden takaamiseksi on käytettävä turvavöiden kaikkia viittä kiinnityspistettä.

TURVAVÖIDEN IRROTTAMINEN

Turvavyöt voidaan irrottaa (pesua varten tai jos niitä halutaan käyttää vaunukokoonpanossa tai puolikovan kopan kanssa).

Vyöt irrotetaan liu'uttamalla vyötärön ympäri kulkeva hihna puolipyöreistä renkaista ja olkahihnat selkänjoissa olevista kangasrenkaista. Turvavöiden poistamisen jälkeen on varmistettava, että ne on koottu asianmukaisesti ja oikealle paikalleen kiinnityspisteitä käyttäen.

Turvajärjestelmien uudelleen asentamisessa on noudatettava tarkoin seuraavassa ilmoitettua järjestystä:

19. Vie hihna aukkoon kuvassa 19 näytetyllä tavalla; varmista, että pituuden säätösolki on asetettu kuten kuvassa 19A.

20. Tartu olkahihnojen muoviseen renkaaseen ja vie se hihnan kangasrenkaaseen (kuva 20).

21. Kun tämä toimenpide on suoritettu asianmukaisella tavalla, vedä hihnaa alaspäin, kunnes kangasrenkas tulee toisin päin (kuvat 21A-21B).

22. HUOMIO: Varmista asennuksen loppuksi, että muovirenkaat on asennettu oikein. Varmista, että haarukkaosiin asentamisen jälkeen muovirenkaiden ulos työntyvät vaakasuuntaiset osat tulevat istuinosan ulkopuolta kohden (kuvat 22A-22B).

Asennuksen loppuksi vyöt on säädettävä uudelleen lapsen ruumiinrakenteeseen sopiviksi.

ISTUINOSAN MUUTTAMINEN: KÄYTTÄMINEN VAU- NUINA

Istuinosan muuttaminen vaunuina käyttämistä varten on suoritettava seuraavassa ilmoitettujen vaiheiden mukaisesti:

23. Avaa istuinosan alla olevat soljet (kuvat 23 – 23A).

24. Aseta reisituki vaaka-asentoon, säädä selkänjoja alimpaan asentoon (kuva 24), kallista istuinosaa kuvassa 11 näytetyistä painikkeista, ja vie vaunut vaaka-asentoon (kuva 24A).

25. Irrota turvavyöt (ks. kappale **TURVAVÖIDEN IRROTTAMINEN**); säilytä niitä huolellisesti poissa lapsen ulottuvilta.

HUOMIO: Vaunuja saadaan käyttää ainoastaan vaaka-asennossa (kuva 25A). Älä säädä vaunuja kallistettuun asentoon (kuva 25B).

26. Aseta kangasverhoilu paikalleen kiinnittämällä kankaan huolellisesti rattaisiin tähän tarkoitettuun vetoketjusta (kuva 26), joka on sijoitettu vaunujen pääpuoleen.

27. Kierrä tämän jälkeen verhoilun taipuisa osa jalkopään putkimaisen osan ympärille (kuva 27). Kiinnitä loppuksi kummassakin sivussa olevat napit (27 A).

HUOMIO: Vaunukokoonpanossa istuinosan on oltava asennettuna rattaisiin äitiin päin katsuvaan asentoon. (Kuva 27B-27C).

HUOMIO: Vaunukokoonpanossa istuinosaa ei voida poistaa lapsen ollessa sisällä

ISTUINOSAN MUUTTAMINEN: KÄYTTÄMINEN PUOLIKOVAN KOPAN KANSSA

TÄRKEÄÄ – SÄILYÄ NÄMÄ OHJEET TULEVAA TARVETTA VARTEN.

HUOMIO: ENNEN KÄYTTÖÖN RYHTYMISTÄ POISTA JA HÄVITÄ MAHDOLLISET MUOVIPUSSIT SEKÄ KAIKKI TUOTTEEN PAKKAUKSEEN KUULUVAT OSAT TAI JOKA TAPAUKSESSA PIDÄ NE POISSA LASTEN ULOTTUVILTA.

VAROTOIMENPITEET

- Rattaiden käyttämistä varten on tutustuttava rattaiden ohjeisiin.
- **HUOMIO:** Tämä tuote soveltuu lapselle, joka ei kykene istumaan itsenäisesti, kääntymään eikä nousemaan ylös käsien ja polvien varassa. Lapsen paino korkeintaan: 9 kg.
- **Ohjeellinen käyttöikä:** 0 – 5 tai 6 kuukautta.
- **HUOMIO:** Käytä ainoastaan vaakaalla, vaakasuoralla, tasaisella ja kuivalla pinnalla.
- **HUOMIO:** Älä anna toisten lasten leikkiä valvomatta kantokopan läheisyydessä.
- **HUOMIO:** Älä käytä kantokoppaa, jos mikä tahansa sen osista on rikkoutunut tai repeytynyt tai osa puuttuu.
- Käytä ainoastaan valmistajan toimittamia tai hyväksymiä varaosia.
- Älä kiinnitä tuotteeseen muita kuin valmistajan toimittamia lisävarusteita, varaosia tai komponentteja. Tuotteisiin mahdollisesti tehdyt muutokset vapauttavat valmistajan kaikesta vastuusta.
- Ota huomioon avotulen ja muiden

lämmönlähteiden kuten sähkö- ja kaasuliesien ja vastaavien aiheuttamat vaarat. Koppaa ei saa jättää lähelle tällaisia lämmönlähteitä.

- Tarkasta säännöllisesti tuotteen ja sen rakenteen ehjyys ja kunto. Eriytyisen tärkeää on tarkastaa kanto- kahva ja kopan pohja. Jos kopassa näkyy ilmeisiä merkkejä vaurioitumisesta tai kulumisesta, älä käytä sitä ja pidä se poissa lasten ulottuvilta.
- Varmista ennen kopan kuljettamiseen ryhtymistä, että kahva on oikeassa asennossa.
- Kopassa olevan lapsen pää ei saisi olla koskaan vartaloa alempana.
- **HUOMIO:** Jos ostat sisäverhoilun lisäksi tulevan patjan erikseen, varmista, että se sopeutuu hyvin tuotteeseen. Mitat: P. 780 mm, L. 300 mm, K. 20 mm. Jos sisällä on jo valmistajan toimittama patja, älä lisää sen päälle toista patjaa; valmistajan patjalle määräämät mitat on ilmoitettu yllä.
- Varmista ennen kokoamiseen ryhtymistä, että tuotteessa ja missään sen komponenteissa ei näy merkkejä kuljetuksen aikana mahdollisesti tapahtuneista vaurioista; jos niitä ilmenee, tuotetta ei saa käyttää ja se on pidettävä poissa lasten ulottuvilta.
- Älä jätä kopan sisään mitään esineitä, jotka saattavat pienentää sen syvyyttä.
- Pidä muovipussit poissa lapsen ulottuvilta tukehtumisriskien välttämiseksi.
- Aurinkoon jätetyt tuotteet kuumelevat, anna niiden jäähtyä ennen kuin laitat lapsen niiden sisälle.
- **HUOMIO:** Älä jätä lastasi koskaan

ilman valvontaa.

- **HUOMIO:** Älä koskaan käytä kanto- koppaa tukitason päällä.
- Älä käytä koppaa lapsen pitkäaikaiseen nukkumiseen: tätä tuotetta ei voida käyttää sängyn korvikkeena.
- Kun koppaa ei käytetä, on se pidettävä poissa lasten ulottuvilta.

Urban Plus -istuinosaa voidaan muuttaa puolikovaksi kopaksi mukana toimitettua alustaa käyttäen. Muuttaminen puolikovaksi kopaksi on suoritettava seuraavassa ilmoitettujen vaiheiden mukaisesti.

28. Irrota istuinosan alla olevat soljet kohdassa 23 kuvatulla tavalla ja vie istuinosaa vaakasuoraan asentoon (kuva 28)

Puolikovana koppana käyttämistä varten on suositeltavaa poistaa turvavyöt (ks. kappale **"TURVAVÖIDEN IRROTTAMINEN"**); säilytä niitä huolellisesti poissa lapsen ulottuvilta.

29. Avaa puolikovana pohjan alusta viemällä se vaakasuoraan asentoon, kunnes kuulet lukittumisesta kertovan naksahduksen (kuvat 29 – 29 A).

30. Aseta puolikovana kopan alusta istuinosan sisälle siten, että tuki "A" tulee sille tarkoitettuun paikkaan rakenteen pääpuolessa (kuvat 30 – 30 A). Vie sitten kiinnittäminen loppuun sulkeamalla tuki "B" jalkopäässä olevan putkimaisen osan ympärille (kuva 30B). Kun jäykkä alusta on kiinnitetty kahteen päähän, se on kiinnitettävä istuimen alla olevaan vaakasuuntaiseen metalliputkeen. Muovialustan pitkillä sivuilla on kaksi painonapilla varustettua kangaslenkkiä (kuva 30C). Pujota pää, jossa on nappi, istuimen sivussa olevaan kangasläpeeseen (kuva 30D-30E); kierrä sitten nauha vaakasuuntaisen metalliputken ympärille (kuva 30F) ja pujota nauha uudelleen lävestä (30G). Kiinnitä sulkeamalla nappi (30H). Toista toimenpiteet myös toisella puolella (30I). Tämän jälkeen laitetaan paikalleen kangasverhoilu kiinnittämällä se rattaiden kankaaseen pääpuolessa olevasta vetoketjusta sekä kiertämällä jalkopäässä oleva osa ja kiinnittämällä lopuksi napit, kuten on kerrottu kohdissa 26–27.

HUOMIO: Kun istuinosaa asetetaan puolikovana kopan käyttöä varten, on sen oltava asennettuna rattaisiin äitiin päin katsovaan asentoon.

31. Puolikovana kopan asentaminen viedään päätökseen kiinnittämällä turvakaari rakenteeseen vieden sen päät niille tarkoitettuihin paikkoihin.

HUOMIO: Varmista, että turvakaari on asennettu oikealle paikalleen tarkastamalla, että kiinnityspainikkeiden päällä oleva vihreä alue on näkyvässä (kuva 31). Jos sitä ei näy, turvakaarta ei ole kiinnitetty paikalleen oikein (kuva 31A).

Puolikovana kopan ollessa asennettuna rattaisiin, on turvakaari suositeltavaa asettaa lapsen päätä kohden kuvassa 31 B esitetyllä tavalla.

32. Lapsen päätä kohden asetettua turvakaarta voidaan käyttää puolikovana kopan kuljetuskahvana.

HUOMIO: Ennen puolikovana kopan irrottamista rakenteesta on varmistettava, että turvakaari on kiinnitetty kunnolla vetämällä sitä ylöspäin.

HUOMIO: Ennen puolikovana kopan irrottamista rakenteesta lapsen ollessa sen sisällä on varmistettava, että turvakaari on asetettu lapsen päätä kohden.

Koppa irrotetaan rungosta painamalla sivujen nivelkohdis-

sa sijaitsevaa kahta harmaata painiketta (kuva 32) ja nostamalla puolikovaa koppaa sitten turvakaaresta ja ylöspäin vetäen (kuva 32 A).

33. Rattaiden rungosta irrottamisen jälkeen puolikova koppa, jonka sisällä on lapsi, voidaan asettaa tasaisen pinnan varaan (kuva 33).

34. Ratas- tai vaunukokoonpanoon palaamista varten on irrotettava kangasverhoilu ja aiemmin asennettu puolikovaa kopan alusta. Alusta poistetaan irrottamalla tuki "B" rungosta avaamalla se ylöspäin (kuva 34), kallistamalla alustaa ja liu'uttamalla se pois mekanismista painamalla tuen painiketta "A" (kuva 34 A).

35. Istuinosasta poistettu alusta voidaan taittaa tilan säästämiseksi alaosassa olevista kahdesta liukunäppäimestä (kuva 35).

HUOMIO: Kun levy ei ole käytössä, säilytä sitä poissa lasten ulottuvilta.

SEISONTAJARRU

Rattaat on varustettu taka-akseliin sijoitetulla jalalla painettavalla seisontajarrulla.

36. Seisontajarru laitetaan päälle painamalla poljinta jalalla alaspäin (kuva 36).

37. Seisontajarru otetaan pois päältä työntämällä poljinta ylöspäin (kuva 37).

HUOMIO: Käytä jarrua aina pysähdyksen aikana. Älä jätä rattaista koskaan kaltevalle tasolle, vaikka seisontajarru olisikin kytkettyä, jos lapsi on rattaissa.

HUOMIO: Varmista seisontajarrun painamisen jälkeen, että jarrut todellakin ovat kytkettyneet asianmukaisesti päälle kummassakin takapyöräryhmässä.

KÄÄNTYVÄT PYÖRÄT

Rattaat on varustettu etupyörillä, joita voidaan käyttää kääntyvinä/kiinteinä.

38. Pyöriä suositellaan käyttämään kiinteinä silloin kun kuljetaan erityisen epätasaisessa maastossa. Sen sijaan pyöriä suositellaan käytettäväksi kääntyvinä normaalilla tiepinnalla, sillä kääntyvät pyörät parantavat rattaiden ohjattavuutta. Etupyörät saadaan kääntyviksi työntämällä jalalla alaspäin etupainiketta, kuten on esitetty kuvassa 38.

Etupyörät saadaan kiinteiksi painamalla painiketta uudelleen jalalla. Asennosta riippumatta pyörä lukittuu suoraan asentoon.

HUOMIO: Molempien pyörien kääntyminen on aina oltava samanaikaisesti lukittuna tai vapautettuna.

KAHVAN SÄÄTÄMINEN

Rattaissa on kahva, jota voidaan säätää korkeussuunnassa käyttäjän tarpeisiin soveltuvaksi.

39. Sitä voidaan säätää 4 eri asentoon kahvaosan keskellä olevan vapautuspainikkeen avulla (kuva 39).

Asennon säätämisen jälkeen on varmistettava, että automaattinen lukitusmekanismi on lukittunut asianmukaisella tavalla.

SADESUOJUS

Rattaat on varustettu sadesuojuksella.

HUOMIO: Käytä sadesuojusta ainoastaan jos olet hankkinut "Color Pack" -pakkauksen ja asentanut kuomu. Sadesuojusta ei saa käyttää rattaissa, joihin ei ole asennettu kuomua; se saattaa aiheuttaa lapsen tukehtumisen. Kun rattaisiin on asennettu sadesuojus, älä jätä niitä koskaan

aurinkoon lapsen ollessa rattaissa, sillä vaarana on rattaiden ylikuumentuminen.

40. Sadesuojuksen kiinnittämistä varten on rattaiden kuomu avattava kokonaan, minkä jälkeen sadesuojus kiertetään selkänöjan ulkopuolella olevan putkiosan ympärille. Aseta sitten sadesuojuksen toinen pää jalkojen alueella olevan putkiosan päälle (kuva 40). Anna suojuksen kuivua käytön jälkeen ilmassa (jos se on kastunut) ennen kuin taittelet sen kokoon ja laitat talteen paikkaan, joka on poissa lasten ulottuvilta.

HUOMIO: Käytä ainoastaan toimitettua sadesuojusta.

COLOR PACK (hankittavissa erikseen)

Luettelo sisällöstä:

- KUOMU
- PIENENNYSOSA
- KIT COMFORT
- JALKAPEITE / PEITE

KUOMU

Rattaisiin voidaan asentaa kuomu (kuuluu erikseen hankittavaan Color Pack -pakkaukseen).

Istuinosassa, selkänöjan sivuilla on kaksi kytkentäkohtaa, joihin kuomu voidaan kiinnittää.

41. Kuomu kiinnitetään laittamalla kiinnitysmekanismi kytkentäkohtiin (ks. kuva 41).

42. Tämän jälkeen laitetaan paikalleen kuomun kangasverhoilu rungossa, selkänöjan vieressä, sijaitsevan vetoketjun avulla. (kuva 42).

HUOMIO: Kuomun kiinnittäminen on tehtävä rattaiden kummallekin sivulle. Varmista että se on kiinnitetty kunnollisesti paikalleen.

43. Kuomu irrotetaan avaamalla sen kangasosan vetoketju kokonaan ja painamalla kytkentäkohtien sisäpuolella olevia painikkeita, minkä jälkeen kuomua vedetään ylöspäin (kuva 43).

44. Kuomu säädetään sopivaksi vetämällä ja/tai työntämällä sitä keskeltä (kuva 44).

PIENENNYSOSA

Lapsen ensimmäisten kuukausien aikana on mahdollista käyttää "Color Pack" -pakkauksessa myytävää pienennysosaa. Pienennysosa on asennettava ratasytyppiseen kokoonpanoon.

Turvavöiden asianmukaisesta sijoittamisesta rattaiden selkänöjan on kerrottu kappaleessa **"TURVAVÖIDEN KÄYTTÄMINEN"**.

45. Tämän jälkeen hihat on pujotettava pienennysosan selkänöjassa olevien aukkojen kautta. Tee näin myös vyötärön ympäri kulkevalle vyölle ja haarahihnalle, kuvassa 45 näytetyllä tavalla.

KIT COMFORT

46. "Color Pack" sisältää kit comfort -pakkauksen, johon kuuluu 2 olkahihnan suojusta (A) sekä haarahihnan suojusta (B) (kuva 46).

47. Pujota olkakappaleet hihnoihin (ks. kuva 47) siten, että pystysuuntainen ommel tulee ulkopuolelle. Olkakappaleita voidaan säätää lapsen koon mukaisesti.

48. Pujota haarakappale sille tarkoitettuun aukkoon kuvan 48 mukaisesti.

JALKAPEITE / PEITE

49. Samaa kappaletta (kuva 49A) voidaan käyttää kahdella eri tavalla: jalkapeitteenä rataskokoonpanossa (kuva 49B) tai peitteenä vaunukokoonpanossa / puolikovan kopan kanssa (kuva 49C).

50. Osa kiinnitetään kiertämällä se rakenteen ympäri turvakaaren ali ja kiinnittämällä sen sitten runkoon sisä- ja ulkopuolella olevista painonapeista (kuvat 50A-50B).

RATTAIDEN SULKEMINEN

Rattaita suljettaessa on kahva suositeltavaa jättää alimpaan asentoon ja pyörät lukitsematta.

Rattaat voidaan sulkea kahdella eri tavalla: ilman istuinosaa tai jättäen istuinosan kiinnitetyksi runkoon.

Rattaiden sulkeminen ilman istuinosaa

51. Irrota istuinosa painamalla sen nivelkohdissa sijaitsevia harmaita painikkeita (kuva 51).

52. Sulje rattaat liu'uttamalla painiketta 1 ja painamalla sitten painikkeita 2 ja 3 (kuva 52).

Rattaiden sulkeminen istuinosan kanssa

53. Sulje istuinosa vetämällä ylöspäin kahta istuinosan putken takaosassa olevaa vipua (kuva 53) ja työntämällä sitten istuinosaa eteenpäin kunnes rattaat menevät mahdollisimman pieneen tilaan (kuvat 53 A – 53B).

54. Sulje rattaat kohdassa 52 ilmoitetulla tavalla. Rattaat on nyt suljettu istuinosan ollessa kiinnitettyinä runkoon (kuva 54).

TAKUU

Tuotteen taataan olevan virheetön normaaleissa, käyttöohjeiden mukaisissa käyttöolosuhteissa.

Takuu ei ole siis voimassa siinä tapauksessa, että vahingot johtuvat vääränlaisesta käytöstä, kulumisesta tai vahinkotahtumista.

Virheitä koskevan takuun keston osalta noudatetaan ostomaassa voimassa olevia kansallisia määräyksiä sovellettavilta osin.

NO BRUKERVEILEDNING

VIKTIG – TA VARE PÅ DISSE INSTRUKSENE FOR SENERE KONSULTASJON.

FORSIKTIG! FØR BRUK MÅ DU FJERNE OG HIVE EVENTUELLE PLASTPOSER OG ALLE EMBALLASJEELEMENTENE SOM ER DEL AV PRODUKTETS KONFEKSJON ELLER DU MÅ SØRGE FOR AT DE OPPBEVARES UTENFOR BARNAS REKKEVIDDE.

ADVARSLER

- **FORSIKTIG:** La aldri barnet ditt være alene uten tilsyn.
- **FORSIKTIG:** Før sportsvognen tas i bruk må du forsikre deg om at alle blokkeringsmekanismene er riktig innkoblet.
- **FORSIKTIG:** For å unngå skader må barnet holdes på sikker avstand når du åpner eller lukker produktet.
- **FORSIKTIG:** La aldri barnet leke med produktet.
- **FORSIKTIG:** Bruk alltid selene som holder barnet på plass.
- **FORSIKTIG:** Før bruk må du kontrollere at mekanismen for feste av setet, bærebaggen eller bilsetet er riktig innkoplet.
- **FORSIKTIG:** Vognen må ikke benyttes sammen med rulleskøyter eller når du springer.
- Sportsvognen kan brukes av barn fra 0 til 36 måneder, inntil de når en vekt på maksimalt 15 kg.
- **FORSIKTIG:** For babyer fra de er født og til de er 6 måneder gamle må sportsvognen benyttes i konfigurasjonen barnevogn eller halvstiv bærebag.
- **FORSIKTIG:** Dette produktet, i konfigurasjonen barnevogn, er egnet

for et barn som alene ikke er i stand til å sitte, snu seg og dra seg opp ved å støtte seg på hendene og på knærne. Barnets maksimale vekt: 9 kg.

- Kun bilsetene CHICCO AUTOFIX FAST og Chicco KEYFIT levert med kompatibelt og dertil egnet utstyr for feste kan festes til sportsvognen ved en egen adapter (ekstrautstyr).
- **FORSIKTIG:** Dersom en kjøper en madrassen separat, som tilføres det innvendige stofftrekket, må en kontrollere at denne kan tilpasses produktet. Dimensjoner: L. 780 mm, W. 300 mm, H. 20mm. Ikke plasser en annen madrass over den allerede eksisterende madrassen med dimensjonene som anbefales av produsenten.
- **FORSIKTIG:** Bremsene må alltid være tilkoblet når barnet plasseres eller flyttes.
- La aldri vognen stå i bakke med barnet i, selv om du har satt på bremsene.
- Hver gang du stanser sportsvognen må bremsene settes på.
- Fyll ikke opp kurven. Maksimal vekt 3 kg.
- Enhver vekt festet til håndtakene og/eller på ryggstøtten og/eller sportsvognens sider kan føre til at stabiliteten til sportsvognen reduseres.
- Transporter kun ett barn om gangen.
- Fest ikke tilbehør, reservedeler eller komponenter som ikke leveres av produsenten eller har hans godkjenning.
- Etter at sikkerhetsseleene er fjernet, må en sørge for at de monteres riktig tilbake på plass ved å benytte punktene for feste. Selene må reguleres på nytt. For å kontrollere at

sikkerhetsselelene er riktig festet, sett barnet på plass og fest det, dra deretter hardt i enden til beltene.

- Når bilsetet er montert på sportsvognen erstatter ikke denne kombinasjonen en vogge eller barnesengen. Dersom barnet har behov for søvn, må det plasseres i en bag, vogge eller barneseng.
- Før montering må du kontrollere at produktet og dets komponenter er hele og ikke viser tegn på skade oppstått under transporten, i dette tilfellet må produktet ikke benyttes og barn må holdes på sikker avstand.
- Bruk ikke vognen dersom deler av den er ødelagt, revet opp eller mangler helt.
- Vognen må kun monteres av en voksen.
- Vognen må kun brukes av en voksen.
- Påse at de som bruker sportsvognen har god kunnskap om hvordan vognen fungerer.
- Ved regulering må du forsikre deg om at de bevegelige delene på sportsvognen ikke kommer i kontakt med barnets kropp.
- Ikke bruk sportsvognen i trapper eller i rulletrapper: en kan plutselig miste kontrollen.
- Vær spesielt forsiktig når du går opp eller ned et trappetrinn eller en fortauskant.
- Du må ikke la barnet klatre opp i varekurven; den kan bli ødelagt og barnet kan skade seg i tillegg til at sportsvognen sannsynligvis vil velte.
- For å unngå faren for kveling, må en hverken gi barnet gjenstander med snører eller plassere barnet ved si-

den av gjenstander med snører.

- Dersom sportsvognen utsettes for sol over lenger tid, må du vente til den har kjølt seg ned før du plasserer barnet i den.
- Står sportsvognen i solen over lenger tid kan materialene og tekstilene skifte farge.
- Unngå at sportsvognen kommer i kontakt med saltvann, dette kan føre til rustdannelse.
- Bruk ikke sportsvognen på stranden.
- Når sportsvognen ikke er i bruk må den holdes utenfor barns rekkevidde.

LISTE OVER DELER

- Ramme
- Sete
- 2 hjul bak
- 2 hjul framme
- Polstret frontbøyle
- Varekurv
- Tekstilbekledning for konfigurasjonen barnevogn/halvstiv bærebag
- Base til halv-stiv bærebag
- Regntrekk

Viktig bemerkning: bildene og instruksene i denne håndboken referer seg til en versjon av sportsvognen; noen komponenter og noen funksjoner som beskrives kan variere avhengig av versjonen som kjøpes.

Med **"COLOR PACK"** (ikke tilstede i standardkonfigurasjonen og må kjøpes separat) vil du i tillegg ha følgende komponenter tilgjengelig:

- Kalesje
- Enhet som forminske setet
- 2 skuldereiser og en skrittsele (Komfortsett)
- Beintrekk/deksel.

MERK: For å montere disse elementene, se avsnittet **"COLOR PACK"**.

ADAPTER TIL BILSETET

På bilsetet Urban Plus er det mulig å montere bilsetene Chicco Autofix Fast eller Chicco Keyfit ved å benytte en egen "Adapter for bilseter" (selges separat). For riktig montering av "Adapter for bilseter" se den tilhørende brukerveiledningen.

RÅD FOR RENHOLD OG VEDLIKEHOLD

Dette produktet trenger regelmessig vedlikehold. Renhold og vedlikehold må kun utføres av en voksen person.

RENHOLD

Tekstiltrekket i sportsvognen og bærebaggen kan ikke tas av. Bruk en fuktig svamp og nøytral såpe for å gjøre rene alle delene i stoff. Rengjør av alle delene i plast regelmessig med en fuktet klut. Tørk av delene i metall, dersom de kommer i kontakt med vann, for å unngå rustdannelse. Bruk ikke løsemiddel eller skuremiddel.

Den polstrede madrassen til bærebaggen med tekstiltrekk som kan tas av, kan vaskes ved å følge indikasjonene som står på etiketten som beskriver produktets sammensetning. Når det gjelder renhold for komponentene til Color pack (kjøpes separat) følg indikasjonene på etiketten som beskriver produktets sammensetning.

Nedenfor vises de forskjellige symbolene for vask med tilhørende forklaring:



Må vaskes for hånd i kaldt vann



Ikke tilsett blekemiddel



Må ikke tørkes mekanisk



Må ikke strykes



Må ikke renses

VEDLIKEHOLD

Smør de bevegelige delene, dersom det er nødvendig, med tørt silikonolje. Kontroller regelmessig tilstanden til hjulene for eventuell slitasje og hold de rene for støv og sand. Sørg for at alle delene i plast som beveger seg på metallstenger er frie for støv, skitt og sand slik at en unngår friksjon som kan ha negativ innvirkning på sportsvogns funksjoner. Oppbevar sportsvognen på et tørt sted.

FØRSTE GANG SPORTSVOGNEN MONTERES

1. Trykk på den grå knappen som befinner seg på innsiden av sirkelbøyningen samtidig som du vrir håndtaket til stangen slik det vises i figur 1.

2. Strekk strukturen helt ut ved å åpne stangen framme til beina til du hører et klikk som bekreftelse på at den er blokkert (Fig. 2-2A).

3. Sett deretter på hjulet framme ved å innføre det i den dertil egnede åpningen til du hører et klikk som bekreftelse på at den er blokkert (Fig. 3). Gjenta den samme operasjonen for det andre hjulet framme.

4. For å montere hjulene bak, innfør bolten til hjulet i åpningen til stangen til beinet bak slik det er indikert i fig.4. Gjenta den samme operasjonen for det andre hjulet.

FORSIKTIG! Før du bruker sportsvognen må du forsikre deg om at hjulene er godt festet til strukturen.

5. Den fremre delen av kurven har en profilformet sone. Monter kurven ved å plassere den profilformede delen på stangen framme ved hjelp av de tilhørende trykknappene (Fig. 5) og gjenta operasjonen for den bakre delen av kurven (Fig. 5A). For å fullføre monteringen må du la båndene tilstede på den fremre delen av kurven passere igjennom

de "D"-formede ringene plasserte på beina framme på sportsvognen, og deretter feste båndene ved hjelp av trykknappene (Fig. 5B).

MONTERING AV SETET: SPORTSVOGNSVERSJONEN

I emballasjen finner du sportsvogns lukkede ramme og sete.

6. For å montere setet på sportsvognen må du åpne det ved å gå fram slik det vises på figurene 6 – 6A, helt til du hører et klikk som bekreftelse på at det er blokkert (fig. 6B). For å fullføre åpningen av setet må du dra opp glidelåsen rundt metallstøtten plassert under setet, slik det vises i figur 6C-6D.

7. Fest spennen A, plassert utvendige på føttenes sone, slik det er vist i Fig. 7; Fest spennen B, plassert under setet (Fig. 7A).

8. For å montere setet må du innføre de to krokene som vises i Fig. 8 på de tilhørende plassene plassert internt i sirkelbøyningen på sportsvognen (Fig. 8A), helt til du hører et klikk som bekreftelse på at det er blokkert.

FORSIKTIG! Forsikre deg om at setet virkelig er installert ved å dra det oppover.

9. Setet kan monteres på sportsvognen i begge retninger: både i konfigurasjonen vendt fremover (Fig. 9) og når barnet er vendt mot foreldrene (Fig. 9A).

10. For å demontere setet, trykk på de grå knappene på siden og dra oppover (Fig. 10). Denne operasjonen må ikke utføres når barnet sitter på setet.

FORSIKTIG! Setet til sportsvognen må ikke fjernes når barnet sitter i det.

SETEREGULERINGER

Når setet er montert på rammen, er det mulig å stille det inn i tre forskjellige posisjoner.

11. Hele setet kan reguleres ved å trykke samtidig på tastene over den sentrale bøyningen (Fig. 11).

12. Helningen til seteryggen kan endres i forhold til setet ved hjelp av tasten slik det er vist i Fig. 12.

REGULERING AV BEINSTØTTEN

13. Det er mulig å regulere benstøtten i flere posisjoner ved å trykke samtidig på tastene som indikere i Fig. 13.

FRONTBØYLE SOM KAN TREKkes UT

Sportsvognen er utstyrt med en frontbøyle som kan fjernes. 14. For å fjerne den er det tilstrekkelig å trykke på knappene på siden (Fig. 14).

15. For å plassere og fjerne barnet er det mulig å åpne frontbøylen fra kun én side (Fig. 15).

FORSIKTIG! Sikkerhetsselen må alltid festes. Frontbøylen er IKKE et festeutstyr som holder barnet tilbake.

FORSIKTIG! Frontbøylen må ikke benyttes for å løfte sportsvognen når barnet sitter i den.

BRUK AV SIKKERHETSSELER

Sportsvognen er utstyrt med et system for feste i fem punkt bestående av to skulderseler, to hull for regulering, en midjesele og en skrittsele som skiller beina med tilhørende klemme, som allerede er montert.

FORSIKTIG! For å tilpasse selene til barnets kropp er det mulig å bruke skulderselene ved å la de først gå igjennom de to hullene for regulering slik det er vist i Fig. 16.

16. Etter å ha plassert barnet i sportsvognen, fest beltene

ved at de først passerer igjennom de to innsatsene på åpningen på skulderselene (Fig. 16A) og deretter føres inn i klemmen til skrittsele som skiller beina (Fig. 16B); reguleres selenes lengde ved at de strammes til ved skuldrene og barnets kropp.

17. For å løse på midjeselen, trykk og dra i innsatsen på siden (Fig. 17).

18. Midjeselen må alltid passere igjennom de to 2 "D"-formede ringene som finnes på siden av sportsvognens sete (fig. 18).

FORSIKTIG! Bruk alltid selene som holder barnet på plass. For ditt barns sikkerhet må alle de fem festepunktene til sikkerhetssele benyttes.

FJERNING AV SIKKERHETSSELENE

Sikkerhetssele kan fjernes (ved vask eller dersom konfigurasjonen barnevogn/halv-stiv bærebagg skal benyttes).

For å fjerne beltene er det tilstrekkelig å trekke ut midjeselen fra de tilhørende "D"-formede ringene og skulderselene fra hullene i tekstiltrekket på ryggen. Etter at sikkerhetssele er fjernet, må en sørge for at de monteres riktig tilbake på plass ved å benytte punktene for feste.

Følg nøye sekvensen som indikeres nedenfor for å montere festesystemet tilbake på plass:

19. Innfør selen i hullet slik det indikeres i Fig. 19, påse at mekanismen for regulering av lengden er plassert som i Fig. 19A.

20. Ta tak i plasthullet til skulderselene og innfør den i tekstilringen på selen (Fig. 20).

21. Etter at du har utført denne operasjonen på riktig måte, dra selen nedover helt til tekstilringen vendes oppover (Fig. 21A-21B).

22. FORSIKTIG! Når monteringen er fullført må du forsikre deg om at alle plasthullene er riktig montert. Påse at plasthullene, montert på de tilhørende innsatsene med sine tilhørende horisontale, utspringende deler vender utover i forhold til setet (fig. 22A-22B).

Ved avsluttet montering skal selene på nytt reguleres på grunnlag av størrelsen til barnet.

OMFORMING AV SETET I BARNEVOGN-VERSJONEN

Følg trinnene som beskrives nedenfor for å omforme setet: 23. Frigjør spennene som befinner seg under setet (Fig. 23 – 23A).

24. Plasser beinstøtten horisontalt, reguler ryggstøtten i den laveste posisjonen (Fig.24), hell på setet ved å trykke på tastene slik det er vist i figur 11, og plasser barnevognen i horisontal posisjon (Fig. 24A).

25. Fjern sikkerhetssele (se avsnitt **FJERNING AV SIKKERHETSSELER**), vær oppmerksom på at disse må oppbevares på sikker avstand fra barnet.

FORSIKTIG! Barnevognen må kun benyttes i horisontal posisjon (Fig. 25A). Ikke still inn barnevognen i skråstilt posisjon (Fig 25B).

26. Innfør tekstiltrekket og vær oppmerksom på at det skal festes til barnevognens stoffbekledning ved den dertil egnede innvendige glidelåsen (Fig.26) plassert i området for barnets hode.

27. Deretter skal den elastiske delen av stofftrekket plasseres omkring røret til strukturen i området ved barnets føtter (Fig.27). Til slutt må knappene på begge sider festes (27 A).

FORSIKTIG! Når setet er montert i konfigurasjonen for barnevogn, må den monteres slik at barnet er vendt mot

foreldrene. (Fig. 27B-27C).

FORSIKTIG! I konfigurasjonen for barnevogn er det ikke mulig å fjerne setet når barnet sitter i det

OMFORMING AV SETET VERSJONEN FOR HALV-STIV BÆREBAG

VIKTIG – TA VARE PÅ DISSE INSTRUKSENE FOR SENERE KONSULTASJON.

FORSIKTIG! FØR BRUK MÅ DU FJERNE OG HIVE EVENTUELLE PLASTPOSER OG ALLE EMBALLASJEELEMENTENE SOM ER DEL AV PRODUKTETS KONFEKSJON ELLER DU MÅ SØRGE FOR AT DE OPPBEVARES UTENFOR BARNAS REKKEVIDDE.

ADVARSLER

- Når det gjelder bruk av sportsvognen, se sportsvognens brukerveiledning.
- **FORSIKTIG:** Dette produktet er egnet for et barn som alene ikke er i stand til å sitte, snu seg og dra seg opp ved å støtte seg på hendene og på knærne. Barnets maksimale vekt: 9 kg.
- **Veiledende bruksalder:** 0 – 5/6 måneder.
- **FORSIKTIG:** Må kun benyttes på et stabilt, horisontal, flatt og tørt underlag.
- **FORSIKTIG:** La aldri andre barn leke i nærheten av barnets bærebagg uten at de kontrolleres.
- **FORSIKTIG:** Ikke bruk bærebagg dersom deler av den er ødelagt, har rift eller mangler helt.
- Bruk kun reservedeler som leveres av produsenten eller som er godkjente av ham.
- Ikke monter utstyr, reservedeler eller komponenter som ikke er levert av produsenten. Eventuelle endringer utført ved produktet fraskriver

produsenten fra ethvert ansvar.

- Vær oppmerksom på risikoen som følger ved åpen ild og andre varmekilder som elektriske ovner, gassovner og lignende. Plasser aldri bærebaggen i nærheten av varmekilder.
- Kontroller med jevne mellomrom at produktet fysisk og strukturelt er helt. Spesielt gjelder dette bærehåndtaket og bunnen i baggen. Ved tegn på skade eller tydelig slitasje, må baggen ikke benyttes og den må holdes utenfor barns rekkevidde.
- Før transporten må du forsikre deg om at håndtaket er i riktig posisjon for bruk.
- Barnets hode må aldri ligge lavere enn resten av kroppen når det ligger i baggen.
- **FORSIKTIG:** Dersom en kjøper en madrass separat, som tilføres det innvendige stofftrekket, må en kontrollere at denne kan tilpasses produktet. Dimensjoner: L. 780 mm, W. 300 mm, H. 20mm. Ikke plasser en annen madrass over den allerede eksisterende madrassen med dimensjonene som anbefales av produsenten.
- Før montering må du kontrollere at produktet og dets komponenter er hele og ikke viser tegn på skade oppstått under transporten, i dette tilfellet må produktet ikke benyttes og barn må holdes på sikker avstand.
- La det ikke ligge gjenstander inne i baggen som reduserer dens dybde.
- Hold plastposer utenfor barns rekkevidde for å unngå faren for kvelling.
- Produkt som ligger i solen blir svært varme, kjøle de ned før du legger

barnet ned i de.

- **FORSIKTIG:** La aldri barnet ditt være alene uten tilsyn.
- **FORSIKTIG:** Bruk aldri barnebaggen på en støtte.
- La ikke barnet sove i baggen over lenger tid. dette produktet erstatter ikke barnesengen.
- Når baggen ikke er i bruk må den holdes på sikker avstand i forhold til barnet.

Setet Urban Plus kan omformes til halv-stiv bag ved å benytte basen som medfølger. Følg trinnene som beskrives nedenfor for å omforme den til bag.

28. Frigjøre beltene som befinner seg under setet slik det er beskrevet under punkt 23, og plasser setet i horisontal posisjon (fig. 28)

For den halv-stive bag-konfigurasjonen anbefales det å fjerne sikkerhetsseleene (se avsnitt **FJERNING AV SIKKERHETSSELER**), vær oppmerksom på at disse må oppbevares på sikker avstand fra barnet.

29. Åpne basen til den halv-stive baggen ved å flytte den til horisontal posisjon helt til du hører et klikk som bekreftelse på at det er blokkert (fig. 29 – 29 A).

30. Plasser basen til den halv-stive baggen internt i setet, pass på å sette støtten "A" på plass i området for barnets hode internt i strukturen (fig. 30 – 30 A). Avslutt deretter festet ved å blokkere støtten "B" rundt stangen i området til føttene (fig. 30B). Etter at du har festet den stive basen til de to endene, er det nødvendig å feste den til den horisontale metallstaven som befinner seg under setet. Basen i plast, på de lange sidene, er utstyrt med to stoffsnorer med trykknapp (fig. 30C). Ta tak i enden med knappen og la den passere igjennom hullet i stoffet som befinner seg på siden til setet (fig. 30D-30E); vikle deretter snoren rundt den horisontale metallstaven (fig. 30F) og la snoren på nytt gå igjennom hullet (30G) og avslutte ved å feste knappen (30H). Gjenta de samme operasjonene på den andre siden (30I). På dette punktet er det nødvendig å innføre tekstiltrekket ved å feste det til sportsvognens stoff ved hjelp av glidelåsen inne i området for hodet, i området for føttene, vikle om den elastiske delen og feste knappene slik det er beskrevet under punktene 26-27.

FORSIKTIG! Når setet er montert i konfigurasjonen for barnevogn, må denne monteres på sportsvognen kun med barnet vendt mot foreldrene.

31. For å fullføre konfigurasjonen med halv-stiv bag, må frontbøylen festes til strukturen ved at endene innføres på sine plasser.

FORSIKTIG! For å forsikre deg om at frontbøylen er riktig festet, må du kontrollere at det grønne området på den øvre delene av tastene er synlig (fig. 31). Dersom det ikke er synlig er ikke frontbøylen riktig festet (fig. 31A).

I den halv-stive bag-konfigurasjonen, når den er montert på sportsvognen, anbefales det å plassere frontbøylen vendt mot hodet til barnet, slik det er vist i figur 31 B.

32. Når frontbøylen er plassert mot barnets hode, kan den

brukes som håndtak ved transport av den halv-stive baggen.

FORSIKTIG! Før du fjerner den halv-stive baggen fra strukturen, kontroller at frontbøylen er riktig festet ved å dra den bestemt oppover.

FORSIKTIG! Før du fjerner den halv-stive baggen fra strukturen når barnet ligger i den, kontroller at frontposisjonen er plassert mot barnets hode.

For å fjerne baggen fra rammen, trykk på de grå knappene på sidebøyingene (fig. 32) og løft den halv-stive baggen ved å ta tak i frontbøylen og dra den oppover (fig. 32 A).

33. Når den halv-stive baggen er fjernet fra sportsvognens ramme med barnet i, kan den plasseres på et horisontalt underlag (fig. 33).

34. For å gå tilbake til konfigurasjonen for sportsvogn eller barnevogn, må tekstiltrekket og basen til den halv-stive baggen som du tidligere monterte fjernes. For å fjerne basen må støtten "B" frigjøres fra rammen ved å åpne den oppover (fig. 34), skråstill basen og trekk den ut fra mekanismen ved å trykke på tasten til støtten "A" (fig. 34 A).

35. Når setet er fjernet kan basen brettes sammen slik at det blir kompakt ved at en samtidig trykker på de to glidetastene som er plassert på den nedre delen (fig. 35).

FORSIKTIG! Når platen ikke er i bruk må den holdes på sikker avstand fra barna.

PARKERINGSBREMS

Sportsvognen er utstyrt med en parkeringsbrems som styres med pedalen og som er plassert på den bakre akselen.

36. For å sette på parkeringsbremsen må du trykke pedalen nedover med foten (Fig. 36).

37. For å slippe opp parkeringsbremsen må pedalen dras oppover (Fig. 37).

FORSIKTIG! Sett alltid på bremsene når du stanser. La aldri sportsvognen stå i bakke med barnet i, selv om parkeringsbremsen er satt på.

FORSIKTIG! Etter at du har aktivert parkeringsbremsen, må du kontrollere at bremsene er riktig innkoblet på begge bakhjulene.

SVINGBARE HJUL

Sportsvognen er utstyrt med framhjul som er bevegelige/faste.

38. Vi anbefaler at du benytter de faste hjulene når du triller i ulendt terreng. Hjulene i bevegelig modalitet derimot bør benyttes for å gjøre sportsvognen lettere å styre på vanlig vei. Dytt knappen framme nedover med foten, slik det er indikert i figur 38, for å gjøre framhjulene svingbare.

Trykk på nytt på knappen med foten for å gjøre hjulene framme faste. uavhengig av hvilken posisjon hjulet befinner seg i, vil den blokkere seg i rett posisjon.

FORSIKTIG: Begge hjulene må samtidig være enten blokkerte eller frie.

REGULERING AV HÅNDTAKET

Sportsvognen har et håndtak som kan reguleres i høyden avhengig av brukerens behov.

39. Den kan reguleres i 4 forskjellige posisjoner ved å trykke på knappen for frigjøring plassert sentralt på håndtaket (Fig. 39).

Etter at du har flyttet fra en posisjon til en annen, kontrollerer at mekanismen for automatisk blokkering er riktig innkoplet.

REGNTREKK

Sportsvognen er utstyrt med et regntrekk.

FORSIKTIG! Bruk regntrekket kun etter at du har kjøpt "Color Pack" og montert kalesjen. Regntrekket kan ikke benyttes på sportsvognen uten kalesjen; kan føre til at barnet kveles. Dersom regntrekket er montert på sportsvognen må denne aldri utsettes for direkte sollys mens barnet sitter i den pga. fare for overoppvarming.

40. For å feste regntrekket, åpne kalesjen til sportsvognen helt og vikle regntrekket rundt den utvendige stangen til seteryggen. For å fullføre, trekk på den motsatte delen av regntrekket på stangen i området for føttene (Fig. 40). Når regntrekket ikke lenger brukes må det henges opp til tørk (dersom det er vått), før du bretter det sammen og legger det vekk utenfor barnas rekkevidde.

FORSIKTIG! Bruk kun regntrekket som medfølger.

COLOR PACK (må kjøpes separat)

Liste med innhold:

- KALESJE
- ENHET SOM FORMINSKER SETET
- KOMFORTSETT
- BEINTREKK/DEKSEL

KALESJE

Det kan monteres en kalesje på sportsvognen (denne inngår i Color Pack, som kan kjøpes separat).

Setet er utstyrt med to kopplingsstykker som er plasserte på sidene til seteryggen hvor kalesjen kan festes.

41. For å feste kalesjen må du innføre systemet for feste i koblingene slik det er indikert i (Fig. 41).

42. Deretter må du feste tekstildelen til kalesjen ved glidelåsen plassert på rammen ved siden av seteryggen. (fig. 42).

FORSIKTIG: Operasjonen for å feste kalesjen må utføres på begge sider av sportsvognen. Kontroller at den er riktig blokkert.

43. For å fjerne kalesjen må glidelåsen til tekstildelen på kalesjen åpnes helt, trykk deretter på knappene plassert internt i kopplingsstykkene til kalesjen, på dette punktet må kalesjen dras oppover (Fig. 43).

44. For å regulere kalesjen dra og/eller dytt denne sentralt (Fig. 44).

ENHET SOM FORMINSKER SETET

Ved bruk i løpet av de første månedene til barnet er det mulig å benytte enheten for forminsking som selges med settet "Color Pack". Enheten for forminsking må monteres på sportsvogn-konfigurasjonen.

For riktig plassering av sikkerhetsseleene på seteryggen til sportsvognen, se avsnittet "**BRUK AV SIKKERHETSSELENE**".

45. På dette punktet må du la seleene passere igjennom hullene plassert på seteryggen til reduksjonsenheten. Utfør den samme operasjonen for midjeselen og skrittsele slik det er vist i figur 45.

KOMFORTSETT

46. Internt i "Color Pack" finnes det et komfortsett som inneholder 2 polstringer til skulderselene (A), og en polstring til skrittsele (B) (Fig. 46).

47. Ved montering må skulderselene innføres i seleene slik det er indikert i (Fig. 47), vær oppmerksom på at den vertikale sømmen skal vende utover. Skulderselene kan regule-

res avhengig av barnets størrelse.

48. Innfør skrittsele i åpningen slik det er indikert i figur 48.

BEINTREKK/DEKSEL

49. Det samme elementet (Fig. 49A) kan benyttes på to forskjellige måter: for å dekke til beina når vognen benyttes som sportsvogn (Fig. 49B) og som dekselet når den brukes som barnevogn / halv-stiv bag (Fig. 49C).

50. For å feste elementet må det vikles omkring strukturen ved å la det passere under frontbøylen og deretter feste det til rammen ved de utvendige og innvendige trykknappene (Fig. 50A-50B).

SAMMENSLÅING AV SPORTSVOGNEN

For å lukke sportsvognen, anbefaler en å regulere håndtaket i den laveste posisjonen og la hjulene være frie.

Det er mulig å lukke sportsvognen på to forskjellige måter: uten setet eller ved å beholde setet festet til rammen.

Sammenslåing av sportsvognen uten setet

51. Fjern setet ved å trykke på de grå tastene plassert ved kopløpingene til setet (fig. 51).

52. Lukk sportsvognen ved å la knappen 1 gli, deretter ved å trykke på knappene 2 og 3 (Fig. 52).

Sammenslåing av sportsvognen med setet

53. Lukk setet ved å dra de to utløserne plassert bak stangen til setet (fig. 53), og deretter ved å dytte den framover til den når helt sammentrykt posisjon (fig. 53 A – 53B).

54. Lukk sportsvognen slik det er beskrevet under punkt 52. Sportsvognen er nå lukket og setet er festet til rammen (fig. 54).

GARANTI

Produktet garanteres mot enhver konformitetsfeil under normale bruksforhold i henhold til det som forutsettes i brukerveiledningene.

Garantien vil ikke gjelde dersom skadene skyldes uriktig bruk, slitasje eller ulykkeshendelser.

Når det gjelder garantiens varighet ved konformitetsfeil vises det til det som forutsettes i de nasjonale forskriftene i landet hvor produktet kjøpes.

CZ POKYNY K POUŽITÍ

DŮLEŽITÉ – USCHOVEJTE TENTO NÁVOD PRO DALŠÍ POUŽITÍ.

UPOZORNĚNÍ: PŘED POUŽITÍM ODSRAŇTE A ZLIKVIDUJTE PŘÍPADNÉ PLASTOVÉ SÁČKY A VŠECHNY ČÁSTI OBALU TOHOTO VÝROBKU NEBO JE ALESPONŮJ UCHOVEJTE MIMO DOSAH DĚTÍ.

UPOZORNĚNÍ

- **UPOZORNĚNÍ:** Nikdy nenechávejte dítě bez dozoru.
- **UPOZORNĚNÍ:** Před použitím ověřte, zda jsou všechny zajišťovací mechanismy správně zajištěny.
- **UPOZORNĚNÍ:** Abyste zabránili možnému zranění, vždy se při skládání nebo rozkládání výrobku ujistěte, že je dítě v bezpečné vzdálenosti.
- **UPOZORNĚNÍ:** Nedovolte, aby si dítě s tímto výrobkem hrálo.
- **UPOZORNĚNÍ:** Vždy používejte zádržné systémy.
- **UPOZORNĚNÍ:** Před použitím zkontrolujte, zda jsou upínací mechanismy sedátka, měkké korbičky nebo autosedačky správně zajištěny.
- **UPOZORNĚNÍ:** Tento výrobek není uzpůsoben k tomu, abyste s ním mohli běhat nebo bruslit.
- Použití kočárku je povoleno pouze pro děti ve věku od 0 do 36 měsíců, do maximální hmotnosti 15 kg.
- **UPOZORNĚNÍ:** Pro děti od narození do přibližně 6-ti měsíců věku musí být kočárek používán v konfiguraci korbičky nebo měkké korbičky.
- **UPOZORNĚNÍ:** Tento výrobek, v konfiguraci korbičky, je vhodný pro dítě, které není ještě schopné samostatně sedět, nedovede se otáčet

nebo se přitáhnout a opřít se o ruce a kolena. Maximální váha dítěte: 9 kg.

- Na kočárek je možné připevnit prostřednictvím příslušného adaptéru (volitelné příslušenství) pouze autosedačky značky CHICCO AUTOFIX FAST a CHICCO KEYFIT, vybavené příslušným kompatibilním upínacím systémem.
- **UPOZORNĚNÍ:** Pokud zakoupíte matraci zvlášť, zkontrolujte, zda se dobře přizpůsobí výrobku. Rozměry: D. 780 mm, Š. 300 mm, V. 20mm. Nepřidávejte další matrace na horní část matrace s velikostí doporučené výrobcem.
- **UPOZORNĚNÍ:** Při usazování nebo vyjímání dítěte musí být brzdy vždy zabrzděny.
- Nikdy se nevzdalujte od kočárku, pokud stojí na svahu a je v něm usazeno dítě, a to ani pokud je kočárek zabrzděn.
- Kočárek zabrzděte při každém zastavení.
- Nepřetěžujte košík. Maximální hmotnost nákladu 3 kg.
- Jakákoliv zátěž zavěšená na rukojetích a/nebo na opěrcích zad a/nebo po stranách kočárku může ohrozit jeho stabilitu.
- Nevozte najednou více než jedno dítě.
- Nepoužívejte doplňky, náhradní díly nebo součásti, které nejsou do dány nebo schváleny výrobcem.
- Po odstranění bezpečnostních pásů se ujistěte, zda byly při nové montáži znovu správně protaženy kotevními body. Délka pásů musí být znovu upravena. Abyste se ujistili, zda jsou pásy správně připevněny, posadte dítě do kočárku, pásy zapněte a silně zatáhněte za jejich

konce.

- Výrobek s nainstalovanou autose-
dačkou nenahrazuje kolébku či po-
stýlku. Pokud dítě potřebuje spát,
mělo by být uloženo do korbíčky,
kolébky nebo postýlky.
- Před montáží výrobku prověřte, zda
výrobek nebo některá jeho součást
nebyla během přepravy poškoze-
na. Pokud ano, výrobek nesmí být
používán a musí být uložen mimo
dosah dětí.
- Výrobek nepoužívejte, pokud ně-
kteřá jeho část je poškozená, roztr-
žená nebo chybí.
- Výrobek musí být sestaven výhrad-
ně dospělou osobou.
- Tento výrobek musí být používán
výhradně dospělou osobou.
- Ubezpečte se, že osoby používající
kočárek jsou dobře obeznámeny
s přesným způsobem jeho použití.
- Při nastavování kočárku zkontroluj-
te, zda jeho pohyblivé části nepří-
cházejí do styku s tělem dítěte.
- S kočárkem nejezděte ani po nor-
málních ani po jezdících schodech:
mohli byste nad ním nečekaně
ztratit kontrolu.
- Zvýšenou pozornost věnujte nájez-
du na schod nebo chodník, stejně
jako sjezdu z nich.
- Nedovolte dítěti, aby si stoupalo
na košík; mohl by se rozbít a zranit
dítě a kočárek by se mohl převrátit.
- Abyste zamezili riziku uškrcení, ni-
kdy nedávejte dítěti na hraní ani do
jeho blízkosti předměty opatřené
šňůrami.
- Pokud kočárek stál dlouho na slun-
ci, počkejte, dokud nevychladne,
a teprve poté do něj dítě uložte.
- Dlouhodobé vystavení slunečním
papřskům může způsobit změnu

barev materiálů a látek.

- Zabraňte kontaktu kočárku s mořskou
vodou, jež může způsobit rezivění.
- Nepoužívejte kočárek na pláži.
- Pokud kočárek nepoužíváte, ucho-
vávejte jej mimo dosah dětí.

SEZNAM ČÁSTÍ

- Rám
- Sedátko
- 2 zadní kola
- 2 přední kola
- Ochranné madlo
- Košík na drobné předměty
- Textilní povlak pro konfiguraci korbíčka/měkká korbíčka
- Základna měkké korbíčky
- Pláštěnka

Důležitá poznámka: Obrázky a pokyny uvedené v tomto návodu se vztahují k určitému modelu kočárku; některé popsané součásti nebo funkce se mohou lišit podle modelu, který jste zakoupili.

Se sadou **"COLOR PACK"** (není součástí základní konfigurace, je třeba zakoupit zvlášť), budete mít k dispozici i následující části:

- Bouda
- Přídavné polstrování sedátka
- 2 ramenní popruhy a pás mezi nohama (Kit comfort)
- Nánožník/kryt.

POZNÁMKA: Při montáži těchto částí se řiďte pokyny v kapitole **"COLOR PACK"**.

ADAPTÉR PRO AUTOSEDAČKU

Na kočárek Urban Plus je možno připevnit autosedačku značky Chicco Autofix Fast nebo Chicco Keyfit prostřednictvím příslušného "Adaptéru pro autosedačku" (prodává se zvlášť). Při montáži „Adaptéru pro autosedačku“ se řiďte příslušným návodem k použití.

DOPORUČENÉ ČIŠTĚNÍ A ÚDRŽBA

Tento výrobek vyžaduje pravidelnou údržbu. Čištění a údržba musí být prováděna výhradně dospělou osobou.

ČIŠTĚNÍ

Kočárek a měkká korbíčka nemají snímatelný potah. Látkový potah čistěte vlhkou houbou a neutrálním mýdlem. Části z plastu pravidelně čistěte vlhkým hadříkem. Pokud se kovové části dostanou do styku s vodou, osušte je, abyste zabránili jejich rezivění. Nepoužívejte ředidla ani brusné prostředky.

Polstrovaná matrace měkké korbíčky má snímatelný potah. Při praní potahu se řiďte pokyny uvedenými na štítku výrobku.

Při čištění částí sady Color pack (k zakoupení zvlášť) se řiďte pokyny uvedenými na štítcích výrobků.

Dále jsou uvedeny symboly pro praní a jejich význam:



Perte v ruce ve studené vodě



Nebělte



Nesušte v sušičce



Nežehlete



Nečistěte chemicky

ÚDRŽBA

V případě potřeby promažte pohyblivé části silikonovým olejem. Pravidelně kontrolujte stupeň opotřebení koleček a odstraňujte z nich prach a písek. Kontrolujte části z umělé hmoty, které se pohybují po kostře kočárku, zda nejsou znečištěny prachem nebo pískem. Omezíte tak tření, které by mohlo ohrozit správnou funkčnost kočárku. Kočárek uchovávejte na suchém místě.

PRVNÍ MONTÁŽ KOČÁRKU

1. Stiskněte šedá tlačítka uvnitř kruhového kloubu a současně otáčejte trubkou rukojetí tak, jak je znázorněno na obrázku 1.

2. Potom kostru úplně roztáhněte: otevřete trubku předních nohou, dokud neuslyšíte cvaknutí pojistky (Obr. 2-2A).

3. Připevněte předního kolečka: zasuňte je do příslušného otvoru, dokud neuslyšíte cvaknutí pojistky (Obr. 3). Proveďte tento úkon i u druhého předního kolečka.

4. Abyste připravenili zadní kola, zasuňte čep kolečka do otvoru v trubce zadní nohy tak, jak je znázorněno na obrázku 4. Proveďte tento úkon i u druhého kolečka.

UPOZORNĚNÍ: Dříve než začnete kočárek používat zkontrolujte, zda jsou kolečka dobře připevněna ke kostře!

5. Na přední části košíku se nachází tvarovaná zóna. Připevněte košík: připevněte tvarovanou část na přední trubku pomocí příslušných patentek (Obr. 5) a proveďte tento úkon i u zadní části košíku (Obr. 5A). Dokončete montáž tak, že protáhnete pásy na přední části košíku kroužky ve tvaru „D“ na předních nohách kočárku a připněte pásy patentkami (Obr. 5B).

MONTÁŽ SEDÁTKA: KONFIGURACE SPORTOVNÍHO KOČÁRKU

V balení se nachází kostra kočárku a zavřené sedátko.

6. Chcete-li namontovat sedátko na kočárek, je nutné jej otevřít způsobem, jak je ukázáno na obrázcích 6 - 6A, dokud neuslyšíte kliknutí v zablokované poloze (obr. 6B). Pro dokončení otevření sedátka zapněte zip kolem kovové podpěry, umístěné pod sedátkem, jak je znázorněno na obrázku 6C-6D.

7. Zacvakněte přezku A umístěnou vně prostoru pro nohy, jak je znázorněno na obr. 7; následně zacvakněte přezku B, umístěnou pod sedátkem (obr. 7A).

8. Abyste sedátko připevnili, zasuňte dva závěsy znázorněné na Obr. 8 do příslušných ložisek uvnitř kruhových kloubů kočárku (Obr. 8A), dokud neuslyšíte cvaknutí pojistky.

UPOZORNĚNÍ: Zatáhněte sedátko směrem nahoru a zkon-

trolujte, zda je skutečně namontované.

9. Sedátko může být připevněné na kočárek v obou směrech: jak v pozici směrem od sebe (Obr. 9), tak směrem k sobě (Obr. 9A).

10. Pokud chcete sedátko odstranit, stiskněte dvě postranní šedá tlačítka a vytáhněte jej směrem nahoru (Obr. 10). Tyto úkony neprovádějte s dítětem v sedátku.

UPOZORNĚNÍ: Neodstraňujte sedátko z kočárku, pokud je v něm usazeno dítě.

ÚPRAVY SEDÁTKA

Po připevnění sedátka k rámu, je možno jej upravit do tří různých poloh.

11. Celé sedátko lze upravit současným stisknutím tlačítek nacházejících se nad centrálním kloubem (Obr. 11).

12. Sklon opěrky zad vzhledem k sedátku lze upravit pomocí kolíčku tak, jak je znázorněno na Obr. 12.

ÚPRAVY OPĚRKY NOHOU

13. Opěrku nohou je možno upravit do různých poloh současným stlačením tlačítek znázorněných na Obr. 13.

SNÍMATELNÉ OCHRANNÉ MADLO

Kočárek je vybaven odnímatelným ochranným madlem.

14. Můžete jej odstranit jednoduše pomocí tlačítek umístěných na bocích (Obr. 14).

15. Pro snadnější usazování nebo vyjmutí dítěte z kočárku lze madlo uvolnit pouze na jedné straně (Obr. 15).

UPOZORNĚNÍ: Vždy dítě připněte bezpečnostními pásy. Madlo NENÍ dětské zádržné zařízení.

UPOZORNĚNÍ: Nikdy kočárek nezvedejte za madlo, pokud v něm dítě sedí.

POUŽITÍ BEZPEČNOSTNÍCH PÁSŮ

Kočárek je vybaven již namontovaným pětibodovým bezpečnostním pásem, který se skládá ze dvou ramenních popruhů, dvou poutek pro úpravu, jednoho břišního popruhu a pásu mezi nohama dítěte s přezkou.

UPOZORNĚNÍ: Aby se pásy přizpůsobily postavě dítěte, je možné použít ramenní popruhy. Nejdříve je protáhněte dvěma poutky pro výškově nastavení tak, jak je znázorněno na Obr. 16.

16. Uložte dítě do kočárku, zapněte pásy protáhnutím dvou jazyčků poutkem ramenních popruhů (Obr. 16A) a jejich následným zasunutím do přezky pásu mezi nohama dítěte (Obr. 16B); upravte délku pásů tak, aby přiléhaly k ramenům a tělu dítěte.

17. Pokud chcete rozepnout břišní popruh, stiskněte a vytáhněte postranní jazyčky (Obr. 17).

18. Břišní popruh musí procházet skrze 2 kroužky „D“, nacházející se na straně sedadla kočárku (obr. 18).

UPOZORNĚNÍ: Vždy používejte zádržné systémy. Pro zajištění bezpečnosti vašeho dítěte používejte všech pět bodů upnutí bezpečnostních pásů!

ODSTRANĚNÍ BEZPEČNOSTNÍCH PÁSŮ

Bezpečnostní pásy lze odstranit (z důvodu praní nebo pro použití v konfiguraci korbičky/měkko korbičky).

Pokud chcete pásy odstranit, je třeba vyvléknout břišní popruh z příslušných kroužků ve tvaru „D“ a ramenní popruhy z látkových poutek v opěrce zad. Po odstranění bezpečnostních pásů se ujistěte, zda byly při nové montáži znovu správně protaženy kotevními body.

Při novém připevnění upínacích systémů pozorně dodržujte níže popsaný postup:

19. Zasuňte popruh do poutka tak, jak je znázorněno na Obr. 19. Dbejte, aby byl regulátor délky umístěný v poloze znázorněné na Obr. 19A.

20. Uchopte plastové oko ramenních popruhů a zasuňte jej do látkového poutka popruhu (Obr. 20).

21. Po správném provedení tohoto úkonu táhněte popruh směrem dolů, dokud se látkový kroužek neotočí (Obr. 21A-21B).

22. UPOZORNĚNÍ: Po skončení montáže zkontrolujte, zda jsou kroužky z umělé hmoty správně připevněny. Zkontrolujte, zda kroužky z umělé hmoty připevněné na příslušných jazýčcích mají odpovídající vystouplé vodorovné části otočené směrem ven od sedátka (obr. 22A-22B).

Po ukončení montáže musí být pásy znovu přizpůsobeny postavě vašeho dítěte.

TRANSFORMACE SEDÁTKA: KONFIGURACE HLUBOKÝ KOČÁREK

Pokud chcete přeměnit sedátko v korbíčku, proveďte níže popsané úkony:

23. Rozepněte přezky umístěné pod sedátkem (Obr. 23 – 23A).

24. Umístěte opěrku nohou do vodorovné polohy, upravte opěrku zad do nejnižší polohy (Obr. 24), sklopte sedátko pomocí tlačítek znázorněných na obrázku 11 a uveďte kočárek do vodorovné polohy (Obr. 24A).

25. Odstraňte bezpečnostní pásy (viz odstavec **ODSTRANĚNÍ BEZPEČNOSTNÍCH PÁSŮ**) a dbejte na jejich uložení mimo dosah dětí.

UPOZORNĚNÍ: Kočárek musí být používán pouze ve vodorovné poloze (Obr. 25A). Nenastavujte kočárek do nakloněné polohy (Obr 25B).

26. Ke vložení matrace ji připevněte k potahu kočárku příslušným vnitřním zipem (Obr. 26), umístěným v oblasti hlavy dítěte.

27. Potom natáhněte pružnou část textilního potahu na trubku kostry v oblasti nohou (Obr. 27). Nakonec zapněte patentky na obou stranách (27A).

UPOZORNĚNÍ: Když je sedátko v konfiguraci korbíčka, musí to být namontováno na kočárku směrem k matce. (Obr. 27B-27C).

UPOZORNĚNÍ: V konfiguraci korbíčka není možné odstranit sedátko, pokud je v něm usazeno dítě.

TRANSFORMACE SEDÁTKA: KONFIGURACE MĚKKÉ KORBIČKY

DŮLEŽITÉ – USCHOVEJTE TENTO NÁVOD PRO DALŠÍ POUŽITÍ.

UPOZORNĚNÍ: PŘED POUŽITÍM ODSTRANĚTE A ZLIKVIDUJTE PŘÍPADNÉ PLASTOVÉ SÁČKY A VŠECHNY ČÁSTI OBALU TOHOTO VÝROBKU NEBO JE ALESPŮŇ USCHOVEJTE

MIMO DOSAH DĚTÍ.

UPOZORNĚNÍ

- Při používání kočárku se řiďte návodem ke kočárku.
- **UPOZORNĚNÍ:** Tento výrobek je vhodný pro dítě, které není ještě schopné samostatně sedět, nedovede se otáčet nebo se samo postavit ani za pomoci rukou a kolen! Maximální váha dítěte: 9 kg.
- **Orientační věk k použití:** 0 – 5/6 měsíců.
- **UPOZORNĚNÍ:** Pokládejte pouze na rovný stabilní, vodorovný a suchý povrch.
- **UPOZORNĚNÍ:** Nedovolte, aby si v blízkosti měkké korbíčky hrály děti bez dozoru.
- **UPOZORNĚNÍ:** Výrobek nepoužívejte, pokud nějaká část korbíčky je poškozena, natržena nebo chybí.
- Používejte pouze náhradní díly dodávané nebo schválené výrobcem.
- Nepoužívejte na výrobku doplňky, náhradní díly a části, které nejsou dodány výrobcem. Výrobce nenesе žádnou odpovědnost za případné změny provedené na výrobcích!
- Mějte na paměti nebezpečí pramenící z otevřeného ohně nebo jiných zdrojů tepla, jako například elektrických nebo plynových kamen, atd. Nenechávejte měkkou korbíčku v blízkosti těchto zdrojů tepla.
- Pravidelně kontrolujte fyzickou i konstrukční neporušenost výrobku. Zejména zkontrolujte přepravní madlo a dno korbíčky. V případě, že byste zjistili viditelné známky poškození nebo opotřebování, nepoužívejte ji a uložte ji mimo dosah dětí.
- Ujistěte se, že rukojeť, před přepravou měkké korbíčky, je ve správné

poloze pro používání.

- Hlava dítěte v korbičce by nikdy neměla být nižší než tělo.
- **UPOZORNĚNÍ:** Pokud zakoupíte matraci zvlášť, zkontrolujte, zda se dobře přizpůsobí výrobku. Rozměry: D. 780 mm, Š. 300 mm, V. 20mm. Nepřidávejte další matrace na horní část matrace s velikostí doporučené výrobcem.
- Před montáží výrobku prověřte, zda výrobek nebo některá jeho součást nebyla během přepravy poškozena. Pokud ano, výrobek nesmí být používán a musí být uložen mimo dosah dětí.
- Nenechávejte v měkké korbičce žádný předmět, který by mohl snížit její hloubku.
- Uchovávejte igelitové sáčky mimo dosah dítěte, zabráníte riziku možného udušení.
- Výrobky ponechané na slunci se zahřejí, nechte je vychladnout, než do nich umístíte dítě.
- **UPOZORNĚNÍ:** Nikdy nenechávejte dítě bez dozoru.
- **UPOZORNĚNÍ:** Nikdy nepoužívejte měkkou korbičku na žádném podstavci.
- Nepoužívejte měkkou korbičku dlouhodobě a pravidelně na spaní dítěte: tento výrobek nemůže nahradit postýlku.
- Pokud měkkou korbičku nepoužíváte, umístěte ji mimo dosah dětí.

Sedátko Urban Plus může být přeměněna na měkkou korbičku použitím dodané základny. Pokud chcete přeměnit sedátko v měkkou korbičku, proveďte níže popsány úkony. 28. Uvolněte přezky pod sedadlem, jak je popsáno v odstavci 23, a uveďte sedadlo do vodorovné polohy (obr. 28). V konfiguraci měkké korbičky vám doporučujeme odstranit bezpečnostní pásy (viz odstavec "**ODSTRANĚNÍ BEZPEČNOSTNÍCH PÁSŮ**"), a dbejte na jejich uložení mimo dosah dítěte.

29. Otevřete základnu měkké korbičky a uveďte ji do vodorov-

né polohy, dokud neuslyšíte blokovací kliknutí (obr. 29 – 29 A). 30. Umístěte základnu pro měkkou korbičku dovnitř sedátka a dbejte na to, abyste umístili podpěru „A“ do příslušné oblasti hlavy dítěte (obr. 30 – 30 A). Následně zahákněte uzavřením podpěry „B“ kolem trubkové konstrukce v oblasti nohou (obr. 30B). Po připojení tuhé základny na obou koncích, je nutné ji upevnit k horizontální kovové tyči, umístěné pod sedadlem. Plastová základna, na dlouhých stranách, je vybavena dvěma textilními páskami s knoflíky na stlačení (obr. 30C). Uchyťte konec s knoflíkem a protáhněte jej látkovým očkem umístěným na straně sedačky (obr. 30D-30E); poté navíňte pásku kolem horizontální kovové tyče (obr. 30F) a protáhněte ji znovu očkem (30G) a dokončete zapnutím knoflíku (30H). Zopakujte stejné operace i na druhé straně (30I). Nyní je nutné vložit textilní vložku jejím zaháknutím k potahu kočárku pomocí vnitřního zipu umístěného v oblasti hlavy a v oblasti nohou, oviňte elasticou část a zacvakněte knoflíky, jak je popsáno v bodech 26-27.

UPOZORNĚNÍ: Když je sedátko v konfiguraci měkké korbičky, musí být namontováno na kočárek výhradně směrem k matce. 31. K dokončení konfigurace měkké korbičky zahákněte rukojeť ke konstrukci, a vložte konce do příslušných otvorů.

UPOZORNĚNÍ: Chcete-li se ujistit o správném zaháknutí rukojeti, zkontrolujte, že zelená plocha v horní části tlačítek k zaháknutí je viditelná (obr. 31). Pokud není vidět, rukojeť není správně zapojena (obr. 31A).

V konfiguraci měkké korbičky, namontované na kočárek, vám doporučujeme umístit rukojeť směrem k hlavě dítěte, jak je znázorněno na obrázku 31 B.

32. Rukojeť, pokud je umístěna směrem k hlavě dítěte, může být použita jako držadlo k přepravě měkké korbičky.

UPOZORNĚNÍ: Před odstraněním měkké korbičky z konstrukce se ujistěte, že rukojeť byla správně zaháknuta, a to pevným tahem směrem nahoru.

UPOZORNĚNÍ: Před vyjmutím měkké korbičky z konstrukce s dítětem uvnitř se ujistěte se, že rukojeť je umístěn směrem k hlavě dítěte.

Chcete-li odstranit měkkou korbičku z rámu, stiskněte dvě šedá tlačítka umístěná na bočních kloubových spojích (obr. 32) a zvedněte měkkou korbičku uchopením rukojeti a zatáhněte směrem nahoru (obr. 32 A).

33. Měkká korbička, po vyjmutí z rámu kočárku s dítětem uvnitř, může být umístěna na rovný povrch (obr. 33).

34. Pro návrat do konfigurace kočárek nebo korbička, je nutné odstranit látkový potah a základnu předem nainstalované měkké korbičky. Chcete-li odstranit základnu, vyhákněte podpěru „B“ z rámu, jeho otevřením směrem nahoru (obr. 34), nakloňte základnu a vytáhněte ji z mechanismu stisknutím tlačítka podpěry „A“ (obr. 34).

35. Po vyjmutí základny ze sedátka, může být základna pro větší kompaktnosti složena současným posunutím dvou kluzných tlačítek umístěných ve spodní části (obr. 35).

UPOZORNĚNÍ: Když se nepoužívá, uchovejte desku mimo dosah dětí.

ZADNÍ BRZDA

Kočárek je vybaven páčkovou brzdou umístěnou na zadní ose. 36. Pokud chcete kočárek zabrzditi, stlačte páčku nohou směrem dolů (Obr. 36).

37. Kolečka odbrzdíte zatlačením pedálu směrem nahoru (Obr. 37).

UPOZORNĚNÍ: Vždy, když se zastavíte, použijte brzdu. Nikdy se nevzdalujte od kočárku, pokud stojíte na svahu a je v něm usazeno dítě, i když jsou kola zabrzděna!

UPOZORNĚNÍ: Po použití páčky brzdy zkontrolujte, zda jsou brzdy správně zajištěny u obou skupin zadních koleček!

OTOČNÁ KOLEČKA

Kočárek je vybaven předními kolečky, která mohou být buď volně otočná, nebo zajištěná.

38. Doporučujeme používat zajištěná kolečka na nerovném terénu. Volně otočná kolečka jsou doporučena pro zlepšení manipulace s kočárkem na rovném terénu. Pokud stlačíte nohou směrem dolů přední tlačítko tak, jak je znázorněno na obrázku 38, kolečka se budou moci volně otáčet kolem své osy. Pokud chcete kolečka zajistit, stačí nohou znovu stisknout tlačítko. Nezávisle na poloze, ve které se kolečko právě nachází, jakmile se dostane do rovné polohy, automaticky se zajistí.

UPOZORNĚNÍ: Obě kolečka musí být vždy současně buď zajištěná nebo volně otočná.

ÚPRAVA RUKOJETI

Kočárek je vybaven rukojetí, jejíž výšku lze upravit podle potřeby uživatele.

39. Je možné ji upravit do 4 různých poloh pomocí tlačítka na uvolnění, které je umístěno ve středu rukojeti (Obr. 39). Po přemístění rukojeti z jedné polohy do druhé zkontrolujte, zda se automatické blokovací zařízení správně zajistilo.

PLÁŠTĚNKA

Kočárek je vybaven pláštěnkou.

UPOZORNĚNÍ: Pláštěnku používejte pouze tehdy, pokud jste zakoupili sadu „Color Pack“ a připevnili boudu. Pláštěnku nelze použít v kočárku bez boudy; může způsobit udušení dítěte. Pokud máte na kočárku připevněnou pláštěnku, nikdy nenechávejte kočárek na slunci, pokud v něm sedí dítě. Hrozí nebezpečí úžehu!

40. Pokud chcete pláštěnku připevnit, úplně otevřete boudu a otočte pláštěnku kolem vnější trubky opěrky zad. Nakonec navlékněte i opačnou stranu pláštěnky na trubku v oblasti nohou (Obr. 40). Po použití nechte pláštěnku volně uschnout (pokud je mokrá) dříve, než ji složíte a uložíte mimo dosah dětí.

UPOZORNĚNÍ: Používejte pouze pláštěnku, kterou je kočárek vybaven!

COLOR PACK (k zakoupení zvlášť)

Seznam částí:

- BOUDA
- POLSTROVÁNÍ
- SADA COMFORT
- NÁNOŽNÍK/KRYT

BOUDA

Na kočárek je možné nainstalovat boudu (možné zakoupit samostatně v sadě Color Pack).

Sedátko je vybaveno dvěma koncovkami na bocích opěrky zad, které umožňují připevnit boudu.

41. Pokud chcete boudu připevnit, zasuňte upínací systém do koncovek tak, jak je znázorněno na (Obr. 41).

42. Potom připevněte látkový potah boudy zipem, umístěným na konstrukci sedátka vedle opěrky zad. (obr. 42).

UPOZORNĚNÍ: Tento úkon je nutno provést na obou stranách kočárku. Zkontrolujte, zda je bouda dobře připevněna. 43. Pokud chcete boudu odstranit, je třeba úplně rozepnout zip potahu boudy a stisknout tlačítka uvnitř koncovek boudy a nakonec je třeba vytáhnout boudu směrem nahoru (Obr. 43).

44. Pokud chcete boudu upravit, táhněte/tlačte na její střed (Obr. 44).

PŘÍDAVNÉ POLSTROVÁNÍ

V prvních měsících věku dítěte je možno používat přídatné polstrování, které se prodává v sadě "Color Pack". Přídatné polstrování musí být připevněno v konfiguraci sportovního kočárku. Ohledně správného umístění bezpečnostních pásů na opěrce zad kočárku se řiďte pokyny v odstavci "POUŽITÍ BEZPEČNOSTNÍCH PÁSŮ".

45. Nyní je třeba protáhnout pásy příslušnými otvory v opěrce zad přídatného polstrování. Provedte tento úkon i u břišního popruhu a u pásu mezi nohama dítěte tak, jak je znázorněno na obrázku 45.

SADA COMFORT

46. Uvnitř balení "Color Pack" se nachází sada komfort, obsahující 2 ramenní polstrování (A) a jedno polstrování pásu mezi nohama dítěte (B) (Obr. 46).

47. Pro montáž vsuňte ramenní popruhy do popruhů přes rameno, jak je zobrazeno na (Obr. 47), a dbejte na to, abyste nenechali vislý pás venku. Ramenní popruhy mohou být upraveny podle výšky dítěte.

48. Protáhněte pás mezi nohama dítěte příslušným otvorem tak, jak je znázorněno na obrázku 48.

NÁNOŽNÍK/KRYT

49. Tento prvek (Obr. 49A) může být používán dvěma různými způsoby: jako nánožník v konfiguraci sportovního kočárku (Obr. 49B) a jako kryt v konfiguraci korbíčky / měkké korbíčky (Obr. 49C).

50. Pokud chcete prvek připevnit, je třeba jej protáhnout pod madlem, navinout na kostru a nakonec připevnit k podvozku pomocí vnějších a vnitřních patentek (Obr. 50A-50B).

SLOŽENÍ KOČÁRKU

Pokud chcete kočárek složit doporučujeme upravit rukojeť do nejnižší polohy, ponechat kolečka volně otočná a odstranit sedátko.

Můžete zavřít kočárek dvěma možnými způsoby: bez sedátka nebo s připevněným sedátkem.

Uzavření kočárku bez sedátka

51. Sedátko odstraníte současným stisknutím šedých tlačítek na kloubech sedátka (Obr. 51).

52. Kočárek složíte posunutím tlačítka 1 a potom stisknutím tlačítka 2 a 3 (Obr. 52).

Uzavření kočárku se sedačkou

53. Zavřete sedátko vytažením dvou spouští, umístěných za trubkou sedátka (obr 53.), směrem nahoru, a poté jej zatlačte dopředu, dokud nedosáhnete polohy maximální kompaktnosti (obr 53 A - 53B).

54. Složte kočárek jak je popsáno v bodu 52. Kočárek je nyní uzavřený s připevněným sedátkem k rámu (obr. 54).

ZÁRUKA

Výrobek je v záruce, pokud jde o jakoukoli vadu týkající se shodnosti výrobku při běžných podmínkách použití, v souladu s návodem k použití. Záruka se nevztahuje na škody vzniklé v důsledku nesprávného použití, opotřebení nebo nahodilých událostí. Dobu trvání záruky na vady týkající se shodnosti výrobku upravují konkrétní předpisy uplatňované v zemi, kde byl výrobek zakoupen.

PL INSTRUKCJA UŻYTKOWANIA

OSTRZEŻENIE – ZACHOWAĆ INSTRUKCJE NA PRZYSZŁOŚĆ JAKO ŹRÓDŁO INFORMACJI.

OSTRZEŻENIE: ABY UNIKNĄĆ NIEBEZPIECZEŃSTWA UDUSZENIA, TRZYMAĆ OPAKOWANIE PLASTIKOWE W MIEJSCU NIEDOSTĘPNYM DLA NIEMOWLĄT I DZIECI.

OSTRZEŻENIA

- **OSTRZEŻENIE:** Nie pozostawiać dziecka bez opieki.
- **OSTRZEŻENIE:** Przed użyciem upewnić się, czy wszystkie mechanizmy blokujące zostały poprawnie zablokowane.
- **OSTRZEŻENIE:** Aby uniknąć obrażeń w czasie rozkładania i składania produktu, należy upewnić się, czy dziecko znajduje się w bezpiecznej odległości.
- **OSTRZEŻENIE:** Nie pozwalać dziecku bawić się tym produktem.
- **OSTRZEŻENIE:** Zawsze używaj systemu zabezpieczeń.
- **OSTRZEŻENIE:** Przed użyciem sprawdzić, czy mechanizm zaczepowy siedziska, gondoli lub fotelika samochodowego są prawidłowo zamocowane.
- **OSTRZEŻENIE:** Produkt ten nie powinien być używany podczas biegania lub jazdy na rolkach.
- Wózek przeznaczony jest do użytkowania dla dzieci w wieku od 0 do 36 miesięcy, maksymalnie do 15 kg wagi.
- **OSTRZEŻENIE:** Dzieci od urodzenia do 6 miesiąca życia wolno przewozić wyłącznie w wózku w konfiguracji „wózek głęboki” lub „gondola półsztynna”.

- **OSTRZEŻENIE:** Produkt w konfiguracji wózek głęboki, może być używany przez dzieci, które nie potrafią siedzieć samodzielnie, obracać się ani podnosić na rękach czy kolanach. Maksymalny ciężar dziecka: 9 kg. Maksymalny ciężar dziecka: 9 kg.
- Na wózku można montować wyłącznie foteliki samochodowe CHICCO AUTOFIX FAST i CHICCO KEYFIT wyposażone w odpowiednie mechanizmy zaczepowe. Foteliki mocowane są za pomocą specjalnego adaptera (opcja).
- **OSTRZEŻENIE:** W przypadku zakupu dodatkowego materacyka, stanowiącego dodatkową warstwę pokrycia wewnętrznego, sprawdzić czy pasuje on do produktu. Wymiary: dł. 780 mm, szer. 300 mm, wys. 20 mm. Nie wkładać drugiego materaca na materac o wymiarach zalecanych przez producenta.
- **OSTRZEŻENIE:** Należy zawsze załączyć hamulec podczas umieszczania dziecka w wózku i wyjmowania go.
- Nie pozostawiać nigdy wózka na pochyłej powierzchni jeśli siedzi w nim dziecko, nawet wówczas, gdy zostały załączone hamulce.
- Należy używać hamulca podczas każdego postoju.
- Nie przeciążać koszyka. Maksymalny ciężar 3 kg.
- Zawieszanie i stawianie ciężkich przedmiotów na jakiegokolwiek części wózka może zagrażać jego stabilności.
- Nie przewozić jednocześnie kilorga dzieci.
- Nie montować na wózku akcesoriów, części zamiennych oraz elementów,

które nie zostały dostarczone lub zatwierdzone przez producenta.

- Jeżeli pasy bezpieczeństwa były zdejmowane, po ich ponownym założeniu upewnić się, że zostały prawidłowo zamocowane w punktach zaczepowych. Pasy muszą być ponownie wyregulowane. Aby upewnić się, czy pasy są prawidłowo zamocowane, po włożeniu dziecka i zabezpieczeniu go pasami, należy pociągnąć energicznie za końcówkę pasów.
- Wózek z zamocowanym fotelikiem samochodowym nie zastępuje kołyski ani łóżeczka. Jeżeli dziecko chce spać, należy położyć je w gondoli, kołysce lub łóżeczku.
- Przed przystąpieniem do montażu należy sprawdzić, czy produkt oraz wszystkie jego elementy składowe nie uległy uszkodzeniu podczas transportu. W razie uszkodzenia, produkt nie powinien być używany i należy przechowywać go w miejscu niedostępnym dla dzieci.
- Nie używać produktu jeśli jakikolwiek jego element został uszkodzony, wyrwany lub zgubiony.
- Produkt powinien być montowany tylko przez dorosłą osobę.
- Produkt ten powinien być używany tylko i wyłącznie przez osobę dorosłą.
- Upewnić się, czy użytkownicy wózka znają dokładny sposób jego działania.
- Podczas czynności związanych z rozkładaniem i składaniem spacerówki należy upewnić się, czy dziecko znajduje się w odpowiedniej odległości.
- Nie używać wózka na schodach, ani na schodach ruchomych: istnieje ryzyko nagłej utraty kontroli nad

wózkiem.

- Uważać wchodząc na stopień lub chodnik oraz schodząc z nich.
- Nie pozwalać dziecku wchodzić do koszyka na zakupy; mógłby się zepsuć i zranić dziecko, a wózek mógłby się przewrócić.
- Aby uniknąć ryzyka uduszenia, nie dawać dziecku, ani nie pozostawiać w jego pobliżu przedmiotów ze sznurkami.
- Jeśli wózek stał przez dłuższy czas na słońcu, przed posadzeniem w nim dziecka należy poczekać, aż się schłodzi.
- Długotrwałe działanie promieni słonecznych może spowodować zmiany koloru materiałów i tkanin.
- Unikać kontaktu wózka ze słoną wodą, aby zapobiec powstawaniu rdzy.
- Nie używać wózka na plaży.
- Kiedy nie jest używany, wózek powinien być przechowywany w miejscu niedostępnym dla dzieci.

SPIS ELEMENTÓW

- Stelaż
- Siedzisko
- 2 tylne koła
- 2 przednie koła
- Barierka zabezpieczająca
- Koszyk na zakupy
- Pokrycie tkaninowe do konfiguracji wózek głęboki/gondola półsztywna
- Podstawa gondoli półsztywnej
- Osłona przeciwdeszczowa

Ważna adnotacja: rysunki oraz zalecenia przytoczone w niniejszej instrukcji odnoszą się do omawianej wersji produktu; niektóre opisane tu elementy składowe oraz niektóre funkcje mogą różnić się w zależności od zakupionej wersji.

Kupując zestaw **"COLOR PACK"** (nie wchodzi w skład konfiguracji podstawowej, należy go zakupić oddzielnie) otrzymasz również następujące elementy:

- Budkę
- Poduszkę redukcyjną
- 2 nakładki naramienne oraz pas kroczy (Zestaw komfort)
- Okrycie na nogi/okrycie do gondoli.

OSTRZEŻENIE: Informacje na temat montażu tych elementów znajdują się w punkcie **"COLOR PACK"**.

ADAPTER DO FOTELIKA SAMOCHODOWEGO

Na wózek spacerowym Urban Plus można montować foteliki samochodowe Chicco Autofix Fast lub Chicco Keyfit za pomocą specjalnego „Adaptera do fotelika samochodowego” (sprzedawanego oddzielnie). Informacje na temat prawidłowego montażu „Adaptera do fotelika samochodowego” znajdują się w odpowiedniej instrukcji.

ZALECENIA DOTYCZĄCE CZYSZCZENIA I KONSERWACJI

Produkt ten wymaga okresowej konserwacji. Czyszczenie i konserwacja muszą być dokonywane wyłącznie przez dorosłą osobę.

CZYSZCZENIE

Wózek i gondola nie mają zdejmowanego pokrowca. Czyścić części z tkaniny za pomocą wilgotnej gąbki i łagodnego mydła. Co jakiś czas czyścić plastikowe części przy pomocy wilgotnej szmatki. Po ewentualnym zetknięciu z wodą, wysuszyć metalowe części, aby zapobiec powstawaniu rdzy. Nie używać rozpuszczalników ani preparatów ściernych.

Wyścielany materac z gondoli z podpinką można prać zgodnie z instrukcją zamieszczoną na metce.

Elementy wchodzące w skład zestawu Color pack (dostępnego osobno) czyścić zgodnie ze wskazówkami zamieszczonymi na metce.

Poniżej przedstawiono symbole informujące o sposobie prania oraz ich znaczenie:



Prać ręcznie w zimnej wodzie



Nie używać wybielaczy



Nie suszyć mechanicznie



Nie prasować



Nie czyścić chemicznie

KONSERWACJA

W razie konieczności smarować ruchome części suchym olejem silikonowym. Kontrolować okresowo stan zużycia kół oraz czyścić je z kurzu i piasku. Aby uniknąć ścierania i zapewnić prawidłowe funkcjonowanie wózka, należy oczyszczać z kurzu, brudu i piasku wszystkie plastikowe części, które przesuwają się po jego metalowym stelażu. Przechowywać wózek w suchym miejscu.

PIERWSZY MONTAŻ WÓZKA SPACEROWEGO

1. Nacisnąć szary przycisk znajdujący się wewnątrz okrągłego przegubu i jednocześnie obrócić uchwyt w sposób pokazany na rysunku 1.

2. Następnie rozłożyć całkowicie stelaż rozsuwając przednią rurkę montażową kół, aż będzie słyszalny dźwięk zapadki blokady (Rys. 2-2A).

3. Wsunąć przednie koło w odpowiedni otwór, aż będzie słyszalny dźwięk zapadki blokady (Rys. 3). To samo wykonać z drugim przednim kołem.

4. Aby zamontować tylne koła, wsunąć sworzeń koła do otworu w tylnej rurce montażowej, tak jak widać na Rys. 4. To samo powtórzyć, aby zamontować drugie koło.

OSTRZEŻENIE: Przed użyciem wózka upewnić się, że koła są dobrze zamocowane do konstrukcji.

5. Tylna część kosza ma wyprofilowany element. Kosz założyć przypinając tę wyprofilowaną część na przedniej rurce napami (Rys. 5). Tak samo przypiąć tylną część kosza (Rys. 5A). Aby zakończyć montaż, przeciągnąć taśmy widoczne z przodu wózka przez pierścienie w kształcie „D”, umieszczone na przednich nogach wózka i zapiąć taśmy na napy (Rys. 5B).

MONTAŻ SIEDZISKA: KONFIGURACJA SPACERÓWKI

W opakowaniu znajduje się rama wózka oraz złożone siedzisko.

6. Aby zamontować siedzisko na wózku, trzeba je rozłożyć w sposób przedstawiony na rysunkach 6 – 6A, aż będzie słyszalny dźwięk zapadki blokady (Rys. 6B). Aby zakończyć rozkładanie siedziska, zasunąć zamek dookoła metalowego wspornika znajdującego się pod siedziskiem, jak widać na rysunku 6C-6D.

7. Zapiąć sprzączkę A, która znajduje się po zewnętrznej stronie miejsca na stopy, tak jak pokazano na Rys. 7; następnie zapiąć sprzączkę B, umieszczoną pod siedziskiem (Rys. 7A).

8. Aby zamontować siedzisko, założyć dwa zaczepy widoczne na Rys. 8 w odpowiednie wgłębienia wykonane wewnątrz okrągłych przegubów spacerówki (Rys. 8A), aż będzie słyszalny dźwięk zapadki blokady.

OSTRZEŻENIE: Upewnić się, że siedzisko rzeczywiście zostało zamocowane. W tym celu pociągnąć je do góry.

9. Siedzisko można zamontować na wózku w obu kierunkach: zarówno w konfiguracji przodem do kierunku jazdy (Rys. 9), jak i przodem do mamy (Rys. 9A).

10. Aby zdjąć siedzisko, nacisnąć boczne, szare przyciski i pociągnąć do góry (Rys. 10). Nie wolno tego robić, jeżeli w wózku znajduje się dziecko.

OSTRZEŻENIE: Nie wyjmować siedziska z wózka razem z dzieckiem.

REGULOWANIE SIEDZISKA

Po zamontowaniu siedziska na ramie można je ustawić w trzech różnych nachyleniach.

11. Całe siedzisko można regulować naciskając równocześnie przyciski widoczne nad środkowym przegubem (Rys. 11).

12. Nachylenie oparcia można regulować za pomocą przycisku, tak jak pokazano na Rys. 12.

REGULOWANIE PODNÓŻKA

13. Ustawienie podnóżka można regulować naciskając równocześnie przyciski pokazane na Rys. 13.

WYJMOWANA BARIERKA ZABEZPIEZAJĄCA

Wózek jest wyposażony w zdejmowaną barierkę zabezpieczającą.

14. Aby ją zdjąć, wystarczy nacisnąć umieszczone po bokach przyciski (Rys. 14).

15. Barierkę można otwierać tylko z jednej strony, aby włożyć lub wyjąć dziecko z wózka (Rys. 15).

OSTRZEŻENIE: Zawsze zapiąć pasy bezpieczeństwa. Ba-

rierka NIE jest urządzeniem podtrzymującym dziecko.

OSTRZEŻENIE: Nie wolno używać barierki do podnoszenia wózka, w którym siedzi dziecko.

UŻYWANIE PASÓW BEZPIECZEŃSTWA

Wózek jest wyposażony w system zabezpieczający z pięcioma punktami zaczepienia, składający się z dwóch gotowych pasów naramiennych, dwóch szlufek regulacyjnych, pasa biodrowego oraz pasa kroczonego ze sprzączką.

OSTRZEŻENIE: Aby dopasować pasy do budowy ciała dziecka, można skorzystać z pasów naramiennych, które najpierw trzeba przełożyć przez dwie szlufki regulacyjne, tak jak pokazano na Rys. 16.

16. Po umieszczeniu dziecka w wózku, zapiąć pasy układając najpierw dwie pary widełek przez końcówkę z otworem w pasach naramiennych (Rys. 16A), a następnie wkładając je do sprzączki pasa kroczonego (rys. 16B); wyregulować długość pasów tak, aby przylegały one do ramion i ciała dziecka.

17. Aby odpiąć pas biodrowy, wcisnąć i pociągnąć boczne widełki (Rys. 17).

18. Pas biodrowy musi zawsze przechodzić przez 2 pierścienie w kształcie „D”, widoczne po bokach siedziska wózka (Rys. 18).

OSTRZEŻENIE: Zawsze używaj systemu zabezpieczeń. Aby Twoje dziecko było bezpieczne, zawsze zapinaj pasy bezpieczeństwa we wszystkich pięciu punktach.

ZDEJMOWANIE PASÓW BEZPIECZEŃSTWA

Pasy bezpieczeństwa można zdjąć (do prania lub w celu ich wykorzystania w konfiguracji wózek głęboki/gondola półsztynna).

Aby zdjąć pasy, trzeba wysunąć pas biodrowy z pierścieni w kształcie „D”, a pasy naramienne ze szlufek z materiału na oparciu. Po założeniu zdjętych wcześniej pasów bezpieczeństwa upewnić się, że są one prawidłowo zamocowane we właściwych punktach.

Aby ponownie zamontować systemy przytrzymujące, starannie wykonać czynności w opisanym poniżej porządku:

19. Przełożyć pas przez szlufkę, tak jak pokazano na Rys. 19. Zwrócić uwagę, aby regulacja długości była ustawiona w sposób pokazany na Rys. 19A.

20. Chwycić plastikową końcówkę pasów naramiennych z otworem i wsunąć ją w materiałowy pierścień pasa (Rys. 20).

21. Po prawidłowym wykonaniu tej czynności pociągnąć pas na dół, tak aby wyrzucić materiałowy pierścień na drugą stronę (Rys. 21A-21B).

22. OSTRZEŻENIE: Po zakończeniu montażu upewnić się, że plastikowe końcówki z otworami są prawidłowo zamocowane. Sprawdzić, czy po założeniu plastikowych otworów na widełki, elementy wystające poziomo są skierowane na zewnątrz siedziska (Rys. 22A-22B).

Po zakończeniu montażu pasy należy ponownie dopasować do wzrostu dziecka.

ZMIANA SIEDZISKA: KONFIGURACJA – WÓZEK GŁĘBOKI

Aby zmienić siedzisko w wózek głęboki, wykonać opisane poniżej kroki:

23. Odpiąć sprzączki znajdujące się pod siedziskiem (Rys. 23 – 23A).

24. Ustawić podnóżek poziomo, całkowicie obniżyć opar-

cie (Rys. 24), ponownie je nachylić za pomocą przycisków pokazanych na rysunku 11 i ustawić wózek poziomo (Rys. 24A).

25. Zdjąć pasy bezpieczeństwa (patrz punkt **ZDEJMOWANIE PASÓW BEZPIECZEŃSTWA**) i przechować je poza zasięgiem dziecka.

OSTRZEŻENIE: Wózek głęboki może być używany wyłącznie w ustawieniu poziomym (Rys. 25A). Nie regulować wózka jeżeli jest przechylony (Rys. 25B).

26. Założyć materiał pokryciowy. Pamiętać, aby zamocować tkaninę spacerówki specjalnym, wewnętrznym zamkiem (Rys. 26) umieszczonym w okolicach głowy dziecka.

27. Następnie zawinąć elastyczną część materiału pokrowca na rurce znajdującej się na wysokości stóp (Rys. 27). Na koniec zapiąć napy po obu stronach (Rys. 27A).

OSTRZEŻENIE: Jeżeli siedzisko jest ustawione w konfiguracji „wózek głęboki”, musi ono być zamontowane na wózek przodem do mamy. (Rys. 27B-27C).

OSTRZEŻENIE: W konfiguracji „wózek głęboki” nie można wyjmować siedziska razem z dzieckiem.

ZMIANA SIEDZISKA: KONFIGURACJA GONDOLA PÓLSZTYWNA

OSTRZEŻENIE – ZACHOWAĆ INSTRUKCJE NA PRZYSZŁOŚĆ JAKO ŹRÓDŁO INFORMACJI.

OSTRZEŻENIE: ABY UNIKNĄĆ NIEBEZPIECZEŃSTWA UDUSZENIA, TRZYMAĆ OPAKOWANIE PLASTIKOWE W MIEJSCU NIEDOSTĘPNYM DLA NIEMOWLĄT I DZIECI.

OSTRZEŻENIA

- Wózek powinien być używany zgodnie z instrukcjami obsługi.
- **OSTRZEŻENIE:** Ten produkt jest przeznaczony dla dzieci, które nie umieją jeszcze samodzielnie siedzieć, obracać się lub podnosić, opierając się na kolanach czy pomagając sobie rękami. Maksymalny ciężar dziecka: 9 kg.
- **Orientacyjny wiek dziecka:** od 0 do 5-6 miesięcy.
- **OSTRZEŻENIE:** Używać tylko na stabilnej, poziomej i suchej powierzchni.
- **OSTRZEŻENIE:** Nie pozwalać, by inne dzieci bawiły się bez nadzoru w

poblizu gondoli.

- **OSTRZEŻENIE:** Nie używać gondoli, jeżeli jakkolwiek jej część jest uszkodzona, rozerwana lub jeżeli czegoś brakuje,
- Używać tylko części zamiennych, które zostały dostarczone lub dopuszczone przez producenta.
- Nie montować na produkcie akcesoriów, części zamiennych ani elementów, które nie zostały dostarczone przez producenta. Ewentualne przeróbki czy zmiany dokonane w produkcie zwalniają producenta od wszelkiej odpowiedzialności.
- Pamiętać o niebezpieczeństwie związanym z ogniem i innymi źródłami ciepła, takimi jak piecyki elektryczne czy gazowe, itp. Nie pozostawiać miękkiej gondoli w pobliżu źródeł ciepła.
- Sprawdzać co pewien czas stan zużycia produktu. Dotyczy to zwłaszcza uchwytu do przenoszenia oraz dna gondoli. W przypadku zauważenia widocznych uszkodzeń czy śladów zużycia, nie należy użytkować wyrobu, lecz przechowywać go w miejscu niedostępnym dla dzieci.
- Przed przeniesieniem gondoli upewnić się, że uchwyt jest prawidłowo ustawiony.
- Główka leżącego w gondoli dziecka nigdy nie może się znajdować niżej niż reszta ciała.
- **OSTRZEŻENIE:** W przypadku zakupu dodatkowego materaca, stanowiącego dodatkową warstwę pokrycia wewnętrznego, sprawdzić czy pasuje on do produktu. Wymiary: dł. 780 mm, szer. 300 mm, wys. 20 mm. Nie wkładać drugiego materia-

ca na materac o wymiarach zalecanych przez producenta.

- Przed przystąpieniem do montażu należy sprawdzić, czy produkt oraz wszystkie jego elementy składowe nie uległy uszkodzeniu podczas transportu. W razie uszkodzenia, produkt nie powinien być używany i należy przechowywać go w miejscu niedostępnym dla dzieci.
- Nie pozostawiać w gondoli żadnych przedmiotów, które mogłyby zmniejszyć jej głębokość.
- W celu uniknięcia ryzyka zaduszenia, przechowywać plastikowe torby poza zasięgiem dziecka.
- Przedmioty pozostawione na słońcu rozgrzewają się. Przed włożeniem dziecka gondolę trzeba schłodzić.
- **OSTRZEŻENIE:** Nie pozostawiać dziecka bez opieki.
- **OSTRZEŻENIE:** Nie używać nigdy gondoli na stojaku.
- Nie używać gondoli jako miejsca dłuższego snu dziecka: produkt ten nie zastępuje łóżeczka.
- Kiedy gondola nie jest używana, przechowywać ją poza zasięgiem dzieci.

Siedzisko Urban Plus można zmienić w półsztywną gondolę dzięki podstawie dołączonej do kompletu. Aby zmienić wózek w półsztywną gondolę, wykonać opisane poniżej kroki.

28. Rozpiąć sprzączki znajdujące się pod siedziskiem, tak jak opisano w punkcie 23 i rozłożyć siedzisko poziomo (Rys. 28) W konfiguracji „gondola półsztywna” zaleca się zdjąć pasy bezpieczeństwa (patrz punkt **”ZDEJMOWANIE PASÓW BEZPIECZEŃSTWA”**) i przechować je poza zasięgiem dziecka.

29. Rozłożyć podstawę półsztywną gondoli i ustawić ją poziomo, aż będzie słyszalny dźwięk zapadki blokady (Rys. 29 – 29A).

30. Umieścić podstawę półsztywną gondoli w siedzisku, pamiętając o tym, aby wsunąć wspornik „A” w odpowiednie miejsce konstrukcji, znajdujące się w okolicy głowy dziecka (Rys. 30 – 30A). Następnie zakończyć mocowanie zakładając wspornik „B” na rurę znajdującą się na wysokości stóp (Rys. 30B). Po zawieszeniu sztywnej podstawy na obu

końcach, trzeba ją przymocować do metalowego, ustawionego poziomo okrągłego elementu pod siedziskiem. Plastikowa podstawa ma po bokach dwa paski wykonane z materiału, z zatrzaskami (rys. 30C). Wziąć koniec z zatrzaskiem i przesunąć przez otwór w materiale z boku siedziska (rys. 30D-30E); następnie owinąć pasek dookoła metalowego, okrągłego elementu (rys. 30F), ponownie przełożyć przez otwór (30G) i zapiąć zatrzask, aby ostatecznie zamocować element (30H). To samo wykonać z drugiej strony (30I). Teraz trzeba założyć materiałowy pokrowiec. W tym celu przypiąć go do tkaniny spacerówki wewnętrznym zamkiem znajdującym się na wysokości głowy, a na wysokości stóp zawinąć elastyczną część i zapiąć napy, tak jak opisano w punktach 26-27.

OSTRZEŻENIE: Jeżeli siedzisko jest ustawione w konfiguracji „gondola półsztynna”, musi ono być zamontowane na wózku przodem do mamy.

31. Aby zakończyć składanie gondoli półsztynnej, zamocować uchwyt do stelaża wsuwając końcówki w odpowiednie wgłębienia.

OSTRZEŻENIE: Aby się upewnić, czy uchwyt jest prawidłowo zamocowany, sprawdzić, czy zielona część na górze przycisków zaczepowych jest widoczna (Rys. 31). Jeżeli nie jest widoczna, uchwyt nie jest zamocowany prawidłowo (Rys. 31A).

W konfiguracji „gondola półsztynna”, jeżeli jest ona zamontowana na spacerówce, zaleca się tak ustawić uchwyt, aby był skierowany w stronę główki dziecka, tak jak pokazano na rysunku 31B.

32. Jeżeli uchwyt jest skierowany w stronę główki dziecka, można go używać do przenoszenia gondoli półsztynnej.

OSTRZEŻENIE: Przed wyjęciem gondoli półsztynnej ze stelaża trzeba sprawdzić, czy uchwyt jest prawidłowo zamocowany. W tym celu pociągnąć go mocno do góry.

OSTRZEŻENIE: Przed wyjęciem gondoli półsztynnej ze stelaża wraz z dzieckiem trzeba sprawdzić, czy uchwyt jest skierowany w stronę główki dziecka.

Aby wyjąć gondolę z ramy, nacisnąć dwa przyciski umieszczone na bocznych przegubach (Rys. 32) i podnieść ją chwytając za uchwyt i pociągnąć do góry (Rys. 32A).

33. Gondolę, po jej wyjęciu wraz z dzieckiem z ramy spacerówki, można ustawić na płaskiej powierzchni (Rys. 33).

34. Aby ponownie złożyć wózek w konfigurację spacerową lub głęboką, trzeba zdjąć materiałowy pokrowiec oraz zamontowaną wcześniej podstawę gondoli półsztynnej. Aby zdjąć podstawę, pociągnąć do góry wspornik „B” i odpiąć go od ramy (Rys. 34), przechylić podstawę i wysunąć z mechanizmu naciskając przycisk wspornika „A” (Rys. 34A).

35. Po wyjęciu podstawy z siedziska można ją złożyć (dzięki czemu zajmuje mniej miejsca) przesuwając równocześnie dwa przyciski umieszczone na dole (Rys. 35).

OSTRZEŻENIE: Jeżeli podstawa nie jest używana, przechowywać ją poza zasięgiem dzieci.

HAMULEC POSTOJOWY

Wózek spacerowy jest wyposażony w pedał hamulca postojowego i umieszczony jest na osi tylnej.

36. Aby włączyć hamulec postojowy, należy stopą wcisnąć pedał do dołu (Rys. 36).

37. Aby zwolnić hamulec postojowy, trzeba pedał przestawić do góry (Rys. 37).

OSTRZEŻENIE: Używać hamulca przy każdym postoju. Nie pozostawiać nigdy wózka na pochylej powierzchni, je-

śli siedzi w nim dziecko, nawet jeżeli hamulec postojowy jest włączony.

OSTRZEŻENIE: Po wciśnięciu dźwignienki hamulcowej upewnić się, czy hamulce zostały prawidłowo sprzężone na tylnych zespołach kół.

KÓŁKA OBROTOWE

Wózek jest wyposażony w przednie koła w systemie obrotowym/zablokowanym.

38. Zaleca się użycie zablokowanych kółek na szczególnie wyboistym terenie. Używanie obracających się kółek zalecane jest w celu zwiększenia zwrotności wózka na normalnych powierzchniach. Aby umożliwić swobodny obrót przednich kół, należy stopą wcisnąć przycisk, jak pokazano na rysunku 38..

Aby zablokować przednie koła, ponownie wcisnąć przycisk stopą. Niezależnie od pozycji, w której znajduje się koło, zablokuje się ono w prostej pozycji.

OSTRZEŻENIE: Obydwa kółka powinny być zawsze jednocześnie zablokowane lub odblokowane.

REGULOWANIE UCHWYTU

Wózek wyposażony jest w rączkę z regulacją wysokości, w zależności od wymogów użytkownika.

39. Za pomocą przycisku odblokowującego, znajdującego się na środku rączki (Rys. 39) można go ustawić w 4 różnych położeniach.

Po przestawieniu sprawdzić, czy automatyczna blokada zadziałała prawidłowo.

OSŁONA PRZECIWDZESZCZOWA

Wózek jest wyposażony w osłonę przeciwdeszczową.

OSTRZEŻENIE: Osłonę można zakładać tylko po zakupieniu zestawu „Color Pack” i po założeniu budki. Nie wolno zakładać osłony przeciwdeszczowej na spacerówce bez budki; może to spowodować uduszenie dziecka. Osłona przeciwdeszczowa nie może być używana na spacerówce bez zamontowanej budki lub daszka przeciwśonecznego; mogłoby to spowodować uduszenie dziecka.

40. Aby zamocować osłonę przeciwdeszczową, rozłożyć całkowicie budkę spacerówki i zawinąć osłonę za zewnętrzną rurkę oparcia. Na koniec założyć również drugi koniec osłony, mocując go na rurce na wysokości stóp (Rys. 40). Po użyciu wysuszyć osłonę na wolnym powietrzu (jeżeli się zmoczyła), złożyć i odłożyć w miejsce niedostępne dla dzieci.

OSTRZEŻENIE: Używać wyłącznie osłony przeciwdeszczowej dostępnej w komplecie.

COLOR PACK (dostępny osobno)

Lista elementów:

- BUDKA
- PODUSZKA REDUKCYJNA
- ZESTAW KOMFORT
- OKRYCIE NA NÓŻKI/KOCYK

BUDKA

Na spacerówce można zamocować budkę (wchodzi w skład zestawu Color Pack, do nabycia osobno).

Na siedzisku, po bokach oparcia znajdują się dwa elementy montażowe umożliwiające zamocowanie budki.

41. Aby zamocować budkę, wsunąć zaczepy w elementy montażowe, tak jak pokazano na (Rys. 41).

42. Następnie przywiąż tkaninę budki zamkiem dookoła ramy, z boku oparcia. (Rys. 42).

OSTRZEŻENIE: Budka powinna być zamocowana po obu stronach wózka. Sprawdzić, czy została ona prawidłowo zablokowana.

43. Aby zdjąć budkę, trzeba całkowicie rozsunąć zamek tkaniny budki i nacisnąć przyciski umieszczone w elementach montażowych budki. Teraz trzeba budkę pociągnąć do góry (Rys. 43).

44. Aby wyregulować budkę, pociągnąć i/lub popchnąć ją na środku (Rys. 44).

PODUSZKA REDUKCYJNA

W pierwszych miesiącach życia dziecka można używać poduszki redukcyjnej, sprzedawanej w zestawie „Color Pack”. Poduszkę należy zakładać na wózek w konfiguracji spacerowej.

Informacje na temat prawidłowego zakładania pasów bezpieczeństwa na oparcie wózka znajdują się w punkcie **“UŻYWANIE PASÓW BEZPIECZEŃSTWA”**.

45. Teraz trzeba przełożyć pasy przez odpowiednie otwory wykonane na oparciu poduszki redukcyjnej. Tak samo założyć pas biodrowy i kroczy, co pokazano na Rys. 45.

ZESTAW KOMFORT

46. W komplecie “Color Pack” znajduje się zestaw komfort, w skład którego wchodzi 2 nakładki naramienne (A) oraz nakładka na pas kroczy (B) (Rys. 46).

47. Aby je założyć, nasunąć nakładki na szelki, tak jak pokazano na (Rys. 47), tak aby pionowe przeszycie było na zewnątrz. Nakładki naramienne można regulować w zależności od rozmiaru dziecka.

48. Pas kroczy wsunąć w otwór, tak jak pokazano na rysunku 48.

OKRYCIE NA NÓŻKI/OKRYCIE DO GONDOLI

49. Ten sam element (Rys. 49A) może być używany na dwa różne sposoby: jako okrycie na nożki w konfiguracji spacerowej (Rys. 49B) lub jako okrycie gondoli w konfiguracji głębokiej/gondola półsztynna (Rys. 49C).

50. Aby przymocować ten element, trzeba go zawinąć na stelażu przekładając pod uchwytem, a następnie przywiązać do ramy zewnętrznymi napami (Rys. 50A-50B).

SKŁADANIE WÓZKA

Aby złożyć wózek spacerowy, zaleca się ustawić uchwyt jak najniżej i odblokować koła.

Wózek można złożyć na dwa sposoby: bez siedziska lub z siedziskiem zamocowanym do ramy.

Składanie wózka bez siedziska

51. Zdjąć siedzisko naciskając szare przyciski na wysokości przegubów siedziska (Rys. 51).

52. Złożyć wózek przesuwając przycisk 1, a następnie naciskając przyciski 2 i 3 (Rys. 52).

Składanie wózka z siedziskiem

53. Złożyć siedzisko: pociągnąć do góry dwie wypustki spustowe za rurką siedziska (Rys. 53), a następnie popchnąć je do przodu, tak aby się całkowicie złożyły (Rys. 53A – 53B).

54. Wózek złożyć w sposób opisany w punkcie 52. Teraz wózek jest złożony, a siedzisko przylega do ramy (Rys. 54).

GWARANCJA

Produkt jest objęty gwarancją w zakresie wszystkich wad, które dotyczą niezgodności z umową w normalnych warunkach użytkowania odpowiadających wymaganiom przewidzianym w instrukcji użytkowania.

Gwarancja nie będzie miała natomiast zastosowania w przypadku uszkodzeń powstałych w wyniku niewłaściwego użytkowania, zużycia lub przypadkowych zdarzeń.

Odnosnie czasu trwania gwarancji obejmującej wady dotyczące niezgodności z umową należy odnieść się do przepisów prawa krajowego, jakie mają zastosowanie w kraju zakupu, jeśli dotyczy.

ΕΛ ΟΔΗΓΙΕΣ ΧΡΗΣΗΣ

ΠΡΟΣΟΧΗ! ΦΥΛΑΞΤΕ ΤΙΣ ΟΔΗΓΙΕΣ ΓΙΑ ΜΕΛΛΟΝΤΙΚΗ ΧΡΗΣΗ.

ΠΡΟΣΟΧΗ: ΠΡΙΝ ΤΗΝ ΧΡΗΣΗ ΑΦΑΙΡΕΣΤΕ ΚΑΙ ΠΕΤΑΞΤΕ ΤΥΧΟΝ ΠΛΑΣΤΙΚΕΣ ΣΑΚΟΥΛΕΣ ΚΑΙ ΟΛΑ ΤΑ ΣΤΟΙΧΕΙΑ ΣΥΣΚΕΥΑΣΙΑΣ ΤΟΥ ΠΡΟΪΟΝΤΟΣ Η ΚΡΑΤΗΣΤΕ ΤΑ ΜΑΚΡΙΑ ΑΠΟ ΤΑ ΠΑΙΔΙΑ.

ΠΡΟΕΙΔΟΠΟΙΗΣΕΙΣ

- **ΠΡΟΣΟΧΗ:** μην αφήνετε ποτέ το παιδί σας χωρίς επίβλεψη.
- **ΠΡΟΣΟΧΗ:** Πριν χρησιμοποιήσετε το προϊόν, βεβαιωθείτε ότι όλοι οι μηχανισμοί ασφάλισής του έχουν συνδεθεί.
- **ΠΡΟΣΟΧΗ:** Για να αποφύγετε τυχόν τραυματισμούς κατά το άνοιγμα και το κλείσιμο του προϊόντος, βεβαιωθείτε ότι το παιδί βρίσκεται σε απόσταση από το προϊόν.
- **ΠΡΟΣΟΧΗ:** Μην αφήνετε το παιδί σας να παίζει με αυτό το προϊόν.
- **ΠΡΟΣΟΧΗ:** χρησιμοποιείτε πάντα τα συστήματα συγκράτησης.
- **ΠΡΟΣΟΧΗ:** Πριν από τη χρήση, βεβαιωθείτε ότι ο μηχανισμός σύνδεσης του καθίσματος, του πορτ-μπεμπέ ή του καθίσματος αυτοκινήτου είναι σωστά συνδεδεμένος.
- **ΠΡΟΣΟΧΗ:** Το καροτσάκι δεν πρέπει να χρησιμοποιείται τρέχοντας ή κάνοντας πατίνια.
- Η χρήση του καροτσιού περιπάτου επιτρέπεται για παιδιά ηλικίας από 0 έως 36 μηνών και μέχρι 15 κιλά βάρος.
- **ΠΡΟΣΟΧΗ:** Για νεογέννητα μέχρι και παιδιά ηλικίας 6 μηνών, το καροτσάκι περιπάτου θα πρέπει να χρησιμοποιείται με το ημιάκαμπτο πορτ-μπεμπέ.
- **ΠΡΟΣΟΧΗ:** Αυτό το προϊόν, στη

διαμόρφωση πορτ-μπεμπέ είναι κατάλληλο για ένα παιδί που δεν μπορεί ακόμη να καθίσει μόνο του, να γυρίσει ή να σηκωθεί στηριζόμενο στα χέρια και τα γόνατα. Μέγιστο βάρος του παιδιού: 9 κιλά.

- Μόνο τα καθίσματα αυτοκινήτου CHICCO AUTOFIX FAST και Chicco KEYFIT που διαθέτουν τον κατάλληλο συμβατό μηχανισμό σύνδεσης μπορούν να κουμπώσουν στο καρότσι με τον ειδικό αντάπτορα (πωλείται ξεχωριστά).
- **ΠΡΟΣΟΧΗ:** Αν αγοράσετε ξεχωριστά ένα στρωματάκι, για προσθήκη στην εσωτερική υφασμάτινη επένδυση, βεβαιωθείτε ότι προσαρμόζεται καλά στο προϊόν. Διαστάσεις: Μήκ. 780 mm, Πλ. 300 mm, Ύψ. 20mm. Μην προσθέτετε ένα άλλο στρωματάκι πάνω από το στρωματάκι με τις διαστάσεις που συστήνονται από τον κατασκευαστή.
- **ΠΡΟΣΟΧΗ:** Το φρένο πρέπει να είναι πάντα ενεργοποιημένο όταν τοποθετείτε ή απομακρύνετε το παιδί από το καρότσι.
- Μην αφήνετε ποτέ το καροτσάκι σε μία επικλινή επιφάνεια, με το παιδί μέσα, ακόμα και όταν το φρένο είναι ενεργοποιημένο.
- Χρησιμοποιείτε το φρένο κάθε φορά που σταματάτε.
- Μην υπερφορτώνετε το καλάθι. Μέγιστο βάρος 3 κιλά.
- Κάθε βάρος κρεμασμένο είτε στις λαβές είτε στη πλάτη είτε στις πλευρές του καροτσιού, μπορεί να επηρεάσει την σταθερότητα του καροτσιού.
- Μην μεταφέρετε πάνω από ένα παιδί κάθε φορά.
- Μην εφαρμόζετε στο καρότσι περιπάτου εξαρτήματα, ανταλλακτικά ή



στοιχεία που δεν προμηθεύονται ή εγκρίνονται από τον κατασκευαστή.

- Αφού βγάλετε τις ζώνες ασφαλείας, βεβαιωθείτε ότι έχουν συνδεθεί σωστά στα σημεία αγκύρωσής τους. Οι ζώνες πρέπει να ρυθμιστούν ξανά. Για να βεβαιωθείτε ότι οι ζώνες έχουν κουμπώσει σωστά, εφόσον βάλετε το παιδί μέσα στο καρότσι και το δέσετε, τραβήξτε με δύναμη το άκρο της ζώνης.
- Με το καθισματάκι αυτοκινήτου τοποθετημένο στο καρότσι, το όχημα αυτό δεν αντικαθιστά το λίκνο ή το κρεβατάκι. Εάν χρειάζεται να κοιμηθεί το παιδί, θα πρέπει να το βάλετε στο πορτ-μπεμπέ, στην κούνια ή στο κρεβατάκι του.
- Πριν τη συναρμολόγηση, βεβαιωθείτε ότι το προϊόν και όλα τα στοιχεία του, δεν παρουσιάζουν τυχόν ζημιές που οφείλονται στη μεταφορά. Στη περίπτωση αυτή, το προϊόν δεν πρέπει να χρησιμοποιηθεί και πρέπει να φυλαχτεί μακριά από τα παιδιά.
- Μην χρησιμοποιήσετε το προϊόν, αν ορισμένα τμήματα είναι σπασμένα, σχισμένα ή απουσιάζουν.
- Το προϊόν πρέπει να συναρμολογείται αποκλειστικά από έναν ενήλικα.
- Αυτό το προϊόν πρέπει να χρησιμοποιείται με την επίβλεψη ενός ενήλικα.
- Βεβαιωθείτε ότι όσοι χρησιμοποιούν το καρότσι περιπάτου γνωρίζουν ακριβώς τη λειτουργία του.
- Κατά τη διάρκεια των ενεργειών ρύθμισης, βεβαιωθείτε ότι τα κινητά τμήματα του καροτσιού δεν έρχονται σε επαφή με το σώμα του παιδιού.
- Μην χρησιμοποιείτε το καροτσάκι σε σκάλες ή κυλιόμενες σκάλες: Μπορεί να χάσετε ξαφνικά τον έλεγχο.
- Προσέχετε όταν ανεβαίνετε ή κατεβαίνετε ένα σκαλοπάτι ή το πεζο-

δρόμιο.

- Μην αφήνετε το παιδί να ανεβαίνει στο καλάθι μικροαντικειμένων. Μπορεί να σπάσει και να τραυματίσει το παιδί καθώς και να αναποδογυρίσει το καρότσι.
- Για να αποφύγετε τον κίνδυνο πνιγμού μη δίνετε στο παιδί ή μην τοποθετείτε κοντά του αντικείμενα με κορόνια.
- Αν αφήσετε το καρότσι περιπάτου εκτεθειμένο στον ήλιο για πολύ χρόνο, περιμένετε να κρυώσει πριν τοποθετήσετε το παιδί πάνω σε αυτό.
- Η παρατεταμένη έκθεση στον ήλιο μπορεί να προκαλέσει αλλαγές στο χρώμα των υφασμάτων και των υλικών.
- Αποφεύγετε την επαφή του καροτσιού με θαλασσινό νερό για να μην σκουριάσει.
- Μην χρησιμοποιείτε το καροτσάκι περιπάτου στην παραλία.
- Το καροτσάκι περιπάτου, όταν δεν χρησιμοποιείται, πρέπει να φυλάσσεται μακριά από τα παιδιά.

ΚΑΤΑΛΟΓΟΣ ΕΞΑΡΤΗΜΑΤΩΝ

- Σκελετός
- Κάθισμα
- 2 πίσω τροχοί
- 2 μπροστινοί τροχοί
- Αποσπώμενη μπάρα προστασίας
- Καλαθάκι
- Υφασμάτινη επένδυση για πορτ-μπεμπέ /ημιάκαμπτο πορτ-μπεμπέ
- Βάση ημιάκαμπτου πορτ-μπεμπέ
- Αδιάβροχο κάλυμμα

Σημαντική σημείωση: Οι εικόνες και οι οδηγίες που περιέχονται σε αυτές τις οδηγίες χρήσης αναφέρονται σε μία εκδοχή του καροτσιού. Ορισμένα στοιχεία και ορισμένες λειτουργίες που περιγράφονται μπορεί να ποικίλουν ανάλογα με την έκδοση που εσείς αγοράσατε.

Με το **"COLOR PACK"** (δεν περιλαμβάνεται στο βασικό πακέτο και πωλείται ξεχωριστά) θα έχετε στη διάθεσή θά έχετε στη διάθεσή σας τα παρακάτω εξαρτήματα:

- Κουκούλα
- Εσωτερικός μειωτήρας μονάδας καθίσματος
- 2 επωμίδες και ένα διαχωριστικό για τα πόδια (kit comfort)
- Ποδόσακος/κουβερτούλα.





ΣΗΜΕΙΩΣΗ: Για να συναρμολογήσετε αυτά τα στοιχεία (που πωλούνται ξεχωριστά), συμβουλευθείτε την ενότητα “COLOR PACK”.

ΑΝΤΑΠΤΟΡΑΣ ΓΙΑ ΚΑΘΙΣΜΑ ΑΥΤΟΚΙΝΗΤΟΥ

Στο καροτσάκι περιλάττει Urban Plus μπορείτε να τοποθετήσετε το κάθισμα αυτοκινήτου Chicco Autofix Fast ή το Chicco Keyfit με τον ειδικό “Αντάπτορα για το κάθισμα αυτοκινήτου” (πωλείται ξεχωριστά). Για να συναρμολογήσετε σωστά τον “Αντάπτορα για το κάθισμα αυτοκινήτου” συμβουλευθείτε το σχετικό εγχειρίδιο οδηγιών.

ΣΥΜΒΟΥΛΕΣ ΓΙΑ ΤΟΝ ΚΑΘΑΡΙΣΜΟ ΚΑΙ ΤΗ ΣΥΝΤΗΡΗΣΗ

Αυτό το προϊόν χρειάζεται περιοδική συντήρηση. Οι ενέργειες καθαρισμού και συντήρησης πρέπει να πραγματοποιούνται μόνο από έναν ενήλικα.

ΚΑΘΑΡΙΣΜΟΣ

Το καρότσι και το πορτ-μπεμπέ δεν διαθέτουν αφαιρούμενα καλύμματα. Να καθαρίζετε τα υφασμάτινα μέρη με ένα νωπό σφουγγάρι και ουδέτερο σαπούνι. Καθαρίζετε κατά διαστήματα τα πλαστικά τμήματα με ένα υγρό πανάκι. Να στεγνώνετε τα μεταλλικά μέρη, σε περίπτωση που έρθουν σε επαφή με νερό, για να μη σκουριάσουν. Μη χρησιμοποιείτε διαλυτικά ή διαβρωτικά προϊόντα.

Το στρωματάκι με την εσωτερική επένδυση και το αφαιρούμενο κάλυμμα που περιλαμβάνει το πορτ-μπεμπέ μπορεί να πλυθεί σύμφωνα με τις οδηγίες που αναγράφονται στην ετικέτα σύνθεσης.

Για να καθαρίσετε τα εξαρτήματα του Color pack (που πωλείται ξεχωριστά) ακολουθήστε τις οδηγίες που αναγράφονται στην ετικέτα σύνθεσης.

Παρακάτω αναγράφονται τα σύμβολα πλυσίματος και οι αντίστοιχες σημασίες τους:



Πλένετε στο χέρι με κρύο νερό



Μην χρησιμοποιείτε χλωρίνη



Μην στεγνώνετε στο στεγνωτήρα



Μην το σιδερώνετε



Μην κάνετε στεγνό καθάρισμα

ΣΥΝΤΗΡΗΣΗ

Λιπαίνετε τα κινητά τμήματα, σε περίπτωση ανάγκης με ξηρό λάδι σιλικόνης. Ελέγχετε τακτικά την κατάσταση φθοράς των τροχών και κρατήστε τους καθαρούς από σκόνη και άμμο. Να βεβαιώνετε ότι όλα τα πλαστικά μέρη που έρχονται σε επαφή με τους μεταλλικούς σωλήνες δεν έχουν σκόνη, βρομιά ή άμμο, για να μην δημιουργηθεί τριβή και μειώσει τη λειτουργικότητα του καροτσιού. Φυλάξτε το καροτσάκι περιπάτου σε στεγνό χώρο.

ΠΡΩΤΗ ΣΥΝΑΡΜΟΛΟΓΗΣΗ ΤΟΥ ΚΑΡΟΤΣΙΟΥ

1. Πατήστε το γκριζό κουμπί που βρίσκεται μέσα στη

στρογγυλή άρθρωση σύνδεσης και ταυτόχρονα στρέψτε το σωλήνα όπως φαίνεται στην εικόνα 1.

2. Στη συνέχεια ανοίξτε τελείως το σκελετό του καροτσιού από τον μπροστινό σωλήνα των ποδιών μέχρι να ακούσετε το κλικ ασφάλισης (Εικ. 2-2Α).

3. Στη συνέχεια τοποθετήστε την μπροστινή ρόδα στην αντίστοιχη τρύπα μέχρι να ακούσετε το κλικ ασφάλισης (Εικ. 3). Ακολουθήστε την ίδια διαδικασία για να συναρμολογήσετε και την άλλη μπροστινή ρόδα.

4. Για να συναρμολογήσετε τις πίσω ρόδες, τοποθετήστε τον άξονα της ρόδας στην τρύπα του πίσω σωλήνα για τα ποδαράκια όπως φαίνεται στην εικ. 4. Ακολουθήστε την ίδια διαδικασία για να βάλετε και την άλλη ρόδα.

ΠΡΟΣΟΧΗ: Πριν χρησιμοποιείτε το καρότσι, βεβαιωθείτε ότι οι ρόδες έχουν στερεωθεί καλά στο σκελετό.

5. Το μπροστινό μέρος του καλαθιού έχει ειδικό περίγραμμα. Για να στερεώσετε το καλάθι, τοποθετήστε την πλευρά με το περίγραμμα στον μπροστινό σωλήνα και κομψώστε την με τα ειδικά αυτόματα κουμπιά (Εικ. 5). Ακολουθήστε την ίδια διαδικασία για να στερεώσετε και το πίσω μέρος του καλαθιού (Εικ. 5Α). Για να ολοκληρώσετε την τοποθέτηση του καλαθιού, περάστε τις ταινίες που βρίσκονται στο μπροστινό μέρος του καλαθιού από τους κρίκους σε σχήμα “D” που βρίσκονται στα μπροστινά πόδια του καροτσιού και τέλος στερεώστε τις με τα αυτόματα κουμπιά (Εικ. 5B).

ΣΥΝΑΡΜΟΛΟΓΗΣΗ ΤΗΣ ΜΟΝΑΔΑΣ ΚΑΘΙΣΜΑΤΟΣ: ΛΕΙΤΟΥΡΓΙΑ ΚΑΡΟΤΣΙ

Η συσκευασία περιέχει το σκελετό για το καρότσι και τη μονάδα καθίσματος κλειστή.

6. Για να συναρμολογήσετε το κάθισμα στο καροτσάκι περιπάτου πρέπει να το ανοίξετε με τον τρόπο που υποδεικνύεται στις εικόνες 6 – 6Α, έως ότου ακούσετε το κλικ ασφάλισης (εικ. 6B). Για να ολοκληρωθεί το άνοιγμα του καθίσματος κλείστε το φερμουάρ γύρω από τη μεταλλική βάση, που υπάρχει κάτω από το κάθισμα, όπως φαίνεται στην εικόνα 6C-6D.

7. Συνδέστε την ανγκράφα Α, που βρίσκεται εξωτερικά στην περιοχή των ποδιών του καθίσματος, όπως φαίνεται στην Εικ. 7. Στη συνέχεια συνδέστε την η ανγκράφα Β, που βρίσκεται κάτω από το κάθισμα (Εικ. 7Α).

8. Για να τοποθετήσετε τη μονάδα καθίσματος, βάλετε τους δύο γάντζους που φαίνονται στην Εικ. 8 στις αντίστοιχες θέσεις τους μέσα στις κυκλικές αρθρώσεις σύνδεσης του καροτσιού (Εικ. 8Α), μέχρι να ακούσετε το κλικ.

ΠΡΟΣΟΧΗ: Για να βεβαιωθείτε ότι η μονάδα καθίσματος έχει στερεωθεί καλά τραβήξτε την προς τα επάνω.

9. Η μονάδα καθίσματος μπορεί να τοποθετηθεί στο καρότσι και προς τις δύο κατευθύνσεις: είτε με κατεύθυνση προς το δρόμο (Εικ. 9) είτε με κατεύθυνση προς τη μητέρα (Εικ. 9Α).

10. Για να βγάλετε τη μονάδα καθίσματος πατήστε τα πλαϊνά γκριζά κουμπιά και τραβήξτε προς τα επάνω (Εικ. 10). Αυτές οι εργασίες δεν θα πρέπει να πραγματοποιούνται όταν το παιδί βρίσκεται μέσα στη μονάδα καθίσματος.

ΠΡΟΣΟΧΗ: Μη βγάζετε τη μονάδα καθίσματος από το καρότσι όταν το παιδί βρίσκεται μέσα.

ΡΥΘΜΙΣΗ ΜΟΝΑΔΑΣ ΚΑΘΙΣΜΑΤΟΣ

Εφόσον στερεώσετε τη μονάδα καθίσματος στο σκελετό, μπορείτε να ρυθμίσετε την κλίση του σε τρεις διαφορετικές θέσεις.

11. Ολόκληρη η μονάδα καθίσματος μπορεί να ρυθμιστεί





εάν πατήσετε ταυτόχρονα τα κουμπιά που βρίσκονται πάνω από τη στρογγυλή άρθρωση σύνδεσης (Εικ. 11).

12. Μπορείτε να αυξομειώσετε την κλίση της πλάτης σε σχέση με τη μονάδα καθίσματος από το κουμπί όπως φαίνεται στην Εικ. 12.

ΡΥΘΜΙΣΗ ΥΠΟΠΟΔΙΟΥ

13. Μπορείτε να ρυθμίσετε το υποπόδιο σε διαφορετικές θέσεις εάν πατήσετε ταυτόχρονα τα κουμπιά που φαίνονται στην Εικ. 13.

ΑΦΑΙΡΟΥΜΕΝΗ ΜΠΑΡΑ

Το καρότσι διαθέτει αφαιρούμενη μπάρα προστασίας.

14. Για να την αφαιρέσετε αρκεί να πατήσετε τα κουμπιά που βρίσκονται στο πλάι (Εικ. 14).

15. Για να βγάλετε και να βγάλετε το παιδί από το καρότσι μπορείτε να αλσασφαλίσετε την μπάρα από τη μία πλευρά μόνο (Εικ. 15).

ΠΡΟΣΟΧΗ: Να δένετε πάντα τις ζώνες ασφαλείας. Η μπάρα ΔΕΝ είναι μηχανισμός συγκράτησης του παιδιού.

ΠΡΟΣΟΧΗ: Δεν πρέπει να χρησιμοποιείτε την μπάρα για να σηκώνετε το καρότσι όταν είναι μέσα το παιδί.

ΧΡΗΣΗ ΤΩΝ ΖΩΝΩΝ ΑΣΦΑΛΕΙΑΣ

Το καρότσι διαθέτει σύστημα συγκράτησης με πέντε σημεία αγκύρωσης που αποτελείται από δύο επωμίδες, δύο θηλιές ρύθμισης, μία ζώνη για τη μέση και ένα διαχωριστικό για τα πόδια με πόρπη, τα οποία είναι ήδη τοποθετημένα στο καροτσάκι.

ΠΡΟΣΟΧΗ: Για να προσαρμόσετε τις ζώνες στο σώμα του παιδιού, μπορείτε να χρησιμοποιήσετε τις επωμίδες αφού τις περάσετε πρώτα από τις δύο σχισμές ρύθμισης όπως φαίνεται στην Εικ. 16.

16. Αφού βγάλετε το παιδί στο καρότσι, δέστε τις ζώνες ασφαλείας αφού περάσετε τα δύο δίχαλα στη θηλιά της επωμίδας (Εικ. 16Α) και στη συνέχεια κουμπώστε τα στην πόρπη από το διαχωριστικό για τα πόδια (Εικ. 16Β). Ρυθμίστε το ύψος των ζωνών έτσι ώστε να εφαρμόζουν στους ώμους και στο σώμα του παιδιού.

17. Για να ξεκουμπώσετε τη ζώνη για τη μέση, πατήστε και τραβήξτε τις πλαϊνές φουρκέτες (Εικ. 17).

18. Ο ιμάντας της ζώνης για τη μέση πρέπει πάντα να περνάει μέσα από τους 2 δακτύλιους σε σχήμα "D" που υπάρχουν στα πλαϊνά του καροτσιού περιπάτου (Εικ. 18).

ΠΡΟΣΟΧΗ: χρησιμοποιείτε πάντα τα συστήματα συγκράτησης. Για την ασφάλεια του παιδιού σας, να χρησιμοποιείτε και τα πέντε σημεία αγκύρωσης των ζωνών ασφαλείας.

ΑΦΑΙΡΕΣΗ ΤΩΝ ΖΩΝΩΝ ΑΣΦΑΛΕΙΑΣ

Οι ζώνες ασφαλείας αφαιρούνται (για να τις πλύνετε ή για χρήση στη διαμόρφωση καρότσι/ημιάκαμπτο πορτ-μπεμπέ). Για να αφαιρέσετε τις ζώνες ασφαλείας, αρκεί να βγάλετε τη ζώνη για τη μέση από τους γάντζους σε σχήμα "D" και τις επωμίδες από τις υφασμάτινες θηλιές που βρίσκονται στην πλάτη του καροτσιού. Αφού βγάλετε τις ζώνες ασφαλείας και τις ξαναβάλετε, βεβαιωθείτε ότι έχουν συνδεθεί σωστά στα σημεία αγκύρωσής τους.

Για να ξαναβάλετε τα συστήματα συγκράτησης, ακολουθήστε σχολαστικά τα σχετικά βήματα με τη σειρά που υποδεικνύεται παρακάτω:

19. Τοποθετήστε τον ιμάντα στη σχισμή ρύθμισης όπως φαίνεται στην Εικ. 19 φροντίζοντας ο ρυθμιστής μήκους να βρίσκεται στη θέση που φαίνεται στην Εικ. 19Α.

20. Τοποθετήστε την πλαστική θηλιά των επωμίδων στον υφασμάτινο κρίκο του ιμάντα (Εικ. 20).

21. Αφού τοποθετήσετε σωστά τον ιμάντα, τραβήξτε τον προς τα κάτω μέχρι να στρίψει ο υφασμάτινος κρίκος (Εικ. 21Α-21Β).

22. ΠΡΟΣΟΧΗ: Αφού ολοκληρώσετε αυτές τις εργασίες, βεβαιωθείτε ότι οι πλαστικές σχισμές ρύθμισης έχουν τοποθετηθεί σωστά. Βεβαιωθείτε ότι τα οριζόντια μέρη που εξέρχουν από τις πλαστικές θηλιές, αφού πρώτα βγάλετε μέσα τα αντίστοιχα δίχαλα, είναι προς το εξωτερικό μέρος της μονάδας καθίσματος (Εικ. 22Α-22Β).

Όταν ολοκληρώσετε τις εργασίες συναρμολόγησης, θα πρέπει να ρυθμίσετε εκ νέου τις ζώνες ανάλογα με το μέγεθος του παιδιού σας.

ΜΕΤΑΤΡΟΠΗ ΤΟΥ ΚΑΘΙΣΜΑΤΟΣ: ΧΡΗΣΗ ΠΟΡΤ-ΜΠΕΜΠΕ

Για να μετατρέψετε τη μονάδα καθίσματος σε πορτ-μπεμπέ, ακολουθήστε τα βήματα που περιγράφονται παρακάτω:

23. Ξεκουμπώστε τις πόρτες που βρίσκονται κάτω από τη μονάδα καθίσματος (Εικ. 23 – 23Α).

24. Τοποθετήστε το υποπόδιο οριζόντια, ρυθμίστε την πλάτη στη χαμηλότερη θέση (Εικ.24), γείρετε τη μονάδα καθίσματος από τα κουμπιά όπως φαίνεται στην εικόνα 11 και φέρτε το καρότσι στην οριζόντια θέση (Εικ. 24Α).

25. Βγάλετε τις ζώνες ασφαλείας (βλέπε ενότητα **ΑΦΑΙΡΕΣΗ ΤΩΝ ΖΩΝΩΝ ΑΣΦΑΛΕΙΑΣ**), και φροντίστε να τις φυλάξετε μακριά από παιδιά.

ΠΡΟΣΟΧΗ: Το πορτ-μπεμπέ πρέπει να χρησιμοποιείται μόνο στην οριζόντια θέση (Εικ. 25Α). Μη ρυθμίζετε το καρότσι σε κεκλιμένη θέση (Εικ. 25Β).

26. Τοποθετήστε την υφασμάτινη επένδυση φροντίζοντας την κουμπώστε στο ύφρασμα του καροτσιού με το εσωτερικό φερμουάρ (Εικ. 26) που βρίσκεται στην περιοχή όπου ακουμπά το κεφάλι του παιδιού.

27. Στη συνέχεια τυλίξτε το ελαστικό μέρος της υφασμάτινης επένδυσης στο σωλήνα του σκελετού που βρίσκεται στην περιοχή όπου θα είναι τα πόδια του παιδιού (Εικ. 27). Τέλος, κουμπώστε τα κουμπιά που βρίσκονται και στις δύο πλευρές (Εικ. 27 Α).

ΠΡΟΣΟΧΗ: Όταν το καρότσι χρησιμοποιείται στη διαμόρφωση πορτ-μπεμπέ, τότε θα πρέπει να τοποθετείται έτσι ώστε το παιδί να κοιτάει προς τη μητέρα του. (Εικ. 27Β-27C).

ΠΡΟΣΟΧΗ: Στη διαμόρφωση καροτσάκι δεν μπορείτε να αφαιρέσετε το κάθισμα με το παιδί στο εσωτερικό

ΜΕΤΑΤΡΟΠΗ ΤΟΥ ΚΑΘΙΣΜΑΤΟΣ: ΔΙΑΜΟΡΦΩΣΗ ΗΜΙΑΚΑΜΠΤΟΥ ΠΟΡΤ-ΜΠΕΜΠΕ

ΠΡΟΣΟΧΗ! ΦΥΛΑΞΤΕ ΤΙΣ ΟΔΗΓΙΕΣ ΓΙΑ ΜΕΛΛΟΝΤΙΚΗ ΧΡΗΣΗ.

ΠΡΟΣΟΧΗ: ΠΡΙΝ ΤΗΝ ΧΡΗΣΗ ΑΦΑΙΡΕΣΤΕ ΚΑΙ ΠΕΤΑΞΤΕ ΤΥΧΟΝ ΠΛΑΣΤΙΚΕΣ ΣΑΚΟΥΛΕΣ ΚΑΙ ΟΛΑ ΤΑ ΣΤΟΙΧΕΙΑ ΣΥΣΚΕΥΑΣΙΑΣ ΤΟΥ ΠΡΟΪΟΝΤΟΣ Η ΚΡΑΤΗΣΤΕ ΤΑ ΜΑΚΡΙΑ ΑΠΟ ΤΑ ΠΑΙΔΙΑ.



ΠΡΟΕΙΔΟΠΟΙΗΣΕΙΣ

- Για τη χρήση του καροτσιού, συμβουλευτείτε τις οδηγίες χρήσης του καροτσιού.
- **ΠΡΟΣΟΧΗ:** Αυτό το προϊόν είναι κατάλληλο για ένα παιδί που δεν μπορεί ακόμη να καθίσει μόνο του, να γυρίσει ή να σηκωθεί στηριζόμενο στα χέρια και τα γόνατα. Μέγιστο βάρος του παιδιού: 9 κιλά.
- **Ενδεικτική ηλικία χρήσης:** 0 – 5/6 μηνών.
- **ΠΡΟΣΟΧΗ:** Να το χρησιμοποιείτε μόνο σε σταθερή, οριζόντια και στεγνή επιφάνεια.
- **ΠΡΟΣΟΧΗ:** Μην επιτρέπετε σε άλλα παιδιά να παίζουν χωρίς επίβλεψη κοντά στο πορτ-μπεμπέ.
- **ΠΡΟΣΟΧΗ:** Μην το χρησιμοποιείτε αν οποιοδήποτε τμήμα του πορτ-μπεμπέ είναι σπασμένο, σχισμένο ή απουσιάζει.
- Χρησιμοποιείτε μόνο ανταλλακτικά που παρέχονται ή εγκρίνονται από τον κατασκευαστή.
- Μην τοποθετείτε στο προϊόν αξεσουάρ, ανταλλακτικά και στοιχεία που δεν παρέχονται από τον κατασκευαστή. Ενδεχόμενες τροποποιήσεις των προϊόντων απαλλάσσουν τον κατασκευαστή από κάθε ευθύνη.
- Λάβετε υπόψη σας τους κινδύνους που προκαλούνται από φλόγες και άλλες πηγές θερμότητας όπως σόμπες ηλεκτρικές και υγραερίου, κ.λπ. Μην αφήνετε το πορτ-μπεμπέ κοντά σε αυτές τις πηγές θερμότητας.
- Ελέγχετε κατά διαστήματα την κατάσταση εξωτερικά και εσωτερικά του προϊόντος. Κυρίως τη λαβή μεταφοράς και τον πυθμένα του πορτ-μπεμπέ. Σε περίπτωση που

- παρουσιάζει εμφανή ίχνη ζημιάς ή φθοράς, μην το χρησιμοποιείτε και κρατήστε το μακριά από τα παιδιά.
- Πριν από τη μεταφορά του πορτ-μπεμπέ, βεβαιωθείτε ότι η λαβή βρίσκεται στη σωστή θέση χρήσης.
 - Το κεφάλι του παιδιού μέσα στο πορτ-μπεμπέ δεν πρέπει ποτέ να βρίσκεται πιο κάτω από το σώμα.
 - **ΠΡΟΣΟΧΗ:** Αν αγοράσετε ξεχωριστά ένα στρωματάκι, για προσθήκη στην εσωτερική υφασμάτινη επένδυση, βεβαιωθείτε ότι προσαρμόζεται καλά στο προϊόν. Διαστάσεις: Μήκ. 780 mm, Πλ. 300 mm, Ύψ. 20mm. Μην προσθέτετε ένα άλλο στρωματάκι πάνω από το στρωματάκι με τις διαστάσεις που συστήνονται από τον κατασκευαστή.
 - Πριν τη συναρμολόγηση, βεβαιωθείτε ότι το προϊόν και όλα τα στοιχεία του, δεν παρουσιάζουν τυχόν ζημιές που οφείλονται στη μεταφορά. Στη περίπτωση αυτή, το προϊόν δεν πρέπει να χρησιμοποιηθεί και πρέπει να φυλαχτεί μακριά από τα παιδιά.
 - Μην αφήνετε στο εσωτερικό του πορτ-μπεμπέ κανένα αντικείμενο που μπορεί να μειώσει το βάθος του.
 - Φυλάξτε τις πλαστικές σακούλες μακριά από τα παιδιά, για να αποφύγετε τον κίνδυνο ασφυξίας.
 - Τα προϊόντα που παραμένουν στον ήλιο υπερθερμαίνονται, πριν βάλτε το παιδί μέσα αφήστε τα να κρυώσουν.
 - **ΠΡΟΣΟΧΗ:** μην αφήνετε ποτέ το παιδί σας χωρίς επίβλεψη.
 - **ΠΡΟΣΟΧΗ:** Ποτέ μη χρησιμοποιείτε το πορτ-μπεμπέ σε ένα υποστήριγμα.
 - Μην χρησιμοποιείτε το πορτ-μπεμπέ για να κοιμάται το παιδί για μεγάλα

διαστήματα: Αυτό το προϊόν δεν μπορεί να αντικαταστήσει το κρεβατάκι.

- Το πορτ-μπεμπέ, όταν δεν χρησιμοποιείται, πρέπει να φυλάσσεται μακριά από τα παιδιά.

Το κάθισμα Urban Plus μπορεί να μετατραπεί σε ημιάκμιο πορτ-μπεμπέ χρησιμοποιώντας την παρεχόμενη βάση. Για τη μετατροπή σε ημιάκμιο πορτ-μπεμπέ, ακολουθήστε τα βήματα που περιγράφονται παρακάτω.

28. Αποσυνδέστε τις αγκράφες που υπάρχουν κάτω από το κάθισμα όπως περιγράφεται στο σημείο 23 και τοποθετήστε το κάθισμα σε οριζόντια θέση (εικ. 28)

Στη διαμόρφωση ημιάκμιου πορτ-μπεμπέ, συνιστάται να αφαιρέσετε τη ζώνη ασφαλείας (δείτε την παράγραφο **“ΑΦΑΙΡΕΣΗ ΖΩΝΩΝ ΑΣΦΑΛΕΙΑΣ”**), φροντίζοντας να τις φυλάξετε μακριά από το παιδί.

29. Ανοίξτε τη βάση του ημιάκμιου πορτ-μπεμπέ τοποθετώντας την σε οριζόντια θέση έως ότου ακούσετε το κλικ ασφάλισης (εικ. 29 – 29 Α).

30. Τοποθετήστε τη βάση του ημιάκμιου πορτ-μπεμπέ στο εσωτερικό του καθίσματος φροντίζοντας να τοποθετήσετε το υποστήριγμα “Α” στην ειδική υποδοχή στην περιοχή του κεφαλιού του παιδιού στο σκελετό (εικ. 30 – 30 Α). Στη συνέχεια ολοκληρώστε τη σύνδεση κλείνοντας το υποστήριγμα “Β” γύρω από το σωλήνα της περιοχής των ποδιών (εικ. 30Β). Αφού συνδέσετε τη σκληρή βάση στα δύο άκρα, πρέπει να τη στερεώσετε στην οριζόντια μεταλλική βέργα που βρίσκεται κάτω από το κάθισμα. Η πλαστική βάση, στις μακριές πλευρές, διαθέτει δύο λωρίδες ύφασμα με κουμπί πίεσης (εικ. 30C). Πιάστε το άκρο με το κουμπί και περάστε το μέσα από τη σχισμή ρύθμισης που είναι τοποθετημένη στο πλάι του καθίσματος (εικ. 30D-30E). Στη συνέχεια τυλίξτε την ταινία γύρω από την οριζόντια μεταλλική βέργα (εικ. 30F) και περάστε εκ νέου την ταινία στο εσωτερικό της σχισμής ρύθμισης (30G) και ολοκληρώστε τη σύνδεση κλείνοντας το κουμπί (30H). Επαναλάβετε την ίδια διαδικασία και από την άλλη πλευρά (30I). Στο σημείο αυτό πρέπει να τοποθετήσετε την υφασμάτινη επένδυση συνδέοντάς την στο ύφασμα του καροτσιού περιπάτου με το εσωτερικό φερμουάρ που υπάρχει στην περιοχή του κεφαλιού και στην περιοχή των ποδιών, να τυλίξετε το ελαστικό τμήμα και να κουμπώσετε τα κουμπιά, όπως περιγράφεται στα σημεία 26-27.

ΠΡΟΣΟΧΗ: Όταν το κάθισμα χρησιμοποιείται στη διαμόρφωση ημιάκμιου πορτ-μπεμπέ, τότε θα πρέπει να τοποθετείται στο καροτσάκι περιπάτου αποκλειστικά και μόνο σε θέση έτσι ώστε το παιδί να κοιτάει προς τη μητέρα του.

31. Για να ολοκληρώσετε τη διαμόρφωση ημιάκμιου πορτ-μπεμπέ συνδέστε τη μπάρα στο σκελετό, εισάγοντας τα άκρα στις ειδικές υποδοχές.

ΠΡΟΣΟΧΗ: Για να βεβαιωθείτε για τη σωστή σύνδεση της μπάρας ελέγξτε αν η πράσινη περιοχή που υπάρχει στην άνω πλευρά των πλήκτρων σύνδεσης είναι ορατή (εικ. 31). Αν δεν είναι ορατή, η μπάρα δεν είναι σωστά συνδεδεμένη (εικ. 31Α).

Στη διαμόρφωση ημιάκμιου πορτ-μπεμπέ, όταν τοποθετείται στο καροτσάκι περιπάτου, συνιστάται να τοποθετείται τη μπάρα γυρισμένη προς την πλευρά του παιδιού,

όπως φαίνεται στην εικόνα 31 Β.

32. Η μπάρα, αν τοποθετηθεί προς το κεφάλι του παιδιού, μπορεί να χρησιμοποιηθεί ως λαβή για τη μεταφορά του ημιάκμιου πορτ-μπεμπέ.

ΠΡΟΣΟΧΗ: Πριν αφαιρέσετε το ημιάκμιο πορτ-μπεμπέ από το σκελετό, βεβαιωθείτε ότι έχει συνδεθεί σωστά η μπάρα τραβώντας αποφασιστικά προς τα επάνω.

ΠΡΟΣΟΧΗ: Πριν αφαιρέσετε το ημιάκμιο πορτ-μπεμπέ από το σκελετό με το παιδί στο εσωτερικό, βεβαιωθείτε ότι η μπάρα είναι τοποθετημένη προς το κεφάλι του παιδιού.

Για να αφαιρέσετε το πορτ-μπεμπέ από το σκελετό πατήστε τα δύο γκρι πλήκτρα που υπάρχουν στις πλαϊνές (εικ. 32) και σηκώστε το ημιάκμιο πορτ-μπεμπέ πιάνοντας τη μπάρα και τραβώντας προς τα επάνω (εικ. 32 Α).

33. Το ημιάκμιο πορτ-μπεμπέ, αφού αφαιρεθεί από το σκελετό του καροτσιού περιπάτου με το παιδί στο εσωτερικό του, μπορεί να τοποθετηθεί σε μια επίπεδη επιφάνεια (εικ. 33).

34. Για επιστροφή στη διαμόρφωση καρότι ή καροτσάκι περιπάτου πρέπει να αφαιρέσετε την υφασμάτινη επένδυση και τη βάση του ημιάκμιου πορτ-μπεμπέ που είχε προηγουμένως εγκατασταθεί. Για να αφαιρέσετε τη βάση αποσυνδέστε το υποστήριγμα “Β” από το πλαίσιο ανοίγοντας προς τα επάνω (εικ. 34), γείρετε τη βάση και αφαιρέστε την από το μηχανισμό πιέζοντας το πλήκτρο του υποστήριγματος “Α” (εικ. 34 Α).

35. Η βάση, αφού αφαιρεθεί από το κάθισμα, μπορεί να αναδιπλωθεί για μεγαλύτερη συμπαγότητα χρησιμοποιώντας ταυτόχρονα τα συρόμενα πλήκτρα που είναι τοποθετημένα στην κάτω πλευρά (εικ. 35).

ΠΡΟΣΟΧΗ: Όταν δεν χρησιμοποιείται, φυλάξτε το πλαστικό μακριά από τα παιδιά.

ΦΡΕΝΟ ΣΤΑΣΗΣ

Το καρότι διαθέτει ένα ποδόφρενο στάσης που βρίσκεται στον πίσω άξονα.

36. Για να βάλετε το φρένο στάσης, πατήστε με το πόδι το πεντάλ προς τα κάτω (Εικ. 36).

37. Για να βγάλετε το φρένο στάσης, σπρώξτε το πεντάλ προς τα επάνω (Εικ. 37).

ΠΡΟΣΟΧΗ: Χρησιμοποιείτε πάντα το φρένο όταν το καρότι είναι σταματημένο. Μην αφήνετε ποτέ το καρότι σε κεκλιμένο επίπεδο όταν βρίσκεται μέσα το παιδί, ακόμα και αν έχετε βάλει το φρένο.

ΠΡΟΣΟΧΗ: Αφού βάλετε το φρένο στάσης, βεβαιωθείτε ότι τα φρένα έχουν ακινητοποιήσει και τις δύο πίσω ρόδες.

ΠΕΡΙΣΤΡΕΦΟΜΕΝΟΙ ΤΡΟΧΟΙ

Οι εμπρόσθιοι τροχοί του καροτσιού περιπάτου είναι περιστρεφόμενοι.

38. Σε ανώμαλο έδαφος συνιστάται η χρήση των μπλοκαρισμένων τροχών. Οι περιστρεφόμενοι τροχοί εξασφαλίζουν καλύτερο χειρισμό του καροτσιού σε ομαλό έδαφος. Για να κάνετε τις μπροστινές ρόδες να περιστραφούν, σπρώξτε με το πόδι προς τα κάτω το μπροστινό πεντάλ, όπως φαίνεται στην εικόνα 38.

Για να κάνετε τις μπροστινές ρόδες να μένουν σταθερές, πατήστε ξανά με το πόδι σας το κουμπί. Ανεξάρτητα από τη θέση στην οποία βρίσκεται, η ρόδα θα ακινητοποιηθεί στην όρθια θέση.

ΠΡΟΣΟΧΗ: Και οι δύο ρόδες πρέπει να είναι πάντα ταυτόχρονα μπλοκαρισμένες ή ελεύθερες.



ΡΥΘΜΙΣΗ ΤΗΣ ΧΕΙΡΟΛΑΒΗΣ

Το καρότσι διαθέτει μια χειρολαβή που ρυθμίζεται σε ύψος ανάλογα με τις ανάγκες του χρήστη.

39. Μπορείτε να την ρυθμίσετε σε 4 διαφορετικές θέσεις πατώντας το κουμπί ασφαλείας που βρίσκεται στη μέση της λαβής (Εικ. 39).

Αφού αλλάξετε τη θέση της χειρολαβής, βεβαιωθείτε ότι ο μηχανισμός αυτόματης ασφάλισης έχει ενεργοποιηθεί σωστά.

ΑΔΙΑΒΡΟΧΟ ΚΑΛΥΜΜΑ

Το καρότσι διαθέτει αδιάβροχη τέντα.

ΠΡΟΣΟΧΗ: Να χρησιμοποιείτε την αδιάβροχη τέντα μόνον εφόσον έχετε αγοράσει το "Color Pack" και έχετε βάλει την κουκούλα στο καρότσι. Η αδιάβροχη τέντα δεν μπορεί να χρησιμοποιηθεί εάν το καρότσι δεν διαθέτει κουκούλα γιατί μπορεί να προκαλέσει ασφυξία στο παιδί. Το αδιάβροχο κάλυμμα δεν μπορεί να χρησιμοποιηθεί στο καρότσι χωρίς την κουκούλα ή την αντιλιακή τέντα, γιατί μπορεί να προκαλέσει ασφυξία στο παιδί.

40. Για να στερεώσετε την αδιάβροχη τέντα, ανοίξτε τελείως την κουκούλα του καροτσιού και τυλίξτε την τέντα γύρω από τον εξωτερικό σωλήνα της πλάτης του καροτσιού. Για να ολοκληρώσετε τη διαδικασία συναρμολόγησης, δέστε και την άλλη πλευρά της τέντας στο σωλήνα του καροτσιού που βρίσκεται στην περιοχή για τα πόδια (Εικ. 40). Όταν πάψετε να τη χρησιμοποιείτε, αφήστε την τέντα να στεγνώσει στον αέρα (εάν είναι βρεγμένη) πριν τη μαζέψετε και φυλάξετε την μακριά από παιδιά.

ΠΡΟΣΟΧΗ: Να χρησιμοποιείτε μόνο την αδιάβροχη τέντα που σας παρέχεται.

COLOR PACK (πωλείται ξεχωριστά)

Κατάλογος περιεχομένου:

- ΚΟΥΚΟΥΛΑ
- ΕΣΩΤΕΡΙΚΟΣ ΜΕΙΩΤΗΡΑΣ
- KIT COMFORT
- ΠΟΔΟΣΑΚΟΣ / ΚΟΥΒΕΡΤΟΥΛΑ

ΚΟΥΚΟΥΛΑ

Στο καροτσάκι περιπάτου μπορεί να τοποθετηθεί μια κουκούλα (υπάρχει σε χρώμα Color Pack, πωλείται ξεχωριστά). Η μονάδα καθίσματος διαθέτει δύο υποδοχές στα πλαίσια της πλάτης όπου στερεώνεται η κουκούλα.

41. Για να στερεώσετε την κουκούλα, βάλτε το σύστημα συνένωσης στις υποδοχές όπως φαίνεται στην (Εικ. 41).

42. Στη συνέχεια, κολλήστε το ύφασμα στην κουκούλα με το φερμουάρ που βρίσκεται στο σκελετό δίπλα στην πλάτη. (Εικ. 42).

ΠΡΟΣΟΧΗ: Η κουκούλα πρέπει να στερεωθεί και στις δύο πλευρές του καροτσιού περιπάτου. Βεβαιωθείτε ότι η κουκούλα έχει μπλοκάρει σωστά.

43. Για να βγάλετε την κουκούλα αρκεί να ανοίξετε τελείως το φερμουάρ στο υφασμάτινο μέρος της κουκούλας και να πατήσετε τα κουμπί που βρίσκονται μέσα στις υποδοχές της κουκούλας και στη συνέχεια να τραβήξετε την κουκούλα προς τα επάνω (Εικ. 43).

44. Για να ρυθμίσετε την κουκούλα, τραβήξτε και / ή σπρώξτε την από το κέντρο (Εικ. 44).

ΕΣΩΤΕΡΙΚΟΣ ΜΕΙΩΤΗΡΑΣ

Τους πρώτους μήνες ζωής του παιδιού μπορείτε να χρησιμοποιείτε τον εσωτερικό μειωτήρα που πωλείται με το πακέτο "Color Pack". Ο μειωτήρας πρέπει να τοποθετηθεί όταν χρησιμοποιείτε το προϊόν σαν καροτσάκι περιπάτου.

Για να τοποθετήσετε σωστά τις ζώνες ασφαλείας στην πλάτη του καροτσιού, συμβουλευθείτε την παράγραφο "**ΧΡΗΣΗ ΤΩΝ ΖΩΝΩΝ ΑΣΦΑΛΕΙΑΣ**".

45. Σε αυτό το σημείο περάστε τις ζώνες από τις θηλιές που βρίσκονται στην πλάτη του μειωτήρα. Ακολουθήστε την ίδια διαδικασία με τον ιμάντα για τη μέση και με το διαχωριστικό για τα πόδια όπως φαίνεται στην εικόνα 45.

KIT COMFORT

46. Το πακέτο "Color Pack" περιλαμβάνει ένα κιτ που περιέχει 2 προστατευτικά επωμιδων (Α), ένα προστατευτικό διαχωριστικού για τα πόδια (Β) (Εικ. 46).

47. Τοποθετήστε τις επωμιδες στις τράντες, όπως φαίνεται στην (Εικ. 47), και φροντίστε η κάθετη ραφή να είναι προς τα έξω. Μπορείτε να ρυθμίσετε τις επωμιδες ανάλογα με το μέγεθος του παιδιού.

48. Βάλτε το διαχωριστικό για τα πόδια στο ειδικό άνοιγμα όπως φαίνεται στην εικόνα 48.

ΠΟΔΟΣΑΚΟΣ / ΚΟΥΒΕΡΤΟΥΛΑ

49. Το ίδιο αντικείμενο (Εικ. 49Α) μπορεί να χρησιμοποιηθεί με δύο διαφορετικούς τρόπους: Σαν διαχωριστικό για τα πόδια στη λειτουργία καρότσι (Εικ. 49Β) και σαν κουβερτούλα στη διαμόρφωση καρότσι/πορτ-μπεμπέ (Εικ. 49C).

50. Για να στερεώσετε το αντικείμενο αυτό αρκεί να το τυλίξετε γύρω από το σκελετό και να το περάσετε κάτω από την μπάρα προστασίας. Στη συνέχεια στερεώστε το στο σκελετό με τα εξωτερικά και τα εσωτερικά αυτόματα κουμπί (Εικ. 50Α-50Β).

ΚΛΕΙΣΙΜΟ ΤΟΥ ΚΑΡΟΤΣΙΟΥ

Για να κλείσετε το καρότσι, συνιστάται να ρυθμίσετε την μπάρα στη χαμηλότερη θέση και να αφήσετε απασφαλισμένες τις ρόδες.

Μπορείτε να κλείσετε το καροτσάκι περιπάτου με δύο διαφορετικούς τρόπους: χωρίς το κάθισμα ή διατηρώντας το κάθισμα συνδεδεμένο στο σκελετό.

Κλείσιμο του καροτσιού χωρίς κάθισμα

51. Βγάλτε το κάθισμα πατώντας τα γκρίζα κουμπί που βρίσκονται κοντά στις αρθρώσεις σύνδεσης του καθίσματος (Εικ. 51).

52. Κλείστε το καρότσι, αφήστε να κυλήσει το κουμπί 1 και πατήστε ταυτόχρονα τα κουμπί 2 και 3 (Εικ. 52).

Κλείσιμο του καροτσιού με το κάθισμα

53. Κλείστε το κάθισμα τραβώντας προς τα επάνω τους δύο γάντζους που βρίσκονται πίσω από το σωλήνα του καθίσματος (Εικ. 53) και στη συνέχεια σπρώξτε μπροστά έως ότου φτάσει στη μέγιστη σύμπτυξη (Εικ. 53 Α – 53Β).

54. Κλείστε το καροτσάκι περιπάτου όπως περιγράφεται στο σημείο 52. Το καροτσάκι περιπάτου είναι τώρα κλειστό με το κάθισμα συνδεδεμένο στο σκελετό (Εικ. 54).

ΕΓΓΥΗΣΗ

Το προϊόν είναι εγγυημένο για κάθε παράλειψη συμμόρφωσης υπό κανονικές συνθήκες χρήσης όπως προβλέπεται από τις οδηγίες χρήσης.

Συνεπώς, η εγγύηση δεν θα ισχύει, αν οι ζημιές οφείλονται σε ακατάλληλη χρήση, φθορά ή τυχαία γεγονότα.

Για τη διάρκεια της εγγύησης σχετικά με παραλείψεις συμμόρφωσης, ανατρέξτε στις ειδικές διατάξεις των εθνικών κανονισμών που ισχύουν στη χώρα αγοράς, εφόσον προβλέπονται.



TR KULLANIM TALİMATLARI

ÖNEMLİ – BU KULLANIM KILAVUZUNU İLERİDE BAŞVURMAK ÜZERE SAKLAYINIZ.

UYARI: KULLANMAYA BAŞLAMADAN ÖNCE ÜRÜNÜN TÜM PLASTİK POŞETLERİ VE AMBALAJ MALZEMELERİNİ ÇIKARIP ATINIZ VE BUNLARI ÇOCUKLARIN ULAŞAMAYACAKLARI YERLERDE SAKLAYINIZ.

UYARILAR

- **UYARI:** Çocuğunuzu asla gözetimsiz bırakmayınız.
- **UYARI:** Kullanımdan önce tüm kilitleme tertibatlarının doğru bir şekilde bağlandığından emin olunuz.
- **UYARI:** Yaralanmalardan kaçınmak için, bu ürünü açarken ve katlarken, çocuğunuzun uzak durmasını sağlayınız.
- **UYARI:** Çocuğunuzun bu ürünle oynamasına izin vermeyiniz.
- **UYARI:** Daima bağlama sistemini kullanınız.
- **UYARI:** Oturma bölümü biriminin, portbebenin veya oto koltuğu sabitleme cihazlarının kullanımdan önce düzgün şekilde takıldığını kontrol edin.
- **UYARI:** Bu ürün koşmak veya paten kaymak için uygun değildir.
- Puset kullanımı; 0 ila 36 ay yaşındaki ve ağırlığı 15 kg'a kadar olan çocuklar için tasarlanmıştır.
- **UYARI:** Yaşı 0 ay ile 6 ay arasında olan bebekler için puset, portbebe veya yarı sert portbebe yapılandırmasında kullanılmalıdır.
- **UYARI:** Portbebe yapılandırmasındaki bu ürün yalnızca, yardım almadan oturamayan, dönemeyen ve elleriyle dizlerinin üstünde duramayan bir çocuk için uygundur. Çocu-

ğun maksimum ağırlığı: 9 Kg.

- Yalnızca uygun sabitleme cihazlarına sahip CHICCO AUTOFIX FAST ve Chicco KEYFIT oto koltukları, oto koltuğu için özel adaptör (ayrı satılır) kullanılarak pusete takılabilir.
- **UYARI:** İç astara eklemek üzere ayrı olarak bir şilte satın alırsanız, ürüne uyduğundan emin olunuz. Boyutlar: U. 780 mm, G. 300 mm, Y. 20 mm. İmalatçı tarafından tavsiye edilen boyuttaki şiltenin üst kısmına bir başka şilte eklemeyiniz.
- **UYARI:** Çocuğu koyarken ve alırken, park etme cihazı daima etkinleştirilmiş olacaktır.
- Frenler etkin olsa dahi, içerisinde çocuk varken puseti asla eğimli yüzeylerde bırakmayınız.
- Puset durdurulduğunda daima frenleri kullanınız.
- Eşya saklama sepetine aşırı ağırlık yüklemeyiniz. Maksimum ağırlık 3 kg'dır.
- Tutma sapları ve/veya sırt desteğine ve/veya pusetin yan taraflarına yerleştirilen tüm ilave yükler, pusetin dengesini etkileyecektir.
- Aynı anda birden fazla çocuk taşımayınız.
- Üretici / distribütör tarafından verilmemiş veya onaylanmamış aksesuarları, değiştirme parçalarını veya herhangi bir bileşeni kullanmayınız.
- Emniyet kemerlerini söküp çıkarttıktan sonra bağlantı uçlarını kullanarak kemerlerinin doğru olarak tekrar birleştirildiğini kontrol ediniz. Emniyet kemeri yeniden ayarlanmalıdır. Kemerlerin doğru şekilde kancalanmış olduklarından emin olmak için, çocuk yerine oturtulduktan ve sabitlendikten sonra kemerlerin son uç kısmını kuvvetle çekiniz.

- Pusete takılabilen oto koltuğu bir yatak ya da beşiğin yerine geçmez. Çocuk uyumak isterse, bir yatak ya da beşiğe yerleştiriniz.
- Montajdan önce, ürünün ve ürünü oluşturan parçaların taşıma sırasında hasar görmemiş olduklarını kontrol ediniz. Aksi halde, kullanmayınız ve çocukların erişiminden uzak tutunuz.
- Bir parçanın kopuk, bozuk veya eksik olması durumunda ürünü kullanmayınız.
- Ürün bir yetişkin tarafından monte edilmelidir.
- Bu ürün sadece bir yetişkin tarafından kullanılmalıdır.
- Puseti kullanan kişinin, pusetin en güvenli şekilde nasıl kullanıldığını bildiğinden emin olunuz.
- Bu işlemler sırasında, pusetin hareketli parçalarının çocuğunuza temas etmemesini sağlayınız.
- Puseti kesinlikle merdiven veya yürüyen merdivenlerde kullanmayınız; aniden kontrolünü kaybedebilirsiniz.
- Basamak veya kaldırımdan inip çıkarken daima dikkat ediniz.
- Çocuğunuzun eşya taşıma sepeti üzerine binmesin izin vermeyiniz: Sepet kopabilir, puset ters dönebilir ve çocuk zarar görebilir.
- Her türlü boğulma riskinden kaçınmak için, kordonlu veya ipli cisimleri kesinlikle çocuklara vermeyiniz veya onların erişebileceği yerlerde bırakmayınız.
- Puset uzun süre güneş ışığında bırakılmış ise, çocuğu pusete yerleştirmeden önce soğumasını bekleyiniz.
- Uzun süre doğrudan güneş ışığına maruz kalması, malzemenin ve kumaşın solmasına neden olabilir.
- Pusetin tuzlu suyla temas etmesini engelleyiniz. Pas oluşumuna neden olabilir.

- Puseti plajda kullanmayınız.
- Puset kullanılmadığında, çocukların erişemeyeceği yerlerde tutulmalıdır.

BİLEŞENLERİN LİSTESİ

- Kasa
- Koltuk
- 2 arka tekerlek
- 2 adet ön tekerlek
- Tampon bari
- Eşya Taşıma Sepeti
- Portbebe/yarı sert portbebe yapılandırması için kumaş astar
- Yarı sert portbebe tabanı
- Yağmurluk

Önemli Not: Kitapçıkta verilen resimler ve talimatlar, eksiksiz puset modeliyle ilgilidir. Burada açıklanan bileşenlerden ve işlevlerden bazıları, satın alınan modele göre değişiklik gösterebilir.

"COLOR PACK" (temel konfigürasyonda mevcut olmayan ve ayrı olarak satın alınması gerekir) kiti ile aşağıdaki bileşenlere de sahip olacaksınız:

- Tente
- Yükseltici
- 2 omuz kemeri ve bir bacak ayırıcısı kılıfı (konfor kiti)
- Ayak örtüsü/örtü.

Not: Bu parçaların montajı için **"COLOR PACK"** paragrafını okuyunuz.

OTO KOLTUĞU İÇİN ADAPTÖR

Urban Plus puseti üzerine "Oto koltuğu için adaptör" (ayrı olarak satılır) aracılığıyla Chicco Autofix Fast veya Chicco Keyfit oto koltuğu takılabilir. "Oto koltuğu için adaptör"ün doğru montajı için, ilgili kullanım kılavuzuna başvurunuz.

TEMİZLİK VE BAKIM ÖNERİLERİ

Bu ürünün bakımı düzenli aralıklarla yapılmalıdır. Temizlik ve bakım işlemleri sadece yetişkinler tarafından yapılmalıdır.

TEMİZLİK

Pusetin kılıfı çıkartılamaz. Kumaş kısımları nemli bir sünger ve doğal sabun kullanarak temizleyiniz. Plastik kısımları yumuşak, nemli bir bezle düzenli olarak siliniz. Su ile muhtemel temas sonrası, pas oluşmasını önlemek için metal kısımları kurulaştırınız. Çözücü veya aşındırıcı ürün kullanmayınız. Kılıfı çıkartılabilir dolgu şilte, etikette belirtilen yıkama talimatlarına uyularak yıkanabilir.

Color pack (Ayrı olarak satın alınabilir) bileşenlerin temizliği için etikette belirtilen yıkama talimatlarına uyunuz.

Aşağıda yıkama sembolleri ve açıklamaları gösterilmiştir:



Soğuk suda elde yıkayınız



Çamaşır suyu kullanmayınız



Makinede kurutmayınız



Ütülemeyiniz



Kuru temizlemeye vermeyiniz

BAKIM

Yalnızca gerektiğinde, hareketli kısımları az miktarda silikon bazlı yağlayıcı uygulayarak yağlayınız. Tekerleklerin durumunu düzenli olarak kontrol ediniz; toz ve kumları temizleyiniz. Pusetin iyi çalışmasını engelleyebilecek kılıf ve metal burlar üzerinde hareket eden tüm plastik kısımların toz, kir ve kumdan temizlenmiş olmalarına dikkat ediniz. Puseti kuru bir yerde saklayınız.

PUSETİN İLK MONTAJI

1. Yuvarlak eklemin içerisinde bulunan gri tuşa basınız ve aynı zamanda kavranılan boruyu Resim 1'de gösterildiği gibi çeviriniz.
2. Daha sonra bloke edildiğine dair bir klik sesi duyana kadar ön bacak borusunu açarak şaseyi tamamen uzatınız (Resim 2-2A).
3. Ön tekerleği ilgili deliğe yerleştiriniz ve bloke edildiğine dair bir klik sesi duyana kadar hafifçe itiniz (Resim 3). Aynı işlemi diğer ön tekerlek için de tekrarlayınız.
4. Arka tekerlekleri monte etmek için tekerleğin pimini Resim 4'de gösterildiği gibi arka bacak boru deliğine yerleştiriniz. Aynı işlemi diğer tekerlek için de tekrarlayınız.
- UYARI:** Puseti kullanmadan önce tekerleklerin iyice pusete sabitlenmiş olduklarını kontrol ediniz.
5. Sepetin ön tarafı kavisli bir kısma sahiptir. Sepeti monte etmek için kavisli tarafı ön boruya yerleştiriniz ve ilgili otomatik tuşlara basınız (Resim 5). Aynı işlemi sepetin arka tarafı için de tekrarlayınız (Resim 5A). Montajı tamamlamak için sepetin ön tarafında bulunan şeritleri pusetin ön bacaklarında bulunan "D" şeklinde halkalardan geçiriniz ve sepeti otomatik düğmeler aracılığıyla sabitleyiniz (Resim 5B).

OTURMA BÖLÜMÜNÜN MONTAJI: Puset OLARAK KULLANIMI

- Ürünün ambalajında pusetin şasesi sökülmüş ve koltuk kısmı kapalı halde yer alır.
6. Koltuğu pusete sabitlemek için, kilitletiğine dair bir klik sesi duyuncaya dek resim 6 - 6A'da gösterilen işlemleri gerçekleştirerek koltuğu açınız (Resim 6B). Koltuğu açma işlemini tamamlamak için, Resim 6C-6D'de gösterildiği şekilde koltuğun altında yer alan metal destek etrafındaki fermuarı kapatınız.
 7. Çocuğunuzun ayaklarının yakınındaki alana harici olarak yerleştirilen toka A'yı Resim 7'de gösterildiği şekilde takınız; Ardından, koltuğun altında yer alan toka B'yi takınız (Resim 7A).
 8. Oturma bölümünü monte etmek için Resim 8'de gösterilen iki kancayı pusetin yuvarlak eklemlerinde bulunan ilgili yuvalara doğru olarak bloke olduğuna dair bir klik sesi duyana kadar yerleştiriniz (Resim 8A).
 - UYARI:** Oturma bölümünün doğru olarak monte edildiğini kontrol etmek için yukarıya doğru çekiniz.
 9. Oturma bölümü pusete üzerine her iki yönde de yerleştirilebilir: Hem önü sokağa dönük (Resim 9) hem de önyü anneye dönük şekilde (Resim 9A).
 10. Oturma bölümünü sökmek için yan gri tuşlara basınız ve yukarıya doğru çekiniz (Resim 10). Bu işlemleri çocuk pusetin içerisindeyken gerçekleştirmeyiniz.
 - UYARI:** Çocuk pusetin içerisindeyken koltuğu sökmeyiniz.

OTURMA BÖLÜMÜNÜN AYARI

- Oturma bölümü şaseye monte edildikten sonra üç farklı yaslanma konumunda ayarlanabilir.
11. Oturma bölümü merkez eklemin üzerinde bulunan tuşlara basarak ayarlanabilir (Resim 11).
 12. Resim 12'de gösterildiği şekilde düğmeye basarak sırt dayanağını istediğiniz eğime getirebilirsiniz.

BACAK DAYANAĞININ AYARI

13. Bacak dayanağını istediğiniz konuma getirmek için Resim 13'te gösterilen tuşlara aynı anda basınız.

ÇIKARTILABİLEN DARBE KORUYUCU BAR

- Puset bir darbe koruyucu bar ile donatılmıştır.
14. Darbe koruyucu barı söküp çıkartmak için yanlarda bulunan iki tuşa basmanız yeterlidir (Resim 14).
 15. Çocuğu pusete daha kolay bir şekilde yerleştirmek için barın yalnızca bir tarafını açmak mümkündür (Resim 15).
 - UYARI:** Daima emniyet kemerlerini kullanınız. Bar, çocuğunuzu tutma amaçlı bir cihaz DEĞİLDİR.
 - UYARI:** Bar, çocuk içerisinde iken puseti kaldırmak için kullanılmamalıdır.

EMNİYET KEMERİ NASIL KULLANILIR

- Puset, monte edilmiş iki omuz kemeri, iki ayarlama iliği, bir bel kemeri ve tokalı bir bacak ayırıcından oluşan beş bağlantı uçlu bir kavrama sistemi ile donatılmıştır.
- UYARI:** Emniyet kemerlerini çocuğun boyuna göre ayarlamak için, omuz kemerlerini resim 16'da gösterildiği gibi iki ayarlama iliğinden geçiřerek kullanınız.
16. Çocuğu pusete yerleřtirdikten sonra, iki çatalı omuz kemerlerinin iliğinden geçiřerek (Resim 16A) ve daha sonra bacak ayırıcı tokasına sokarak (Resim 16B) emniyet kemerlerini bağlayınız; Çocuğun omuzlarına ve vücuduna düzgünce uymasını sağlayarak, kemerlerin uzunluğunu ayarlayınız.
17. Bel kemerini açmak için yan çatalara basıp çekiniz (Resim 17).
18. Bel kemeri daima puset koltuğun yan taraflarında bulunan 2 adet D şeklindeki halkadan geçirilmelidir (Resim 18).
- UYARI:** Daima kavrama ve bağlama sistemlerini kullanınız. Çocuğunuzun güvenliğı için emniyet kemerlerinin 5 bağlama noktasının tümünü kullanınız.

EMNİYET KEMERLERİNİN ÇIKARILMASI

- Emniyet kemerleri (yıkmak veya portbebe/yarı sert portbebe yapılandırmasında kullanılmak üzere) sökülebilmektedir.
- Emniyet kemerlerini söküp çıkartmak için bel kemerini ilgili "D" şeklindeki halkalardan ve omuz kemerlerini sırt dayanağının üzerindeki kumaş iliklerden sıyırıp çıkarın. Emniyet kemerlerini söküp çıkarttıktan sonra bağlantı uçlarını kullanarak kemerlerinin doğru olarak tekrar birleştirildiğini kontrol ediniz.
- Emniyet kemerlerini tekrar takmak için aşağıdaki işlemleri yerine getiriniz:
19. Uzunluk ayarlayıcının Resim 19'daki şekilde konumlanmış olduğuna emin olarak, kayışı Resim 19'da gösterildiği gibi ilikten geçirin.
 20. Omuz kemerlerinin plastik iliğı alınız ve emniyet kemerinin kumaş halkasına sokunuz (Resim 20).
 21. Bu işlemi doğru şekilde yerine getirdikten sonra kumaş halkasını tersine çevirene kadar kayışı aşağıya doğru çekiniz (Resim 21A-21B).
 - 22. UYARI:** Montajın sonunda plastik iliklerin doğru şekilde monte edildiğini kontrol ediniz. Plastik iliklerin çatalara

monte edildikten sonra, çıkıntılı taraflarının oturma bölümünün dışına doğru baktığından emin olunuz (Resim 22A-22B).

Montajın sonunda, emniyet kemerleri tekrar çocuğunuzun boyuna göre ayarlanmalıdır.

OTURMA BÖLÜMÜNÜN DÖNÜŞTÜRÜLMESİ: PORTBEBE YAPILANDIRMASI

Oturma bölümünü portbebebeye dönüştürmek için aşağıda belirtilen işlemleri yerine getiriniz:

23. Oturma bölümünün altında bulunan tokaları açınız (Resim 23 – 23A).

24. Ayak dayanağını yatay olarak konumlandırınız, sırt dayanağını en alçak eğime getiriniz (Resim 24), Resim 11’de gösterilen düğmelere basarak oturma bölümünü eğiniz ve portbebeyi yatay konuma getiriniz (Resim 24A).

25. Emniyet kemerlerini çıkarınız (**EMNİYET KEMERLERİNİN ÇIKARILMASI** paragrafını okuyunuz) ve çocukların ulaşamayacağı bir yerde saklayınız.

UYARI: Portbebe yalnızca yatay konumda kullanılabilir (Resim 25A). Portbebeyi eğilmiş konumda iken ayarlamayınız (Resim 25B).

26. Kumaş astarı yerleştirmek için, çocuğun baş bölgesinde bulunan ilgili iç fermuar aracılığıyla (Resim 26) pusetin kumaşına takınız.

27. Daha sonra kumaş astarın lastik kısmını ayak bölgesinde bulunan şasenin borusuna sarınız (Resim 27). Son olarak, her iki tarafta yer alan ilgili otomatik düğmelere basın (Resim 27A).

UYARI: Oturma yeri portbebe konfigürasyonunda iken, önü ebeveyne bakan şekilde pusete monte edilmelidir (Resim 27B-27C).

UYARI: Portbebe yapılandırmasında, çocuk pusetin içerisinden koltuğu pusetten sökmeyiniz.

OTURMA BÖLÜMÜNÜN DÖNÜŞTÜRÜLMESİ: YARI SERT PORTBEBE YAPILANDIRMASI

ÖNEMLİ – BU KULLANIM KILAVUZUNU İLERİDE BAŞVURMAK ÜZERE SAKLAYINIZ.

UYARI: KULLANMAYA BAŞLAMADAN ÖNCE ÜRÜNÜN TÜM PLASTİK POŞETLERİ VE AMBALAJ MALZEMELERİNİ ÇIKARIP ATINIZ VE BUNLARI ÇOCUKLARIN ULAŞAMAYACAKLARI YERLERDE SAKLAYINIZ.

UYARILAR

- Lütfen puseti kullanmadan önce talimatlar kılavuzuna başvurunuz.
- **UYARI:** Bu ürün yalnızca, yardım almadan oturamayan, dönemeyen ve elleriyle dizlerinin üstünde durama-

yan bir çocuk için uygundur. Çocuğun maksimum ağırlığı: 9 Kg.

- **Belirtilen kullanım yaşı:** 0 – 5/6 ay.
- **UYARI:** Yalnızca sağlam, yatay ve kuru bir yüzey üzerinde kullanınız.
- **UYARI:** Yetişkin denetiminde olmayan diğer çocukların portbebe yakınında oynamasına izin vermeyiniz.
- **UYARI:** Bir parçanın kopuk, bozuk veya eksik olması durumunda portbebeyi kullanmayınız.
- Yalnızca üretici tarafından temin edilen veya onaylanan yedek parçaları kullanınız
- Üretici tarafından temin edilmeyen veya onaylanmamış aksesuar, yedek parçalar veya bileşenleri portbebebe takmayınız. Üründe izinsiz olarak yapılan tüm değişiklikler, üreticiyi bütün yükümlülüklerinden kurtaracaktır.
- Daima portbebe yakınlarındaki alev ve elektrikli soba, gaz sobası vs. gibi diğer güçlü ısı kaynaklarından kaçınarak tehlikeleri dikkate alınız.
- Özellikle taşıma sapı ve portbebenin alt kısmı olmak üzere, ürünün fiziksel ve yapısal bütünlüğünü periyodik olarak kontrol ediniz. Fark edilebilir herhangi bir hasar veya aşınma ve yıpranma belirtisi varsa, ürünü kullanmayınız ve çocukların erişiminden uzak tutunuz.
- Çocuğunuzu portbebe içerisinde taşımadan önce, sap kısmının daima doğru kullanım konumunda olduğundan emin olunuz.
- Portbebe içerisinden çocuğunuzun başı hiç bir zaman çocuğunuzun gövdesinden aşağıda tutulmamalıdır.
- **UYARI:** İç astara eklemek üzere ayrı olarak bir şilte satın alırsanız, ürüne uyduğundan emin olunuz. Bo-

yutlar: U. 780 mm, G. 300 mm, Y. 20 mm. İmalatçı tarafından tavsiye edilen boyuttaki şiltenin üst kısmına bir başka şilte eklemeyiniz.

- Montajdan önce, ürünün ve ürünü oluşturan parçaların taşıma sırasında hasar görmemiş olduklarını kontrol ediniz. Aksi halde, kullanmayınız ve çocukların erişiminden uzak tutunuz.
- Portbebenin içerisine ürünün derinliğini azaltabilecek herhangi bir nesne yerleştirmeyiniz.
- Boğulma tehlikelerini önlemek amacıyla plastik poşetleri çocuklardan uzak tutunuz.
- Güneşe maruz bırakılan ürünler aşırı ısınacaktır; çocuğunuzu içine yerleştirmeden önce soğumasını bekleyiniz.
- **UYARI:** Çocuğunuzu asla gözetimsiz bırakmayınız.
- **UYARI:** Bu ürünü asla bir tezgah üzerinde kullanmayın.
- Bu portbebe, çocukların içerisinde uzun bir süre uyumaları için tasarlanmamıştır; bu ürün bir yatağın yerine geçemez.
- Katlanış iken portbebeyi çocukların erişemeyeceği bir yerde saklayınız.

Urban Plus koltuğu, tedarik edilen taban ile birlikte bir yarı sert portbebe olarak kullanılabilir. Yarı sert portbebeye dönüştürmek için, aşağıdaki adımları uygulayınız.

28. Koltuğun altında yer alan tokaları adım 23'te açıklandığı şekilde serbest bırakın ve koltuğu yatay konuma getirin (Resim 28).

Yarı sert yapılandırılmada, emniyet kemerlerini sökün (**EMNİYET KEMERLERİNİN ÇIKARILMASI** paragrafına bakın) ve bunları çocuğunuzun erişiminden uzak bir yerde sakladığınızdan emin olun.

29. Yarı sert portbebeyi yatay olarak konumlandırmak suretiyle, kilitlendiğine dair bir klik sesi duyuncaya dek yarı sert portbebe tabanını açınız (Resim 29 – 29 A).

30. "A" desteğini çocuğunuzun yapı üzerindeki baş alanında yer alan ilgili yuvaya yerleştirdiğinize emin olarak, yarı sert portbebe tabanını koltuk içerisine yerleştiriniz (Resim 30 – 30 A). Ardından, ayak bölgesinde yer alan boru etrafındaki "B" desteğini kapatarak, sabitleme işlemini tamamlayınız

(Resim 30B). Rijit taban her iki uçtan tutturulduktan sonra, koltuğun altına yerleştirilmiş yatay metal çubuğu sabitlemelidir. Plastik taban, uzun taraflarda, çitçitli iki kumaş şeritle donatılmıştır (şek. 30C). Çitçitli ucu alınız ve koltuğun yan tarafında bulunan kumaş delikten geçirin (şek. 30D-30E); ardından kayışı, yatay metal çubuğuna çevresine sarınız (şek. 30F) ve kayışı tekrar deliğin içerisinden geçiştirerek (şek. 30G), çitçitli (şek. 30H). kapatmak suretiyle sabitleme işlemini tamamlayınız. Aynı işlemi diğer tarafta da (şek. 30I) tekrarlayınız. Şimdi, baş bölgesinde yer alan iç fermuar ile puset kumaşına sabitlemek suretiyle iç astarı takınız ve esnek kısmı sararak ayak bölgesindeki düğmeleri adım 26-27'de açıklandığı şekilde bağlayınız.

UYARI: Koltuk yarı sert portbebe yapılandırmasında iken, puset üzerine yalnızca ebeveyn bakacak şekilde yerleştirilmelidir.

31. Yarı sert portbebe yapılandırmasını tamamlamak için, uçları ilgili yuvalara yerleştirerek çubuğu yapıya sabitleyiniz.

UYARI: Çubuğun doğru şekilde sabitlenmesini sağlamak için, sabitleme düğmelerinin üst kısmında yer alan yeşil bölgenin görünür olduğuna emin olun (Resim 31). Görünür değil ise, çubuk doğru şekilde bağlanmamıştır (Resim 31A). Yarı sert portbebe yapılandırmasında, puset üzerine monte edilmiş iken, çubuğun Resim 31B'de gösterildiği üzere çocuğunuzun başına karşılık gelecek şekilde konumlandırılmasını tavsiye ederiz.

32. Çocuğun başına karşılık gelecek şekilde ise çubuk, yarı sert portbebe için bir taşıma sapı olarak kullanılabilir.

UYARI: Yarı sert portbebeyi şasiden sökmeden önce, çubuğu sıkıca yukarı çekerek doğru şekilde sabitlendiğinden emin olunuz.

UYARI: Yarı sert portbebeyi çocuk içerisinde iken şasiden sökmeden önce, çubuğun çocuğun başına karşılık gelecek şekilde konumlandırıldığından emin olunuz.

Portbebeyi şasiden sökmek için, yan ek yerleri üzerindeki iki adet düğmeye basınız (Resim 32) ve çubuğu tutmak ve yukarı çekmek suretiyle yarı sert portbebeyi kaldırınız (Resim 32 A).

33. Çocuğunuzu taşıyan yarı sert portbebe puset şasisinden çıkarıldıktan sonra, düz bir yüzeye yerleştirilebilir (Resim 33).

34. Puset veya portbebe yapılandırmasına geri dönmek için, daha önce takılmış olan kumaş astar ile yarı sert portbebe tabanının sökülmesi gereklidir. Tabanı sökmek için, "B" desteğini yukarı doğru açarak şasiden ayırınız (Resim 34); tabanı eğiniz ve "A" desteğinin düğmesine basarak mekanizmadan ayırınız (Resim 34 A).

35. Koltuktan çıkarıldıktan sonra daha kompakt bir hale gelmesi için taban, alt kısmında yer alan iki adet kayar düğme aynı anda kullanılarak kendi üzerine katlanabilmektedir (Resim 35).

UYARI: Kullanılmıyorken tabanı çocukların erişiminden uzak bir yerde saklayınız.

PARK FRENİ

Puset, arkasında bulunan pedala basılarak pusetin durdurmasını sağlayan bir fren ile donatılmıştır.

36. Puseti durdurmak için pedala ayağınız ile aşağıya doğru basınız (Resim 36).

37. Park frenini serbest bırakmak için, pedalı yukarı itiniz (Resim 37).

UYARI: Puset durdurulduğunda daima frenleri uygulayınız. Frenler takılı olsa da çocuk içinde iken puseti asla eğimli bir yüzey üzerinde bırakmayınız.

UYARI: Frenlerin kolunu bastırdıktan sonra, frenin arka tekerleklerinin her ikisi üzerinde de etkin olduğundan emin olunuz.

DÖNEBİLEN TEKERLEKLER

Puset, döner/sabit ön tekerlere sahiptir.

38. Özellikle değişkenlik gösteren yüzeylerde, tekerleklerin sabit modda kullanılması tavsiye edilir. Normal bir yol üzerinde puset kontrolünün artırılması için, tekerleklerin döner modda kullanılması tavsiye edilir. Döner tekerlekleri etkinleştirmek için, Resim 38'de gösterildiği şekilde ayağınız ile ön düğmeyi aşağı doğru bastırınız.

Ön tekerlekleri sabit kılmak için ayağınızla yeniden butona basınız. Sabit modda iken, tüm tekerlekler düz konumda kilitleti kalacaktır.

UYARI: Her iki tekerlek de daima, aynı anda kilitleti veya kilidi açılmış halde olmalıdır.

TUTMA KOLUNUN AYARI

Puset, kullanıcının ihtiyaçlarına göre yüksekliği ayarlanabilir bir tutma koluna sahiptir.

39. Sapın orta kısmında yer alan serbest bırakma düğmesine basılarak 4 ayrı konumda ayarlanabilmektedir (Resim 39). Bir konumdan diğer konuma geçtikten sonra otomatik bloke etme mekanizmasının doğru olarak etkinleştiğini kontrol ediniz.

YAĞMURLUK

Puset, bir yağmurluk ile donatılmıştır.

UYARI: Yağmurluğu yalnızca "Color Pack"i satın aldıktan ve tenteyi monte ettikten sonra kullanınız. Yağmurluk tentesi bulunmayan puset üzerinde kullanılamaz; aksi takdirde çocuğun boğulma tehlikesi mevcuttur. Yağmurluk pusete takılı ise; puseti, içinde çocuk varken kesinlikle doğrudan güneş ışığına maruz bırakmayınız çünkü sıcaklık önemli ölçüde artacaktır.

40. Yağmurluğu sabitlemek için, pusetin tentesini tamamen açınız ve yağmurluğu sırt dayanağının dış borusuna sarınız. İşlemi tamamlamak için, yağmurluğun karşı tarafını da ayak bölgesindeki borusuna takınız (Resim 40). Yağmurluğu kullandıktan sonra, yerine kaldırmadan önce, eğer ıslandıysa açık havada kurutmaya bırakınız. Çocukların ulaşamayacağı yerde saklayınız.

UYARI: Yalnızca tedarik edilen yağmurluğu kullanınız.

COLOR PACK (Ayrı olarak satın alınması gerekir.)

İçerik listesi:

- TENTE
- YÜKSELTME YASTIĞI
- KONFOR KİTİ
- AYAK ÖRTÜSÜ/ÖRTÜ

TENTE

Pusete bir tente monte edilebilir (ayrı olarak satın alınmak üzere, Colour Pack içerisinde mevcuttur).

Oturma bölümü, sırt dayanağının yan taraflarında bulunan ve tentenin sabitlenmesine olanak tanıyan iki kancaya sahiptir.

41. Tenteyi sabitlemek için Resim 41'de gösterildiği gibi kancaları ilgili yerlerine takınız.

42. Daha sonra, şase üzerinde sırt dayanağının yanında bulunan fermuar aracılığıyla tentenin kumaşını takınız. (Resim 42).

UYARI: Tente, pusetin her iki tarafına da sabitlenmelidir. Tentenin düzgün bir şekilde yerine sabitlendiğinden emin olunuz.

43. Tenteyi sökmek için, tentenin kumaş kısmındaki fermuarı tamamen açınız ve tente ek yerleri içerisinde yer alan düğmelere basınız; ardından tenteyi yukarı doğru çekiniz (Resim 43).

44. Tenteyi ayarlamak için ortasından itiniz ve/veya çekiniz

(Resim 44).

YÜKSELTİCİ

Bebeğin ilk aylarında "Color Pack" ile satılan yükseltici yastığını kullanmak mümkündür. YÜKSELTİCİ takmak için ürün puset konfigürasyonunda kullanılmalıdır.

Emniyet kemerlerini doğru olarak pusetin sırt dayanağına yerleştirmek için, **"EMNİYET KEMERLERİNİN Puset KONFIGÜRASYONUNDA KULLANIMI"** paragrafını okuyunuz.

45. Bu noktada kemerleri yükselticinin sırt dayanağında bulunan iliklerden geçirmek gerekir. Aynı işlemi bel kemeri ve bacak ayırıcısı için de Resim 45'te gösterildiği gibi yerine getiriniz.

KONFOR KİTİ

46. "Color Pack"ın içerisinde 2 omuz kemeri kılıfı (A) ve bir bacak ayırıcısı kılıfı (B) içeren bir konfor kiti mevcuttur (Resim 46).

47. Monte etmek için dikey dikışı dışa gelecek şekilde oturarak, omuz kemerlerini gösterildiği gibi (Resim 47) askılara yerleştiriniz. Omuz kemerleri çocuğun boyuna göre ayarlanabilir.

48. Bacak ayırıcısı resim 48'de gösterildiği gibi kumaştaki yuvaya geçiriniz.

AYAK ÖRTÜSÜ/ÖRTÜ

49. Aynı ürün (Resim 49A) iki farklı şekilde kullanılabilir: puset yapılandırmasında ayak örtüsü olarak (Resim 49B) ve portbebe/yarı sert portbebe yapılandırmasında bir örtü olarak (Resim 49C).

50. Örtüyü sabitlemek için barın altından geçirerek ve şaseye iç ve dış otomatik tuşlar yardımıyla sabitleyerek pusete sarmak gereklidir (Resim 50A-50B).

PusetİN KATLANMASI

Puseti katlamak için, sapı en düşük konuma ayarlayınız ve ön tekerleklerin kilidini açınız.

Puseti iki farklı modda kapatmak mümkündür: koltuksuz olarak veya koltuk şasiye sabitlenmiş durumda iken.

Pusetin koltuksuz olarak katlanması

51. Oturma bölümünü sökmek için oturma bölümünün ek yerlerinde bulunan gri düğmelere basınız (Resim 51).

52. Puseti kapatmak için 1 düğmesini kaydırınız ve daha sonra 2 ve 3 düğmelerine basınız (Resim 52).

Pusetin koltuk ile birlikte katlanması

53. Koltuk borusunun arkasında yer alan kayar düğmeleri yukarı çekerek koltuğu kapatınız (Resim 53), ve ardından en kompakt konuma gelinceye dek ileri doğru itiniz (Resim 53 A – 53B).

54. Puseti adım 52'de açıklandığı şekilde kapatınız. Puset, koltuk şasiye sabitlenmiş iken kapatılmamaktadır (Resim 54).

GARANTİ

Ürün, kullanım talimatlarında belirttiği üzere normal kullanım koşullarındaki tüm uygunluk kusurlarına karşı garanti edilmiştir.

Dolayısıyla, garanti; uygunsuz kullanım, eskime veya tesa-düfi olayların neden olduğu hasarlar durumunda geçerli olmayacaktır.

Uygunluk kusurlarına ilişkin garanti süresi için, lütfen ürünün satın alındığı ülkede geçerli ulusal yasaların, varsa özel hükümlerine başvurunuz.

RU ИНСТРУКЦИИ ПО ИСПОЛЬЗОВАНИЮ

ВАЖНО – СОХРАНИТЕ ЭТУ ИНСТРУКЦИЮ ДЛЯ БУДУЩЕГО ИСПОЛЬЗОВАНИЯ.

ВНИМАНИЕ: ПЕРЕД ИСПОЛЬЗОВАНИЕМ СНИМИТЕ И ВЫБРОСЬТЕ ИМЕЮЩИЕСЯ ПЛАСТИКОВЫЕ ПАКЕТЫ И ОСТАЛЬНЫЕ КОМПОНЕНТЫ УПАКОВКИ. В ЛЮБОМ СЛУЧАЕ, ХРАНИТЕ ИХ В НЕДОСТУПНОМ ДЛЯ ДЕТЕЙ МЕСТЕ.

ПРЕДУПРЕЖДЕНИЯ

- **ВНИМАНИЕ:** Никогда не оставляйте ребёнка без присмотра.
- **ВНИМАНИЕ:** Перед использованием проверьте правильную установку блокирующих механизмов.
- **ВНИМАНИЕ:** Во избежание травмирования во время раскладывания или складывания коляски следите за тем, чтобы ребёнок находился от неё на безопасном расстоянии.
- **ВНИМАНИЕ:** Не позволяйте ребёнку играть с этим изделием.
- **ВНИМАНИЕ:** Обязательно используйте системы удерживания ребёнка.
- **ВНИМАНИЕ:** Перед использованием убедитесь в том, что сиденье, люлька или автокресло надёжно закреплены.
- **ВНИМАНИЕ:** Данное изделие не должно использоваться во время бега или катания на роликах.
- Прогулочная коляска предназначена для детей от 0 до 36 месяцев весом не более 15 кг.
- **ВНИМАНИЕ:** Для новорожденных детей и детей возрастом до 6

месяцев коляска должна использоваться в конфигурации переносной или полужесткой люльки.

- **ВНИМАНИЕ:** Это изделие в конфигурации переносной люльки предназначено для детей, которые ещё не умеют сидеть самостоятельно, поворачиваться и подниматься, опираясь на руки или колени. Максимальный вес ребёнка: 9 кг.
- К коляске можно крепить только автокресла CHICCO AUTOFIX FAST и Chicco KEYFITT, оснащенные специальным крепежным механизмом, совместимым с коляской. Для этого потребуется адаптер (приобретается отдельно).
- **ВНИМАНИЕ:** Если вы приобрели матрасик в дополнение к внутренней тканевой обивке, проверьте, чтобы он подходил для люльки. Габариты: L. 780 мм, W. 300 мм, H. 20 мм. Матрасик не должен превышать размеры, рекомендованные изготовителем.
- **ВНИМАНИЕ:** Всегда используйте тормозное устройство в момент усаживания или извлечения ребёнка из коляски.
- Никогда не оставляйте прогулочную коляску с находящимся в ней ребёнком на наклонной поверхности, даже если вы поставили её на тормоз.
- При каждой остановке обязательно ставьте коляску на тормоз.
- Не перегружайте корзину. Вес не должен превышать 3 кг.
- Любой груз, подвешенный на ручках, на спинке и/или на боковых частях коляски, может нарушить её устойчивость.

- Коляска предназначена для перевозки только одного ребенка.
- Не прикрепляйте к коляске дополнительные аксессуары, не заменяйте части и компоненты, если они не входят в комплект поставки или не одобрены изготовителем.
- После снятия ремней безопасности и повторной их установки следует убедиться, что они правильно закреплены во всех предусмотренных местах. Повторно установленные ремни требуют новой регулировки. Чтобы проверить правильное закрепление ремней, следует усадить ребёнка, пристегнуть его и затем сильно потянуть за конец ремня.
- Коляска с установленным на ней автокреслом не заменяет люльку или кроватку. Если ребенок хочет спать, его следует уложить в специальную люльку, колыбель или в кроватку.
- Перед сборкой изделия необходимо убедиться в целостности его компонентов; при обнаружении повреждений вследствие перевозки не использовать изделие и хранить его вдали от детей.
- Запрещается использовать изделие с поврежденными, оторванными или недостающими частями.
- Сборку коляски должны осуществлять только взрослые.
- Изделием могут пользоваться только взрослые.
- Убедитесь, что пользователи коляски ознакомлены с её функционированием.
- При выполнении регулировки коляски следите, чтобы её подвижные части не касались ребёнка.

- Не пользуйтесь коляской на лестнице или на эскалаторе: вы можете не удержать ее.
- Будьте осторожны на подъемах или спусках (ступени, тротуары и пр.).
- Не позволяйте ребёнку забираться на вещевую корзину, поскольку она может сломаться и нанести травмы ребёнку; Кроме того, коляска может перевернуться.
- Чтобы избежать удушья не давайте ребёнку и не оставляйте возле него предметы со шнурами.
- После длительного пребывания коляски на солнце дождитесь, чтобы она остыла, и только потом усаживайте в нее ребенка.
- Длительное нахождение под солнцем может изменить цвет материалов и ткани коляски.
- Избегайте воздействия на коляску солёной воды, которая может вызвать появление ржавчины.
- Не используйте коляску на пляже.
- Если вы не пользуетесь коляской, храните ее в недоступном для детей месте.

ПЕРЕЧЕНЬ КОМПОНЕНТОВ

- Рама
- Сиденье
- 2 задних колеса
- 2 передних колеса
- Бампер
- Вещевая корзина
- Тканевая обивка для конфигурации переносной/полужесткой люльки
- Основание полужесткой люльки
- Дождевик

Важное примечание: иллюстрации и инструкции, содержащиеся в данной брошюре, относятся к одной из модификаций детской прогулочной коляски; некоторые компоненты и функции, описанные здесь, могут отличаться от тех, которыми оснащена приобретенная вами модель.

Если вы приобретете набор **COLOR PACK**, (не предусмотрен в базовой конфигурации, приобретается отдельно), в вашем распоряжении появятся следующие компоненты:

- Капюшон

- Мягкий вкладыш для сиденья
- 2 мягкие накладки на плечевые ремни безопасности и одна накладка на разделительный ремень для ног (Комплект «Комфорт»)
- Накидка на ноги/фартурк для люльки.

ПРИМЕЧАНИЕ: Установка этих элементов описана в параграфе **COLOR PACK**.

ПРИМЕЧАНИЕ:

На коляску Urban Plus можно установить автокресло Chicco Autofix Fast или Chicco Keyfit, используя специальный «Адаптер для детского автокресла» (приобретаемый отдельно). Правильный монтаж «Адаптера для детского автокресла» описан в соответствующем руководстве с инструкциями.

РЕКОМЕНДАЦИИ ПО ОЧИСТКЕ И УХОДУ

Данное изделие требует периодического ухода. Очистка и уход должны выполняться только взрослыми.

ОЧИСТКА

Обивка на коляске и люльке не является съемной. Текстильные части необходимо очищать увлажненной губкой и нейтральным мылом. Пластмассовые части необходимо периодически очищать влажной тканью. Чтобы не образовалась ржавчина, необходимо высушивать металлические части в случае контакта с водой. Не используйте для очистки растворители и абразивные средства. Мягкий матрасик со съемным чехлом, предусмотренный для люльки, можно выстирать, следуя указаниям на этикетке с составом ткани.

Для очистки компонентов Color pack (приобретаемых отдельно) следуйте указаниям на этикетке с составом ткани.

Ниже приведены символы с этикеток и их значения:



Стирать вручную в холодной воде



Не отбеливать



Не сушить в центрифуге



Не гладить



Не подвергать химической чистке

УХОД

При необходимости выполните смазку подвижных частей сухим силиконовым маслом. Периодически проверяйте колеса на износ, очищайте их от пыли и песка. Убедитесь в отсутствии пыли, грязи и песка на пластмассовых компонентах, которые перемещаются по металлическим трубчатым конструкциям. Таким образом, можно избежать трения, которое отрицательно сказывается на работе коляски. Храните коляску в сухом месте.

ПЕРВАЯ СБОРКА КОЛЯСКИ

1. Нажмите на серую кнопку, расположенную внутри круглого шарнира, одновременно поворачивая трубчатую рукоятку, как показано на рисунке 1.
2. Затем полностью раскройте каркас, открывая трубчатую конструкцию ножек до тех пор, пока не прозвучит щелчок, подтверждающий блокировку (Рис. 2-2А).
3. Приступите к установке переднего колеса, вставляя его в соответствующее отверстие до защелкивания (Рис. 3). Повторите эти же действия для второго переднего колеса.
4. Чтобы установить задние колеса, вставьте штифт колеса в отверстие на трубчатой конструкции задней ножки, как показано на рисунке 4. Повторите эти же действия для второго колеса.

ВНИМАНИЕ: Перед использованием коляски убедитесь в том, что колеса надежно закреплены к каркасу.

5. Передняя часть корзины имеет фигурную форму. Установите корзину так, чтобы фигурная часть располагалась на передней трубчатой конструкции, используя соответствующие кнопки (Рис. 5). Повторите эти же действия с задней частью корзины (Рис. 5А). Чтобы завершить установку, протрите тесемки, имеющиеся в передней части корзины, сквозь «D»-образные кольца, расположенные на передних ножках коляски, фиксируя тесемки кнопками (Рис. 5В).

УСТАНОВКА СИДЕНЬЯ: КОНФИГУРАЦИЯ КОЛЯСКИ

Шасси коляски и сиденье предоставляются в упаковке в сложенном виде.

6. Для монтажа сиденья на коляске необходимо открыть его, выполняя действия, указанные на рисунках 6 – 6А, до щелчка блокировки (рис. 6В). Для завершения операции открытия сиденья следует закрыть молнию вокруг металлической опоры, расположенной под сиденьем, в соответствии с указаниями рисунка 6С-6D.
7. Застегните пряжку А, расположенную с наружной стороны зоны ног сиденья, в соответствии с указаниями Рис. 7; затем застегните пряжку В, расположенную под сиденьем (Рис. 7А).
8. Чтобы установить сиденье, вставьте два крепления, показанные на рисунке 8, в соответствующие гнезда внутри круглых шарниров коляски (Рис. 8А); щелчок подтверждает правильную блокировку.

ВНИМАНИЕ: Проверьте надежное закрепление сиденья, потянув его вверх.

9. Сиденье можно устанавливать на коляску в обоих направлениях: как «по ходу движения» (Рис. 9), так и «лицом к маме» (Рис. 9А).
10. Чтобы снять сиденье: нажмите на боковые серые кнопки и потяните его вверх (Рис. 10). Высадите ребенка из коляски, прежде чем выполнять данные действия.

ВНИМАНИЕ: Не вынимайте сиденье из коляски, когда ребенок находится внутри.

РЕГУЛИРОВАНИЕ СИДЕНЬЯ

Установив на шасси сиденье, можно отрегулировать его в одном из трех положений.

11. Все сиденье можно отрегулировать, одновременно нажав на кнопки, расположенные над центральным шарниром (Рис. 11).
12. Наклон спинки относительно сиденья можно изменить с помощью кнопки, как показано на рисунке 12.

РЕГУЛИРОВКА ПОДСТАВКИ ДЛЯ НОГ

13. Подставку для ног можно устанавливать в разные положения, нажав одновременно на кнопки, указанные на рисунке 13.

СЪЕМНЫЙ БАМПЕР

Коляска оснащена съемным противоударным бампером.

14. Чтобы снять его, достаточно нажать на боковые кнопки (Рис. 14).

15. Чтобы поместить ребенка или вынуть его из коляски, можно открыть бампер с одной стороны (Рис. 15).

ВНИМАНИЕ: Обязательно используйте ремни безопасности. Бампер НЕ является устройством для удержания ребенка.

ВНИМАНИЕ: Не держитесь за бампер, чтобы поднять коляску с ребенком.

ИСПОЛЬЗОВАНИЕ РЕМНЕЙ БЕЗОПАСНОСТИ

Детская прогулочная коляска снабжена системой удерживания в пяти точках, состоящей из двух плечевых ремней, двух прорезей для регулировки, поясного ремня и разделительного ремня для ног с пряжкой.

ВНИМАНИЕ: Чтобы приспособить ремни безопасности под размеры ребенка, можно воспользоваться плечевыми ремнями, предварительно пропустив их через две прорези, как указано на Рис. 16.

16. Усадив ребенка в коляску, пристегните ремни, предварительно пропустив два зубца через прорезь для плечевых ремней (рис. 16А) и затем вставив их в пряжку разделительного ремня для ног (рис. 16В); отрегулируйте длину ремней так, чтобы они прилегали к плечам и к телу ребенка.

17. Чтобы расцепить поясной ремень, нажмите и выньте боковые вилки (Рис. 17).

18. Поясной ремень должен всегда пропускаться через 2 "D"-образных кольца, предусмотренных с боковых сторон сиденья коляски (рис. 18).

ВНИМАНИЕ: Обязательно используйте системы удерживания ребёнка. Для безопасности Вашего ребенка используйте все пять точек крепления ремней безопасности.

СНЯТИЕ РЕМНЕЙ БЕЗОПАСНОСТИ

Ремни безопасности можно снимать (для стирки или для использования коляски в конфигурации люльки/полужесткой люльки).

Чтобы снять ремни, необходимо извлечь поясной ремень из специальных «D»-образных колец, а плечевые ремни – из прорезей в тканевой обивке на спинке. После снятия ремней безопасности следует убедиться, что они правильно закреплены во всех предусмотренных местах.

Чтобы вернуть на место систему удерживания, внимательно следуйте приведенным далее указаниям:

19. Вставьте ремень в прорезь, как показано на рисунке 19, следя за тем, чтобы регулятор длины располагался так, как показано на рисунке 19А.

20. Возьмитесь за пластиковую петлю плечевых ремней и вставьте ее в тканевое кольцо ремня (Рис. 20).

21. После правильного выполнения этой операции потяните вниз ремень так, чтобы отогнуть тканевое кольцо (Рис. 21А-21В).

22. ВНИМАНИЕ: По окончании монтажа проверьте правильную установку пластиковых петель. Убедитесь в том, что пластиковые петли, после установки на соответствующие вилки, обращены горизонтальными выступающими частями снаружи от сиденья (Рис. 22А-22В).

По окончании сборки ремни следует снова отрегулировать под размер вашего ребенка.

ПРЕОБРАЗОВАНИЕ СИДЕНЬЯ: КОНФИГУРАЦИЯ ЛЮЛКИ

Чтобы превратить сиденье в люльку, необходимо выполнить следующие действия:

23. Расстегните пряжки под сиденьем (Рис. 23 – 23А).

24. Поместите подставку для ног горизонтально, отрегулируйте спинку в самое нижнее положение (Рис. 24), отклоните сиденье, нажав на кнопки, показанные на рисунке 11, и установите люльку в горизонтальное положение (Рис. 24А).

25. Снимите ремни безопасности (см. параграф **СНЯТИЕ РЕМНЕЙ БЕЗОПАСНОСТИ**), уберите их на хранение в недоступное для детей место.

ВНИМАНИЕ: Люльку можно использовать только в горизонтальном положении (Рис. 25А). Не регулируйте люльку в наклонном положении (Рис. 25В).

26. Прикрепите тканевую обивку, пристегивая ее к обивке коляски с помощью специальной внутренней застежки-молнии (Рис. 26), расположенной в изголовье ребенка.

27. Затем наденьте эластичную часть тканевой обивки на трубчатую конструкцию в зоне ног (Рис. 27). В последнюю очередь, пристегните кнопки, расположенные с обеих сторон (27А).

ВНИМАНИЕ: Когда сиденье используется в конфигурации переносной люльки, его необходимо устанавливать «лицом к маме». (Рис. 27В-27С).

ВНИМАНИЕ: В конфигурации люльки не вынимайте сиденье коляски, когда ребенок находится внутри.

ПРЕОБРАЗОВАНИЕ СИДЕНЬЯ: КОНФИГУРАЦИЯ ПОЛУЖЕСТКОЙ ЛЮЛКИ

ВАЖНО – СОХРАНИТЕ ЭТУ ИНСТРУКЦИЮ ДЛЯ БУДУЩЕГО ИСПОЛЬЗОВАНИЯ.

ВНИМАНИЕ: ПЕРЕД ИСПОЛЬЗОВАНИЕМ СНИМИТЕ И ВЫБРОСЬТЕ ИМЕЮЩИЕСЯ ПЛАСТИКОВЫЕ ПАКЕТЫ И ОСТАЛЬНЫЕ КОМПОНЕНТЫ УПАКОВКИ. В ЛЮБОМ СЛУЧАЕ, ХРАНИТЕ ИХ В НЕДОСТУПНОМ ДЛЯ ДЕТЕЙ МЕСТЕ.

ПРЕДУПРЕЖДЕНИЯ

- Для правильного использования коляски изучите инструкции к ней.
- **ВНИМАНИЕ:** Это изделие предназначено для детей, которые ещё не умеют сидеть самостоятельно, поворачиваться и подниматься, опираясь на руки или колени. Максимальный вес ребёнка: 9 кг.
- **Изделие предусмотрено для детей: 0 – 5/6 месяцев.**
- **ВНИМАНИЕ:** Используйте изделие только на устойчивой, горизонтальной, ровной и сухой поверхности.
- **ВНИМАНИЕ:** Не позволяйте другим детям играть без присмотра рядом с люлькой.
- **ВНИМАНИЕ:** Не пользуйтесь люлькой, если отдельные ее части поломаны, разорваны или отсутствуют.
- Используйте только запасные части, поставленные или одобренные производителем.
- Не устанавливайте аксессуары, запасные части и компоненты других производителей или не одобренные производителем. Если изделие подвергается модификации, производитель снимает с себя любую ответственность.
- Не забывайте о том, что огонь и другие источники тепла, такие как электрические и газовые плиты и т. п. потенциально опасны, поэтому никогда не оставляйте люльку рядом с ними.
- Периодически проверяйте состояние изделия и целостность его структуры. В особенности ручку для переноски и дно люльки. Если изделие повреждено или имеет явные признаки изно-

са, не пользуйтесь им и держите его вдали от детей.

- Перед транспортировкой люльки убедитесь, что ручка находится в соответствующем положении.
- Голова ребенка в люльке никогда не должна быть ниже остальных частей тела.
- **ВНИМАНИЕ:** Если вы приобрели матрасик в дополнение к внутренней тканевой обивке, проверьте, чтобы он подходил для люльки. Габариты: L. 780 мм, W. 300 мм, H. 20 мм. Матрасик не должен превышать размеры, рекомендованные изготовителем.
- Перед сборкой изделия необходимо убедиться в целостности его компонентов; при обнаружении повреждений вследствие перевозки, не используйте изделие и храните его вдали от детей.
- Не оставляйте в люльке какие-либо предметы, которые могут уменьшить ее глубину.
- Держите вдали от детей пластиковые пакеты во избежание удушья.
- Если вы оставляете предметы на солнце, охладите их перед тем как дать ребенку.
- **ВНИМАНИЕ:** Никогда не оставляйте ребёнка без присмотра.
- **ВНИМАНИЕ:** Никогда не используйте люльку на опорной поверхности.
- Никогда не кладите ребёнка спать в люльку на длительное время: это изделие не может заменить кровать.
- Если люлька не используется, храните ее в недоступном для детей месте.

Сиденье Urban Plus может быть преобразовано в полужесткую люльку при использовании предоставляемого в комплектации основания. Чтобы превратить сиденье в полужесткую люльку, необходимо выполнить следующие действия.

28. Расстегните пряжки, расположенные под сиденьем, в соответствии с указаниями п. 23, и переведите сиденье в горизонтальное положение (рис. 28)

В конфигурации полужесткой люльки снимите ремни безопасности (см. параграф **СНЯТИЕ РЕМНЕЙ БЕЗОПАСНОСТИ**), уберите их на хранение в недоступное для детей место.

29. Разложите основание полужесткой люльки, переведя ее в горизонтальное положение до щелчка блокировки (рис. 29 – 29 А).

30. Расположите основание для полужесткой люльки внутри сиденья, уделяя внимание установке опоры "А" в специальное гнездо, расположенное в изголовье ребенка (рис. 30 – 30 А). Затем завершите крепление, закрывая опору "В" вокруг трубы зоны ног (рис. 30В). После закрепления жесткого основания к двум концам, необходимо прикрепить его к металлическому горизонтальному стержню, расположенному под сиденьем. Пластиковое основание с длинных сторон оснащено двумя тесьмами с кнопками (рис. 30С). Возьмите край с кнопкой и пропустите его через тканевую петлю, расположенную со стороны сиденья (рис. 30D-30Е); затем намотайте ленту вокруг горизонтального металлического стержня (рис. 30F) и вновь пропустите ленту через петлю (30G), завершите крепление, застегивая кнопку (30H). Повторите те же самые операции также для другой стороны (30I). После этого необходимо расположить тканевую обивку, закрепляя ее к ткани коляски посредством внутренней молнии, расположенной в зоне изголовья, а в зоне ног, обернуть гибкую часть и застегнуть кнопки, в соответствии с указаниями п. 26-27.

ВНИМАНИЕ: Когда сиденье используется в конфигурации полужесткой люльки, его необходимо устанавливать только на коляску только в положении «лицом к маме».

31. Для завершения конфигурации полужесткой люльки следует прикрепить бампер к каркасу, вставляя его концы в соответствующие гнезда.

ВНИМАНИЕ: Для того, чтобы убедиться в соответствующем креплении бампера, проверьте, что зеленая зона, присутствующая в верхней части кнопок крепления, видима (рис. 31). Если она не видима, это говорит о том, что бампер не установлен соответствующим образом (Рис. 31А).

В конфигурации полужесткой люльки, при ее монтаже на коляску, рекомендуется позиционировать бампер, обращенный к головке ребенка, в соответствии с указаниями рисунка 31 В.

32. Если бампер повернут к голове ребенка, он может использоваться в качестве ручки для переноски полужесткой люльки.

ВНИМАНИЕ: Перед снятием полужесткой люльки с каркаса, проверьте крепление бампера, резко потянув его вверх.

ВНИМАНИЕ: Перед снятием полужесткой люльки с каркаса с находящимся в ней ребенком, проверьте, что бампер обращен вверх к головке ребенка.

Для снятия люльки с рамы следует нажать две серые

кнопки, расположенные на боковых шарнирах (рис. 32), и поднять полужесткую люльку за бампер, натягивая вверх (рис. 32 А).

33. Полужесткая люлька после ее снятия с рамы коляски с находящимся внутри ребенком, может быть поставлена на ровную поверхность (рис. 33).

34. Для возврата в конфигурацию коляски или люльки, следует снять тканевую обивку и основание полужесткой люльки, установленное ранее. Для извлечения основания, отцепите опору "В" от рамы, открывая вверх (рис. 34), наклоните основание и выньте его из механизма, нажимая кнопку опоры "А" (рис. 34 А).

35. Для большей компактности после снятия с сиденья основание можно сложить, одновременно нажав на две подвижные кнопки в нижней части (рис. 35).

ВНИМАНИЕ: Когда пластина не используется, держите ее в недоступном для детей месте.

СТОЯНОЧНЫЙ ТОРМОЗ

Коляска оснащена стояночным тормозом в виде педали, расположенной на задней оси.

36. Чтобы установить коляску на стояночный тормоз, следует нажать на педаль (Рис. 36).

37. Чтобы снять коляску со стояночного тормоза, необходимо протолкнуть педаль вверх (Рис. 37).

ВНИМАНИЕ: При установке всегда используйте тормоз. Никогда не оставляйте коляску с ребенком на наклонной поверхности, даже при задействованном тормозе.

ВНИМАНИЕ: Задействовав стояночный тормоз, следует убедиться в том, что он правильно сработал на обоих задних колесах.

ПОВОРОТНЫЕ КОЛЕСА

Коляска оснащена передними поворотными/неподвижными колесами.

38. На неровных поверхностях (щебень, грунтовая дорога и т.д.) целесообразно использовать заблокированные колеса, гарантирующие нужную плавность движения. Поворотные колеса рекомендуются с целью увеличения маневренности коляски на нормальной дороге. Чтобы передние колёса свободно поворачивались, надавите ногой на переднюю кнопку, как показано на рисунке 38. Чтобы заблокировать передние колёса, повторно надавите на кнопку ногой. Независимо от положения колеса, оно будет заблокировано в прямом положении.

ВНИМАНИЕ: оба колеса должны всегда быть одновременно либо заблокированы, либо разблокированы.

РЕГУЛИРОВКА РУЧКИ

Коляска оснащена регулируемой по высоте ручкой в зависимости от удобства пользователя.

39. Ее можно установить в 4 разные положения, нажав на кнопку разблокировки, которая находится в центре ручки (Рис. 39).

При переходе из одного положения в другое проверяйте, что автоматический механизм блокировки правильно сработал.

ДОЖДЕВИК

Детская коляска оснащена дождевиком.

ВНИМАНИЕ: Используйте дождевик только после приобретения Color Pack и закрепления капюшона. Нельзя

использовать дождевик на коляске, которая не имеет капюшона, поскольку в этом случае он может стать причиной удушения ребенка. Во избежание перегрева никогда не оставляйте коляску с ребенком и установленным дождевиком на солнце.

40. Чтобы зафиксировать дождевик, раскройте полностью капюшон коляски и обмотайте дождевик вокруг наружной трубчатой конструкции спинки. В завершение наденьте и противоположную сторону дождевика на трубчатую конструкцию в зоне ног (Рис. 40). По окончании использования дайте ему просохнуть (если он намочен), затем сложите для хранения в недоступном для детей месте.

ВНИМАНИЕ: Используйте только дождевик, поставляемый вместе с изделием.

Набор COLOR PACK (приобретается отдельно)

Список компонентов:

- Капюшон
- Мягкий вкладыш для сиденья
- Комплект «Комфорт»
- Накидка на ноги/фартук для люльки

КАПЮШОН

На коляске может быть установлен капюшон (предоставляемый в Color Pack, приобретаемый отдельно).

Сиденье снабжено двумя механизмами сцепления, которые расположены по бокам спинки и служат для крепления капюшона.

41. Чтобы зафиксировать капюшон, вставьте крепления в механизмы сцепления, как показано на рисунке 41.

42. Вслед за этим пристегните тканевую обивку капюшона с помощью молнии, расположенной на шасси сбоку от спинки (Рис. 42).

ВНИМАНИЕ: Закрепление капюшона должно проводиться по обеим сторонам коляски. Проверьте, что он надежно зафиксирован.

43. Чтобы снять капюшон, следует полностью расстегнуть молнию тканевой обивки капюшона и нажать на кнопки, которые расположены внутри механизмов сцепления капюшона, после чего потянуть капюшон вверх (Рис. 43).

44. Чтобы отрегулировать капюшон, потяните и/или протолкните его по центру (Рис. 44).

МЯГКАЯ ЭРГОНОМИЧЕСКАЯ ПОДУШКА

В первые месяцы жизни ребенка можно использовать мягкую эргономическую подушку, входящую в комплект Color Pack. Мягкую эргономическую подушку следует устанавливать в конфигурации коляски.

Правильное расположение ремней безопасности на спинке коляски описано в параграфе «**ИСПОЛЬЗОВАНИЕ РЕМНЕЙ БЕЗОПАСНОСТИ**».

45. После этого необходимо продеть ремни в специальные прорези, расположенные на спинке эргономической подушки. Выполните эту же операцию для поясного ремня и разделительного ремня для ног, как показано на рисунке 45.

КОМПЛЕКТ «КОМФОРТ»

46. В состав Color Pack входит комплект «Комфорт» из 2 накладок для плечевых ремней (А) и одной накладки на разделительный ремень для ног (В) (Рис. 46).

47. Для сборки вставьте плечевые ремни в лямки, как показано на рисунке 47 так, чтобы вертикальный шов был обращен наружу. Плечевые ремни можно отрегулировать под размер ребенка.

48. Проденьте разделительный ремень для ног через специальное отверстие, как показано на рисунке 48.

НАКИДКА ДЛЯ НОГ/ПОКРЫВАЛЬЦЕ

49. Один и тот же компонент (Рис. 49А) может использоваться двумя разными способами: в качестве накидки для ног в конфигурации коляски (Рис. 49В) и в качестве покрывальца в конфигурации люльки/полужесткой люльки (Рис. 49С).

50. Чтобы зафиксировать накидку/покрывальце, необходимо обернуть его вокруг каркаса и пропустить под бампером, чтобы затем зафиксировать к шасси с помощью внутренних и внешних кнопок (Рис. 50А-50В).

СКЛАДЫВАНИЕ КОЛЯСКИ

Для складывания коляски рекомендуется произвести регулировку ручки в самом нижнем положении и оставить колеса не заблокированными.

Можно закрыть коляску двумя разными способами: без сиденья или с сиденьем, прикрепленным к раме.

Складывание коляски без сиденья

51. Чтобы снять сиденье, нажмите на серые кнопки, расположенные возле шарниров сиденья (Рис. 51).

52. Чтобы сложить коляску, следует нажать кнопку 1, а затем нажать на кнопки 2 и 3 (Рис. 52).

Складывание коляски с сиденьем

53. Сложите сиденье, натягивая вверх два рычажка, расположенные за трубкой сиденья (рис. 53), а затем протолкните вперед до достижения максимального положения компактности (рис. 53 А – 53В).

54. Сложите коляску в соответствии с указаниями п. 52. Теперь коляска закрыта с сиденьем, прикрепленным к раме (рис. 54).

ГАРАНТИЯ

Изделие гарантируется на отсутствие дефектов соответствия при нормальных условиях использования, согласно указаний инструкций по эксплуатации.

В любом случае, гарантия не будет действительна в случае ущерба, обусловленного несоответствующим использованием, изнашиванием или непредвиденными обстоятельствами.

В отношении длительности гарантии на дефекты соответствия см.специальные положения национальных стандартов, применяемых в стране приобретения изделия, когда они предусмотрены.

UK ІНСТРУКЦІЯ З ВИКОРИСТАННЯ

ВАЖЛИВО – ЗБЕРІГАЙТЕ ЦІ ІНСТРУКЦІЇ ДЛЯ ВИКОРИСТАННЯ В МАЙБУТНЬОМУ.

УВАГА: ПЕРЕД ВИКОРИСТАННЯМ ЗНІМІТЬ Й ВИКИНЬТЕ ВСІ НАЯВНІ ПЛАСТИКОВІ ПАКЕТИ І РЕШТУ КОМПОНЕНТІВ УПАКОВКИ. В БУДЬ-ЯКОМУ РАЗІ, ЗБЕРІГАЙТЕ ЇХ В НЕДОСТУПНОМУ ДЛЯ ДІТЕЙ МІСЦІ

ПОПЕРЕДЖЕННЯ

- **УВАГА:** Ніколи не залишайте дитину без нагляду.
- **УВАГА:** Перш ніж розпочати використання візка, слід переконаватися, що всі блокуючі механізми прикріплені правильно.
- **УВАГА:** Щоб запобігти травмуванню дитини під час розкладання або складання візка, переконайтеся, що вона знаходиться на безпечній відстані.
- **УВАГА:** Не дозволяйте дітям гратися з цим виробом.
- **УВАГА:** Завжди використовуйте системи утримання дитини.
- **УВАГА:** Перш ніж використовувати візок, переконайтеся, що сидіння, коліска або автомобільне крісло надійно закріплені на каркасі.
- **УВАГА:** Цей виріб не призначений для використання під час бігу або катання на роликах.
- Використовувати прогулянковий візок можна для перевезення дітей віком від народження і до 36 місяців, при цьому вага дитини не має перевищувати 15 кг.
- **УВАГА:** При перевезенні у візку дітей від народження і до 6 місяців візок має використовуватися

в конфігурації візка або напівжорсткої переносної колиски.

- **УВАГА:** Цей виріб, у конфігурації візка, призначений для дитини, яка ще не в змозі сидіти самостійно, перегортатися і підніматися з опорою на руки та коліна. Максимальна вага дитини: 9 кг.
- До візка можна кріпити тільки автотокрісла CHICCO AUTOFIX FAST і Chicco KEYFIT, оснащені спеціальним кріпильним механізмом. Для цього потрібний адаптер (придбати окремо).
- **УВАГА:** У разі придбання матрацика окремо від колиски на додаток до внутрішньої тканинної оббивки перевірте, щоб вони були сумісними. Розмір: Довжина 780 мм, ширина 300 мм, висота 20 мм. Не кладіть ще один додатковий матрацик зверху на матрацик з рекомендованими виробником розмірами.
- **УВАГА:** Кожного разу, коли необхідно вийняти дитину з візка або помістити її всередині, використовуйте гальма.
- В жодному разі не залишайте візок з дитиною на похилій поверхні, навіть якщо задіяні гальма.
- Використовуйте гальмівний пристрій кожен раз, коли Ви зупиняєте візок.
- Не перевантажуйте кошик понад 3 кг.
- Будь-який вантаж, підвішений на ручки візка, його спинку або бокові частини, може порушити його стійкість.
- Не транспортуйте за раз більше однієї дитини.
- Не використовуйте аксесуари візка, запасні частини або деталі, не поставлені або не схвалені виробником.

- Після зняття ременів безпеки та повторного їх встановлення переконайтеся, що вони займають правильне положення у передбачених точках кріплення. Після цього ремені мають бути знову відрегульовані. Щоб переконатися у правильному закріпленні ременів безпеки, необхідно усадити дитину, застігнути ремені і сильно потягнути за кінець ременю.
- Дитяче автомобільне крісло, встановлене на візку, не заміняє коліски або ліжечка. Якщо дитині необхідно спати, її слід покласти у візок для новонароджених, в колиску або в ліжечко.
- Перед збиранням переконайтеся в тому, що виріб та всі його деталі не пошкоджені при транспортуванні. В іншому випадку не користуйтеся виробом і тримайте його в недоступному для дітей місці.
- Забороняється використовувати виріб з пошкодженими, відірваними або відсутніми частинами.
- Збирати виріб повинна тільки доросла особа.
- Цей виріб має використовувати виключно доросла особа.
- Користувачі візка повинні добре знати принципи його роботи.
- Здійснюючи регулювання візка, слідкуйте за тим, аби його рухомі частини не торкалися дитини.
- Не користуйтеся візком на сходах або на ескалаторі: можлива втрата контролю.
- Будьте вкрай уважними при підйомі або спуску з тротуару чи зі сходинки.
- Не дозволяйте дитині сідати у корзину для речей; це може спричинити поломку та травм-

вання дитини, а також призвести до перевертання візка.

- Щоб запобігти ризику удушення, не залишайте поруч з дитиною і не давайте їй речі, які мають тасьму або мотузки.
- Після тривалого перебування візка на сонці дочекайтеся, доки він охолоне, і лише потім саджайте в нього дитину.
- Тривале перебування візка на сонці може спричинити знебарвлення його матеріалів та тканин.
- Уникайте контакту візка із солоною водою, щоб запобігти утворення іржі.
- Не використовуйте візок на пляжі.
- Тримайте прогулянковий візок подалі від дітей, коли Ви ним не користуєтесь.

ПЕРЕЛІК КОМПОНЕНТІВ

- Каркас
- Сидіння
- 2 задніх колеса
- 2 передніх колеса
- Протиударний бампер
- Корзина для речей
- Тканинна оббивка для візка/напівжорсткої коліски
- Основа напівжорсткої коліски
- Накідка від дощу

Важливе зауваження: Малюнки і описи, що містяться в даній інструкції, відносяться до одного з варіантів прогулянкового візка; деякі компоненти та деякі функції, описані в ній, можуть відрізнятись залежно від варіанту придбаного вами візка.

Придбавши комплект **«COLOR PACK»**, (не передбачений в базовій конфігурації, його необхідно придбати окремо), Ви отримуєте в своє розпорядження наступні компоненти:

- Капюшон
- М'яка ергономічна подушка для сидіння
- 2 лямки та один розділовий ремінь для ніг (Комплект «Комфорт»)
- Накідка для ніг/покривальце.

ПРИМІТКА: Встановлення цих елементів описано в параграфі **«COLOR PACK»**.

АДАПТЕР ДЛЯ ДИТЯЧОГО АВТОКРІСЛА

На візок Urban Plus можна встановити автокрісло Chicco Autofix Fast або Chicco Keyfit, використовуючи спеціальний «Адаптер для дитячого автокрісла» (продається

окремо). Правильний монтаж «Адаптеру для дитячого автокрісла» описаний у відповідному керівництві з інструкціями.

РЕКОМЕНДАЦІЇ З ЧИЩЕННЯ І ДОГЛЯДУ

Цей виріб вимагає регулярного догляду. Операції з очищення та догляду мають виконуватися дорослою особою.

ЧИЩЕННЯ

Оббивка на візку і колісці не є знімною. Тканинні частини необхідно очищати зволоженою губкою і нейтральним милом. Регулярно протирати пластмасові частини зволоженою серветкою. Щоб не утворилася іржа, необхідно висушувати металеві частини у разі контакту з водою. Не використовувати для чищення розчинники та абразивні засоби.

М'який матрацик коліски зі знімною оббивкою можна прати, дотримуючись інструкцій, вказаних на етикетці зі складом тканин.

Для чищення компонентів Color rack (придбаних окремо) виконайте вказівки на етикетці зі складом тканин.

Нижче наведені символи прання з відповідними позначеннями:



Прати вручну в холодній воді



Не відбілювати



Не сушити механічним способом



Не прасувати



Не піддавати хімічній чистці

ДОГЛЯД

В разі необхідності змашуйте рухомі частини сухим силоновим маслом. Регулярно перевіряйте стан зношення коліс і очищайте їх від пилу та піску. З метою уникнення тертя, яке може негативно вплинути на роботу візка, запобігайте накопиченню пилу, забруднень і піску на пластмасових частинах, які пересуваються по металевим трубчастим конструкціям. Зберігайте візок у сухому місці.

ПЕРШЕ СКЛАДАННЯ ВІЗКА

1. Натисніть на сіру кнопку, розташовану всередині круглого шарніра, одночасно повертаючи трубчасту рукоятку, як показано на малюнку 1.
2. Потім повністю розкрийте каркас, розкладаючи трубчасту конструкцію ніжок до тих пір, поки не пролунає клацання, що підтверджує блокування (Мал. 2-2А).
3. Вставте переднє колесо у відповідний отвір, має пролунає клацання, яке свідчить про блокування (Мал. 3). Повторіть ці ж дії для другого переднього колеса.
4. Щоб встановити заднє колесо, вставте штифт колеса в отвір на трубчастій конструкції задньої ніжки, як показа-

но на малюнку 4. Повторіть ці ж дії для другого колеса.

УВАГА: Перед використанням візка переконайтеся в тому, що колеса надійно закріплені на каркасі.

5. Передня частина корзини має фігурну форму. Використовуючи відповідні кнопки (Мал. 5), встановіть корзину так, щоб фігурна частина розташовувалася на передній трубчастій конструкції. Повторіть ці ж дії з задньою частиною корзини (Мал. 5А). Щоб завершити встановлення, протягніть тасьми, наявні в передній частині корзини, крізь «D»-образні кільця, розташовані на передніх ніжках візка, фіксуючи тасьми кнопками (Мал. 5В).

МОНТАЖ СІДІННЯ: КОНФІГУРАЦІЯ ВІЗКА

В упаковці знаходиться каркас та закриті сидіння.

6. Щоб встановити сидіння на візку, необхідно відкрити його, як зображено на малюнках 6 – 6А; відповідне клацання підтверджує блокування (мал. 6В). Для повного розкриття сидіння застібніть блискавку вздовж металевої опори, що знаходиться під сидінням, як зображено на малюнках 6С-6Д.

7. Застібніть пряжку А, що знаходиться зовні в той частині сидіння, де розташовуються ноги, як зображено на мал. 7; після цього застібніть пряжку В, яка знаходиться під сидінням (Мал. 7А).

8. Щоб встановити сидіння, вставте два кріплення, показані на малюнку 8, у відповідні гнізда всередині круглих шарнірів візка (Мал. 8А); клацання підтверджує правильне блокування.

УВАГА: Перевірте надійне закріплення сидіння, потягнувши його вгору.

9. Сидіння можна встановлювати на візок в обох напрямках: як «у напрямку руху» (Мал. 9), так і «обличчям до мамі» (Мал. 9А).

10. Щоб зняти сидіння, натисніть на бічні сірі кнопки та потягніть сидіння вгору (Мал. 10). Ці дії слід виконувати без дитини всередині.

УВАГА: Не знімайте сидіння візка з дитиною, яка знаходиться всередині.

РЕГУЛЮВАННЯ СІДІННЯ

Встановивши сидіння на шасі, можна встановити кут нахилу в одному з трьох положень.

11. Сидіння можна відрегулювати, одночасно натиснувши на кнопки, розташовані над центральним шарніром (Мал. 11).

12. Нахил спинки відносно сидіння можна змінити за допомогою кнопки, як показано на мал. 12.

РЕГУЛЮВАННЯ ОПОРИ ДЛЯ НІГ

13. Опору для ніг можна встановлювати в різні положення, натиснувши одночасно на кнопки, вказані на малюнку 13.

ЗНІМНИЙ БАМПЕР

Візок оснащений знімним протиударним бампером.

14. Щоб його зняти, достатньо натиснути на бічні кнопки (Мал. 14).

15. Щоб помістити дитину всередину або виїняти її з візка, можна відкрити бампер лише з одного боку (Мал. 15).

УВАГА: Обов'язково використовуйте ремені безпеки. Бампер НЕ є пристроєм для утримання дитини.

УВАГА: Не використовуйте бампер для підняття візка з дитиною всередині.

ВИКОРИСТАННЯ РЕМЕНІВ БЕЗПЕКИ

Ремінь безпеки прогулянкового візка має 5 точок кріплення і складається з двох лямок, двох прорізів для регулювання, одного поясного ремня та одного розділового ремня для ніг з пряжкою.

УВАГА: Щоб пристосувати ремені безпеки під розміри дитини, можна скористатися плечовими ременями, попередньо пропустивши їх крізь два прорізи, як зазначено на мал. 16.

16. Розташувачи дитину у візку, пристебніть ремені безпеки, пропустивши спочатку два зубці в прорізи на лямках (мал. 16А) і потім вставивши їх у пряжку розділового ремня для ніг (мал. 16В); відрегулюйте довжину ременів так, щоб вони прилягали до плечей і тулубу дитини.

17. Щоб відстебнути поясний ремінь, натисніть на бічні зубці і потягніть за них (Мал. 17).

18. Поясний ремінь необхідно завжди пропускати крізь 2 D-образні кільця по боках сидіння візка (мал. 18).

УВАГА: Завжди використовуйте системи утримання дитини. Для безпеки Вашої дитини використовуйте всі п'ять точок кріплення ременів безпеки.

ЗНЯТТЯ РЕМЕНІВ БЕЗПЕКИ

Реміні безпеки є знімними (щоб випрати або при використанні в конфігурації візка/напівжорсткої колиски). Щоб зняти ремені, необхідно витягти поясний ремінь зі спеціальних D-образних кілець, а плечові ремені - з прорізів в текстильній оббивці на спинці. Після зняття ременів безпеки та повторного їх встановлення переконайтеся, що вони займають правильне положення у передбачених точках кріплення.

Щоб повернути на місце систему утримання, уважно виконайте зазначену далі процедуру:

19. Вставте ремені у проріз, як показано на мал. 19, звертаючи увагу на те, щоб регулятор довжини розташовувався так, як показано на мал. 19А.

20. Візьміться за пластикову петлю плечових ременів і вставте її в текстильне кільце ремня (Мал. 20).

21. Після правильного виконання цієї операції потягніть вниз ремінь так, щоб відігнути текстильне кільце (Мал. 21А-21В).

22. УВАГА: Після закінчення монтажу перевірте правильне положення пластикових петель. Переконайтеся в тому, що пластикові петлі, після встановлення на відповідні зубці, дивляться горизонтальними виступними частинами назовні від сидіння (мал. 22А-22В).

По закінченні монтажу ремені слід знову відрегулювати під розмір вашої дитини.

ТРАНСФОРМУВАННЯ СИДІННЯ: КОНФІГУРАЦІЯ КОЛИСКИ

Щоб перетворити сидіння в колиску, необхідно виконати наступні дії:

23. Розстебніть пряжки під сидінням (Мал. 23 – 23А).

24. Розшуйте підставку для ніг у горизонтальному положенні, відрегулюйте спинку в найнижчому положенні (Мал.24), нахиліть сидіння, натиснувши на кнопки, показані на малюнку 11, і встановіть колиску в горизонтальне положення (Мал. 24А).

25. Зніміть ремені безпеки (див. параграф «**ВИДАЛЕННЯ РЕМЕНІВ БЕЗПЕКИ**»), приберіть їх на зберігання в недоступне для дітей місце.

УВАГА: Колиску можна використовувати тільки в гори-

зонтальному положенні (Мал. 25А). Не встановлюйте колиску у похиле положення (Мал. 25В).

26. Покладіть покривальце, обережно пристебнувши його до оббивки візка за допомогою спеціальної внутрішньої застібки-блискавки (Мал. 26), розташованої в голові дитини.

27. Слідом за цим надягніть еластичну тасьму матрацика на трубчасту конструкцію в зоні ніг (Мал. 27). В останню чергу пристебніть кнопки, розташовані з обох боків (Мал. 27А).

УВАГА: Коли сидіння має конфігурацію візка, його необхідно встановити на каркасі обличчям до мами. (Мал. 27В-27С).

УВАГА: В конфігурації візка не знімайте сидіння візка з дитиною, яка знаходиться всередині

ТРАНСФОРМУВАННЯ СИДІННЯ: КОНФІГУРАЦІЯ ОСНОВИ НАПІВЖОРСТКОЇ КОЛИСКИ

ВАЖЛИВО – ЗБЕРІГАЙТЕ ЦІ ІНСТРУКЦІЇ ДЛЯ ВИКОРИСТАННЯ В МАЙБУТНЬОМУ.

УВАГА: ПЕРЕД ВИКОРИСТАННЯМ ЗНІМІТЬ Й ВИКИНЬТЕ ВСІ НАЯВНІ ПЛАСТИКОВІ ПАКЕТИ І РЕШТУ КОМПОНЕНТІВ УПАКОВКИ. В БУДЬ-ЯКОМУ РАЗІ, ЗБЕРІГАЙТЕ ЇХ В НЕДОСТУПНОМУ ДЛЯ ДІТЕЙ МІСЦІ

ПОПЕРЕДЖЕННЯ

- Інформація щодо використання дитячого візка надається в інструкціях до самого візка.
- **УВАГА:** Цей виріб призначений для дитини, яка ще не в змозі сидіти самостійно, перегортатися і підніматися з опорою на руки та коліна. Максимальна вага дитини: 9 кг.
- **Для якого віку:** 0 – 5/6 місяців.
- **УВАГА:** Використовуйте виріб тільки на стійкій горизонтальній, рівній та сухій поверхні.
- **УВАГА:** Не дозволяйте іншим дітям гратися біля переносної колиски без нагляду з боку дорослих.
- **УВАГА:** Забороняється викорис-

товувати виріб з пошкодженими, відірваними або відсутніми частинами.

- Використовуйте тільки ті запасні частини колиски, які поставлені або схвалені виробником.
- Не встановлюйте на колиску аксесуари, запасні частини або інші компоненти, які не поставлені виробником. Внесення у виріб будь-яких модифікацій звільнюють виробника від будь-якої відповідальності.
- Враховуйте небезпеку, яка пов'язана з вогнем і іншими джерелами тепла, наприклад, електричними або газовими печами, тощо. Не залишайте колиску поблизу від таких джерел тепла.
- Регулярно перевіряйте фізичну і конструктивну цілісність виробу. Зокрема, звертайте особливу увагу на переносні ручки і на дно колиски. У разі виявленні слідів ушкодження або зношення не використовуйте колиску і тримайте її в недоступному для дітей місці.
- Перед транспортуванням колиски переконайтеся в тому, що ручка знаходиться у правильному для використання положенні.
- Не можна, щоб голова дитини у колисці була розташована нижче відносно тіла.
- **УВАГА:** У разі придбання матрацика окремо від колиски на додаток до внутрішньої тканинної оббивки перевірте, щоб вони були сумісними. Розмір: Довжина 780 мм, ширина 300 мм, висота 20мм. Не кладіть ще один додатковий матрацик зверху на матрацик з рекомендованими виробником розмірами.
- Перед збиранням переконайтеся

в тому, що виріб та всі його деталі не пошкоджені при транспортуванні. В іншому випадку не користуйтеся виробом і тримайте його в недоступному для дітей місці.

- Не залишайте всередині колиски жодних речей, які можуть зменшити її глибину.
- Тримайте пластикові пакети подалі від дитини, щоб запобігти ризикам удушження.
- Речі, які залишаються на сонці, перегріваються, тому дайте виробу охолонути, перш ніж саджати дитину всередину.
- **УВАГА:** Ніколи не залишайте дитину без нагляду.
- **УВАГА:** Для перенесення дитячої бороняється використовувати колиску на опорній стійці.
- Не використовуйте переносну колиску для тривалого сну дитини: цей виріб не призначений для заміни ліжечка.
- Якщо колиска не використовується, зберігайте її в недоступному для дітей місці.

Сидіння Urban Plus можна перетворити на напівжорстку колиску, використовуючи основу, що надається. Щоб перетворити сидіння в напівжорстку колиску, необхідно виконати наведені нижче дії.

28. Розстібніть пряжки, що знаходяться під сидінням, як описано у пункті 23, та встановіть сидіння у горизонтальне положення (мал. 28)

У конфігурації напівжорсткої колиски рекомендується зняти ремені безпеки (див. параграф «**ВИДАЛЕННЯ РЕМЕНІВ БЕЗПЕКИ**») та прибрати їх на зберігання в недоступне для дитини місце.

29. Розкладіть основу напівжорсткої колиски, щоб вона стала горизонтальною; при цьому пролунає клацання, що підтверджує фіксацію (мал. 29 – 29 А).

30. Покладіть основу напівжорсткої колиски всередину сидіння, звертаючи увагу на те, щоб стійка «А» була вставлена у відповідне гніздо в тій частині конструкції, де знаходиться голова дитини (мал. 30 – 30 А). Після цього завершіть кріплення, зафіксувавши стійку «В» на трубі з того боку, де знаходяться ноги (мал. 30В). Після приєднання жорсткої основи до двох кінців необхідно прикріпити її до горизонтального металевого прута, що знаходиться під сидінням. Пластмасова основа з довгих

боків має дві текстильні стрічки з кнопкою (мал. 30С). Візьміть кінець з кнопкою та пропустіть його в текстильну петлю збоку сидіння (мал. 30D-30E); потім змотайте стрічку навколо горизонтального металевго прута (мал. 30F) та знову пропустіть стрічку у петлю (30G) та завершіть кріплення, застебнувши кнопку (30H). Повторіть ті ж самі операції також з іншого боку (30I). Тепер необхідно покласти текстильну оббивку, пристебнувши її до тканинного покриття візка за допомогою внутрішньої застіжки-блискавки з того боку, де знаходиться голова, та з боку, де знаходяться ноги, обернути зверху еластичною частиною та застібнути кнопки, як описано у пунктах 26-27.

УВАГА: Коли сидіння має конфігурацію напівжорсткої коліски, його необхідно встановлювати на каркасі виключно обличчям до мами.

31. Щоб завершити налаштування конфігурації напівжорсткої коліски, прикріпіть ручку до каркасу, вставляючи її кінці у відповідні гнізда.

УВАГА: Щоб переконатися у правильному кріпленні ручки, перевірте, щоб на верхній частині кнопок було видно зелену зону (мал. 31). Якщо її не видно, це означає, що ручка прикріплена неправильно (мал. 31А).

У конфігурації напівжорсткої коліски, коли вона встановлена на візку, рекомендується розташовувати ручку так, щоб вона була повернута до голови дитини, як зображено на малюнку 31 В.

32. Ручку, якщо вона повернута до голови дитини, можна використовувати в якості ручки для перенесення напівжорсткої коліски.

УВАГА: Перш ніж знімати напівжорстку коліску с каркаса, перевірте правильність приєднання ручки, рішуче потягнувши її вгору.

УВАГА: Перш ніж знімати напівжорстку коліску с каркаса з дитиною всередині, перевірте, щоб ручка була повернута до голови дитини.

Щоб зняти напівжорстку коліску з каркаса, натисніть дві сірі кнопки на бічних шарнірах (мал. 32) і підніміть напівжорстку коліску, взявшись за ручку та потягнувши її вгору (мал. 32 А).

33. Після зняття напівжорсткої коліски з каркаса візка з дитиною всередині, її можна поставити на рівну поверхню (мал. 33).

34. Щоб повернутися до конфігурації візка, необхідно зняти текстильну оббивку та попередньо встановлену основу напівжорсткої коліски. Щоб зняти основу, від'єднайте стійку «В» від каркаса, відкриваючи її вгору (мал. 34), нахиліть основу та зніміть її з механізму, натиснувши кнопку стійки «А» (мал. 34 А).

35. Після зняття основи з сидіння, її можна скласти для більшої компактності, одночасно пересуваючи два бігунки, що знаходяться знизу (мал. 35).

УВАГА: Якщо основа не використовується, тримайте її подалі від дітей.

СТОЯНКОВЕ ГАЛЬМО

Візок оснащений стоянковим гальмом у вигляді педалі, розташованої на задній вісі.

36. Щоб встановити візок на гальмо, слід натиснути на педаль вниз (Мал. 36).

37. Щоб зняти візок зі стоянкового гальма, необхідно підняти педаль вгору (Мал. 37).

УВАГА: Використовуйте гальмівний пристрій кожен раз, коли Ви зупиняєте візок. Ніколи не залишайте візок з ди-

тиною на похилій поверхні, навіть при задіяному гальмі.

УВАГА: Задіявши стоянкове гальмо, слід переконатися в тому, що воно правильно спрацювало на обох задніх колесах.

ПЛАВАЮЧІ КОЛЕСА

Візок оснащений передніми колесами, які можна використовувати в поворотному або заблокованому стані.

38. На нерівних поверхнях (щебінь, ґрунтова дорога і т.д.) доцільно використовувати заблоковані колеса, тому що вони гарантують потрібну плавність руху. Плаваючі колеса рекомендуються для більшої маневреності візка на нормальній дорозі. Щоб перетворити передні колеса в плаваючі, натисніть вниз ногою передню кнопку, як показано на малюнку 38.

Щоб перетворити передні колеса в заблоковані, натисніть повторно на кнопку ногою. Незалежно від положення колеса, воно буде заблоковано в прямому положенні.

УВАГА: Обидва колеса повинні бути одночасно або заблоковані, або розблоковані.

РЕГУЛЮВАННЯ РУЧКИ

Візок оснащений ручкою, яку можна налаштувати за висотою залежно від зручності користувача.

39. Її можна встановити в 4 різні положення, натиснувши на кнопку розблокування, яка знаходиться в центрі ручки (Мал. 39).

При переході з одного положення в інше перевіряйте, щоб автоматичний механізм блокування правильно спрацював.

ДОЩОВИК

Дитячий прогулянковий візок оснащений дощовиком.

УВАГА: Використовуйте дощовик тільки після придбання «Color Pack» і закріплення капюшона. Не можна використовувати дощовик, якщо на прогулянковому візку немає сонцезахисного капюшона, оскільки дитина може задихнутися. Якщо на візку закріплений дощовик, не залишайте дитину під сонцем - дитина може перегрітися.

40. Щоб зафіксувати дощовик, розкрийте повністю капюшон візка і обмотайте дощовик навколо зовнішньої трубчастій конструкції спинки. На завершення надягніть і протилежну сторону дощовика на трубчасту конструкцію в зоні ніг (Мал. 40). По закінченні використання дайте йому просохнути (якщо він намок), потім складіть для зберігання в недоступному для дітей місці.

УВАГА: Використовуйте тільки дощовик, що поставляється разом з виробом.

КОМПЛЕКТ COLOR PACK (купується окремо)

Список компонентів:

- КАПЮШОН
- ЕРГОНОМІЧНА ПОДУШКА
- КОМПЛЕКТ «КОМФОРТ»
- НАКИДКА ДЛЯ НИГ/ПОКРИВАЛЬЦЕ

КАПЮШОН

На візку можна встановити капюшон (входить у комплект «Color Pack», купується окремо).

Сидіння забезпечено двома механізмами зчеплення, які розташовані з боків спинки і служать для кріплення капюшона.

41. Щоб зафіксувати капюшон, вставте кріплення в меха-

нізми зчеплення, як показано на малюнку 41.

42. Слідом за цим пристебніть текстильну оббивку капюшона за допомогою блискавки, розташованої на шасі збоку від спинки. (Мал. 42).

УВАГА: Кріплення капюшона необхідно виконати з обох сторін прогулянкового візка. Перевірте надійність його закріплення.

43. Щоб зняти капюшон, слід повністю розстебнути блискавку текстильної оббивки капюшона та натиснути на кнопки, які розташовані всередині механізмів зчеплення капюшона, після чого потягнути капюшон вгору (Мал. 43).

44. Щоб відрегулювати капюшон, потягніть і/або протштовхніть його по центру (Мал. 44).

М'ЯКА ЕРГОНОМІЧНА ПОДУШКА

У перші місяці життя дитини можна використовувати м'яку ергономічну подушку, яка входить у комплект «Color Pack». М'яку ергономічну подушку слід встановлювати для конфігурації візка.

Правильне розташування ременів безпеки на спинці візка описано в параграфі «**ВИКОРИСТАННЯ РЕМЕНІВ БЕЗПЕКИ У КОНФІГУРАЦІЇ ВІЗКА**».

45. Після цього необхідно протягнути ремені у спеціальні прорізи, розташовані на спинці ергономічної подушки. Виконайте цю ж операцію для поясного ременя і розділового ременя для ніг, як показано на малюнку 45.

КОМПЛЕКТ «КОМФОРТ»

46. До складу комплекту «Color Pack» входить комплект «Комфорт» з 2 ляжками для плечових ременів (А), однієї накладки на розділовий ремінь для ніг (В) (Мал. 46).

47. Для складання вставте плечові ремені у ляжки, як показано на малюнку 47 так, щоб вертикальний шов дивився назовні. Плечові ремені можна відрегулювати під розмір дитини.

48. Просуньте розділовий ремінь для ніг у відповідний отвір, як показано на малюнку 48.

НАКИДКА ДЛЯ НІГ/ПОКРИВАЛЬЦЕ

49. Той самий компонент (Мал. 49А) може використовуватися двома різними способами: в якості накидки для ніг в конфігурації візка (Мал. 49В) та в якості покривальця в конфігурації напівжорсткої коліски (Мал. 49С).

50. Щоб зафіксувати накидку/покривальце, необхідно обернути його навколо конструкції і пропустити під бампером, щоб потім зафіксувати на шасі за допомогою внутрішніх і зовнішніх кнопок (Мал. 50А-50В).

СКЛАДАННЯ ВІЗКА

Щоб скласти візок, рекомендується відрегулювати ручку так, щоб вона займала найнижче положення та залишити колеса незаблокованими.

Можна скласти візок двома різними способами: без сидіння або ж з сидінням, прикріпленим до каркаса.

Складання візка без сидіння

51. Щоб зняти сидіння, натисніть на сірі кнопки, розташовані біля шарнірів сидіння (Мал. 51).

52. Щоб скласти візок, слід пересунути бігунок 1 і потім натиснути на кнопки 2 та 3 (Мал. 52).

Складання візка з сидінням

53. Складіть сидіння, потягнувши вгору два гачки, що знаходяться за трубкою сидіння (мал. 53), а потім штовхніть його вперед до досягнення максимальної компактності (мал. 53 А – 53В).

54. Складіть візок, як описано у пункті 52. Тепер візок складено так, що сидіння прикріплено до каркаса (мал. 54).

ГАРАНТІЯ

Гарантується відповідність виробу при нормальних умовах використання, передбачених у інструкції з експлуатації.

Відтак, гарантія не буде діяти в разі ушкоджень, що з'явилися внаслідок неправильної експлуатації, зношення або випадкових подій.

Про строк дії гарантії відповідності можна дізнатися з відповідних положень чинного національного законодавства країни, в якій придбано виріб, якщо вони передбачені.

BG ИНСТРУКЦИИ ЗА УПОТРЕБА

ВАЖНО – ЗАПАЗЕТЕ НАСТОЯЩОТО РЪКОВОДСТВО ЗА БЪДЕЩА СПРАВКА.

ВНИМАНИЕ: ПРЕДИ УПОТРЕБАТА ОТСТРАНЕТЕ ВСИЧКИ НАЙЛОНОВИ ТОРБИЧКИ И ОПАКОВЪЧНИ МАТЕРИАЛИ ОТ ПРОДУКТА И ГИ СЪХРАНЯВАЙТЕ НА НЕДОСТЪПНО ЗА ДЕЦА МЯСТО.

ПРЕДУПРЕЖДЕНИЯ

- **ВНИМАНИЕ:** Не оставяйте никога детето си без надзор.
- **ВНИМАНИЕ:** Преди употреба се уверете, че всички застопоряващи механизми са правилно монтирани.
- **ВНИМАНИЕ:** За да се избегне нараняване по време на сгъването и разгъването на количката, уверете се, че детето е на безопасно разстояние.
- **ВНИМАНИЕ:** Не позволявайте на Вашето дете да играе с този продукт.
- **ВНИМАНИЕ:** Винаги използвайте системите за обезопасяване.
- **ВНИМАНИЕ:** Преди употреба, проверете дали застопоряващият механизъм на седалката, чантата или столчето за кола е правилно блокиран.
- **ВНИМАНИЕ:** Този продукт не е подходящ за бягане или пързаяне.
- Употребата на количката е предвидена за деца на възраст между 0 и 36 месеца и с максимално тегло 15 кг.
- **ВНИМАНИЕ:** За новородени и за бебета до около 6 месечна възраст, количката трябва да се из-

ползва в конфигурацията бебешка количка или портбебе.

- **ВНИМАНИЕ:** Този продукт, в конфигурацията бебешка количка, е подходящ за дете, което не е в състояние да седи самостоятелно, да се обръща и да се изправя, като се обляга на ръце и колене. Максимално тегло на детето: 9 кг.
- Само столчета за кола CHICCO AUTOFIX FAST и Chicco KEYFIT, оборудвани със специално, съвместимо, блокиращо устройство, могат да се монтират на количката с помощта на адаптор (по избор).
- **ВНИМАНИЕ:** Ако закупите матраче отделно, за да добавите към вътрешната платнена подплата, уверете се, че се приспособява добре към продукта. Размери: Дължина: 780 мм, Ширина: 300 мм, Дебелина: 20мм. Не слагайте друго матраче върху доставеното, още повече с размери различни от препоръчаните от производителя.
- **ВНИМАНИЕ:** Спирачното устройство трябва да бъде винаги задействано, когато настанявате или изваждате детето.
- Не оставяйте никога количката на стръмни места, когато детето е седнало в нея, дори и спирачките да са задействани.
- Използвайте спирачното устройство винаги, когато спирате.
- Не претоварвайте чантата. Максимално допустимо тегло 3 кг.
- Всеки товар, закрепен към дръжките и/или на гърба, и/или отстрани на количката, може да застраши стабилността на количката.
- Не превозвайте повече от едно дете наведнъж.

- Не използвайте към детската количка аксесоари, резервни части или компоненти, които не са доставени или одобрени от производителя.
- След отстраняването, уверете се, че предпазните колани са правилно монтирани отново с помощта на блокиращите елементи. Коланите трябва да се регулират наново. За да се уверите, че коланите са правилно застопорени, след като поставите и обезопасите детето, дръпнете силно краищата им.
- Със столчето за кола, монтирано на количката, това превозно средство не замества бебешкото кошче или детското креватче. Ако детето трябва да спи, то трябва да бъде поставено в бебешка количка, бебешко кошче или детско креватче.
- Преди сглобяването, проверете продукта и всички негови компоненти за каквито и да било повреди, причинени при транспортирането. В този случай продуктът не трябва да се използва и трябва да се съхранява на подходящо разстояние от достъп на деца.
- Не използвайте продукта, ако има счупени, скъсани или липсващи части.
- Продуктът трябва да се сглобява само от възрастен.
- Този продукт трябва да се използва само от възрастен.
- Уверете се, че потребителите са запознати с количката и с правилното ѝ функциониране.
- Когато я регулирате, внимавайте подвижните части на количката да не засегнат тялото на детето.

- Не използвайте количката по стълби или ескалатори: възможно е неочаквано да загубите равновесие.
- Внимавайте, когато се качвате или слизате от стъпало или тротоар.
- Не позволявайте на детето да се качва върху багажния кош; има опасност да се счупи и да причини нараняването на детето, както да предизвика обръщането на количката.
- За да се избегне риск от задущаване, не давайте на детето си, нито поставяйте в близост до него, предмети с връзки.
- Ако оставите количката на слънце дълго време, изчакайте я да се охлади, преди да поставите детето в нея.
- Продължителното излагане на слънце може да доведе до избеляване на материалите и текстилните части.
- Избягвайте контакта на детската количка със солена вода, за да предотвратите образуването на ръжда.
- Не използвайте количката на плажа.
- Когато не я използвате, съхранявайте количката на място, недостъпно за деца.

СПИСЪК НА ЧАСТИТЕ

- Рама
- Седалка
- 2 задни колела
- 2 предни колела
- Предпазен борд
- Багажна кошница
- Текстилна подплата за конфигурация бебешка количка/портбебе
- Основа портбебе
- Дъждобран

Важна забележка: изображенията и инструкциите, включени в настоящото упътване, се отнасят за един

модел детска количка; някои от описаните компоненти и функции, могат да варират в зависимост от закупуения от Вас модел.

С модела **"COLOR PACK"** (който не е включен в основната конфигурация и се закупува отделно) ще имате на разположение и следните компоненти:

- Сенник
- Седалка редуктор
- 2 презрамки и ремък за чатала (Kit comfort)
- Покривало за крака/покривало.

ЗАБЕЛЕЖКА: За монтажа на тези елементи вижте параграф **"COLOR PACK"**.

АДАПТОР ЗА СТОЛЧЕ ЗА КОЛА

На Детската количка Urban Plus може да се монтира столче за кола Chicco Autofix Fast или Chicco Keyfit, чрез използването на предвидения за това "Адаптор за столче за кола" (продава се отделно). За правилния монтаж на "Адаптор за столче за кола" вижте съответното упътване.

СЪВЕТИ ЗА ПОЧИСТВАНЕ И ПОДДРЪЖКА

Този продукт се нуждае от периодична поддръжка. Почистването и поддръжката трябва да се извършват само от възрастни.

ПОЧИСТВАНЕ

Текстилните части на детската количка и на портбегето не могат да се свалят. Почиствайте текстилните части с влажна гъба и неутрален сапун. Почиствайте пластмасовите части периодично с влажна кърпа. След евентуален контакт с вода, подсушете металните части, за да предотвратите образуването на ръжда. Не използвайте разтворители или абразивни препарати.

Ватираното матраче на портбегето може да се сваля и да се пере, като се придържате към инструкциите върху етикета за състава на материалите.

За почистването на компонентите на Color pack (закупува се отделно), следвайте инструкциите, посочени върху етикета за състава.

По-долу са посочени символите за пране и техните значения:



Перете на ръка в студена вода



Не избелвайте



Не сушете в сушилна машина



Не гладете



Не подлагайте на химическо чистене

ПОДДРЪЖКА

Смазвайте подвижните части, при необходимост, със сухо силиконово масло. Периодично проверявайте из-

носеността на колелата и ги поддържайте чисти от прах и пясък. Уверете се, че всички пластмасови части, които се плъзгат по металните тръби, са чисти от прах, замърсявания и пясък, за да се избегне триене, което може да попречи на правилното функциониране на количката. Съхранявайте количката на сухо място.

ПЪРВИ МОНТАЖ НА КОЛИЧКАТА

1. Натиснете сивия бутон, откъм вътрешната страна на кръглата връзка и едновременно завъртете тръбната дръжка, както е показано на фигура 1.

2. След това разгънете напълно рамата, като натиснете предните крака, докато не чуete блокиращото щракване (Фиг. 2-2A).

3. Продължете с монтажа на предното колело, като го натиснете в съответния отвор, докато не чуete блокиращо щракване (фиг. 3). Повторете същото действие и за второто предно колело.

4. За монтажа на задните колела вкарайте щифта на колелото в отвора на задната носеща ос, както е показано на фиг. 4. Повторете същото действие и за другото колело.

ВНИМАНИЕ: Преди употребата на количката, уверете се, че колелата са добре застопорени към рамата.

5. Предната част на коша е профилирана. Монтирайте коша, като поставите профилираната част върху предната тръба с помощта на съответните автоматични копчета (Фиг. 5), повторете извършеното за задната част на коша (Фиг. 5A). За да завършите монтажа, прекарайте лентите откъм лицевата страна на коша през халките във формата на "D", разположени върху предните крака на количката и ги блокирайте с автоматичните копчета (Фиг. 5B).

МОНТАЖ НА СЕДАЛКАТА: КОНФИГУРАЦИЯ ДЕТСКА КОЛИЧКА

Опаковката съдържа рамата на количката и сгънатата седалка.

6. За да монтирате седалката, трябва да я отворите и да я натиснете, както е показано на фигури 6 – 6A, докато не чуete блокиращото щракване (фиг. 6B). За да приключите с отварянето, затворете ципа около металната подпора под седалката, както е показано на фиг. 6C-6D.

7. Закопчайте катарамата A, поставена от външната страна на мястото за краката на седалката, както е показано на Фиг. 7; след това закопчайте катарамата B, разположена под седалката (Фиг. 7A).

8. За да монтирате седалката, вкарайте двата скачващи елемента, показани на Фиг. 8, в съответните гнезда в кръглите сглобки на количката (Фиг. 8A), натиснете докато не чуete блокиращото щракване.

ВНИМАНИЕ: Уверете се дали сте монтирали правилно седалката като я дръпнете нагоре.

9. Седалката може да се монтира на количката и в двете посоки: било по посока на пътя (Фиг. 9), било с лице към майката (Фиг. 9A).

10. За да демонтирате седалката, натиснете страничните сиви бутони и дръпнете нагоре (Фиг. 10). Тези операции не трябва да се извършват, когато детето е в количката.

ВНИМАНИЕ: Не сваляйте седалката от количката, когато детето е в нея.

РЕГУЛИРАНЕ НА СЕДАЛКАТА

След като се монтира седалката, тя може да се накланя в три различни позиции.

11. Цялата седалка може да се регулира, като се натиснат едновременно бутоните на централната сглобка (Фиг. 11).

12. Може да се променя наклона на облегалката спрямо седалката чрез натискането на бутона, както е показано на Фиг. 12.

РЕГУЛИРАНЕ НА СТЕПЕНКАТА ЗА КРАКА

13. Степенката за крака може да се регулира в различни позиции, като се натиснат едновременно бутоните, посочени на Фиг. 13.

РАЗГЛОБЯЕМ ПРЕДПАЗЕН БОРД

Количката е оборудвана с разглобяем предпазен борд. 14. За да го свалите, натиснете поставените от страни бутони (Фиг. 14).

15. За да поставите и свалите детето, е възможно да отворите борда само от едната страна (Фиг. 15).

ВНИМАНИЕ: Закопчайте винаги предпазните колани. Предпазният борд НЕ е устройство за обезопасяване на детето.

ВНИМАНИЕ: Бордът не трябва да се използва за вдигане на количката, когато детето е в нея.

УПОТРЕБА НА ПРЕДПАЗНИТЕ КОЛАНИ

Количката е оборудвана с петточкова обезопасяваща система за задържане, която се състои от две презрамки, два прореза за регулиране, поясен колан и ремък за чатала с катарам, предварително монтирани.

ВНИМАНИЕ: За да регулирате коланите според телосложението на детето, можете да използвате презрамките, като преди това ги прекарате през двата прореза, както е показано на Фиг. 16.

16. След като настаните детето в количката, закопчайте коланите, като първо вкарете двете тризъби закопчалки в прорезите на презрамките (фиг. 16А и фиг. 16В) и след това в катарамата на ремъка за чатала (фиг. С); регулирайте дължината на коланите, като ги стегнете към рамената и тялото на детето.

17. За да разкопчаете поясния колан, натиснете и дръпнете страничните тризъби закопчалки (Фиг 17).

18. Поясният колан трябва винаги да се прекара през двете халки във формата на "D", намиращи се от страни на седалката (фиг. 18).

ВНИМАНИЕ: Винаги използвайте системите за обезопасяване. За безопасността на Вашето дете, използвайте и петте точки за закрепване на предпазните колани.

ОТСТРАНЯВАНЕ НА ПРЕДПАЗНИТЕ КОЛАНИ

Предпазните колани могат да се свалят (за пране или при конфигурация бебешка количка/портбебе).

За да свалите коланите, трябва да издърпате поясния колан от халките във формата на "D" и презрамките от платнените прорези на облегалката. След отстраняването, уверете се, че предпазните колани са правилно монтирани отново с помощта на блокиращите елементи.

За да сглобите обезопасяващите системи отново, следвайте внимателно посочената по-долу последователност: 19. Вкарайте колана в прореза, както е показано на Фиг. 19, като внимавате регулатора за дължината да е в поло-

жението, посочено на Фиг. 19А.

20. Хванете пластмасовата халка за презрамките и я вкарайте в платнения пръстен на колана (Фиг. 20).

21. След като изпълните тази операция, издърпайте надолу колана до преобръщането на платнения пръстен (Фиг. 21А-21В).

22. ВНИМАНИЕ: След като приключите със сглобяването, уверете се, че пластмасовите закопчалки са монтирани правилно. Уверете се, след като монтирате пластмасовите прорези към съответните тризъби закопчалки, че изпъкналите хоризонтални части са насочени към външната страна на седалката (фиг. 22А-22В).

В края на монтажа, коланите трябва да се регулират отново, в зависимост от ръста на детето.

ПРЕОБРАЗУВАНЕ НА СЕДАЛКАТА: КОНФИГУРАЦИЯ БЕБЕШКА КОЛИЧКА

За да преобразувате седалката в бебешка количка, моля следвайте описаните след това стъпки:

23. Разкопчайте закопчалките под седалката (Фиг. 23 – 23А).

24. Разположете степенката за краката хоризонтално, регулирайте облегалката в най-ниската позиция (Фиг.24), наклонете седалката, като натиснете бутоните, посочени на фиг. 11 и разгънете количката в хоризонтално положение (Фиг. 24А).

25. Отстранете предпазните колани (вижте параграф **ОТСТРАНЯВАНЕ НА ПРЕДПАЗНИТЕ КОЛАНИ**), като се погрижите да ги съхранявате извън обсега на детето.

ВНИМАНИЕ: Бебешката количка трябва да се използва само в хоризонтално положение (Фиг. 25А). Не регулирайте количката в наклонено положение (Фиг. 25В).

26. Закрепете платнената подплата към основата на количката с помощта на вътрешния цип (Фиг. 26), който се намира откъм главата на детето.

27. След това увийте еластичната част на платнената подплата върху тръбата на рамата, откъм страната на краката (Фиг.27). Накрая закопчайте поставените от двете страни клипсове (27 А).

ВНИМАНИЕ: Когато седалката е в конфигурация бебешка количка, тя трябва да се монтира с лице към майката. (Фиг. 27В-27С).

ВНИМАНИЕ: При конфигурация бебешка количка, седалката не може да се извади, ако детето лежи в нея.

ПРЕОБРАЗУВАНЕ НА СЕДАЛКАТА: КОНФИГУРАЦИЯ ПОРТБЕБЕ

ВАЖНО – ЗАПАЗЕТЕ НАСТОЯЩОТО РЪКОВОДСТВО ЗА БЪДЕЩА СПРАВКА.

ВНИМАНИЕ: ПРЕДИ УПОТРЕБАТА ОТСТРАНЕТЕ ВСИЧКИ НАЙЛОНИ И ОПАКОВЪЧНИ МАТЕРИАЛИ ОТ ПРОДУКТА И ГИ СЪХРАНЯВАЙТЕ НА НЕДОСТЪПНО ЗА ДЕЦА МЯСТО.

ПРЕДУПРЕЖДЕНИЯ

- За употреба на детската количка, се придържайте към съответните инструкции.
- **ВНИМАНИЕ:** Този продукт е подходящ за дете, което не е в състояние да седи самостоятелно, да се обръща и да се изправя, като се обляга на ръце и колене. Максимално тегло на детето: 9 кг.
- **Приблизителна възраст за използване:** 0 – 5/6 месеца.
- **ВНИМАНИЕ:** Използвайте само на твърда, хоризонтална, равна и суха повърхност.
- **ВНИМАНИЕ:** Не позволявайте на други деца да играят без надзор в близост до портбебето.
- **ВНИМАНИЕ:** Не използвайте, ако някоя от частите на портбебето е счупена, скъсана или липсваща.
- Използвайте само резервни части, които са доставени или одобрени от производителя.
- Не използвайте аксесоари, резервни части или компоненти, които не са доставени от производителя. Евентуални промени по продуктите, освобождават производителя от всякаква отговорност.
- Имайте предвид рискове, произтичащи от пламъци или други топлинни източници, като например електрически и газови печки и др. подобни. Не оставяйте портбебето в близост до тези топлинни източници.
- Периодично проверявайте физическата и конструктивна цялост на продукта. По-специално на дръжките за пренасяне и дъното на коша. Когато забележите очевидни признаци на повреда или

износване, не го използвайте и го съхранявайте на недостъпно за деца място.

- Уверете се, че дръжката, преди пренасянето на коша, е в правилното положение за употреба..
- Главата на детето не трябва да бъде никога по-ниско от тялото.
- **ВНИМАНИЕ:** • Ако закупите матраче отделно, за да добавите към вътрешната платнена подплата, уверете се, че приляга добре към продукта. Размери: Дължина: 780 мм, Ширина: 300 мм, Дебелина: 20мм. Не слагайте допълнително матраче върху доставеното и още повече с размери, различни от препоръчаните от производителя.
- Преди сглобяването, проверете продукта и всички негови компоненти за каквито и да било повреди, причинени при транспортирането. В този случай продуктът не трябва да се използва и трябва да се съхранява на подходящо разстояние от достъп на деца.
- Не поставяйте в коша нищо, което може да намали дълбочината му.
- Пазете найлоновите торбички извън обсега на деца, за да избегнете риска от задушаване.
- Оставените на слънце продукти се прегряват, изчакайте да се охладят, преди да сложите детето.
- **ВНИМАНИЕ:** Не оставяйте никога Вашето дете без надзор.
- **ВНИМАНИЕ:** Никога не използвайте коша портбебе върху поставка.
- Не оставяйте детето да спи продължително в коша: този продукт не може да замени леглото.
- Когато не се използва портбебе-

то трябва да се съхранява на недостъпно за деца място.

Седалката Urban Plus може да се превърне в кош портбебе, чрез използването на приложената основа. За да превърнете в кош портбебе, моля следвайте описаните след това стъпки:

28. Разкопчайте катарамите под седалката, както е описано в точка 23 и я разпънете в хоризонтално положение (фиг. 28)

При конфигурация кош портбебе, се препоръчва да отстраните предпазните колани (вижте параграф **ОТСТРАНЯВАНЕ НА ПРЕДПАЗНИТЕ КОЛАНИ**), като се погрижите да ги съхранявате извън обсега на детето.

29. Отворете основата на коша портбебе, разгънете го в хоризонтално положение и го натиснете надолу, докато не чуete блокиращото щракване (фиг. 29 – 29 А).

30. Поставете основата за коша портбебе върху седалката, като внимавате да вкарате подпората "А" в съответното гнездо върху конструкцията, откъм страната на главата на детето (фиг. 30 – 30 А). След това завършете прикрепването, като затворите опората "В" около тръбата, откъм страната на краката (фиг. 30В). После приеднаня жорсткої основи до двох кінець необхідно прикріпити її до горизонтального металевого прута, що знаходиться під сидінням. Пластмасова основа з довгих боків має дві текстильні стрічки з кнопкою (мал. 30С). Візьміть кінець з кнопкою та пропустіть його в текстильну петлю збоку сидіння (мал. 30D-30Е); потім змотайте стрічку навколо горизонтального металевого прута (мал. 30F) та знову пропустіть стрічку у петлю (30G) та завершіть кріплення, застебнувши кнопку (30H). Повторіть ті ж самі операції також з іншого боку (30I). На този етап, трябва да прикрепите платнената подплата към текстилната основа на количката с помощта на вътрешния цип, който се намира откъм страната на главата и краката, да увиете еластичната част и да закопчаете клипсове, както е показано в точки 26-27.

ВНИМАНИЕ: Когато седалката е в конфигурация кош портбебе, тя трябва да се монтира единствено с лице към майката.

31. За да окомплектовате конфигурацията кош портбебе, закрепете предпазния борд към рамата, като вкарате краищата в съответните гнезда.

ВНИМАНИЕ: За да се уверите за правилното закрепване на борда, проверете дали зелената част върху блокиращите бутони се вижда (фиг. 31). Ако не се вижда, бордът не е правилно монтиран (фиг. 31А).

При конфигурация кош портбебе, когато бордът е монтиран на количката, се препоръчва да се обърне към главата на детето, както е показано на фигура 31 В.

32. Бордът, обърнат към главата на детето, може да се използва като дръжка за пренасяне на коша.

ВНИМАНИЕ: Преди да свалите коша от рамата, проверете дали бордът е правилно закрепен, като го издърпате енергично нагоре.

ВНИМАНИЕ: Преди да свалите коша с детето от рамата, проверете дали бордът е монтиран в посока на главата. За да свалите коша от рамата, натиснете двата сиви бутона върху страничните слобки (фиг. 32), хванете борда и го вдигнете нагоре (32 А).

33. Кошът портбебе, след като се свали от рамата на ко-

личката, с детето в него, може да се постави на равна повърхност (фиг. 33).

34. За да се върнете към конфигурацията детска или бешка количка, трябва да свалите платнената подплата и предварително монтираната полутвърда основа на коша. За да отстраните основата, освободете подпората "В" от рамата, като я вдигнете нагоре (фиг. 34), наклонете основата и я изтеглете от механизма, като натиснете бутона на блокиращото закрепване "А" (фиг. 34 А).

35. След като се свали от седалката, основата може да се сгъне на две, за по-голяма компактност, чрез едновременното плъзгане на двата бутона, разположени в долната ѝ част (фиг. 35).

ВНИМАНИЕ: Когато не се използва, съхранявайте плочата на недостъпно за деца място.

СПИРАЧКА ЗА ПАРКИРАНЕ

Количката е оборудвана със спирачка за паркиране, която се задейства с педал, поставен върху задната ос.

36. За да включите спирачката за паркиране, трябва да натиснете педала надолу с крак (Фиг. 36).

37. За да освободите спирачката за паркиране, трябва да бутнете нагоре педала (Фиг. 37).

ВНИМАНИЕ: Използвайте спирачката винаги когато спирате. Не оставяйте никога количката на стръмно място, когато детето е седнало в нея, дори и спирачката да е задействана.

ВНИМАНИЕ: След като натиснете педала, уверете се, че спирачките са блокирали правилно и двете групи задни колела.

ВЪРТЯЩИ СЕ КОЛЕЛА

Количката е оборудвана с предни, свободно въртящи се/неподвижни колела.

38. Препоръчва се да блокирате колела, когато преминавате по особено неравни терени. Свободно въртящите се колела гарантират по-добра маневреност на количката при нормална пътна настилка. За да разрешите въртеливото движение на предните колела, натиснете надолу с крак предния лост, както е показано на фигура 38.

За да блокирате предните колела праволинейно, натиснете отново лоста с крак. Независимо от положението, в което се намира, колелото ще се блокира праволинейно.

ВНИМАНИЕ: Двете колела трябва да се блокират и деблокират едновременно.

РЕГУЛИРАНЕ НА ДРЪЖКАТА

Количката разполага с дръжка, която може да се регулира на височина, в зависимост от изискванията на потребителя.

39. Може да се регулира в 4 различни положения чрез натискането на разболкиращия бутон в центъра на дръжката (Фиг. 39).

След преминаването от едно положение на друго, проверете дали автоматичният блокиращ механизъм е правилно задействан.

ДЪЖДОБРАН

Количката е окомплектована с дъждобран.

ВНИМАНИЕ: Използвайте дъждобрана само след като закупите "Color Pack" и след като монтирате сенника.



Дъждобранът не трябва да се използва на количка без сенник; може да причини задушаването на детето. Когато дъждобранът е монтиран, не оставяйте никога на слънце количката с детето седнало в нея, за да предотвратите опасността от прегряване.

40. За да фиксирате дъждобрана, отворете напълно сенника на количката и го увийте около външната тръба на облегалката. За да завършите, закрепете дъждобрана към тръбата в долната част (Фиг. 40). След употреба, оставете дъждобрана да изсъхне на открито (в случай че се е намокрил), преди да го сгънете и приберете на недостъпно за деца място.

ВНИМАНИЕ: Използвайте само включения в комплекта дъждобран.

И COLOR PACK (закупува се отделно)

Списък на съдържанието:

- СЕННИК
- РЕДУКТОР
- КОМПЛЕКТ COMFORT
- ПОКРИВАЛО ЗА КРАКА/ПОКРИВАЛО

СЕННИК

На количката може да се монтира сенник (включен в Color Pack, закупува се отделно).

Седалката е снабдена с две сглобки, които се намират от страни на облегалката и позволяват монтирането на сенника.

41. За да фиксирате сенника, вкарайте закрепващите устройства в сглобките, както е показано на Фиг. 41.

42. След това, закрепете платнената част на сенника с помощта на ципа, който се намира върху рамата, от страни на облегалката. (Фиг. 42).

ВНИМАНИЕ: Сенникът трябва да се закрепят от двете страни на количката. Проверете дали е правилно закрепен.

43. За да демонтирате сенника трябва да отворите напълно ципа на платнената част, да натиснете бутоните откъм вътрешната страна на сглобките и след това да го издърпате нагоре (Фиг. 43).

44. За да регулирате сенника, дръпнете го и/или го натиснете в средата (Фиг. 44).

РЕДУКТОР

През първите месеци на живот на детето, можете да използвате редуктор, продаван в комплекта "Color Pack". Седалката редуктор трябва да се монтира при конфигурация детска количка.

За правилното позициониране на предпазните колани на облегалката, вижте параграф **"УПОТРЕБА НА ПРЕДПАЗНИТЕ КОЛАНИ"**.

45. Трябва да прекарате коланите през съответните проземи върху облегалката на седалката редуктор. Повторете същата операция за поясния колан и за ремъка за чатала, както е показано на фигура 45.

КОМПЛЕКТ COMFORT

46. В "Color Pack" е включен комплект комфорт, който съдържа 2 подплънки за презрамките (А) и едно уплътнение за ремъка за чатала (В) (Фиг. 46).

47. За монтажа вкарайте подплънките в презрамките, както е показано на (Фиг. 47), като внимавате вертикалният шев да остане от външната страна. Презрамките

могат да се регулират в съответствие с ръста на детето. 48. Вкарайте ремъка за чатала в съответния отвор, както е показано на фигура 48.

• ПОКРИВАЛО ЗА КРАКА/ПОКРИВАЛО

49. Същият елемент (Фиг. 49А) може да се използва по два различни начина: като покривало за крака при конфигурация детска количка (Фиг. 49В) и като покривало при конфигурация бебешка количка/портбебе (Фиг. 49С).

50. Трябва да го закрепите около рамата, като го прекарате под предпазния борд и след това да го фиксирате към нея с външните и вътрешните автоматични копчета (Фиг. 50А-50В).

СГЪВАНЕ НА КОЛИЧКАТА

За да сгънете количката, се препоръчва да регулирате дръжката в най-ниската позиция и да деблокирате колелата.

Сгъването на количката може да стане по два различни начина: без седалка или като оставите седалката, закачена към рамата.

Сгъване на количката без седалка

51. Свалете седалката, като натиснете едновременно сивите бутони и сглобките (фиг. 51).

52. Затворете количката, като плъзнете бутон 1 и след това като натиснете бутони 2 и 3 (Фиг. 52).

Сгъване на количката със седалка

53. Затворете седалката като издърпате нагоре двата тригера, разположени отзад на тръбата на седалката (фиг. 53), след което я избутайте напред, докато не достигне максимална компактност (фиг. 53 А – 53В).

54. Затворете количката, както е описано в точка 52. Количката е сгъната със закрепена към рамата седалка (фиг. 54).

ГАРАНЦИЯ

Продуктът е гарантиран срещу всякаква липса на съответствие при нормални условия на използване, според предвиденото в инструкциите за употреба.

Гаранцията няма да бъде валидна в случай на щети, причинени от неправилна употреба, износване или непредвидени обстоятелства.

За срока на гаранцията, относно липсата на съответствие, моля вижте специфичните разпоредби на местното законодателство, приложимо в държавата на закупуване, когато е предвидено.



BR INSTRUÇÕES DE USO

IMPORTANTE - LER COM ATENÇÃO E GUARDAR PARA EVENTUAIS CONSULTAS.

ATENÇÃO: PARA EVITAR O PERIGO DE ASFIXIA, MANTER ESTE SACO PLÁSTICO LONGE DO ALCANCE DAS CRIANÇAS.

ADVERTÊNCIAS

- **ATENÇÃO:** Nunca deixe a criança sozinha sem a supervisão de um adulto.
- **ATENÇÃO:** Assegure-se de que todos os dispositivos de travamento estejam acionados antes do uso.
- **ATENÇÃO:** Antes da utilização, certifique-se de que o freio de estacionamento está devidamente acionado durante o carregamento e descarregamento da criança.
- **ATENÇÃO:** Para evitar lesões durante abertura e fechamento do produto, certifique-se que a criança está afastada.
- **ATENÇÃO:** Não deixe a

criança brincar com este produto.

- **ATENÇÃO:** Utilize sempre o cinto de segurança.
- **ATENÇÃO:** Verifique se os mecanismos de fixação da cadeira, do moisés ou da cadeira para auto estão bem bloqueados antes do uso.
- **ADVERTÊNCIA:** Este produto não pode ser utilizado para correr ou patinar.
- **Este carrinho é destinado para crianças a partir de 0 a 36 meses de idade e com peso até 15 kg.**
- **ATENÇÃO:** Para bebês desde o nascimento até aos 6 meses, aproximadamente, o carrinho de passeio deve ser usado no modo carrinho de passeio-berço ou moisés semirrígido.
- **ATENÇÃO:** Este produto, no modo carrinho de passeio-berço, é exclusivamente para bebês que ainda não conseguem se sentar sozinhos, virar ou erguer, apoiando-se nas mãos ou nos joelhos. Peso máximo do bebê transportado: 9 kg.
- Apenas as cadeiras Auto CHICCO AUTOFIX FAST e Chicco KEYFIT equipadas com dispositivo de fixação compatível podem ser fixadas ao carrinho de passeio, usando o adaptador adequado (opcional).
- **ATENÇÃO:** Verificar se os dispositivos de fixação dos cestos para bebês ou da unidade de assento estão corretamente encaixados antes do uso.

ATENÇÃO: Se comprar separadamente uma almofada com o objetivo de agregá-la ao revestimento têxtil interno, verifique se esta se adapta bem ao produto. Dimensões: C. 780 mm, L. 300 mm, A. 20 mm. Não coloque um segundo colchão sobre o colchão com as dimensões recomendadas pelo fabricante.

ATENÇÃO: Assegure de que todos os dispositivos de travamento estejam acionados antes do uso.

ATENÇÃO: Não adicione um colchão com espessura maior que 20 mm.

- Nunca deixe o carrinho de passeio em um plano inclinado com a criança dentro, mesmo que o sistema de freios esteja acionado.
- Use o dispositivo de freio sempre que parar.
- Não sobrecarregue o cesto porta-objetos. Peso máximo permitido 3 kg.

ATENÇÃO: Não pendure nenhum peso na alça do carrinho.

- Qualquer carga pendurada nas alças e/ou no encosto e/ou nos lados do carrinho de passeio poderá comprometer sua estabilidade.
- Não transporte mais de uma criança de cada vez.

ATENÇÃO: Este carrinho deve ser utilizado somente para o número de crianças para o qual foi projetado.

ATENÇÃO: Não podem ser utilizados acessórios não aprovados pelo fabricante.

- Após a remoção dos cintos de se-

gurança, certifique-se que os cintos foram montados corretamente usando os pontos de ancoragem. As correias devem ser reguladas novamente. Para verificar se as correias estão bem instaladas, depois de colocar e prender a criança, puxe com força as pontas das correias.

ATENÇÃO: Sempre utilize a tira entrepernas em combinação com o cinto abdominal.

- Com a cadeira auto instalada no carrinho de passeio, este veículo não substitui um berço ou cama. Se o bebê precisar dormir, deverá ser colocado em um moisés, um berço ou em uma cama.
- Verifique, antes da montagem, se o produto e todos os seus componentes apresentam eventuais danos causados pelo transporte. Caso encontre algum componente danificado, não use o carrinho e mantenha-o fora do alcance das crianças.
- Não use o produto se qualquer um de seus componentes estiver faltando, rasgado ou danificado.
- O produto deve ser montado exclusivamente por um adulto.
- Este produto deve ser manuseado exclusivamente por um adulto.
- Certifique-se que os usuários do carrinho de passeio conhecem o funcionamento correto deste.
- Enquanto efetua as operações de regulagem, certifique-se de que as partes móveis do carrinho de passeio não entram em contato com o corpo da criança.
- Não utilize este carrinho de passeio em escadas ou escadas rolantes: poderá perder subitamente o controle do mesmo.

- Tenha muito cuidado sempre que subir ou descer um degrau ou a calçada.
- Não deixe a criança subir no cesto porta-objetos; pois este poderá partir e causar lesões na criança, além de poder virar o carrinho de passeio.
- Para evitar riscos de estrangulamento, não dê à criança objetos com cordões e mantenha-os fora do seu alcance.
- Se deixar o carrinho de passeio exposto ao sol durante muito tempo, espere que esfrie antes de colocar a criança nele.
- A exposição prolongada ao sol pode alterar a cor dos materiais e dos tecidos.
- Evite o contato do carrinho de passeio com água salgada, para prevenir a formação de ferrugem.
- Não use o carrinho de passeio na praia.
- Quando não estiver sendo utilizado, mantenha o carrinho de passeio fora do alcance das crianças.

LISTA DE COMPONENTES

- Estrutura (chassi)
- Cadeira de passeio
- 2 rodas traseiras
- 2 rodas dianteiras
- Barra de proteção frontal
- Cesto porta-objetos
- Revestimento têxtil para modo carrinho de passeio-berço/moisés semirrígido
- Base do moisés semirrígido
- Capa impermeável

Atenção! Importante: as imagens e instruções contidas neste manual referem-se a uma versão do carrinho; alguns componentes e algumas funções aqui descritos podem variar de acordo com a versão que adquiriu.

Com o **“COLOR PACK”** (não incluído na modo base e comprado separadamente), também incluirá os seguintes componentes:

- Capota
- Redutor para o carrinho de passeio
- 2 protetores para as tiras dos ombros e um para a tira entrepernas (Kit comfort)
- Cobre-pernas/capa

NOTA: Para a montagem destes elementos, consulte o parágrafo **“COLOR PACK”**.

ADAPTADOR PARA CADEIRA AUTO

No Carrinho de passeio Urban Plus é possível instalar as cadeiras auto Chicco Autofix Fast ou Chicco Keyfit usando o “Adaptador para cadeira auto” específico (vendido separadamente). Para a montagem correta do “Adaptador para cadeira auto”, consulte o respectivo manual de uso.

CONSELHOS DE LIMPEZA E MANUTENÇÃO

Este produto necessita de manutenção periódica. A limpeza e manutenção devem ser feitas exclusivamente por um adulto.

LIMPEZA

O revestimento do carrinho de passeio e do moisés não é removível. Limpe as partes em tecido com uma esponja úmida e detergente neutro. Limpe periodicamente as partes em plástico, com um pano úmido. Seque as partes em metal, após um eventual contato com água, para evitar a formação de ferrugem. Não use solventes ou produtos abrasivos.

A almofada estofada do moisés pode ser lavada de acordo com as indicações da etiqueta.

Para limpeza dos componentes do Color pack (vendido separadamente) siga as indicações da etiqueta.

Abaixo, veja os símbolos de lavagem e seus significados :



Lavar à mão em água fria



Não utilize alvejante



Não secar na máquina



Não passar a ferro



Não limpar a seco

MANUTENÇÃO

Em caso de necessidade, lubrifique as partes móveis com óleo seco de silicone. Verifique periodicamente o estado de desgaste das rodas e mantenha-as livres de pó e areia. Certifique-se que todas as peças de plástico que deslizam sobre tubos de metal estejam livres de pó, sujeira e areia, para evitar atritos que possam comprometer o correto funcionamento do carrinho de passeio. Mantenha o carrinho de passeio em local seco.

PRIMEIRA MONTAGEM DO CARRINHO DE PASSEIO

1. Pressione o botão cinza que está por dentro da articulação circular e, simultaneamente, gire o tubo da alça, como mostra a figura 1.
2. Em seguida, estenda completamente a estrutura abrindo o tubo das pernas dianteiras até ouvir o clique de bloqueio (Fig. 2-2A).
3. Coloque uma das rodas da frente, colocando-a no encaixe específico, até ouvir um clique de bloqueio (Fig. 3).

Repita a mesma operação com a outra roda da frente.

4. Para montar as rodas de trás, insira o pino da roda no orifício do tubo da perna traseira, como indicado na Fig. 4. Repita a mesma operação para a outra roda.

ATENÇÃO: antes de usar o carrinho de passeio, verifique se as rodas estão bem fixadas na estrutura.

5. A parte da frente do cesto apresenta uma área moldada. Monte o cesto colocando a parte moldada sobre o tubo da frente, usando os botões de pressão específicos (Fig. 5) e repita a operação para a parte traseira do cesto (Fig. 5A). Para concluir a montagem, passe as fitas existentes na parte da frente do cesto através dos anéis em "D" situados nas pernas dianteiras do carrinho de passeio, fixando-os com os botões de pressão (Fig. 5B).

MONTAGEM DA CADEIRA: MODO CARRINHO DE PASSEIO

A embalagem contém a estrutura do carrinho e a cadeira de passeio fechada.

6. Para montar a cadeira de passeio, é necessário abri-la de acordo com as imagens das Fig. 6 – 6A, até ouvir o clique de bloqueio (Fig. 6B). Para concluir a abertura da cadeira, feche o zíper em volta do suporte metálico situado na base do assento, conforme indicado nas figuras 6C–6D.

7. Feche a fivela A, situada do lado de fora na área dos pés do assento, como mostra a Fig. 7; em seguida, feche a fivela B, situada sob o assento (Fig. 7A).

8. Para montar a cadeira, insira os dois ganchos mostrados na Fig. 8, nos respectivos encaixes de dentro das articulações circulares do carrinho de passeio (Fig. 8A), até ouvir o clique de bloqueio.

ATENÇÃO: Verifique se a cadeira está bem instalada, puxando-a para cima.

9. A cadeira de passeio pode ser montada na estrutura do carrinho em ambos os sentidos: tanto no modo virado para a frente (Fig. 9) como virado para a mãe (Fig. 9A).

10. Para desmontar a cadeira, pressione os botões laterais cinza e puxe para cima (Fig. 10). Estas operações não podem ser feitas com a criança instalada no carrinho.

ATENÇÃO: Não retire a cadeira de passeio do carrinho com a criança sentada no seu interior.

REGULAGEM DA CADEIRA DE PASSEIO

Uma vez montada a cadeira na estrutura, é possível regulá-la em três posições diferentes.

11. Toda a cadeira pode ser reclinada acionando simultaneamente os botões sobre a articulação central (Fig. 11).

12. Pode alterar a inclinação do encosto em relação ao assento, acionando o botão, como mostra a Fig. 12.

REGULAGEM DO APOIO DAS PERNAS

13. É possível regular o apoio para pernas em diferentes posições, pressionando simultaneamente os botões indicados na Fig. 13.

BARRA DE PROTEÇÃO FRONTAL REMOVÍVEL

O carrinho de passeio está equipado com uma barra de proteção frontal removível.

14. Para retirá-la, basta pressionar os botões situados lateralmente (Fig. 14).

15. Para colocar e retirar a criança, pode abrir a barra de proteção frontal apenas em um dos lados (Fig. 15).

ATENÇÃO: coloque sempre o cinto de segurança na crian-

ça. A barra de proteção frontal NÃO é um dispositivo de retenção da criança.

ATENÇÃO: A barra de proteção frontal não deve ser usada para levantar o produto com a criança no seu interior.

USO DOS CINTOS DE SEGURANÇA

O carrinho de passeio está equipado com um sistema de cinto de segurança de cinco pontos, composto por duas tiras dos ombros, duas presilhas de regulagem, um cinto abdominal e uma tira entrepernas com fecho, já montados.

ATENÇÃO: Para ajustar o cinto ao corpo da criança, é possível usar as tiras dos ombros, passando-as primeiro através das duas presilhas de regulagem, como indicado na Fig. 16. 16. Depois de instalar a criança no carrinho de passeio, feche o cinto, passando primeiro os dois ganchos na presilha das tiras dos ombros (Fig. 16A) e depois passe-os no fecho da correia entrepernas (Fig. 16B); ajuste o comprimento das correias, ajustando-as nos ombros e corpo da criança.

17. Para abrir o cinto abdominal, pressione e puxe os dois ganchos laterais (Fig. 17).

18. O cinto abdominal deve passar sempre através dos 2 anéis em "D" presentes nas partes laterais do assento do carrinho de passeio (Fig. 18).

ATENÇÃO: Utilize sempre o cinto de segurança. Para segurança da criança, use o cinto de segurança com todos os seus cinco pontos de ancoragem.

REMOÇÃO DOS CINTOS DE SEGURANÇA

O cinto de segurança é removível (para lavagem ou para usar no modo carrinho de passeio-berço/moisés semirrígido).

Para remover o cinto, retire a correia abdominal dos anéis em "D" e as tiras dos ombros das presilhas existentes no encosto. Após a remoção dos cintos de segurança, certifique-se que os cintos foram montados corretamente usando os pontos de ancoragem.

Para montar novamente o sistema de retenção, siga atentamente a sequência indicada:

19. Insira a correia na presilha, como indicado na Fig. 19, certificando-se que o regulador de comprimento fica na posição indicada na Fig. 19A.

20. Segure na argola de plástico das tiras dos ombros e coloque-a na presilha de tecido da correia (Fig. 20).

21. Depois de executar corretamente esta operação, puxe a correia para baixo até virar novamente a presilha de tecido (Fig. 21A–21B).

22. ATENÇÃO: Quando terminar, certifique-se que as argolas de plástico estão montadas corretamente. Verifique se estas argolas, depois de montadas nos respectivos ganchos, têm as partes salientes na horizontal, viradas para o lado de fora da cadeira (Fig. 22A–22B).

No final da montagem, o cinto deve ser regulado novamente, de acordo com o tamanho da criança.

TRANSFORMAÇÃO DA CADEIRA DE PASSEIO: MODO CARRINHO DE PASSEIO-BERÇO

Para transformar a cadeira de passeio em carrinho de passeio-berço, siga os passos descritos abaixo:

23. Abra as fivelas situadas debaixo da cadeira (Fig. 23 – 23A).

24. Coloque o apoio para pernas na horizontal, regule o encosto para a posição mais baixa (Fig. 24), recline a cadeira usando os dois botões mostrados na figura 11, para ficar na

posição horizontal (Fig. 24A).

25. Retire os cintos de segurança (ver parágrafo **REMOÇÃO DOS CINTOS DE SEGURANÇA**), tendo o cuidado de mantê-los fora do alcance das crianças.

ATENÇÃO: O moisés deve ser usado apenas na posição horizontal (Fig. 25A). Não coloque o moisés em posição inclinada (Fig. 25B).

26. Coloque o revestimento têxtil tendo o cuidado de prendê-lo ao tecido do carrinho de passeio com o zíper próprio (Fig. 26), situado na área da cabeça da criança.

27. Em seguida, envolva a parte elástica do revestimento têxtil no tubo da estrutura, na área dos pés (Fig.27). Finalmente, aperte as molas de ambos os lados (27 A).

ATENÇÃO: Quando a cadeira está no modo moisés, esta deve ser montada no carrinho de passeio virada para a mãe. (Fig. 27B-27C).

ATENÇÃO: No modo carrinho de passeio-berço não retire a cadeira de passeio do carrinho com a criança no seu interior.

TRANSFORMAÇÃO DA CADEIRA DE PASSEIO: MODO MOISÉS SEMIRRÍGIDO

IMPORTANTE - LER COM ATENÇÃO E GUARDAR PARA EVENTUAIS CONSULTAS.

ATENÇÃO: PARA EVITAR O PERIGO DE ASFIXIA, MANTER ESTE SACO PLÁSTICO LONGE DO ALCANCE DAS CRIANÇAS.

ADVERTÊNCIAS

• Para a uso do carrinho de passeio, consulte as instruções deste.

• **ATENÇÃO:** Este produto é

destinado a crianças que não consigam sentar-se, virar ou levantar sozinhas, se apoiando nas mãos ou joelhos. Peso máximo do bebê transportado: 9 kg.

• **Idade de uso indicativo:** de 0 a 5/6 meses.

• **ATENÇÃO:** Coloque apenas sobre superfícies planas, horizontais, firmes e secas.

• **ATENÇÃO:** Não deixe que outras crianças brinquem, sem vigiância, nas proximidades do moisés.

• **ATENÇÃO:** Não use se alguma parte estiver quebrada, solta ou faltando.

• Use apenas peças de substituição fornecidas ou aprovadas pelo fabricante.

• Não aplique no produto acessórios, peças de substituição ou componentes não fornecidos pelo fabricante. Eventuais alterações feitas no produto eximem o fabricante de qualquer responsabilidade.

• Considere os riscos resultantes de chamas ou outras fontes de calor, como aquecedores elétricos ou a gás, etc. Não deixe o moisés próximo destas fontes de calor.

• Verifique regularmente a integridade física e estrutural do produto, especialmente da alça e do fundo do moisés. No caso de detectar sinais evidentes de danos ou desgaste, não use o moisés e mantenha-o fora do alcance das crianças.

• Antes de transportar o moisés, certifique-se que a alça está na posição de uso correta.

• A cabeça da criança no moisés nunca deve ficar mais baixa que o resto do corpo.

• **ATENÇÃO:** Se comprar separadamente uma almofada com o objetivo de agregá-la ao revestimento têxtil interno, verifique se esta se adapta bem ao produto. Dimensões: C. 780 mm, L. 300 mm, A. 20 mm. Não coloque um segundo colchão sobre o colchão com as dimensões recomendadas pelo fabricante.

• **ATENÇÃO:** Não adicione um colchão com espessura maior que 20 mm.

• Verifique, antes da montagem, se o produto e todos os seus componentes apresentam eventuais danos causados pelo transporte. Caso encontre algum componente danificado, não use o carrinho e mantenha-o fora do alcance das crianças.

• Não deixe dentro do moisés nenhum objeto que possa reduzir sua profundidade.

• Mantenha os sacos de plástico fora do alcance da criança para evitar riscos de asfixia.

• Os produtos expostos ao sol podem superaquecer; espere que esfrie, antes de colocar a criança.

• **ATENÇÃO:** Nunca deixe a criança sozinha sem a supervisão de um adulto.

• **ATENÇÃO:** Nunca coloque este moisés sobre um suporte.

• Não deixe o bebê dormindo no moisés durante um longo período de tempo: este produto não pode substituir a caminha.

• Quando não estiver sendo usado, mantenha o moisés fora do alcance das crianças.

A cadeira de passeio Urban Plus pode ser transformada em moisés semirrígido usando a base fornecida. Para transformá-la em moisés semirrígido, siga os passos descritos abaixo. 28. Solte as fivelas posicionadas debaixo da cadeira como descrito no ponto 23, e coloque a cadeira na posição horizontal (Fig. 28)

No modo moisés semirrígido, é recomendável que retire os cintos de segurança (ver parágrafo **REMOÇÃO DOS CINTOS DE SEGURANÇA**), tendo o cuidado de mantê-los fora do alcance das crianças.

29. Abra a base do moisés semirrígido, colocando-o na posição horizontal até ouvir um clique de bloqueio (Fig. 29 – 29 A).

30. Coloque a base do moisés semirrígido dentro da cadeira, tendo o cuidado de inserir o suporte "A" no respectivo lugar na área da estrutura correspondente à cabeça da criança (Fig. 30 – 30 A). Em seguida, conclua o encaixe fechando o suporte "B" em volta do tubo da zona dos pés (Fig. 30B). Depois de prender a base rígida em ambas as extremidades, é necessário fixá-la à haste horizontal de metal colocada por baixo do assento. A base de plástico, sobre os lados mais longos, está equipada com duas fitas de tecido com botão de pressão (fig. 30C). Prenda a extremidade com o botão e a faça passar através da presilha de tecido localizada no lado do assento (fig. 30D-30E); em seguida, enrole a fita ao redor da haste horizontal de metal (Fig. 30F) e a faça passar novamente através da presilha (30G) e complete a fixação fechando o botão (30H). Repita as mesmas operações também para o outro lado (30I). Neste ponto, insira o revestimento têxtil, prendendo-o ao tecido do carrinho de passeio através do zíper interno existente na área da cabeça e, na área dos pés, envolva a parte elástica e pressione as molas, como descrito nos pontos 26-27.

ATENÇÃO: Quando a cadeira está no modo de moisés semirrígido, esta deve ser montada no carrinho de passeio exclusivamente na posição virada para a mãe.

31. Para concluir o modo de moisés semirrígido, prenda a alça na estrutura, inserindo as extremidades nos locais respectivos.

ATENÇÃO: Para certificar-se que a alça está bem presa, verifique se a área verde na parte superior das molas de encaixe está visível (Fig. 31). Se não estiver visível, a alça não está bem presa (Fig. 31A).

No modo moisés semirrígido, quando montado no carrinho de passeio, é aconselhável colocar a alça voltada para a cabeça da criança, como mostrado na figura 31 B.

32. Quando voltada para a cabeça da criança, a alça pode ser usada como alça de transporte do moisés semirrígido.

ATENÇÃO: Antes de retirar o moisés semirrígido da estrutura, verifique se a alça está bem presa, puxando-a com força para cima.

ATENÇÃO: Antes de retirar o moisés semirrígido da estrutura com a criança no seu interior, certifique-se que a alça está voltada para a cabeça da criança.

Para retirar o moisés semirrígido da estrutura, pressione os dois botões cinza das articulações laterais (Fig. 32) e levante o moisés semirrígido segurando a alça e puxando-a para cima (Fig. 32 A).

33. Depois da retirada do carrinho de passeio com a criança dentro, o moisés semirrígido pode ser colocado sobre uma superfície plana (Fig. 33).

34. Para voltar ao modo carrinho de passeio ou carrinho de passeio-berço, retire o revestimento têxtil e a base do moi-

sés semirrígido previamente instalados. Para retirar a base, abra o suporte "B" para desencaixá-lo da estrutura (Fig. 34), incline a base e deslize-a para fora do mecanismo, pressionando o botão do suporte "A" (Fig. 34 A).

35. Depois da retirada da estrutura, a base pode ser dobrada sobre si mesma para poupar espaço, pressionando simultaneamente os dois botões deslizantes localizados na parte inferior (Fig. 35).

ATENÇÃO: Quando não estiver sendo usada, mantenha a placa fora do alcance das crianças.

FREIO DE ESTACIONAMENTO

O carrinho de passeio dispõe de um freio de estacionamento no pedal, situado no eixo traseiro.

36. Para acionar o freio de estacionamento, pressione o pedal para baixo, com o pé (Fig. 36).

37. Para desbloquear o carrinho, coloque o pedal para cima (Fig. 37).

ATENÇÃO: Use sempre o sistema de freios quando estiver parado. Nunca deixe a criança dentro do carrinho de passeio em plano inclinado, mesmo com o freio acionado.

ATENÇÃO: Depois de acionar o freio de estacionamento, certifique-se que este está corretamente acionado em ambas as rodas de trás.

RODAS DIRECIONÁVEIS

O carrinho dispõe de rodas da frente que podem ser direcionáveis ou fixas.

38. É aconselhável usar as rodas fixas quando percorrem terrenos particularmente acidentados. As rodas na opção direcionáveis são aconselhadas para melhorar a capacidade de manobra do carrinho em um piso normal. Para usar as rodas da frente direcionáveis, pressione com o pé, os botões da frente, como indicado na figura 38.

Para usar as rodas da frente fixas, pressione novamente os botões com o pé. Independentemente da posição em que estiver nesse momento, a roda será bloqueada na posição fixa, alinhada em frente.

ATENÇÃO: Ambas as rodas devem estar simultaneamente bloqueadas ou desbloqueadas.

REGULAGEM DA ALÇA

O carrinho de passeio dispõe de uma alça regulável em altura, de acordo com a necessidade do usuário.

39. Pode regular a alça em 4 posições diferentes, com o botão de desbloqueio situado ao centro da alça (Fig. 39).

Depois de passar de uma posição para outra, verifique se o mecanismo de bloqueio automático está corretamente encaixado.

CAPA IMPERMEÁVEL

O carrinho de passeio inclui uma capa impermeável.

ATENÇÃO: use a capa só depois de ter comprado o "Color Pack" e montada a capota. A capa impermeável não pode ser usada em carrinhos de passeio que não tenham capota; pois pode asfixiar a criança. Nunca deixe a criança no carrinho de passeio, exposto ao sol, com a capa impermeável montada, para evitar risco de aquecimento excessivo.

40. Para fixar a capa impermeável, abra completamente a capota do carrinho de passeio, e passe a capa em volta do tubo externo do encosto. Em seguida, passe também a parte oposta da capa sobre o tubo da área dos pés (Fig. 40). Depois de usar, se a capa impermeável estiver molhada,

deixe que seque ao ar livre, antes de dobrá-la e guardá-la fora do alcance das crianças.

ATENÇÃO: use exclusivamente a capa impermeável fornecida com este produto.

COLOR PACK (vendido separadamente)

Lista de componentes:

- CAPOTA
- REDUTOR
- KIT COMFORT
- COBRE-PERNAS/CAPA

CAPOTA

No carrinho de passeio pode ser instalada uma capota (presente no Color Pack, vendida separadamente).

A cadeira tem dois encaixes, em ambos os lados do encosto, que permitem fixar a capota.

41. Para fixar a capota, insira os ganchos nos encaixes, como indicado na (Fig. 41).

42. Em seguida, prenda o tecido da capota com o zíper situado na estrutura, do lado do encosto (Fig. 42).

ATENÇÃO: A fixação da capota deve ser feita em ambos os lados do carrinho de passeio. Certifique-se que ficou corretamente bloqueado.

43. Para retirar a capota, abra completamente o zíper e pressione os botões de dentro dos encaixes da capota, puxando para cima (Fig. 43).

44. Para regular a capota, puxe e/ou empurre-o na área central (Fig. 44).

REDUTOR

Durante os primeiros meses de vida do bebê, é possível usar o redutor incluído no "Color Pack". O redutor deve ser montado no modo de carrinho de passeio.

Para colocar corretamente os cintos de segurança no encosto do carrinho de passeio, consulte o parágrafo **"USO DOS CINTOS DE SEGURANÇA"**.

45. Passe as correias nas respectivas entradas situadas no encosto do redutor. Execute a mesma operação para a correia abdominal e a tira entrepernas, como mostra a figura 45.

KIT COMFORT

46. O "Color Pack" inclui um kit comfort com 2 protetores para as tiras dos ombros (A) e um protetor para a correia separadora de pernas (B) (Fig. 46).

47. Para montar, coloque as tiras dos ombros nas correias, como indicado na (Fig. 47), tendo o cuidado de deixar a costura vertical virada para fora. As tiras dos ombros podem ser reguladas de acordo com o tamanho da criança.

48. Coloque a tira entrepernas na abertura própria, como indicado na figura 48.

COBRE-PERNAS/CAPA

49. Este acessório (Fig. 49A) pode ser usado como cobre-pernas, para o modo carrinho de passeio (Fig. 49B) e como capa na modo carrinho de passeio-berço / moisés semirrígido (Fig. 49C).

50. Para fixar este elemento, é necessário passá-lo em volta da estrutura, por baixo da barra de proteção frontal e, em seguida, fixá-lo na estrutura com os botões de pressão internas e externas (Fig. 50A-50B).

FECHAMENTO DO CARRINHO DE PASSEIO

Para fechar o carrinho de passeio, é aconselhável colocar a alça na posição mais baixa e deixar as rodas desbloqueadas. É possível fechar o carrinho de passeio de duas formas: sem a cadeira ou com a cadeira fixada na estrutura.

Fechamento do carrinho de passeio sem a cadeira

51. Retire a cadeira, pressionando os botões cinza situados junto às articulações da cadeira (Fig. 51).

52. Feche o carrinho de passeio deslizando o botão 1 e, em seguida, pressionando os botões 2 e 3 (Fig. 52).

Fechamento do carrinho de passeio com a cadeira

53. Feche a cadeira, puxando para cima os dois gatilhos que estão por trás do tubo da cadeira (Fig. 53), e em seguida, empurre-a para a frente até ficar na posição de compactação máxima (Fig. 53 A – 53B).

54. Feche o carrinho de passeio como descrito no ponto 52. O carrinho de passeio agora está fechado com a cadeira fixada na estrutura (Fig. 54).

GARANTIA

O produto tem garantia contra qualquer defeito de conformidade em condições normais de uso, de acordo com o disposto nas instruções de uso.

Contudo, a garantia não é aplicada em caso de danos provocados por uso impróprio, desgaste ou acidente.

Quanto à duração da garantia sobre defeitos de conformidade, consulte as disposições específicas das normas aplicáveis no país de aquisição, se previstas.

AR تعليمات الاستخدام

ملاحظة مهمة - احتفظ بهذه التعليمات للرجوع إليها عند الحاجة في المستقبل.
تحذير: قبل الاستعمال، قم بإزالة كافة الأكياس البلاستيكية وخامات التغليف. وأبعدها عن متناول الأطفال.

تحذيرات

- تحذير: لا تترك طفلك دون مراقبة أبدًا.
- تحذير: قبل الاستعمال، تأكد أن كافة تجهيزات تأمين الأقفال قد تم تثبيتها بصورة صحيحة.
- تحذير: لتجنب التعرض لإصابات، احرص على إبعاد الطفل أثناء فتح هذا المنتج أو طيه.
- تحذير: لا تسمح لطفلك باللعب بهذا المنتج.
- تحذير: يجب استعمال نظام تثبيت الطفل دائمًا.
- تحذير: تحقق من الثبات السليم لوحدة المقعد والمهد المحمول وتجهيزات التثبيت بمقعد السيارة قبل الاستخدام.
- تحذير: لا تستعمل هذا المنتج للركض أو التزحلق.
- عربة الأطفال مخصصة للأطفال منذ الولادة وحتى سن 36 شهرًا، وحتى وزن 15 كجم.
- تحذير: بالنسبة لحديثي الولادة حتى الأطفال بسن 6 أشهر، يجب استخدام عربة الأطفال في نمط التهئية «عربة الرضع» أو نمط التهئية «المهد المحمول شبه الصلب».
- تحذير: هذا المنتج في نمط التهئية «عربة الرضع» يناسب فقط الطفل الذي لا يستطيع الجلوس بمفرده دون مساعدة، ولا التقلب والاعتماد على يديه وركبتيه في رفع نفسه. يجب ألا يزيد وزن الطفل عن: 9 كجم.
- يمكن فقط استخدام مقعد السيارة - AUTO FIX FAST من Chicco ومقعد السيارة KEYFIT من Chicco مع تجهيزات التركيب المتوافقة في عربة الأطفال عن طريق مهائئ مقعد السيارة المخصوص (يُباع بشكل منفصل).
- تحذير: في حالة شرائك حشية لإضافتها للبطانة الداخلية بشكل منفصل، تأكد من مواءمتها للمنتج. الأبعاد: طول 780 مم، عمق 300 مم، ارتفاع 20 مم. لا تضيف حشية أخرى على الجزء العلوي للحشية ذات المقاس الموصى به من

قبل الجهة الصانعة.

- تحذير: يجب تعشيق تجهيزة الكبح عند وضع الأطفال في المقاعد أو رفعهم منها.
- لا تترك عربة الأطفال أبدًا على سطح منحدر والطفل بداخلها، حتى في حالة استخدام المكابح.
- يجب دائمًا استعمال المكابح عند إيقاف العربة.
- لا تتبالغ في ملء سلة الحفظ. الوزن الأقصى 3 كجم.
- وضع أية أحمال إضافية على المقبض و/أو على مسند الظهر و/أو على جوانب عربة الأطفال يؤدي إلى اختلال توازنها.
- لا تنقل أكثر من طفل واحد في المرة الواحدة.
- لا تستخدم ملحقات أو قطع غيار أو أجزاء أخرى لم يتم تواريخها/اعتمادها من الجهة الصانعة/الموزع.
- بعد خلع أحزمة الأمان، تأكد أن الأحزمة قد تم إعادة جميعها بشكل سليم باستخدام نقاط التثبيت. يجب إعادة ضبط أحزمة الأمان. للتأكد من إحكام تثبيت الأحزمة بنقاط التثبيت بشكل صحيح، اجذب أطراف الأحزمة بإحكام بعد وضع طفلك داخل عربة الأطفال.
- بالنسبة لمقاعد السيارة المستخدمة بالارتباط بالشاسيه، فإن هذه المقاعد لا تحل محل مهد الطفل أو سريره. إذا كان الطفل بحاجة إلى النوم فيجب وضعه في عربة رضع مناسبة أو في مهد أو سرير مناسب.
- قبل التجميع، تحقق من عدم حدوث تلفيات بالمنتج أو بأي من أجزائه أثناء النقل. في حالة وجود تلفيات، لا تستخدمه واحفظه بعيدًا عن متناول الأطفال.
- لا تستعمل هذا المنتج إذا كان أي من أجزائه مكسورًا أو ممزقًا أو ناقصًا.
- يجب جميع المنتج بمعرفة شخص بالغ.
- يقتصر استخدام هذا المنتج على البالغين فقط.
- تأكد أن الشخص الذي يستخدم عربة الأطفال على علم بكيفية استعمالها بطريقة آمنة.
- أثناء القيام بعمليات التعديل هذه، تأكد أن الأجزاء المتحركة في عربة الأطفال لا تلامس جسم الطفل.
- لا تستخدم عربة الأطفال على السلالم أو السلالم المتحركة مطلقًا: فقد تفقد

التنظيف

لا يمكن خلع بطانة عربة الأطفال والمهد المحمول. قم بتنظيف الأجزاء القماشية باستخدام إسفنجة مبللة وصابون متعادل. قم بتنظيف الأجزاء البلاستيكية بصفة دورية باستخدام قطعة قماش ناعمة ومبللة. قم بتجفيف الأجزاء المعدنية في حالة ملامسة الماء، وذلك لتجنب تكوين الصدأ في هذه الأجزاء. لا تستعمل أبداً مذيبيات أو منظفات كاشطة. يمكن غسل الحشوية المبطنة للمهد المحمول ذي البطانة القابلة للخلع باتباع التعليمات المدون بملصق الخامات. لتنظيف الأجزاء الخاصة بطقم Color pack (يُباع بشكل منفصل). اتبع الإرشادات المذكورة بملصق الخامات. جُد أتناه رموز الغسل ومعانيها:

يتم الغسل يدويًا بماء بارد 

لا تستعمل مبيّض 

لا تقم بالتجفيف باستخدام مجفف كهربائي 

لا تقم بالكي 

لا تقم بالتنظيف الجاف 

الصيانة

لا تقم بتزليق الأجزاء المتحركة إلا عند الحاجة، وذلك باستعمال طبقة خفيفة من مادة تزليق سيليكون. افحص حالة العجلات بصفة دورية، وحافظ على نظافتها من الغبار والرمال. تأكد أن جميع الأجزاء البلاستيكية التي تتحرك داخل أنابيب معدنية خالية من الأتربة والانساخات والرمال. وذلك لتجنب الاحتكاكات التي قد تؤثر بالسلب على الأداء المثالي لعربة الأطفال. يجب الاحتفاظ بعربة الأطفال في مكان جاف.

التجميع الأولي لعربة الأطفال

1. اضغط الزر الرمادي بجانب الوصلة المفصليّة المستديرة وفي نفس الوقت أدر أنبوب المقبض كما هو موضح بالشكل 1.
2. ثم قم بتמידد الهيكل بالكامل. من خلال فتح أنبوب القدم الأمامي حتى تسمع صوت تعشيق «كليك» (الشكل 2A-2).
3. أدخل العجلة الأمامية في الفتحة المعنية حتى تسمع صوت تعشيق «كليك» (الشكل 3). كرر نفس العملية مع العجلة الأمامية الثانية.
4. لتجميع العجلات الخلفية، أدخل شوكة العجلة في أنبوب القدم الخلفي كما هو مبين بالشكل 4. كرر نفس العملية مع العجلة الأخرى.
- تحذير: قبل استخدام عربة الأطفال، تأكد أن العجلات مؤمنة بشكل جيد بالهيكل.
5. الجزء الأمامي للسلسلة يشتمل على منطقة مشكّل. قم بتجميع السلة من خلال وضع الجزء المشكّل على الأنبوب الأمامي، باستخدام أزرار الكيس المعنية (الشكل 5) وكرر العملية مع الجزء الخلفي للسلسلة (الشكل 5A). لإتمام عملية التجميع، مرر الأشرطة الموجودة على الجزء الأمامي للسلسلة عبر الحلقات ذات شكل "D" الموجودة بالأقدام الأمامية لعربة الأطفال. مع تأمين الأشرطة عن طريق الأزرار الكيس (الشكل 5B).

جميع المقعد: تهيئة عربة الأطفال

1. تستعمل العبوة على عربة الأطفال في حالة مفكوكة ومقعد مغلق.
2. لتثبيت المقعد على عربة الأطفال، افنحه مع الضغط عليه كما هو مبين في الأشكال 6 - 6A حتى تسمع صوت تعشيق «كليك» (الشكل 6B). لإتمام فتح المقعد، أغلق السحاب (السوستة) حول الدعامة المعدنية بأسفل المقعد كما هو موضح بالشكل 6D-6C.
3. قم بتثبيت الإبزيم A. الوجود بالخارج في منطقة المقعد بالقرب من قدم

السيطرة على عربة الأطفال.

- انتبه دائماً أثناء صعود درجات السلم أو الأرصفة أو عند النزول منها.
- لا تسمح لطفلك بالتسلق على سلة الحفظ: فقد تنكسر السلة ويتعرض الطفل للإصابة وتقلب عربة الأطفال.
- لتجنب جميع مخاطر الاختناق، لا تقم أبداً بإعطاء الطفل أشياء مربوطة بأحبال أو أسلاك. ولا تترك أشياء من هذا القبيل في متناوله.

- إذا تركت عربة الأطفال معرّضة لأشعة الشمس المباشرة لفترة طويلة، فيجب عليك تركها تبرد قبل وضع طفلك فيها.
- تعرض عربة الأطفال لأشعة الشمس المباشرة لوقت طويل يمكن أن يؤدي إلى بهتان لون قماشها وخاماتها.
- جُنّب ملامسة عربة الأطفال للماء المالح. فقد يؤدي ذلك إلى تكون الصدأ.
- لا تستعمل عربة الأطفال على الشاطئ.
- يجب الاحتفاظ بعربة الأطفال بعيداً عن متناول الأطفال، في حالة عدم استخدامها.

قائمة الأجزاء

- الشاسيه
- المقعد
- 2 عجلة خلفية
- 2 عجلة أمامية
- الحاجز
- سلة الحفظ
- بطانة قماشية لنمط التهئية «عربة الأطفال/المهد المحمول شبه الصلب»
- قاعدة المهد المحمول شبه الصلب
- غطاء واقى من المطر
- ملحوظة هامة: الصور والتعليمات الموجودة في الكتيب تخلص الطراز الكامل لعربة الأطفال. بعض الأجزاء والوظائف الموضحة هنا قد تختلف تبعاً للموديل الذي قمت بشرائه.
- مع طقم "COLOR PACK" (ليس جزءاً من التجهيز الأساسي لعربة الأطفال. متوفر للشراء بشكل منفصل). خُصّل أيضاً على الأجزاء التالية:
- المظلة
- حشوة المقعد
- 2 بطانة لشرير الكف وبطانة واحدة لغطاء شرير الحوض (طقم الراحة)
- غطاء القدم/غطاء عربة الرضع.
- ملحوظة: لتجميع هذه الأجزاء، برجاء الاطلاع على فقرة "طقم COLOR PACK".

مهايئ مقعد السيارة

يمكن تركيب مقعد السيارة Chicco Autofix Fast أو Chicco Keyfit بعربة الأطفال Urban Plus. باستخدام «مهايئ مقعد السيارة» المخصوص (يُباع بشكل منفصل). لتجميع «مهايئ مقعد السيارة» بشكل سليم، برجاء الاطلاع على دليل التعليمات المعني.

نصائح للتنظيف والصيانة

بحثا هذا المنتج إلى صيانة دورية. ويجب أن يقوم شخص بالغ بعمليات



الطفل كما هو مبين في الشكل 7. ثم قم بتثبيت الإبزيم B. الموجود أسفل المقعد (الشكل 7A).

8. لتثبيت المقعد، قد بتعليق الخطافين الموضحين بالشكل 8 في الفتحات المعنية الموجودة داخل الوصلات المفصليّة المستديرة بعربة الأطفال (الشكل 8A) حتى تسمع صوت تعشيق «كليك».

تُحذِر: تأكد أن المقعد مركب بشكل جيد من خلال سحبه لأعلى.

9. يمكن جميع المقعد على عربة الأطفال من كلا الإخايم: في النمط الوجه للأمام (الشكل 9) وبتعطى الوجه للخلف «ناحية الوالدين» (الشكل 9A).

10. خلع المقعد. اضغط على الأزرار الجانبية الرمادية واسحبه لأعلى (الشكل 10). يحظر إجراء هذه العملية بينما الطفل جالس داخل المقعد.

تُحذِر: لا تقم بخلع المقعد من عربة الأطفال بينما الطفل جالس بداخله.

عمليات ضبط المقعد

بمجرد تركيب المقعد على الهيكل، يمكن إمالاته على ثلاثة أوضاع مختلفة.

11. يمكن ضبط المقعد بالكامل من خلال الضغط المتزامن على الأزرار الموجودة بأعلى الوصلة المفصليّة الوسطى (الشكل 11).

12. يمكن ضبط زاوية مسند الظهر بالنسبة للمقعد، من خلال الضغط على الزر كما هو مبين بالشكل 12.

عمليات ضبط مسند الأقدام

13. من الممكن ضبط مسند الأقدام في أوضاع عديدة، من خلال الضغط المتزامن على الأزرار الموضحة بالشكل 13.

الحاجز القابل للخلع

عربة الأطفال مجهزة بحاجز قابل للخلع.

14. خلع الحاجز اضغط على الأزرار الموجودة بالأجناب (الشكل 14).

15. لوضع أو إخراج الطفل، قم بفتح الحاجز من جانب واحد فقط (الشكل 15).

تُحذِر: احرص دائمًا على ربط أحزمة الأمان. لا يُعد الحاجز بمثابة وسيلة لاحتواء وتثبيت طفلك.

تُحذِر: لا يجوز استخدام الحاجز لرفع عربة الأطفال أثناء جلوس طفلك داخلها.

طريقة استخدام أحزمة الأمان

عربة الأطفال مجهزة بنظام تثبيت خماسي نقاط التثبيت سابق التجميع، يتكون من شريطي كتف وفتحتين قابلتين للضبط وحزام للخصر وشريط للحوض مزود بإبزيم.

تُحذِر: لمواءمة الأحزمة مع جسم الطفل، استخدم أشرطة الكتف. من خلال تمريرها عبر فتحتي التحكم كما هو موضح بالشكل 16.

16. بعد وضع الطفل في عربة الأطفال، قم بتثبيت الأحزمة من خلال تمرير الشوكتين الأولتين داخل فتحة شريط الطفل (الشكل 16A) ثم تمريرهما داخل إبزيم شريط الحوض (الشكل 16B). قم بضبط ارتفاع الأشرطة، مع التأكد من التصاقها بكتفي طفلك وجسمه على نحو سليم.

17. لفك حزام الخصر اضغط واسحب الشوكات الجانبية (الشكل 17).

18. يجب دائمًا تمرير حزام الخصر عبر الفتحتين على شكل D بأجناب مقعد عربة الأطفال (الشكل 18).

تُحذِر: احرص دائمًا على استعمال أنظمة تثبيت الطفل. حرصًا على سلامة طفلك، استخدم جميع نقاط التثبيت الخمس لأحزمة الأمان.

خلع أحزمة الأمان

يمكن خلع أحزمة الأمان (لغرض غسلها أو استخدامها في نمط التهئية «عربة الأطفال»/نمط التهئية «المهد المحمول شبه الصلب»).

خلع الأحزمة، قم بفك حزام الخصر من الفتحات على شكل D^{*} وأشرطة الكتف من الفتحات القماشية الموجودة بمسند الظهر. بعد خلع أحزمة الأمان، تأكد أن الأحزمة قد تم إعادة جميعها بشكل سليم باستخدام نقاط التثبيت.

لإعادة جميع أنظمة أحزمة الأمان، اتبع الترتيب التالي بعناية:

19. مرر الحزام عبر الفتحة كما هو موضح بالشكل 19، مع التأكد أن ضابط الطول موضح كما هو مبين بالشكل 19A.

20. خذ طرف الفتحة البلاستيكية لأشرطة الكتف ومرره عبر الفتحة القماشية لحزام الأمان (الشكل 20).

21. بعد الانتهاء من هذه العملية، اسحب الحزام لأسفل حتى تدور الحلقة القماشية بالداخل للخارج (الشكل 21A-21B).

22. تُحذِر: في نهاية عملية التجميع، تأكد من التجميع السليم للحلقات البلاستيكية، تحقق أن الحلقات البلاستيكية المشتملة على الأجزاء البارزة

الأفقية نسبيًا، بمجرد تركيبها بشوكات إبزيم حزام الأمان. تواجه الجانب الخارجي للمقعد (الشكل 22A-22B).

في نهاية عملية التجميع، يجب ضبط الأحزمة مرة أخرى وفقًا لحجم طفلك.

تحويل المقعد: نمط التهئية «عربة الرضع»

لتحويل المقعد لعربة أطفال، اتبع الخطوات الواردة أدناه:

23. قم بفك الإبزيمات الموجودة أسفل المقعد (الشكل 23 - 23A).

24. قم بتركيب مسند الأقدام بشكل أفقي، قم بضبط مسند الظهر على أدنى وضع (الشكل 24). قم بإمالة المقعد من خلال الضغط على الأزرار الموضحة في الشكل 11 واضبط عربة الرضع على الوضع الأفقي (الشكل 24A).

25. اخلع أحزمة الأمان (النظر فقرة خلع أحزمة الأمان) مع الحرص على تخزينها بعيدًا عن متناول الأطفال.

تُحذِر: يجب استخدام عربة الرضع في الوضع الأفقي فقط (الشكل 25A)، لا تقم بضبط عربة الرضع في الوضع المائل (الشكل 25B).

26. لإدخال البطانة القماشية، قم بتثبيتها في قماش عربة الأطفال عن طريق السحاب (السوسية) الداخلية (الشكل 26) الموجودة في منطقة رأس الطفل.

27. ثم قم بلف الجزء المرن للبطانة القماشية حول أنبوب الهيكل في منطقة الأقدام (الشكل 27). وأخيرًا، قم بتثبيت الأزرار الكبس للبطانة القماشية على كلا الجانبين (الشكل 27A).

تُحذِر: عندما يكون المقعد في نمط التهئية «عربة الرضع»، يجب تركيبه في عربة الأطفال بحيث يكون موجهًا للخلف «ناحية الوالدين» (الشكل 27B-27C).

تُحذِر: في نمط التهئية «عربة الرضع»، لا تخلع المقعد من عربة الأطفال عندما يكون الطفل جالسًا بداخله.

تحويل المقعد: نمط التهئية «المهد المحمول شبه الصلب»

ملاحظة مهمة - احتفظ بهذه التعليمات للرجوع إليها عند الحاجة في المستقبل.

تُحذِر: قبل الاستعمال، قم بإزالة كافة الأكياس البلاستيكية وخامات التغليف، وأبعدها عن متناول الأطفال.

تُحذِر

- الرجاء الاطلاع على كتيب التعليمات قبل استخدام عربة الأطفال.
- تُحذِر: هذا المنتج يناسب فقط الطفل الذي لا يستطيع الجلوس بمفرده دون مساعدة، ولا التقلب والاعتماد على يديه وركبته في رفع نفسه. يجب ألا يزيد وزن الطفل عن: 9 كجم.
- عمر الاستخدام الإرشادي: 0 - 5/6 أشهر.
- تُحذِر: يُستخدم فقط على سطح أفقي ثابت وجاف.
- تُحذِر: لا تسمح لأطفال آخرين يلعبون بالقرب من المهد المحمول دون مراقبة.
- تُحذِر: تجنب استخدام المهد المحمول عند تعرض أي من أجزائه إلى الكسر أو التمزق أو الضياع.
- اقتصر على استخدام قطع الغيار الموردة أو المعتمدة من قبل الجهة الصانعة





- لا تستعمل مع المهد المحمول ملحقات أو قطع غيار أو أجزاء أخرى لم يتم توريدها أو اعتمادها من قبل الجهة الصانعة. لا تتحمل الجهة الصانعة أية مسؤولية في حالة إدخال أي تعديلات غير مصرح بها على المنتج.
- انتبه دائماً إلى خطورة تقرب المهد المحمول من لهب مفتوح ومصادر الحرارة المرتفعة، مثل شمعات التدفئة الكهربائية، والمواقد الغازية أو ما شابه.
- احرص بصفة منتظمة على التحقق من تكامل الخصائص الهيكلية والخصائص المادية للمنتج، ولا سيما مقبض الحمل وقاعدة المهد المحمول. يجب الامتناع عن استعمال المنتج في حالة وجود علامات تدل على تلفه أو استهلاكه، ويجب الاحتفاظ به بعيداً عن متناول الأطفال.
- تأكد أن المقبض في وضعية سليمة للاستخدام قبل نقل المهد المحمول.
- يحظر أن يكون مستوى رأس الطفل داخل المهد المحمول أدنى من جسم الطفل.
- تحذير: في حالة شرائك حشية لإضافتها للبطانة الداخلية بشكل منفصل، تأكد من موافقتها للمنتج. الأبعاد: طول 780 مم، عمق 300 مم، ارتفاع 20 مم. لا تضيف حشية أخرى على الجزء العلوي للحشية ذات المقاس الموصى به من قبل الجهة الصانعة.
- قبل التجميع، تحقق من عدم حدوث تلفيات بالمنتج أو بأي من أجزائه أثناء النقل، في حالة وجود تلفيات، لا تستخدمه واحفظه بعيداً عن متناول الأطفال.
- لا تترك أي شيء داخل المهد المحمول قد يؤدي إلى تقليل عمقه.
- احتفظ بالأكياس البلاستيكية بعيداً عن متناول الأطفال لمنع مخاطر الاختناق.
- المنتجات التي يتم تركها تحت أشعة الشمس سوف تسخن بشكل مفرط، اتركها تبرد قبل وضع الطفل بداخلها.
- تحذير: لا تترك طفلك دون مراقبة أبداً.
- تحذير: لا تستعمل هذا المنتج على حامل.
- المهد المحمول غير مصمم لنوم الطفل فيه لفترة طويلة، هذا المنتج لا يمكنه أن يحل محل سرير الطفل.
- عند طيه، قم بتخزين المهد المحمول بعيداً عن متناول الأطفال.

- يمكن استخدام المقعد Urban Plus كمهد محمول شبه صلب مع القاعدة الموردة. لتحويل المهد المحمول شبه الصلب. اتبع الخطوات التالية.
- 28. حرر الإبزيمات الموجودة أسفل المقعد كما هو موضح في الخطوة 23، وقم بوضع المقعد على نحو أفقي (الشكل 28)
- في نمط التهئية «شبه الصلب»، اخلع أحزمة الأمان (انظر فقرة خلع أحزمة الأمان) مع الحرص على تخزينها بعيداً عن متناول الأطفال.
- 29. افتح قاعدة المهد المحمول شبه الصلب مع وضعه بشكل أفقي حتى تسمع صوت تعشيق «كليك» (الشكل 29 - 29 A).
- 30. قم بوضع قاعدة المهد المحمول شبه الصلب داخل المقعد مع التأكد من إدخال الدعامة "A" في الفتحة المعنية في منطقة رأس الطفل على الهيكل (الشكل 30 - 30 A)، ثم أكمل عملية التثبيت من خلال غلق الدعامة "B" حول الأنيوب في منطقة الأقدام (الشكل 30B)، بعد تثبيت القاعدة الصلبة بكلتا الطرفين. يتعين تثبيتها بالفضيب المعدني الأفقي الموجود أسفل المقعد. تم تجهيز القاعدة البلاستيكية، بالجوانب الطويلة، بشريطين قماشيين مزودين بزر كبس (الشكل 30C)، أمسك الطرف مع الزر الكبس ومرره خلال الفتحة القماشية الموجودة بجانب المقعد (الشكل 30E-30D)، ثم قم بلف الحزام حول الفضيب المعدني الأفقي (الشكل 30F) ومرر الحزام مرة أخرى في الفتحة (30G) وأكمل عملية التثبيت من خلال غلق الزر الكبس (30H)، كرر نفس العملية على الجانب الآخر (30I)، عندئذ قم بتركيب البطانة القماشية مع تثبيتها في قماش عربة الأطفال عن طريق السحاب (السوستة) الداخلي في منطقة الرأس وقم بلف الجزء المرن وتثبيت الأزرار في منطقة الأقدام كما هو موضح بالشكل 27-26.
- تحذير: عندما يكون المقعد في نمط التهئية «المهد المحمول شبه الصلب»، يجب تركيبه في عربة الأطفال بحيث يكون موجهاً للخلف «ناحية الوالدين» فقط.
- 31. لإتمام نمط التهئية «المهد المحمول شبه الصلب»، قم بتثبيت الحاجز في الهيكل من خلال إدخال الأطراف في الفتحات المعنية.
- تحذير: للتأكد أن الحاجز مثبت بشكل سليم، تأكد أن المنطقة الخضراء في الجزء العلوي لأزرار التثبيت ظاهرة (الشكل 31)، وإذا لم تكن ظاهرة، فهذا يعني أن الحاجز غير مثبت على نحو سليم (الشكل 31A).
- في نمط التهئية «المهد المحمول شبه الصلب»، عندما يكون الحاجز مركباً بعربة الأطفال، يُوصى بوضعه في مواجهة رأس الطفل، كما هو مبين في الشكل 31 B.
- 32. يمكن استخدام الحاجز في حالة وضعه في مواجهة رأس الطفل، كمقبض حمل للمهد المحمول شبه الصلب.
- تحذير: قبل خلع المهد المحمول شبه الصلب من الهيكل، تأكد أن الحاجز مثبت بشكل سليم من خلال سحبه بقوة لأعلى.
- تحذير: قبل خلع المهد المحمول شبه الصلب من الهيكل بينما الطفل جالس بداخله، تأكد أن الحاجز موجهاً لرأس الطفل.
- خلع المهد المحمول من الهيكل، اضغط الزرين الموجودين على الوصلات المفصليّة الجانبية (الشكل 32) وارفع المهد المحمول شبه الصلب من خلال الإمساك بالحاجز ورفع أعلى (الشكل 32 A).
- 33. بمجرد خلع المهد المحمول شبه الصلب الذي يجلس طفلك بداخله من إطار عربة الأطفال، يمكن وضعه على سطح مستو (الشكل 33).
- 34. للرجوع إلى نمط التهئية «عربة الأطفال» أو نمط التهئية «عربة الرضع»، يلزم خلع البطانة القماشية وقاعدة المهد المحمول شبه الصلب قبل التركيب، خلع القاعدة، حرر الدعامة "B" من الهيكل، من خلال فتحها لأعلى (الشكل 34)، وقم بإمالة القاعدة وخبريها من الآلية من خلال الضغط على زر الدعامة "A" (الشكل 34 A).
- 35. بمجرد خلعها من المقعد، يمكن طي القاعدة على نفسها لجعلها أقل حجماً من خلال الضغط على الأزرار الانزلاقية بالجزء السفلي في نفس الوقت (الشكل 35).
- تحذير: في حالة عدم استخدامه، اجعل اللوح بعيداً عن متناول الأطفال.

مكبج الإيقاف

- عربة الأطفال مجهزة بمكبج إيقاف بدواسة موجود بالجزء الخلفي.
- 36. لتعشيق مكبج الإيقاف، اضغط على الدواسة لأسفل بإحدى قدميك (الشكل 36).
- 37. ولتحرير مكبج الإيقاف، حرر الدواسة لأعلى (الشكل 37).
- تحذير: يجب دائماً استعمال المكابح عند إيقاف عربة الأطفال، لا تترك عربة الأطفال أبداً على سطح منحدر والطفل بداخلها، حتى في حالة استخدام مكبج الإيقاف.
- تحذير: بعد تعشيق مكبج الإيقاف، تأكد أن المكابح متاحة بشكل سليم بكلتا العجلتين الخلفيتين.



العجلات الحرة

تشتمل عربة الأطفال على عجلات أمامية حرة/ثابتة.
38. يُوصى باستخدام العجلات بالنمط الثابت خاصةً على الأسطح متغيرة الاستواء يُوصى باستخدام العجلات بالنمط الحر لزيادة القدرة على التحكم في عربة الأطفال على الأرضيات العادية. لتعشيق العجلات الحرة الأمامية. ادفع الزر الأمامي لأسفل بقدمك كما هو موضح بالشكل 38.
لتعشيق العجلات الثابتة، اضغط على الزر بقدمك مرة أخرى. في النمط الثابت، ستظل جميع العجلات معشقة في الوضع المستقيم.
تُحذِر: يجب دائماً تأمين أو خُرير أقدام العجلتين في وقت واحد.

ضبط المقبض

تشتمل عربة الأطفال على مقبض يمكن ضبط طولهِ وفقاً لاحتياجات المستخدم.
39. ويمكن ضبطه على 4 أوضاع مختلفة من خلال الضغط على زر التحرير الموجود بمنتصف المقبض (الشكل 39).
بعد التحول من وضع لآخر، تأكد أن آلية التأمين الأوتوماتيكية معشقة على نحو سليم.

الغطاء الواقي من المطر

عربة الأطفال مزودة بغطاء واقي من المطر.
تُحذِر: استخدم الغطاء الواقي من المطر فقط بعد شراء طقم "Color Pack" وتجميع المظلة. لا يمكن استخدام الغطاء الواقي من المطر على عربة الأطفال بدون المظلة، فقد يمثل خطر تعرض الطفل للاختناق. عند تركيب الغطاء الواقي من المطر بعربة الأطفال، فتجنب تعريضها لأشعة الشمس المباشرة والطفل بداخلها. نظراً لارتفاع المتزايد في درجة الحرارة.
40. تأمين الغطاء الواقي من المطر. افتح مظلة عربة الأطفال بالكامل وقم بلف الغطاء الواقي من المطر حول الأنبوب الخارجي لمسند الظهر لإتمام عملية التجميع. قم أيضاً بلف الجانب المقابل للغطاء الواقي من المطر حول منطقة الأقدام (الشكل 40). بعد استخدامه، قم بتعليق الغطاء الواقي من المطر ليجف (عندما يكون مبللاً) قبل طيه وتخزينه بعيداً عن متناول الأطفال.
تُحذِر: اقتصر على استخدام الغطاء الواقي من المطر المورد.

طقم COLOR PACK (يُباع بشكل منفصل)

قائمة الأجزاء:

- مظلة
- وسادة إضافية
- طقم الراحة
- غطاء القدم/غطاء عربة الرضع

المظلة

يمكن تركيب مظلة بعربة الأطفال (متاح ضمن طقم Color Pack، يُباع بشكل منفصل).
تشتمل المقعد على وصلتين مفصليتين موجودتين على أجناب مسند الظهر، من شأنهما تثبيت المظلة.
41. لتثبيت المظلة، أدخل نظام التثبيت في الوصلات المفصليّة كما هو موضح (بالشكل 41).
42. ثم قم بتثبيت الجزء القماشى بالمظلة عن طريق استخدام السحاب (السوستة) الموجود بهيكل المقعد. حول مسند الظهر. (الشكل 42).
تُحذِر: يجب تثبيت السقف على كلا جانبي عربة الأطفال. خُفّف من إحكام تثبيت السقف في موضعه.
43. خُلع المظلة، افتح السحاب (السوستة) الخاص بالجزء القماشى للمظلة بشكل كامل واضغط على الأزرار الموجودة داخل الوصلات المفصليّة للمظلة. ثم اسحب المظلة لأعلى (الشكل 43).
44. لضبط المظلة، اسحب و/أو ادفع المظلة من المنتصف (الشكل 44).

حشو المقعد

لاستخدامها خلال الأشهر الأولى من عمر طفلك. استخدم حشو المقعد المتباعد مع طقم "Color Pack". يجب تجميع حشو المقعد في نمط التهينة «عربة الأطفال».
لربط أحزمة الأمان على نحو سليم مسند ظهر عربة الأطفال. ارجع إلى فقرة «استخدام أحزمة الأمان في نمط التهينة «عربة الأطفال»».
45. عندئذ، مرر الأحزمة عبر الفتحات المعنبة الموجودة في حشو مسند الظهر. كرر نفس العملية مع حزام الحوض وشريط الحوض كما هو مبين في

طقم الراحة

46. يشتمل طقم "Color Pack" على طقم راحة مكون من 2 بطانة لشريط الكتف (A). وبطانة واحدة لغطاء شريط الحوض (B) (الشكل 46).
47. لتجميع الطقم، مرر أشرطة الكتف في الفتحات كما هو موضح (بالشكل 47) مع الحرص على أن تكون غرز الحياكة موجهة للخارج. يمكن ضبط أشرطة الكتف وفقاً لحجم طفلك.
48. مرر شريط الحوض عبر الفتحة الموجودة بالقماش كما هو مبين بالشكل 48.

غطاء القدم/غطاء عربة الرضع

49. هذا الجزء (الشكل 49A) يمكن استخدامه بطريقتين: كغطاء للقدم في نمط التهينة «عربة الأطفال» (الشكل 49B) وكغطاء لعربة في نمط التهينة «عربة الرضع»/«المهد الجمول شبه الصلب» (الشكل 49C).
50. لتأمينه، قم بلفه حول الهيكل. من خلال تمريره أسفل الحاجز ثم تثبيته في الهيكل باستخدام الأزرار الكبس الخارجية والداخلية (الشكل 50A-50B).

طي عربة الأطفال

لطي عربة الأطفال، اضبط المقبض على أدنى وضع واترك العجلات الأمامية غير مؤمنة.
يمكن غلق عربة الأطفال على وضعيتين مختلفتين: دون المقعد أو ترك المقعد مثبتاً بالهيكل.

طي عربة الأطفال دون المقعد

51. خُلع المقعد. اضغط على الأزرار الرمادية الموجودة بالقرب من الوصلات المفصليّة للمقعد (الشكل 51).
52. لغلق عربة الأطفال، حرك الزر 1 ثم اضغط الأزرار 2 و 3 (الشكل 52).

طي عربة الأطفال مع المقعد

53. أغلق المقعد من خلال سحب الأزرار الانزلاقية خلف أنبوب المقعد لأعلى (الشكل 53) ثم دفعه للأمام حتى يصل إلى أقصى وضع مدمج (الشكل 53 A - 53B).
54. أغلق عربة الأطفال كما هو موضح بالخطوة 52. عربة الأطفال غير مغلقة مع المقعد المثبت بالهيكل (الشكل 54).

الضمان

هذا المنتج يشتمل على ضمان جودة عند الاستخدام في الظروف الاعتيادية كما هو موضح في تعليمات الاستخدام.
لذلك لا يسري الضمان في حالة الأضرار الناتجة عن الاستخدام غير السليم أو التآكل أو الأحداث العرضية.
للتعرف على فترة سريان ضمان الجودة، الرجاء الرجوع إلى المواد الخاصة بذلك في القوانين المحلية السارية في بلد الشراء في حالة وجودها.





- I** ARTSANA S. P. A.
Via Saldarini Catelli, 1
22070 Grandate – Como – Italia
800-188 898
www.CHICCO.com
- F** ARTSANA FRANCE S.A.S.
17/19 Avenue De La Metallurgie
93210 Saint Denis La Plaine - France
0820 87 00 41 (0.12€Ttc/Mn)
www.CHICCO.fr
- D** ARTSANA GERMANY GMBH
Borsigstrasse 1-3
D-63128 Dietzenbach-Deutschland
+49 6074 4950
www.CHICCO.de
- GB** ARTSANA UK Ltd.
2nd Floor
1 Imperial Place
Maxwell Road
Borehamwood
Hertfordshire - WD6 1JN
01623 750870 (office hours)
www.CHICCO.uk.com
- E** ARTSANA SPAIN S.A.U.
C/Industria 10
Pol. Industrial Urtinsa
Apartado De Correos 212 - E
28923 Alcorcon (Madrid)-Spain
902 117 093
www.CHICCO.es
- P** ARTSANA PORTUGAL S.A.
Rua Humberto Madeira, 9
2730-097 Queluz De Baixo Barcarena Portugal
21 434 78 00
800 20 19 77
www.CHICCO.pt
- NL** ARTSANA BELGIUM N.V.
Temselaan 5 B-1853 Strombeek - Bever
Belgium
+32 23008240
www.CHICCO.be
- TR** İthalatçı firma:
Artsana Turkey Bebek ve Sağlık Ürünleri A.Ş.
İçerenköy Mh. Erkut Sk. No:12 Üner Plaza K:12
Ataşehir İSTANBUL
Tel: 0 216 570 30 30
Üretici Firma: Artsana S.p.A.
Via Saldarini Catelli, 1 - 22070 Grandate (CO)-Italy
Tel: (+39) 031 382 111
Yetkili Servis:
Eser Puset Tamir ve Bakım Servisi Tic. Ltd. Şti.
Seyrantepe Mh. İspar İş Merkezi No:107 Kağıthane
İSTANBUL
Tel: 0 212 570 30 78
- PL** ARTSANA POLAND Sp.zo.o.
Aquarius, Ul. Polczyńska 31 A
01-377 Warszawa
+48 22 290 59 90
www.CHICCO.com

- RUS** Артсана С.п.А.
Виа Салдарини Кателли, 1
22070 Грандата (СО) - Италия
тел. (+39) 031 382 111
факс (+39) 031 382 400
www.CHICCO.com
часы работы: 8.30-17.30 (европейское время)

ООО "Артсана Рус"
Россия 107150 Москва
4-й проезд Подбельского, дом 3, стр. 22
тел/факс (+7 495) 662 30 27
www.CHICCO.ru
часы работы: 9.30-18.00
(время московское)

- CH** ARTSANA SUISSE S.A
Stabile la Punta Via Cantonale 2/b
6928 Manno (TI)-Svizzera
+41 (0)91 935 50 80
www.CHICCO.ch

- BR** ARTSANA BRASIL LTDA.
Rua Major Paladino, N° 128,
Galpão 18 - São Paulo / Sp - Brasil
CEP 05307-000
+55 11 2246-2100
www.CHICCO.com.br

- MX** ARTSANA MEXICO S.A
Dec V. Ruben Dario 1015
Colonia Lomas De Providencia 44647
Guadalajara, Jalisco-Mexico
01800 702 8983
www.CHICCO.com.mx

- AR** ARTSANA ARGENTINA S.A.
Uruguay 4501
Victoria Cp(1644)
San Fernando- Buenos Aires-Argentina
0810-888-2442
www.CHICCO.com.ar

- IN** ARTSANA INDIA PRIVATE LIMITED,
7Th Floor, Tower B, Paras Twin Towers,
Golf Course Road, Sector 54
Gurgaon – 122002 - Haryana, India
(+91)(124)(4964500)
www.CHICCO.in



ARTSANA S.p.A.
Via Saldarini Catelli, 1
22070 Grandate (CO) - Italy
Tel. (+39) 031 382 111
Fax (+39) 031 382 400
www.CHICCO.com





)





- IT** Apri il lettore di QR-Code sul tuo cellulare, inquadra il codice con la fotocamera e scopri il video dimostrativo.
- FR** Ouvrez le lecteur de QR-Code sur votre mobile, encadrez le code avec la caméra et découvrez le film de démonstration.
- DE** Öffnen Sie den QR-Code-Leser auf Ihrem Handy, richten Sie die Kamera auf den Code und entdecken Sie das Demo-Video.
- EN** Open the QR-Code reader on your cell phone, focus on the code with the camera and watch the demonstration video.
- ES** Abra el lector de códigos QR en su móvil, apunte la cámara hacia el código y descubra el video demostrativo.
- PT** Abra o leitor de Código QR no seu telemóvel, enquadre o código com a câmara e descubra o vídeo de demonstração.
- NL** Open het gedeelte met de QR-code op je mobiele telefoon. Scan de code met je fototoestel en ontdek de demonstratievideo.
- SV** Öppna läsaren för QR-koden på din mobil, zooma in koden med kameran för att se videon.
- FI** Aava matkapuhelimen QR-koodilukija ja tähtää koodiin kameralla sekä tutustu esittelyvideoon.
- DA** Åbn QR-kodelæseren på din mobiltelefon, fokusér på koden med fotokameraet og se demonstrationsvideoen.
- NO** "Åpne QR-Code-leseren på mobiltelefonen din, rett fotokameraet inn mot koden og oppdag demonstrasjonsvideoen."
- CZ** Spusťte čtečku QR kódu na vašem mobilním telefonu, kamerou načtete kód a prohlédněte si předváděcí video.
- PL** Włącz czytnik kodu QR w telefonie komórkowym, skieruj aparat cyfrowy telefonu na kod i odkryj film pokazowy.
- EL** Ανοίξτε τον αναγνώστη QR-Code στο κινητό τηλέφωνό σας, πλαισιώστε τον κωδικό με την κάμερα και δείτε το βίντεο επίδειξης.
- TR** Cep telefonunuzun QR-Kod okuyucuyu açınız, kodun fotoğrafını çekiniz ve tıklayıcı videoyu keşfediniz.
- RU** Открыть считывающее устройство QR-Code на своем мобильном телефоне, навести на код фотокамеру и посмотреть демонстрационный видеоролик.
- BG** Отворете QR код четеца на вашия мобилен телефон, насочете към него фотокамерата и открийте демонстрационното видео.
- UK** Відкрити пристрій, що читає QR-Code, на власному мобільному телефоні, навести на код фотокамеру і подивитися демонстраційний відеоролик.
- BR** Abra o leitor de código QR em seu celular, enquadre o código com a câmera e descubra o vídeo de demonstração do produto.

افتح قارئ رمز الاستجابة السريعة في هاتفك المحمول واستعمل الكاميرا لتأطير الرمز ثم اكتشف الفيديو التوضيحي **AR**

