



Zest PLUS

Zest





Componenti, components, composants, Komponenten, componentes, componentes, komponenty, komponenty, componen-  
ten, συστατικά, bileşenler, компоненти, компоненты, komponenter, komponenter, komponentit, componentes, مكونات

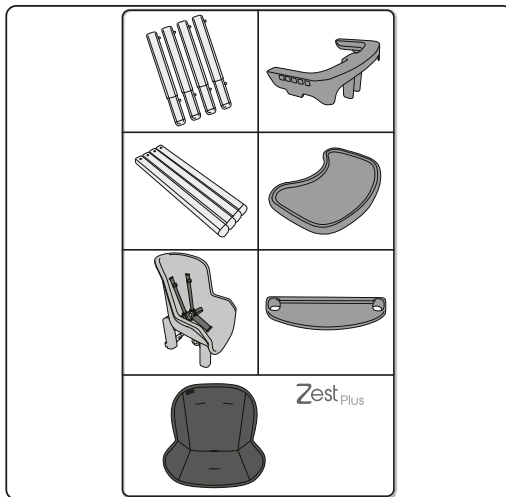

Configurazioni, configurations, configurations, Konfigurationen, configuraciones, configuracoes, konfigurace, konfiguracije, configuraties, διαμορφώσεις, уаrлaндaрмaлaр, конфігурації, конфигурации, konfigurationer, konfigurasjoner, kokoonpanot, configuracoes, تڪوڤنات

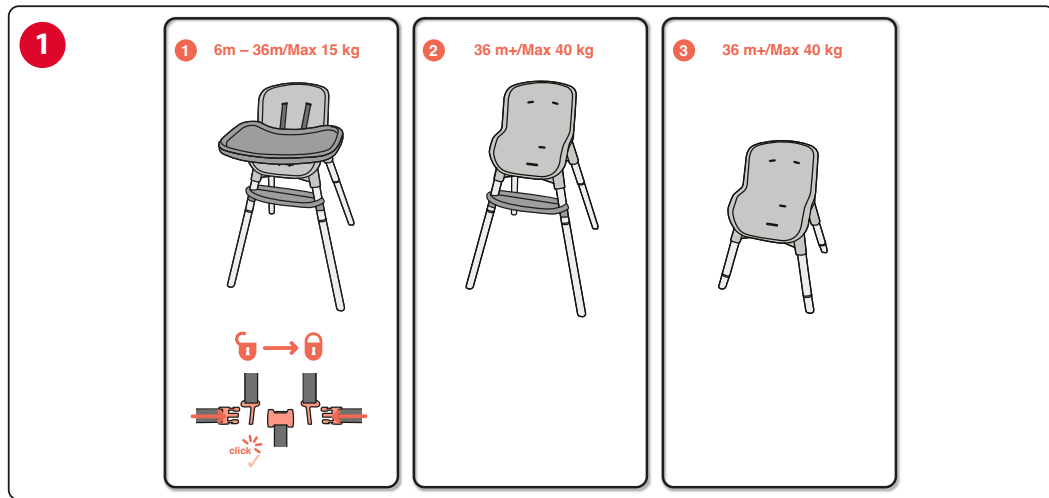

SEGGIOLONE, HIGHCHAIR, CHAISE HAUTE, KINDERHOCHSTUHL, TRONA, CADEIRA DE PAPA, SEDAČKA, KRZESEŁKO DO KARMIE-  
NIA, KINDERSTOEL, ΚΑΘΙΣΜΑ ΦΑΓΗΤΟΥ, MAMA SANDALYESİ, ВИСОКИЙ ДИТАЯЧИЙ СТИЛЬЧИК, СТУЛЬЧИК ДЛЯ КОРМЛЕНИЯ,  
BARNMATSTOL, BARNSTOL, SYÖTTÖTUOLI, CADEIRA DE ALIMENTAÇÃO, المقعد المرتفع

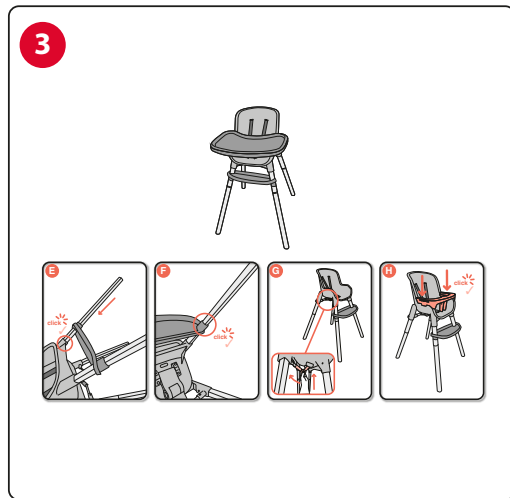
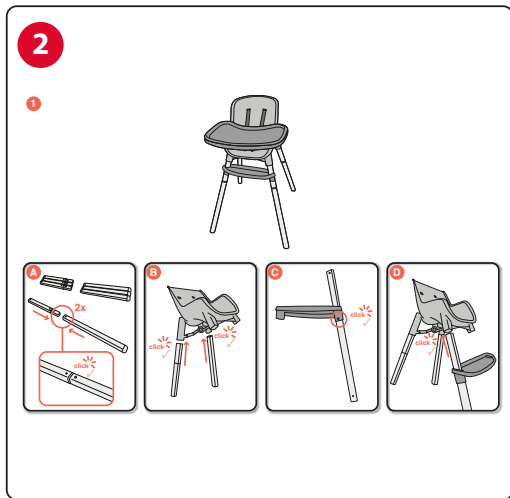

4

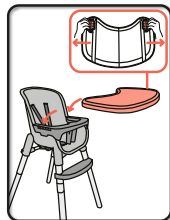
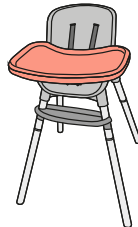

SEDA BAMBINO, BABY CHAIR, CHAISE ENFANT, KINDERSTUHL, SILLA INFANTIL, CADEIRA DE CRIANÇA, REŽIM DĚTSKÉ ŽIDLÍČKY, TRYB KRZESEŁKO DZIECIĘCE, GEBRUIK ALS KINDERSTOEL, ΛΕΙΤΟΥΡΓΙΑ ΠΑΙΔΙΚΗ ΚΑΡΕΚΛΑ, BEBEK SANDALYESİ YAPILANDIRMA-SI, КОНФІГУРАЦІЯ “ДИТЯЧИЙ СТИЛЕЦЬ”, КОМΠΟΝΟΒΚΑ “ΔΕΤΣΚΙΗ ΣΤΥΛΥΧΙΚ”, UTF RANDE SOM BARNSTOL, MODALITETEN BARNSTOL, KÄYTTÖ LASTEN TUOLINA, MODO CADEIRA INFANTIL, كرسي الأطفال

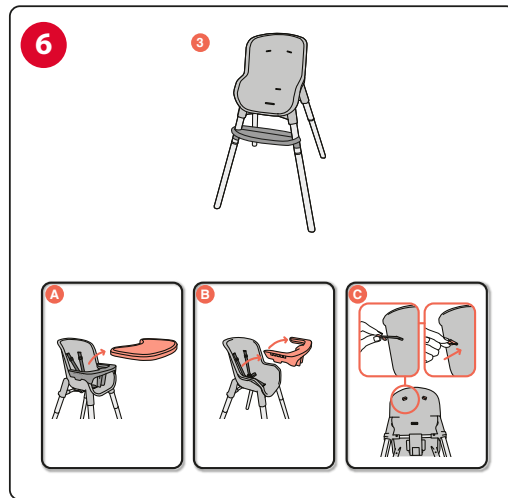
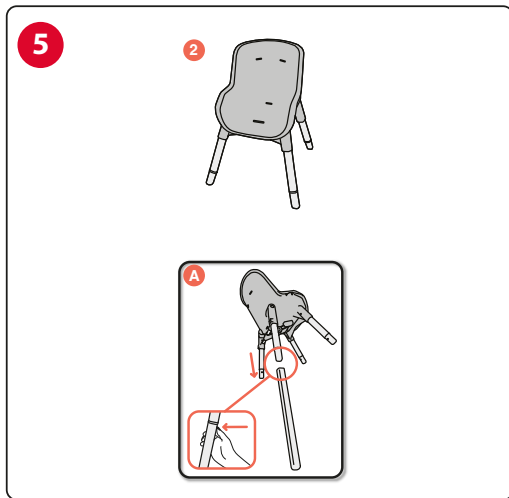

Lavaggio, Washing, Lavage, Reinigung, Lavado, Lavagem, Czyszczenie, Reinigen, Πλύσιμο, Υίκαμα, Прання, Чистка, Tvättråd, Rengjøring, Pesu, Lavagem, غسل





Utilizzo - Use - Usage - Verwendung - Uso - Utilizacao - Użytkowanie - Gebruik - Χρήση - Kullanım - Використання -  
Использование- Användning - Bruk - Kaytto - Utilização - الاستخدام

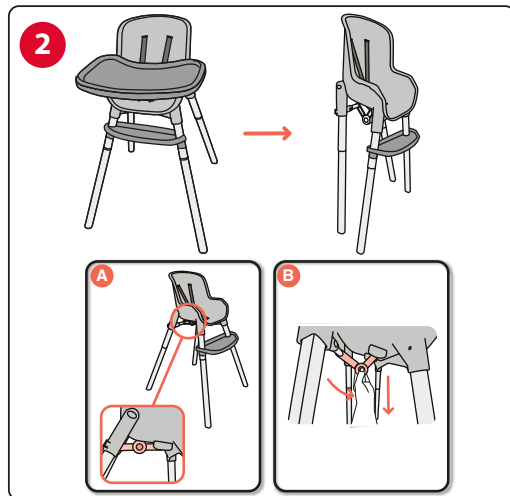
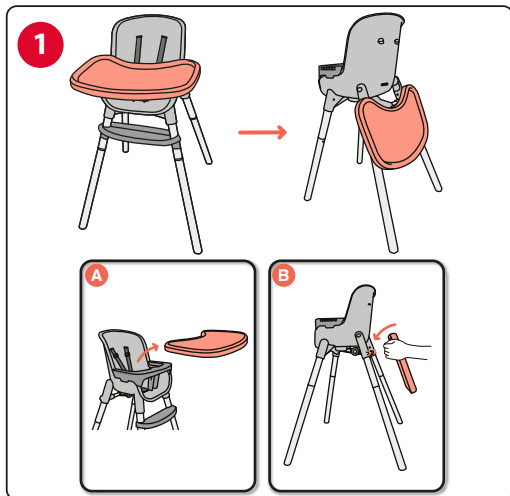

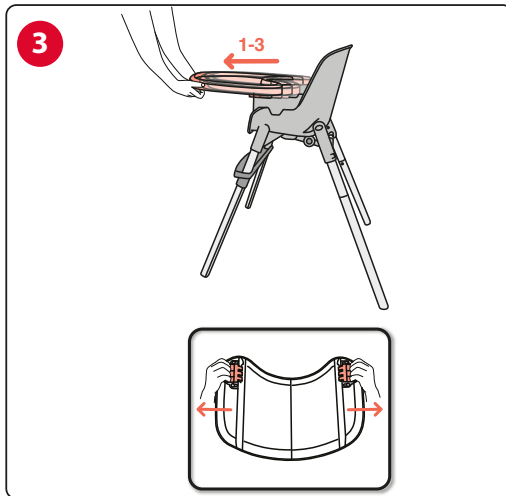

IT

# IMPORTANTE: LEGGERE ATTENTAMENTE E CONSERVARE PER FUTURO RIFERIMENTO.

**ATTENZIONE: PRIMA DELL'USO RIMUOVERE ED ELIMINARE EVENTUALI SACCHETTI DI PLASTICA E TUTTI GLI ELEMENTI FACENTI PARTE DELLA CONFEZIONE DEL PRODOTTO O COMUNQUE TENERLI LONTANI DALLA PORTATA DEI BAMBINI.**

**Questo seggiolone ha due configurazioni d'uso:**

- Solo per uso domestico.
- Seggiolone: età di utilizzo da 6 mesi a 36 mesi non oltre i 15 kg. di peso.

- Sedia bambino: età di utilizzo: da 36 mesi fino ad un peso non superiore ai 40 kg.

- **ATTENZIONE:** Non lasciare mai il bambino incustodito. Non muovere o sollevare questo prodotto con il bambino all'interno.
- Non usare il prodotto se qualsiasi parte fosse rotta o mancante.
- Non usare accessori o parti di ricambio che non siano approvati dal costruttore.
- L'assemblaggio del prodotto e di tutti i suoi componenti deve essere eseguito esclusivamente da un adulto.
- Non utilizzare il prodotto con più di un bambino alla volta.
- Non lasciare mai il prodotto su piani non perfettamente orizzontali.
- Non lasciare che altri bambini giochino incustoditi nelle vicinanze del prodotto.
- Per evitare rischi o principi di incendi non lasciare il prodotto nelle vicinanze di fonti di calore, di apparecchi elettrici, a gas, ecc.
- Assicurarsi sempre che tutti i componenti siano correttamente agganciati e montati.
- Controllare periodicamente eventuali parti usurate, viti allentate, materiali usurati o scuciti e sostituire immediatamente le eventuali parti danneggiate.
- Non mettere il prodotto con il bambino vicino a finestre o muri, dove corde, tende o altro potrebbe essere utilizzato dal bambino per arrampicarsi o essere causa di soffocamento o strangolamento.

IT

- Quando non in uso, tenere il prodotto lontano dalla portata del bambino.

### SEGGIOLONE (6m+)

#### WARNING UTILIZZO SEGGIOLONE

- **ATTENZIONE:** Utilizzare sempre il sistema di ritenuta.
- **ATTENZIONE:** Pericolo di caduta: non lasciare che il bambino si arrampichi sul prodotto.
- **ATTENZIONE:** Non utilizzare il prodotto a meno che tutti i componenti non siano correttamente agganciati e regolati.
- **ATTENZIONE:** Prestare attenzione al rischio generato da fiamme libere e altre fonti di forte calore nelle vicinanze del prodotto.
- **ATTENZIONE:** Prestare attenzione al rischio di ribaltamento del prodotto nel caso in cui il bambino si spinga con i piedi contro il tavolo o qualsiasi altra struttura.
- **ATTENZIONE:** Assicurarsi che i sistemi di ritenuta siano correttamente montati prima dell'uso.
- **ATTENZIONE:** Prima dell'uso verificare sempre la sicurezza e la stabilità del seggiolone.
- **ATTENZIONE:** Prima dell'uso assicurarsi che tutti i meccanismi di sicurezza siano correttamente innestati. In particolare, assicurarsi che il seggiolone sia bloccato in posizione aperta.
- Non utilizzare il seggiolone fino a quando il bambino non è in grado di stare seduto da solo.
- L'utilizzo del seggiolone è consigliato per bambini in grado

di stare seduti da soli e di età compresa tra i 6 mesi ed i 36 mesi e non oltre i 15 kg.

- Il vassoio da solo non garantisce un contenimento sicuro del bambino. Utilizzare sempre le cinture di sicurezza.
- Non appoggiare sulla tavolozza e non appendere alla struttura del seggiolone borse o pesi per non sbilanciare il prodotto.
- **ATTENZIONE:** Quando non in uso tenere la tavolozza fuori dalla portata dei bambini.

### MODALITÀ SEDIA BAMBINO (36m+)

#### ATTENZIONE:

- NON posizionare questo prodotto vicino a una finestra dove i cavi di persiane o tende potrebbero strangolare il bambino.
- NON posizionare questo prodotto vicino a una finestra in quanto può essere utilizzato come un gradino dal bambino e causare la caduta del bambino dalla finestra.
- Prestare attenzione al rischio generato da fiamme libere e altre fonti di forte calore nelle vicinanze del prodotto.
- **ATTENZIONE:** Prima utilizzare la sedia, occorre rimuovere le cinture di sicurezza (spartigambe e cinghia addominale).

#### GARANZIA

Il prodotto è garantito contro ogni difetto di conformità in normali condizioni di utilizzo secondo quanto previsto dalle istruzioni d'uso.

La garanzia non sarà applicata, dunque, in caso di danni derivanti da un uso improprio, usura o eventi accidentali.

Per la durata della garanzia sui difetti di conformità si rinvia alle specifiche previsioni delle normative nazionali applicabili nel paese d'acquisto, dove previste.

EN

# IMPORTANT: READ CAREFULLY AND KEEP FOR FUTURE REFERENCE.

## WARNING: BEFORE USE, REMOVE AND DISPOSE OF ALL PLASTIC BAGS AND PACKAGING MATERIALS AND KEEP THEM OUT OF REACH OF CHILDREN.

### This high chair can be used in two different ways:

- Only for domestic use.
- Highchair: from 6 months to 36 months and 15kg.
- Baby chair: from 36 months up to a maximum weight of 40 kg.

- **WARNING:** Never leave the child unattended.
- Do not move or lift this product with the baby inside it.
- Do not use the product if any components are broken or missing.
- Do not use accessories or replacement parts other than

those approved by the manufacturer.

- The product and all of its components must always be assembled by an adult.
- Do not use the product with more than one child at time.
- Never leave the seat on surfaces that are not perfectly horizontal.
- Always supervise children playing near the product
- To prevent fire hazards, do not leave the product near sources of heat, electrical and gas devices, etc.
- Make sure that all parts are correctly hooked to the mounts.
- Periodically check for any worn parts, loose screws, worn or unstitched materials and replace any damaged parts immediately.
- Do not place the product with the child near windows or walls, where strings, curtains or other objects could be used by the child to climb or causing choking or strangling hazards.
- Keep the product out of children's reach when it is not being used.

### HIGH CHAIR (6m+)

#### HIGH CHAIR USE WARNING

- **WARNING:** Always use the restraint systems.
- **WARNING:** Falling hazard: Prevent your child from climbing on the product.
- **WARNING:** Do not use the product unless all components are correctly fitted and adjusted.
- **WARNING:** Be aware of the risk of open fire and other sources of strong heat in the vicinity of the product.

EN

- **WARNING:** Be aware of the risk of tilting when your child can push its feet against a table or any other structure.
- **WARNING:** Make sure that any harness is correctly fitted before use.
- **WARNING:** Always check the security and the stability of the high chair.
- **WARNING:** Before use, ensure that all the safety devices are fitted and working correctly. In particular, make sure that the high chair is locked in the open position.
- Do not use the high chair until the child can sit up unaided.
- The high chair is intended for use for children who can sit up alone and are between 6 and 36 months of age, weighing up to 15 kg.
- The tray alone does not guarantee the safety of your child. Always use the safety harness.
- Bags or weights must not be placed on the tray or hung on the high chair frame, as they might affect the stability of the high chair.
- **WARNING:** When not in use, keep the tray out of the reach of children.
- **WARNING:** If provided with brakes, always engage the parking device when the high chair is not being moved.

#### **BABY CHAIR CONFIGURATION (36m+)**

##### **WARNING:**

- DO NOT place this product near a window where cords

from blinds or curtains may strangle a child.

- DO NOT place this product near a window, as the child may climb onto the product and fall out the window.
- Be aware of the risk of open fire and other sources of strong heat in the vicinity of the product.
- **WARNING:** Before using as a chair, remove the safety harness (crotch strap and waist belt).

#### **WARRANTY**

The product is guaranteed against any conformity defect in normal conditions of use as provided for by the instructions for use.

The warranty shall not therefore apply in the case of damages caused by improper use, wear or accidental events.

For the duration of warranty on conformity defects please refer to the specific provisions of national laws applicable in the country of purchase, where provided.

FR

# IMPORTANT ! À LIRE ATTENTIVEMENT ET À CONSERVER POUR RÉFÉRENCE ULTÉRIEURE.

**AVERTISSEMENT : AVANT L'EMPLOI, ENLEVER ET ÉLIMINER TOUS LES SACS EN PLASTIQUE ET ÉLÉMENTS QUI FONT PARTIE DE L'EMBALLAGE DU PRODUIT ET LES TENIR HORS DE PORTÉE DES ENFANTS.**

**Cette chaise haute offre 2 configurations d'utilisation :**

- Pour usage domestique seulement.
- Chaise haute : âge d'utilisation de 6 à 36 mois, 15 kg maximum.

- Chaise enfant : Âge d'UTILISATION : de 36 mois jusqu'à un poids maximum de 40 kg.

- **AVERTISSEMENT :** Ne jamais laisser l'enfant sans surveillance. Ne pas déplacer et ne pas soulever ce produit quand l'enfant est à l'intérieur.
- Ne pas utiliser le produit si des composants sont cassés ou manquants.
- Ne pas utiliser d'accessoires ou de pièces de rechange autres que ceux approuvés par le fabricant.
- L'assemblage du produit et de tous ses composants doit être effectué exclusivement par un adulte.
- Ne pas utiliser le produit avec plus d'un enfant à la fois.
- Ne jamais laisser le produit sur une surface qui n'est pas parfaitement horizontale.
- Ne pas laisser d'autres enfants jouer sans surveillance à proximité du produit.
- Pour éviter les risques ou les débuts d'incendie, ne pas laisser le produit près d'une source de chaleur, d'appareils électriques, à gaz, etc.
- S'assurer que tous les composants soient toujours accrochés et montés.
- Vérifier fréquemment si d'éventuelles parties sont usagées, des vis desserrées, des matériaux usagés ou décousus et remplacer immédiatement les parties endommagées.
- NE PAS placer le produit avec l'enfant près de fenêtres ou de murs, où des cordes, des rideaux ou autre peuvent être utilisés par l'enfant pour grimper ou provoquer l'étouffement ou l'étranglement.

FR

- Lorsqu'il n'est pas utilisé, tenir le produit hors de portée de l'enfant.

### **CHAISE HAUTE (6 m+)**

#### **AVERTISSEMENT POUR L'UTILISATION DE LA CHAISE HAUTE**

- **AVERTISSEMENT :** Toujours utiliser le système de retenue.
- **AVERTISSEMENT :** Risque de chute : Empêcher l'enfant de grimper sur le produit.
- **AVERTISSEMENT :** Ne pas utiliser le produit tant que tous les éléments ne sont pas correctement ajustés et réglés.
- **AVERTISSEMENT :** Ne pas placer le produit à proximité d'une cheminée ou de toute source de chaleur importante pour éviter les risques de brûlure.
- **AVERTISSEMENT :** Risque de basculement si l'enfant a la possibilité d'appuyer ses pieds contre une table ou tout autre élément.
- **AVERTISSEMENT :** Le cas échéant, s'assurer que le harnais est correctement ajusté.
- **AVERTISSEMENT :** Toujours vérifier la sécurité et la stabilité de la chaise haute avant utilisation.
- **AVERTISSEMENT :** avant d'utiliser le produit, vérifier que tous les mécanismes de sécurité sont correctement enclenchés. Vérifier notamment que la chaise haute est bloquée sur la position dépliée.
- Ne pas utiliser la chaise haute tant que l'enfant n'est pas

capable de se tenir assis tout seul.

- L'utilisation de la chaise haute est recommandée pour les enfants capables de s'asseoir tout seuls, âgés de 6 à 36 mois et ne pesant pas plus de 15 kg.
- Le plateau à lui seul ne garantit pas une retenue sécurisée de l'enfant. Toujours mettre le harnais de sécurité.
- Ne pas poser de sacs ou tout autre poids sur le plateau, ni les accrocher à la structure de la chaise haute, car cela pourrait la déséquilibrer.
- **AVERTISSEMENT :** Tenir la tablette hors de portée des enfants lorsqu'elle n'est pas utilisée.

### **MODALITÉ CHAISE ENFANT (36m+)**

#### **AVERTISSEMENT :**

- NE PAS placer ce produit près de fenêtres, où des cordons à rideaux ou à stores peuvent étrangler l'enfant.
- NE PAS placer ce produit près d'une fenêtre car l'enfant pourrait s'en servir comme marchepied et tomber par la fenêtre.
- Ne pas placer le produit à proximité d'une cheminée ou de toute source de chaleur importante pour éviter les risques de brûlure.
- **AVERTISSEMENT :** Avant d'utiliser comme chaise, retirez le harnais de sécurité (sangle d'entrejambe et ceinture).

### **GARANTIE**

Le produit est garanti contre les défauts de conformité dans des conditions normales d'utilisation selon les indications prévues par la notice d'emploi.

La garantie ne sera donc pas appliquée en cas de dom-





FR

mages dérivant d'un usage inapproprié, de l'usure ou d'événements accidentels.

En ce qui concerne la durée de la garantie contre les défauts de conformité, consulter les conditions prévues par les normes nationales applicables, le cas échéant, dans le pays d'achat.

DE

# WICHTIG: BITTE SORGFÄLTIG LESEN UND FÜR SPÄTERES NACHLESEN UNBE- DINGT AUFBEWAH- REN.

**ACHTUNG: VOR DEM GEBRAUCH  
EVENTUELLE PLASTIKBEUTEL  
UND ALLE ELEMENTE, DIE TEIL DER  
PRODUKTVERPACKUNG SIND, AB-  
NEHMEN UND ENTSORGEN SOWIE  
VON KINDERN FERN HALTEN.**

**Dieser Kinderhochstuhl kann auf 2 Arten verwendet werden:**

- Nur für den Hausgebrauch geeignet.

- Kinderhochstuhl: Verwendungsalter von 6 bis 36 Monate und nicht über 15 kg Körpergewicht des Kindes.
- Kinderstuhl: Verwendungsalter: ab 36 Monaten bis zu einem Gewicht von maximal 40 kg.

- **WARNUNG:** Das Kind nie unbeaufsichtigt lassen. Dieses Produkt nicht bewegen oder anheben, wenn sich das Baby darin befindet.
- Verwenden Sie das Produkt nicht, wenn Teile davon beschädigt oder verloren gegangen sind.
- Verwenden Sie nur das vom Hersteller bestätigte Zubehör und entsprechende Ersatzteile.
- Das Produkt und seine Bestandteile dürfen ausschließlich von einem Erwachsenen zusammengesetzt werden.
- Verwenden Sie das Produkt jeweils NUR für ein Kind.
- Lassen Sie das Produkt niemals auf nicht komplett ebenen Flächen stehen.
- Lassen Sie nicht zu, dass andere Kinder unbeaufsichtigt in der Nähe des Produktes spielen.
- Zur Vermeidung von Risiken oder Bränden, stellen Sie das Produkt nicht in der Nähe von Hitzequellen, Elektrogeräten, Gasherden usw. auf.
- Vergewissern Sie sich stets, dass alle Bestandteile korrekt eingerastet und installiert sind.
- Das Produkt regelmäßig auf verschlissene Teile, lockere Schrauben, verschlissenes Material oder aufgetrennte Nähte prüfen und evtl. schadhafte Teile sofort austauschen.
- Platzieren Sie das Produkt mit dem Kind nicht in der Nähe von Fenstern oder Wänden, wo das Kind Seile, Vorhänge

DE

oder anderes zum Klettern benutzen könnte oder welche Ursache für Erstickten oder Strangulieren sein könnten.

- Bewahren Sie das Produkt, wenn Sie es nicht verwenden, außerhalb der Reichweite von Kindern auf.

### KINDERHOCHSTUHL (6 m+)

#### WARNUNG VERWENDUNG ALS HOCHSTUHL

- **WARNUNG:** Verwenden Sie stets das Rückhaltesystem
- **WARNUNG:** Fallrisiko: Kinder nicht auf das Produkt klettern lassen.
- **WARNUNG:** Das Produkt nicht benutzen, wenn nicht alle Teile ordnungsgemäß montiert und justiert sind.
- **WARNUNG:** Achten Sie auf die Gefahr, die von offenem Feuer und anderen starken Wärmequellen in der Nähe des Produkts ausgeht.
- **WARNUNG:** Es besteht das Risiko, dass das Produkt umkippen könnte, wenn das Kind die Füße gegen einen Tisch oder einen anderen Gegenstand drückt.
- **WARNUNG:** Vergewissern Sie sich vor dem Gebrauch, dass die Rückhaltesysteme ordnungsgemäß montiert sind.
- **WARNUNG:** Vor dem Gebrauch stets die Sicherheit und Stabilität des Hochstuhls kontrollieren.
- **WARNUNG:** Vergewissern Sie sich vor dem Gebrauch, dass alle Sicherheitsmechanismen ordnungsgemäß eingelegt sind. Prüfen Sie insbesondere, ob der Kinderhochstuhl in geöffneter Position blockiert ist.

- Den Hochstuhl so lange nicht verwenden, bis das Kind in der Lage ist, selbständig zu sitzen.
- Die Verwendung des Hochstuhls wird für Kinder, die alleine aufrecht sitzen können, im Alter von 6 bis 36 Monaten und mit einem Körpergewicht von nicht mehr als 15 kg empfohlen.
- Die Tischplatte alleine garantiert keine sichere Rückhaltung des Kindes. Stets die Sicherheitsgurte verwenden!
- Legen Sie keine Taschen oder Gewichte auf den Tisch und hängen Sie keine Taschen und Gewichte an das Gestell des Hochstuhls, um das Produkt nicht aus dem Gleichgewicht zu bringen.
- **WARNUNG:** Wenn die Tischplatte nicht benutzt wird, muss sie außer Reichweite von Kindern aufbewahrt werden.

### MODUS KINDERSTUHL (36m+)

#### ACHTUNG:

- Stellen Sie dieses Produkt NICHT in der Nähe eines Fensters auf, wo Kordeln von Jalousien oder Vorhängen eine Erdrosselungsgefahr für das Kind darstellen könnten.
- Stellen Sie dieses Produkt NICHT in der Nähe eines Fensters auf, da es vom Kind als Stufe verwendet werden kann und zu einem Sturz des Kindes aus dem Fenster führen kann.
- Darauf achten, dass das Produkt nicht in der Nähe von offenem Feuer und anderen Hitzequellen aufgestellt wird.
- **WARNUNG:** Entfernen Sie vor der Verwendung als Stuhl den Sicherheitsgurt (Schrittgurt und Taillengurt).

#### GARANTIE

Die Garantie gilt bei allen Konformitätsfehlern, die trotz nor-

DE

maler Gebrauchsbedingungen (gemäß den Vorgaben der Gebrauchsanweisung) auftreten.

Die Garantie verfällt bei unsachgemäßem Gebrauch, Abnutzung oder bei persönlichen Unglücksfällen.

Für die Dauer der Gewährleistung auf Konformitätsmängel beachten Sie bitte die spezifischen Bestimmungen der im Kaufland geltenden nationalen Vorschriften, sofern vorgesehen.

ES

# IMPORTANTE: LEER DETENIDAMENTE Y CONSERVAR PARA FUTURAS CONSULTAS.

**ADVERTENCIA: ANTES DEL USO, QUITA Y ELIMINA LAS BOLSAS DE PLÁSTICO Y LOS DEMÁS COMPONENTES QUE FORMEN PARTE DEL EMBALAJE DEL PRODUCTO O, EN CUALQUIER CASO, MANTÉNGLAS FUERA DEL ALCANCE DE LOS NIÑOS.**

**Esta trona tiene 2 configuraciones de uso:**

- Solo para uso doméstico.

- Trona: edad de uso de 6 meses a 36 meses, sin superar los 15 kg. de peso.
- Silla infantil: Edad DE USO: desde los 36 meses hasta un peso máximo de 40 kg.

- **ADVERTENCIA:** Nunca deje al niño desatendido. No mueva ni levante este producto con el niño dentro.
- No utilice el producto si presenta roturas o faltan piezas.
- No utilice accesorios ni partes de repuesto que no estén aprobados por el fabricante.
- El ensamblaje del producto y de todos sus componentes debe ser llevado a cabo exclusivamente por un adulto.
- No utilice el producto con más de un niño a la vez.
- Nunca deje el producto sobre superficies que no sean perfectamente horizontales.
- No deje que otros niños jueguen sin vigilancia cerca del producto.
- Para evitar riesgos o principios de incendio, no deje el producto cerca de fuentes de calor, de aparatos eléctricos, de gas, etc.
- Asegúrese siempre de que todos los componentes estén correctamente enganchados y montados.
- Controle periódicamente que no haya piezas desgastadas, tornillos sueltos, materiales desgastados o descosidos, y cambie inmediatamente las partes dañadas.
- No coloque el producto con el niño cerca de ventanas o paredes, donde el niño pueda utilizar cuerdas, cortinas u otros elementos para trepar o que puedan provocar asfixia o estrangulamiento.

ES

- Mientras no use el producto, manténgalo fuera del alcance del niño.

### TRONA (6m+)

#### ADVERTENCIAS SOBRE EL USO DE LA TRONA

- **ADVERTENCIA:** Utilice siempre el sistema de retención.
- **ADVERTENCIA:** Riesgo de caída: Evite que el niño trepe por el producto.
- **ADVERTENCIA:** Utilice el producto únicamente cuando todos sus componentes estén correctamente fijados y ajustados.
- **ADVERTENCIA:** Existe un riesgo al situar el producto cerca del fuego o de otras fuentes importantes de calor.
- **ADVERTENCIA:** Existe riesgo de vuelco si el niño apoya los pies en una mesa o cualquier otra estructura.
- **ADVERTENCIA:** Asegúrese de que los sistemas de retención estén correctamente montados antes del uso.
- **ADVERTENCIA:** Antes del uso, verifique siempre la seguridad y estabilidad de la trona.
- **ADVERTENCIA:** Antes del uso, asegúrese de que todos los mecanismos de seguridad estén bien fijados. En particular, asegúrese de que la trona esté bloqueada en posición abierta.
- No utilice la trona hasta que el niño pueda permanecer sentado por sí mismo.
- El uso de la trona está recomendado para niños que ya

puedan quedarse sentados solos, que tengan entre 6 y 36 meses edad y no pesen más de 15 kg.

- La bandeja por sí sola no garantiza una sujeción segura de niño. Utilice siempre los cinturones de seguridad.
- No apoye sobre la bandeja ni cuelgue a la estructura de la trona bolsas ni pesos que puedan desequilibrar el producto.
- **ADVERTENCIA:** Cuando no use la trona, mantenga la bandeja fuera del alcance de los niños.

### MODO SILLA INFANTIL (36m+)

#### ADVERTENCIA:

- **NO COLOQUE** este producto cerca de una ventana, donde las cuerdas de las persianas o de las cortinas puedan estrangular al niño.
- **NO** coloque este producto cerca de una ventana porque el niño podría utilizarlo como escalón y caerse por la ventana.
- Existe un riesgo al situar el producto cerca del fuego o de otras fuentes importantes de calor.
- **ADVERTENCIA:** Antes de usar como silla, quite el arnés de seguridad (correa de entrepierna y cinturón).

### GARANTÍA

El producto está garantizado contra todo defecto de conformidad en condiciones normales de uso según lo previsto en las instrucciones de uso.

Por lo tanto, la garantía no se aplicará en caso de daños derivados del mal uso, desgaste o accidentes.

Para la duración de la garantía por defectos de conformidad, se remite a las disposiciones específicas de la normativa nacional aplicable en el país de compra, si procede.

PT

# IMPORTANTE: LEIA ATENTAMENTE E CONSERVE PARA CONSULTAS FUTU- RAS.

**AVISO: ANTES DA UTILIZAÇÃO,  
REMOVA E ELIMINE EVENTUAIS  
SACOS DE PLÁSTICO E TODOS OS  
ELEMENTOS QUE FAZEM PARTE  
DA EMBALAGEM DO PRODUTO  
OU MANTENHA-OS FORA DO AL-  
CANCE DAS CRIANÇAS.**

**Esta cadeira de papa tem 2 configurações de uso:**

- Apenas para uso doméstico.
- Cadeira de papa: idade de utilização dos 6 aos 36 meses, com um peso máximo de 15 kg.

- Cadeira de criança: Idade de utilização: a partir dos 36 meses até um peso máximo de 40 kg.

- **AVISO:** Nunca deixe o bebé sem vigilância Não mova nem eleve este produto com a criança no interior.
- Não utilize o produto se detetar alguma peça partida ou em falta.
- Não utilize acessórios ou peças de substituição não fornecidos pelo fabricante.
- A montagem deste produto e de todos os seus componentes deve ser efetuada exclusivamente por um adulto.
- Não utilize o produto com mais de uma criança de cada vez.
- Nunca deixe o produto em superfícies que não sejam perfeitamente horizontais.
- Não permita que outras crianças brinquem, sem vigilância, perto do produto.
- Para evitar o perigo de incêndio, nunca deixe o produto perto de fontes de calor, de aparelhos elétricos, a gás, etc.
- Certifique-se sempre de que todos os componentes se encontram corretamente fixados e montados.
- Verifique periodicamente se há partes gastas, parafusos mal apertados, materiais rasgados ou descosidos e substitua imediatamente as eventuais peças danificadas.
- Não coloque o produto com a criança junto de janelas ou paredes, onde a criança possa utilizar cordões, cortinas ou outros objetos para se pendurar ou com os quais possa sufocar ou estrangular-se.
- Quando não estiver a ser utilizado, mantenha o produto fora do alcance das crianças.

PT

## CADEIRA DE PAPA (6m+)

### AVISO UTILIZAÇÃO DA CADEIRA DE PAPA

- **AVISO:** Utilize sempre o sistema de retenção.
- **AVISO:** Perigo de queda: Não permita que a criança suba sozinha para a cadeira.
- **AVISO:** Utilize o produto somente com todos os componentes fixados e regulados corretamente.
- **AVISO:** Esteja ciente do risco de lume sem proteção e de outras fontes de calor intenso na proximidade do produto.
- **AVISO:** Esteja atento ao risco de queda quando a criança empurra os pés contra a mesa ou outra estrutura.
- **AVISO:** antes da utilização, certifique-se de que os sistemas de retenção estão corretamente montados.
- **AVISO:** Antes da utilização, verifique sempre a segurança e a estabilidade da cadeira de papa.
- **AVISO:** Antes da utilização assegure-se de que todos os mecanismos de segurança estão corretamente acionados. Em particular, assegure-se de que a cadeira de papa esteja bloqueada na posição aberta.
- Não utilize a cadeira de papa enquanto a criança não conseguir sentar-se sozinha.
- A utilização da cadeira de papa é recomendada para crianças que conseguem ficar sentadas sozinhas, de idade compreendida entre os 6 e os 36 meses e com um peso máximo de 15 kg.
- O tempo, só por si, não garante um suporte seguro da

criança. Utilize sempre o cinto de segurança.

- Não se apoie sobre tampo e não pendure na estrutura da cadeira de papa bolsas ou pesos para não desequilibrar o produto.
- **AVISO:** Quando não estiver a ser utilizado, mantenha o tampo fora do alcance das crianças.

## MODO CADEIRA DE CRIANÇA (36m+)

### AVISO:

- NÃO coloque o produto próximo de janelas onde cordões de persianas ou cortinas possam estrangular a criança.
- NÃO posicione o produto próximo de janelas pois pode ser utilizado pela criança como um degrau e fazer com que ela caia da janela.
- Tenha em AVISO o risco gerado por chamas abertas e outras fontes de calor forte nas proximidades do produto.
- **AVISO:** Antes de usar como cadeira, remova o arnês de segurança (correia entre as pernas e cinto).

## GARANTIA

O produto dispõe de garantia contra qualquer defeito de conformidade, verificado em condições normais de uso, de acordo com o disposto nas instruções de utilização.

A garantia não poderá, portanto, aplicar-se em caso de danos no produto provocados por utilização imprópria, desgaste ou acidente.

Para o prazo de validade da garantia sobre defeitos de conformidade, consulte as disposições específicas das normas nacionais, aplicáveis no país de aquisição, se as houver.



CZ

# DŮLEŽITÉ: DŮLEŽITÉ! POZORNĚ SI VŠE PROČTĚTE A USCHOVEJTE PRO BUDOUCÍ POTŘEBY.

**POZOR: PŘED POUŽITÍM ODSTRÁŇTE A ZLIKVIDUJTE PŘÍPADNÉ PLASTOVÉ SÁČKY A VŠECHNY ČÁSTI OBALU TOHOTO VÝROBKU NEBO JE ALESPŇ UCHOVEJTE MIMO DOSAH DĚTÍ.**

**Tato dětská židlička má 2 konfigurace použití:**

- Pouze pro domácí použití.
- Jídelní židlička: věk použití od 6 měsíců do 36 měsíců až do hmotnosti 15 kg.
- Dětská židlička: Věk pro použití: od 36 měsíců věku až do

hmotnosti 40 kg.

- **UPOZORNĚNÍ:** Nikdy nenechávejte dítě bez dozoru. Nehýbejte s tímto výrobkem ani ho nezvedejte, v případě, že v něm sedí dítě.
- Výrobek nepoužívejte, pokud je rozbitý nebo nějaká jeho část chybí.
- Nepoužívejte doplňky ani náhradní díly, které nejsou dodány výrobcem.
- Sestavení výrobku a všech jeho částí musí být provedeno výhradně dospělou osobou.
- Nepoužívejte výrobek s více než jedním dítětem.
- Nikdy nenechávejte výrobek na plochách, které nejsou dokonale vodorovné.
- Nedovolte, aby si v blízkosti výrobku bez dozoru hrály jiné děti.
- Abyste zabránili riziku požáru, nenechávejte výrobek v blízkosti tepelných zdrojů, elektrických nebo plynových přístrojů atd.
- Vždy se ujistěte, zda jsou všechny části správně připevněny a namontovány.
- Pravidelně kontrolujte, zda nejsou některé části opotřebované, zda nejsou šrouby uvolněné nebo látka opotřebovaná nebo rozpáraná. Případné poškozené části okamžitě vyměňte.
- Neumisťujte výrobek s dítětem do blízkosti oken nebo stěn, kde by dítě mohlo vylézt po šňůrách, záclonách nebo jiných předmětech nebo kde by mohlo dojít k udušení nebo uškrcení.

CZ

- Pokud výrobek nepoužíváte, odstraňte jej z dosahu dítěte.

### SEDAČKA (6m+)

#### VAROVÁNÍ POUŽITÍ JAKO DĚTSKÁ ŽIDLÍČKA

- **UPOZORNĚNÍ:** Vždy používejte zádržné zařízení.
- **UPOZORNĚNÍ:** Nebezpečí pádu: Nenechte své dítě šplhat na výrobek.
- **UPOZORNĚNÍ:** Nepoužívejte výrobek, dokud nejsou všechny součásti správně připevněné a seřízené.
- **UPOZORNĚNÍ:** Pozor na nebezpečí otevřeného ohně nebo dalších zdrojů silného tepla v blízkosti výrobku.
- **UPOZORNĚNÍ:** Pozor na nebezpečí převrnutí, když vaše dítě zapře nohy o stůl nebo cokoli jiného.
- **UPOZORNĚNÍ:** Ujistěte se, že zádržné systémy jsou před použitím správně namontované.
- **UPOZORNĚNÍ:** Před použitím vždy ověřte bezpečnost a stabilitu dětské sedačky.
- **UPOZORNĚNÍ:** Před použitím proveďte, zda jsou všechny bezpečnostní mechanismy správně zapojeny. Zejména se ujistěte, že židlička je v otevřené poloze zablokována.
- Nepoužívejte dětskou židličku, dokud dítě není schopno sedět samostatně.
- Požívání dětské židličky se doporučuje pro děti, které jsou schopny samy sedět, jsou ve věku od 6 měsíců do 36 měsíců a neváží více než 15 kg.
- Samotný pultík nezaručuje bezpečné zadržení dítěte. Vždy

používejte bezpečnostní pásy.

- Nepokládejte na pultík ani nezavěšujte na kostru židličky tašky nebo jiné předměty, protože by se mohla převážít.
- **UPOZORNĚNÍ:** Pokud pultík nepoužíváte, uložte ho mimo dosah dětí.

### REŽIM DĚTSKÉ ŽIDLÍČKY (od 36 měsíců)

#### POZOR:

- **NEUMÍSTŮJTE** tento výrobek do blízkosti oken, kde by se dítě mohlo uškrtit o šňůry žaluzií nebo záclon.
- **NEUMÍSTŮJTE** tento výrobek do blízkosti oken, kde ho dítě může použít jako schůdek, hrozí nebezpečí pádu dítěte z okna.
- Pozor na nebezpečí otevřeného ohně nebo dalších zdrojů tepla v blízkosti výrobku.
- **UPOZORNĚNÍ:** Před použitím jako židle odstraňte bezpečnostní popruh (popruh mezi nohama a bederní pás).

### ZÁRUKA

Na výrobek je poskytována záruka, která se vztahuje na jakýkoli nedostatek, který by se objevil při běžném způsobu používání výrobku v souladu s návodem k použití. Záruka se nevztahuje na škody vzniklé v důsledku nesprávného použití, opotřebení nebo nahodilých událostí. Po dobu trvání záruky na vady se řiďte zvláštními ustanoveními národních předpisů platných v zemi nákupu, pokud jsou poskytována.

PL

# WAŻNE: PRZECZYTAĆ UWAŻNIE I ZACHO- WAĆ W CELU POWO- ŁANIA SIĘ W PRZY- SZŁOŚCI.

**OSTRZEŻENIE: W CELU UNIKNIĘ-  
CIA NIEBEZPIECZEŃSTWA UDU-  
SZENIA USUŃ POKRYCIE Z TWO-  
RZYWA SZTUCZNEGO PRZED  
UŻYCIEM WYROBU. POKRYCIE TO  
NALEŻY ZNISZCZYĆ LUB TRZY-  
MAĆ POZA ZASIĘGIEM NIEMOW-  
ŁĄT I DZIECI.**

**Krzeselka do karmienia można używać w 2 konfigura-  
cjach:**

- Wyłącznie do użytku domowego.
- Krzeselko do karmienia: wiek użytkowania od 6 do 36 miesięcy, do 15 kg wagi.
- Krzeselko dziecięce: Wiek użytkowania: od 36 miesięcy do momentu, gdy waga nie przekracza 40 kg.

- **OSTRZEŻENIE:** Nigdy nie pozostawiać dziecka bez opieki. Nie poruszać produktem, ani go nie podnosić, jeżeli znajduje się w nim dziecko.
- Nie używać produktu, jeżeli jakkolwiek jego część jest uszkodzona lub gdy jej brakuje.
- Nie używać akcesoriów ani części zamiennych innych niż te, które zostały zatwierdzone przez producenta.
- Montaż wyrobu oraz wszystkich jego elementów składowych musi być wykonany wyłącznie przez osobę dorosłą.
- W produkcie nie może znajdować się równocześnie więcej niż jedno dziecko.
- Nigdy nie pozostawiać produktu na płaszczyznach, które nie są idealnie poziome.
- Nie dopuszczać, aby inne dzieci bawiły się bez nadzoru w pobliżu produktu.
- Aby uniknąć zagrożenia pożarem, nie pozostawiać produktu w pobliżu źródeł ciepła, urządzeń elektrycznych, gazowych itp.
- Należy zawsze upewnić się, czy wszystkie elementy składowe stojaka zostały poprawnie zainstalowane i zamontowane
- Należy okresowo sprawdzać całość produktu: obecność ewentualnych części zużytych, poluzowanych śrub, zużytych lub rozprutych materiałów i natychmiast wymienić

PL

uszkodzone części.

- Nie stawiać produktu z dzieckiem w pobliżu okien lub ścian, gdzie dziecko mogłoby wspiąć się na sznury, zasłony lub inne obiekty, które również mogą być przyczyną uduszenia lub zadzierzgnięcia.
- Jeżeli produkt nie jest używany, przechowywać go w miejscu niedostępnym dla dzieci.

### KRZESEŁKO DO KARMIENTA (6m+)

#### OSTRZEŻENIA DOTYCZĄCE UŻYWANIA KRZESEŁKA DO KARMIENTA

- **OSTRZEŻENIE:** Zawsze używaj urządzenia przytrzymującego.
- **OSTRZEŻENIE:** Zagrożenie upadkiem: Nie dopuść, aby dziecko wspinało się na produkt.
- **OSTRZEŻENIE:** Nie używać produktu, jeżeli wszystkie elementy nie są prawidłowo zamontowane i wyregulowane.
- **OSTRZEŻENIE:** Uwaga na ryzyko związane z otwartym ogniem i innymi źródłami intensywnego ciepła w pobliżu produktu.
- **OSTRZEŻENIE:** Miej świadomość ryzyka przewrócenia, jeżeli dziecko potrafi odepchnąć się stopami od stołu lub jakiegokolwiek innej konstrukcji.itp.
- **OSTRZEŻENIE:** Przed użyciem upewnij się, że systemy przytrzymujące są prawidłowo zamontowane.
- **OSTRZEŻENIE:** Przed użyciem zawsze sprawdzać, czy krzeselko jest bezpieczne i stabilne.

- **OSTRZEŻENIE:** Przed użyciem upewnij się, czy wszystkie zabezpieczenia są poprawnie zablokowane. Trzeba się przede wszystkim upewnić, czy krzeselko do karmienia zostało po rozłożeniu zablokowane.
- Wysokiego krzeselka nie należy używać dopóki dziecko nie potrafi samodzielnie siedzieć.
- Krzeselko do karmienia jest przeznaczone dla dzieci, które potrafią samodzielnie siedzieć i są w wieku od 6 do 36 miesięcy, a ich waga nie przekracza 15 kg.
- Sama tacka nie zapewnia bezpiecznego przytrzymania dziecka. Zawsze zapinać pasy zabezpieczające.
- Nie opierać na blacie ani nie wieszać na ramie krzeselka siatek lub innych ciężarów, które mogłyby spowodować wywrócenie się wyrobu.
- **OSTRZEŻENIE:** Jeżeli blat nie jest używany, przechowywać go poza zasięgiem dzieci

### TRYB KRZESEŁKA DZIECIĘCEGO (36m+)

#### OSTRZEŻENIE:

- NIE umieszczać tego produktu w pobliżu okna, gdzie sznurki żaluzji lub zasłon mogłyby udusić dziecko.
- NIE umieszczać tego produktu w pobliżu okna, ponieważ dziecko mogłoby użyć go jako stopnia i doprowadzić do wypadnięcia dziecka przez okno.
- Należy mieć świadomość o istnieniu ryzyka związanego z otwartym ogniem i innymi źródłami ciepła o wysokiej temperaturze znajdującymi się w pobliżu produktu.
- **OSTRZEŻENIE:** Przed użyciem jako krzesło usuń pas bezpieczeństwa (pas krokowy i pas biodrowy).

PL

## **GWARANCJA**

Produkt jest objęty gwarancją na wszystkie wady, które dotyczą niezgodności z umową w normalnych warunkach użytkowania odpowiadających wymaganiom przewidzianym w instrukcji użytkowania.

Gwarancja nie będzie miała natomiast zastosowania w przypadku uszkodzeń powstałych w wyniku niewłaściwego użytkowania, zużycia lub przypadkowych zdarzeń.

Informacje na temat okresu gwarancyjnego na wady zgodności można znaleźć we właściwych przepisach krajowych, obowiązujących w kraju zakupu (tam, gdzie dotyczy).

NL

# BELANGRIJK: LEES ZORGVULDIG EN BEWAAR VOOR LATERE RAADPLEGING.

**WAARSCHUWING: VERWIJDER VOOR HET GEBRUIK EVENTUELE PLASTIC ZAKKEN EN ALLE ANDERE VERPAKKINGSONDERDELEN EN GOOI ZE WEG OF HOUD ZE IN IEDER GEVAL BUITEN HET BEREIK VAN KINDEREN.**

**Deze hoge kinderstoel heeft 2 gebruiksconfiguraties:**

- Alleen voor huishoudelijk gebruik
- Hoge kinderstoel: gebruiksleeftijd van 6 maanden tot 36 maanden niet boven 15 kg. gewicht.
- Kinderstoel: Gebruiksleeftijd: vanaf 36 maanden tot een gewicht van ten hoogste 40 kg.

- **WAARSCHUWING:** Laat het kind nooit zonder toezicht achter. Verplaats of til dit product niet op terwijl het kind erin zit.
- Gebruik het product niet als er onderdelen stuk zijn of ontbreken.
- Gebruik geen niet door de fabrikant goedgekeurde accessoires of reserveonderdelen.
- Het product en diens onderdelen mogen uitsluitend door een volwassene in elkaar worden gezet.
- Gebruik het product niet voor meer dan één kind tegelijk.
- Zet het product nooit op niet perfect horizontale oppervlakken.
- Laat andere kinderen niet zonder toezicht in de buurt spelen.
- Zet het product niet in de buurt van warmtebronnen, elektrische of op gas werkende apparaten om gevaar op, of beginnende, brand te voorkomen.
- Verzekert u er altijd van dat alle onderdelen goed zijn vastgemaakt en gemonteerd.
- Controleer regelmatig op eventuele versleten onderdelen, losse schroeven, versleten materialen of losse naden en vervang beschadigde onderdelen onmiddellijk.
- Plaats het product niet met het kind in de buurt van ramen of muren, waar touwen, gordijnen of andere door het kind kunnen worden gebruikt om te klimmen of die verstikking of verwurging kunnen veroorzaken..
- Als het product niet gebruikt wordt, dient hij buiten het bereik van kinderen te worden gehouden.

**KINDERSTOEL (6 m+)**

**WAARSCHUWING GEBRUIK ALS HOGE KINDERSTOEL**

- **WAARSCHUWING:** Gebruik altijd het veiligheidssysteem.

- **WAARSCHUWING:** Valgevaar: voorkom het klimmen op het product.
- **WAARSCHUWING:** Gebruik het product alleen als alle onderdelen op de juiste manier zijn bevestigd en afgesteld.
- **WAARSCHUWING:** " Let op het risico veroorzaakt door open vuur en andere sterke warmtebronnen in de nabijheid van het product.
- **WAARSCHUWING:** Wees je bewust van het risico dat het product kan kantelen wanneer je kind zich met zijn voeten afzet tegen een tafel of een ander voorwerp.
- **WAARSCHUWING:** Verzeker u ervan dat de veiligheidssystemen goed gemonteerd zijn voor het gebruik.
- **WAARSCHUWING:** Controleer voor het gebruik altijd of de hoge kinderstoel veilig en stabiel is.
- **WAARSCHUWING:** Voor het gebruik verzekert u zich ervan dat alle veiligheidsmechanismen correct zijn aangebracht. let er in het bijzonder op dat de hoge kinderstoel in geopende positie vergrendeld is.
- Gebruik de hoge kinderstoel niet tot het kind in staat is om zelfstandig recht te zitten.
- Het gebruik van de hoge kinderstoel wordt aanbevolen voor kinderen die zelfstandig kunnen zitten, tussen 6 maanden en 36 maanden oud zijn en niet meer dan 15 kg wegen.
- Het eetblad alleen garandeert niet dat het kind veilig vastzit. Gebruik altijd de veiligheidsgordels.

- Zet geen tassen of gewichten op het eetblad en hang deze ook niet aan het frame, om het product niet uit evenwicht te brengen.
- **WAARSCHUWING:** Houd het eetblad buiten het bereik van kinderen als het niet gebruikt wordt.

### GEBRUIK ALS KINDERSTOEL (36m+)

#### WAARSCHUWING:

- Plaats dit product NIET in de buurt van een raam waar de korden van jaloezieën of gordijnen het kind kunnen wurgen.
- Plaats dit product NIET in de buurt van een raam, omdat het door het kind als opstapje kan worden gebruikt en het kind uit het raam kan vallen.
- Pas op voor open vuur of andere hittebronnen in de nabijheid van dit product.
- **WAARSCHUWING:** Verwijder voor gebruik als stoel het veiligheidsharnas (kruisband en heupgordel).

#### GARANTIE

Schuif vervolgens de spelbalk naar de gewenste positie. Het product valt onder garantie tegen elke non-conformiteit binnen de normale gebruiksomstandigheden zoals voorzien in de gebruiksaanwijzingen.

De garantie is dus niet geldig in geval van schade veroorzaakt door oneigenlijk gebruik, slijtage of toevallige gebeurtenissen.

Voor de duur van de garantie inzake non-conformiteit verwijzen we naar de specifieke richtlijnen en de nationale normen die van toepassing zijn in het land van aankoop, indien deze voorzien zijn.

EL

# ΣΗΜΑΝΤΙΚΟ: ΔΙΑΒΑΣΤΕ ΠΡΟΣΕΚΤΙΚΑ ΤΙΣ ΟΔΗΓΙΕΣ ΚΑΙ ΦΥΛΑΞΤΕ ΤΕΣ ΓΙΑΤΙ ΜΠΟΡΕΙ ΝΑ ΤΙΣ ΧΡΕΙΑΣΤΕΙΤΕ ΣΤΟ ΜΕΛΛΟΝ.

**ΠΡΟΕΙΔΟΠΟΙΗΣΗ: ΠΡΙΝ ΤΗΝ ΧΡΗΣΗ ΑΦΑΙΡΕΣΤΕ ΚΑΙ ΠΕΤΑΞΕΤΕ ΤΥΧΟΝ ΠΛΑΣΤΙΚΕΣ ΣΑΚΟΥΛΕΣ ΚΑΙ ΟΛΑ ΤΑ ΣΤΟΙΧΕΙΑ ΣΥΣΚΕΥΑΣΙΑΣ ΤΟΥ ΠΡΟΪΟΝΤΟΣ Η ΚΡΑΤΗΣΤΕ ΤΑ ΜΑΚΡΙΑ ΑΠΟ ΤΑ ΠΑΙΔΙΑ.**

**Αυτό το κάθισμα φαγητού διαθέτει 2 διαμορφώσεις χρήσης:**

- Μόνο για οικιακή χρήση.

- Κάθισμα φαγητού: ηλικία χρήσης από 6 μηνών έως 36 μηνών, με βάρος όχι πάνω από 15 kg.
- Παιδική καρέκλα: Ηλικία χρήσης: από 36 μήνες έως βάρος όχι μεγαλύτερο από 40 Kg.

- **ΠΡΟΕΙΔΟΠΟΙΗΣΗ:** Μην αφήνετε ποτέ το παιδί αφύλαχτο. Μην μετακινείτε ή ανυψώνετε αυτό το προϊόν όταν το παιδί βρίσκεται μέσα σε αυτό.
- Μην χρησιμοποιείτε το προϊόν αν ένα οποιοδήποτε τμήμα του είναι σπασμένο ή λείπει.
- Μην χρησιμοποιείτε αξεσουάρ ή ανταλλακτικά που δεν παρέχονται από τον κατασκευαστή.
- Η συναρμολόγηση του προϊόντος και όλων των εξαρτημάτων του, πρέπει να εκτελείται αποκλειστικά από έναν ενήλικα.
- Μην χρησιμοποιείτε το προϊόν σε περισσότερα από ένα παιδιά κάθε φορά.
- Ποτέ μην αφήνετε το προϊόν σε επιφάνειες που δεν είναι εντελώς επίπεδες.
- Μην επιτρέπετε σε άλλα παιδιά να παίζουν χωρίς επίβλεψη κοντά στο προϊόν.
- Για να αποφύγετε τον κίνδυνο πυρκαγιάς μην αφήνετε το προϊόν κοντά σε πηγές θερμότητας, ηλεκτρικές συσκευές ή αερίου κ.λπ.
- Βεβαιώνετε πάντα ότι όλα τα τμήματά του είναι σωστά συνδεδεμένα και συναρμολογημένα.
- Ελέγχετε κάθε τόσο ενδεχόμενα φθαρμένα ή ξηλωμένα μέρη, χαλαρωμένες ή φθαρμένες βίδες και αντικαταστήστε αμέσως τα μέρη που έχουν υποστεί βλάβες.



EL

- Μην τοποθετείτε το προϊόν με το παιδί κοντά σε παράθυρα ή τοίχους, όπου σχοινιά, κουρτίνες ή οτιδήποτε άλλο θα μπορούσε να χρησιμοποιηθεί από το παιδί για να αναρριχηθεί ή θα μπορούσε να προκαλέσει ασφυξία ή στραγγαλισμό.
- Όταν δεν το χρησιμοποιείτε, φυλάσσετε το προϊόν μακριά από τα παιδιά.

### ΚΑΘΙΣΜΑ ΦΑΓΗΤΟΥ (6m+)

#### ΠΡΟΕΙΔΟΠΟΙΗΣΗ ΧΡΗΣΗΣ ΚΑΘΙΣΜΑΤΟΣ ΦΑΓΗΤΟΥ

- **ΠΡΟΕΙΔΟΠΟΙΗΣΗ:** Χρησιμοποιείτε πάντα το σύστημα πρόσδεσης.
- **ΠΡΟΕΙΔΟΠΟΙΗΣΗ:** Κίνδυνος πτώσης: Αποτρέψτε το παιδί σας από το να σκαρφαλώνει πάνω στο προϊόν.
- **ΠΡΟΕΙΔΟΠΟΙΗΣΗ:** Μη χρησιμοποιείτε το προϊόν αν όλα τα εξαρτήματα δεν είναι σωστά τοποθετημένα και ρυθμισμένα.
- **ΠΡΟΕΙΔΟΠΟΙΗΣΗ:** Να έχετε επίγνωση για τυχόν κίνδυνο γυμνής φωτιάς και άλλες πηγές ισχυρής θερμότητας στην περιοχή του προϊόντος.
- **ΠΡΟΕΙΔΟΠΟΙΗΣΗ:** Να έχετε επίγνωση για τον κίνδυνο ανατροπής όταν το παιδί σας μπορεί να πιέσει τα πόδια του σε ένα τραπέζι ή οποιαδήποτε άλλη δομή.
- **ΠΡΟΕΙΔΟΠΟΙΗΣΗ:** Πριν από τη χρήση, να βεβαιώνεστε πάντα ότι οι ζώνες είναι σωστά συναρμολογημένες.
- **ΠΡΟΕΙΔΟΠΟΙΗΣΗ:** Πριν από τη χρήση, να ελέγχετε πάντα

την ασφάλεια και τη σταθερότητα στο καρεκλάκι φαγητού.

- **ΠΡΟΕΙΔΟΠΟΙΗΣΗ:** Πριν από τη χρήση, βεβαιωθείτε ότι όλοι οι μηχανισμοί ασφαλείας έχουν εισαχθεί σωστά. Ειδικότερα, βεβαιωθείτε ότι το κάθισμα φαγητού είναι μπλοκαρισμένο σε ανοιχτή θέση.
- Μη χρησιμοποιείτε το καρεκλάκι φαγητού έως ότου το παιδί να είναι σε θέση να κάθεται μόνο του.
- Η χρήση του καθίσματος φαγητού συνιστάται για παιδιά που μπορούν να καθίσουν μόνο τους και ηλικίας μεταξύ 6 μηνών και 36 μηνών και όχι πάνω από 15 κιλά.
- Ο δίσκος από μόνος του δεν εξασφαλίζει την ασφαλή συγκράτηση του παιδιού. Χρησιμοποιείτε πάντα τις ζώνες ασφαλείας.
- Μη τοποθετείτε επάνω στο δίσκο σερβιρίσματος και μην κρεμάτε στο πλαίσιο του καθίσματος, τσάντες ή βάρη για να μην επηρεαστεί η ισορροπία του προϊόντος.
- **ΠΡΟΕΙΔΟΠΟΙΗΣΗ:** Όταν δεν χρησιμοποιείται, ο δίσκος σερβιρίσματος πρέπει να φυλάσσεται μακριά από τα παιδιά.

### ΛΕΙΤΟΥΡΓΙΑ ΠΑΙΔΙΚΗ ΚΑΡΕΚΛΑ (36 μηνών+)

#### ΠΡΟΕΙΔΟΠΟΙΗΣΗ:

- ΜΗΝ τοποθετείτε αυτό το προϊόν κοντά σε παράθυρα, όπου υπάρχουν καλώδια από παντζούρια ή κουρτίνες γιατί υπάρχει κίνδυνος στραγγαλισμού του παιδιού.
- ΜΗΝ τοποθετείτε αυτό το προϊόν κοντά σε παράθυρο, καθώς μπορεί να χρησιμοποιηθεί ως σκαλοπατάκι από το παιδί και να προκαλέσει πτώση του παιδιού από το παράθυρο.
- Να έχετε επίγνωση για τυχόν κίνδυνο γυμνής φωτιάς και άλλ-

EL

λες πηγές ισχυρής θερμότητας στην περιοχή του προϊόντος.  
• **ΠΡΟΕΙΔΟΠΟΙΗΣΗ:** Πριν χρησιμοποιήσετε ως καρέκλα, αφαιρέστε την ζώνη ασφαλείας (ιμάντα καβάλου και ζώνη μέσης).

### ΕΓΓΥΗΣΗ

Το προϊόν είναι εγγυημένο για κάθε παράλειψη συμμόρφωσης υπό κανονικές συνθήκες χρήσης όπως προβλέπεται από τις οδηγίες χρήσης.

Συνεπώς, η εγγύηση δεν θα ισχύει, αν οι ζημιές οφείλονται σε ακατάλληλη χρήση, φθορά ή τυχαία γεγονότα.

Για ελαττώματα συμμόρφωσης κατά τη διάρκεια της εγγύησης, ανατρέξτε στις ειδικές διατάξεις των εθνικών κανονισμών που ισχύουν στη χώρα αγοράς, όπου ισχύουν.

TR

# ÖNEMLİ: DİKKATLİ BİR ŞEKİLDE OKUYUN VE İLERİDE BAŞVURMAK ÜZERE SAKLAYIN.

**UYARI: KULLANMAYA BAŞLAMADAN ÖNCE ÜRÜNÜN TÜM PLASTİK POŞETLERİNİ VE AMBALAJ MALZEMELERİNİ ÇIKARIP ATINIZ VE BUNLARI ÇOCUKLARIN ULAŞAMAYACAKLARI YERLERDE SAKLAYINIZ.**

**Bu mama sandalyesi, iki farklı şekilde kullanılabilir:**

- Yalnızca evde kullanım içindir.
- Yüksek mama sandalyesi: 6 aydan 36 aya ve 15kg'a kadar.
- Bebek sandalyesi: 36. aydan itibaren maksimum 40 kg ağırlığa kadar.

- **UYARI:** Çocuğu asla yalnız bırakmayınız.
- Bebek içindeyken bu ürünü taşımayın veya kaldırmayın.
- Herhangi bir parçanın kırık veya eksik olması durumunda ürünü kullanmayın.
- Üretici tarafından onaylananların haricindeki aksesuarları veya yedek parçaları kullanmayınız.
- Ürün ve tüm bileşenleri, daima bir yetişkin tarafından monte edilmelidir.
- Ürünü bir defada birden fazla çocuk için kullanmayın.
- Koltuğu tamamen yatay olmayan yüzeyler üzerinde kesinlikle bırakmayınız.
- Ürünün yakınlarında oynayan çocukları daima denetleyin
- Yangın tehlikelerini önlemek için, ürünü ısı kaynaklarının, elektrikli ve gazlı cihazların vb. yakınında bırakmayın.
- Tüm parçaların doğru olarak bağlandığından olduğundan emin olunuz.
- Tüm aşınmış parçaları, gevşemiş vidaları, aşınmış veya dikişi sökülmüş kumaşları düzenli olarak kontrol ediniz ve tüm hasarlı parçaları derhal değiştiriniz.
- Ürünü pencerelerin veya duvarların yakınında çocukla birlikte bırakmayın; çocuk ipleri, perdeleri veya diğer cisimleri kullanarak buralara tırmanabilir veya nefessiz kalma veya boğulma tehlikesiyle karşı karşıya kalabilir.
- Kullanılmadığı zamanlarda ürünü çocukların erişemeyeceği bir yerde saklayın.

**MAMA SANDALYESİ (6m+)**

**YÜKSEK MAMA SANDALYESİ KULLANIM UYARISI**

- **UYARI:** Daima emniyet kemeri sistemini kullanın.

TR

- **UYARI:** Düşme tehlikesi: Çocuğunuzun ürüne tırmanmasını önleyiniz.
- **UYARI:** Tüm bileşenlerin ve bağlantıların doğru olarak monte edildiğinden ve ayarlandığından emin olmadan ürünü kullanmayınız.
- **UYARI:** Ürünün yakınında açık ateş ve diğer güçlü ısı kaynaklarının risk yaratabileceğinin farkında olun.
- **UYARI:** Çocuğunuzun ayağının dayandığı bir masa ya da diğer yapıyı itmesi nedeniyle devrilme riskini dikkate alınız.
- **UYARI:** Kullanmadan önce, tüm kemerlerin doğru olarak takılmış olduğundan emin olunuz.
- **UYARI:** Yüksek mama sandalyesinin güvenli ve dengeli olduğunu daima kontrol edin.
- **UYARI:** Kullanmadan önce, tüm güvenlik cihazlarının doğru olarak takılmış ve çalışır durumda olduğundan emin olunuz. Özellikle, yüksek mama sandalyesinin açık konumda kilitlenmiş olduğundan emin olun.
- Çocuk, yardım almadan düzgün oturabilinceye kadar mama sandalyesini kullanmayınız.
- Mama sandalyesi tek başına oturabilen ve 6 ila 36 ay aralığında, ağırlığı 15 kg'a kadar olan çocukların kullanımı için tasarlanmıştır.
- Tek başına tepsi, çocuğunuzun güvenliğini garanti etmemektedir. Daima emniyet kemerlerini kullanınız.
- Mama sandalyesinin dengesini etkileyebileceği için, tepsiye veya mama sandalyesinin şasesine torba veya ağırlık asıl-

mamalıdır.

- **UYARI:** Kullanılmadığı zamanlarda, tepsiyi çocukların ulaşamayacağı bir yerde muhafaza ediniz.
- **UYARI:** Frenleri mevcutsa, yüksek mama sandalyesi hareket halinde değilken her zaman park cihazını etkinleştirin.

### BEBEK SANDALYESİ YAPILANDIRMASI (36ay+)

#### UYARI:

- Bu ürünü, perde veya stor perde iplerinin bir çocuğu boğabileceği bir pencere yakınına YERLEŞTİRMEYİN.
- Çocuk ürünü üzerine tırmanıp camdan düşebileceğinden bu ürünü pencere yakınına YERLEŞTİRMEYİN.
- Ürünün yakınında açık ateş ve diğer güçlü ısı kaynaklarının risk yaratabileceğinin farkında olunuz.
- **UYARI:** Sandalye olarak kullanmadan önce emniyet kemerini (kasık kayışı ve bel kemeri) çıkarın.

#### GARANTİ

Ürün, kullanım talimatlarında belirtilen normal kullanım koşulları altında uygunluğa ilişkin tüm kusurlara karşı garanti edilmiştir.

Bu nedenle garanti, hatalı kullanım, aşınma veya kazara meydana gelen olaylardan kaynaklanan hasarlar durumunda geçerli değildir.

Uygunluğa ilişkin kusurlara dair garantinin süresi için, mevcut olan durumlarda lütfen satın alınan ülkede geçerli ulusal kanunların özel hükümlerine bakınız.

UK

# ВАЖЛИВО: УВАЖНО ПРОЧИТАЙТЕ ТА ЗБЕРЕЖІТЬ ДЛЯ ВИКОРИСТАННЯ В МАЙБУТНЬОМУ.

**ПРИМІТКА: ПЕРЕД ВИКОРИСТАННЯМ ЗНІМІТЬ Й ВИКИНЬТЕ ВСІ НАЯВНІ ПЛАСТИКОВІ ПАКЕТИ ТА РЕШТУ КОМПОНЕНТІВ УПАКОВКИ ВИРОБУ. В БУДЬ-ЯКОМУ РАЗІ, ЗБЕРІГАЙТЕ ЇХ В НЕДОСТУПНОМУ ДЛЯ ДІТЕЙ МІСЦІ.**

**Цей стільчик для годування має два варіанти використання:**

- Виріб призначено лише для домашнього використання.
- Високий стільчик для годування: вік використання — від

6 до 36 місяців за ваги не більше 15 кг.

- Дитячий стілець: Вік використання: від 36 місяців до ваги не більше 40 кг.

- **УВАГА:** Ніколи не залишайте дитину без нагляду. Не пересувайте і не піднімайте виріб з дитиною всередині.
- Не використовуйте виріб з пошкодженими або відсутніми деталями.
- Забороняється використання не схвалених виробником запасних частин або аксесуарів.
- Складання виробу і всіх його компонентів має здійснюватися виключно дорослим.
- Не використовуйте виріб для кількох малюків одночасно.
- Ніколи не залишайте виріб на поверхнях, які не є абсолютно горизонтальними.
- Не дозволяйте іншим дітям гратися біля виробу без нагляду.
- Щоб уникнути виникнення пожежі та інших ризиків, не залишайте виріб поблизу джерел тепла, електро- та газових приладів тощо.
- Обов'язково завжди перевіряйте, щоб всі компоненти були правильно встановлені і закріплені.
- Регулярно перевіряйте, щоб у виробі не було зношених частин, послаблених гвинтів, потертих матеріалів і швів, що розійшлися. негайно замініть ушкоджені частини.
- Не залишайте виріб з дитиною всередині поруч з вікнами або стінами, де дитина може намагатися скористатися шнурами, занавісками або іншими предметами, щоб вибратися з люльки, або випадково обмотати ними себе,

UK

що може спричинити удушення.

- Якщо виріб не використовується впродовж тривалого часу, тримайте його подалі від дитини.

### **ВИСОКИЙ ДИТЯЧИЙ СТІЛЬЧИК (від 6 місяців +) ПОПЕРЕДЖЕННЯ ПРО ВИКОРИСТАННЯ СТІЛЬЧИКА**

- **УВАГА:** Завжди використовуйте систему безпеки.
- **УВАГА:** Існує загроза падіння: не дозволяйте дитині підніматись на ноги на виробі.
- **УВАГА:** Не використовуйте виріб, якщо всі компоненти не зафіксовані та відрегульовані належним чином.
- **УВАГА:** Звертайте увагу на небезпеку, яку створює відкритий вогонь та інші джерела тепла, що знаходяться поруч з виробом.
- **УВАГА:** Звертайте увагу на небезпеку, пов'язану з перевертанням виробу, коли дитина відштовхується ногами від стола або будь-якого іншого предмета.
- **УВАГА:** Перед використанням перевіряйте, щоб системи утримання дитини були правильно прикріплені.
- **УВАГА:** Перед використанням завжди перевіряйте безпечність та стійкість високого дитячого стільчика.
- **УВАГА:** Перш ніж розпочати використання виробу, слід переконатися, що всі механізми безпеки працюють правильно. Зокрема, переконайтесь, що стільчик заблокований у розкладеному положенні.
- Не використовуйте високий дитячий стільчик, доки

дитина не буде в змозі самостійно сидіти.

- Високий стільчик для годування рекомендується використовувати для дітей, здатних сидіти самостійно, віком від 6 до 36 місяців та вагою не більше 15 кг.
- Сам по собі столик не гарантує надійного утримання дитини. Завжди використовуйте ремені безпеки.
- Не спиравтесь на столик та не підвішуйте на каркас високого стільчика сумки або важкі речі, щоб не розбалансувати його.
- **УВАГА:** Тримайте столик подалі від дітей, коли Ви ним не користуєтесь.

### **КОНФІГУРАЦІЯ "ДИТЯЧИЙ СТІЛЕЦЬ" (від 36 міс.) ПРИМІТКА:**

- НЕ розташовуйте цей виріб біля вікна, де шнури жалюзі або штор можуть задушити дитину.
- НЕ розташовуйте цей виріб біля вікна, оскільки він може використовуватися дитиною як сходинка і дитина може випасти з вікна.
- Зверніть увагу на ризик, створений відкритим вогнем та іншими джерелами сильного тепла поблизу виробу.
- **УВАГА:** Перед використанням як стілець зніміть ремені безпеки (ремін між ніг та поясний ремінь).

### **ГАРАНТІЯ**

Виробник гарантує відсутність дефектів виробу за нормальних умов використання, передбачених у посібнику з експлуатації.

Відтак, гарантія втрачає чинність у разі ушкоджень, що з'явилися внаслідок неправильної експлуатації, зношен-



UK

ня або випадкових подій.

Про строк дії гарантії відповідності можна дізнатись з відповідних положень чинного національного законодавства країни, в якій придбано виріб, якщо вони передбачені.

RU

# ВАЖНО: ВНИМАТЕЛЬНО ПРОЧИТАЙТЕ ИНСТРУКЦИЮ И СОХРАНИТЕ ЕЕ ДЛЯ ПОСЛЕДУЮЩИХ КОНСУЛЬТАЦИЙ.

**ПРЕДУПРЕЖДЕНИЕ: ПЕРЕД ИСПОЛЬЗОВАНИЕМ СНИМИТЕ С ИЗДЕЛИЯ ВСЕ ВОЗМОЖНЫЕ ПЛАСТИКОВЫЕ ПАКЕТЫ И ЭЛЕМЕНТЫ УПАКОВКИ И ДЕРЖИТЕ ИХ ВДАЛИ ОТ ДЕТЕЙ.**

**Данный стульчик для кормления имеет 2 конфигурации:**

- Только для домашнего использования.

- Стульчик для кормления: от 6 до 36 месяцев, вес ребёнка не должен превышать 15 кг.
- Детский стульчик: Возраст использования: от 36 месяцев, вес ребенка не должен превышать 40 кг.

- **ПРЕДУПРЕЖДЕНИЕ:** Никогда не оставляйте ребёнка без присмотра. Не перемещайте и не поднимайте изделие с находящимся в нём ребёнком.
- Не используйте изделие, если какой-либо из его компонентов сломан или отсутствует.
- Не используйте аксессуары или запасные части, если они не одобрены производителем.
- Сборка изделия и всех его компонентов должна выполняться только взрослыми.
- Не используйте изделие для нескольких малышей одновременно.
- Ни в коем случае не оставляйте изделие на неровных поверхностях.
- Не позволяйте другим детям играть без присмотра поблизости изделия.
- Во избежание риска возгорания не оставляйте изделие рядом с источниками тепла, электрическими и газовыми приборами и т. п.
- Обязательно проверяйте надежное и правильное крепление всех компонентов.
- Периодически проверяйте компоненты изделия на предмет износа; винты должны быть хорошо затянуты; не должно быть изношенных или выцветших тканей. Немедленно заменяйте поврежденные компоненты.



RU

- Не устанавливайте изделие с ребёнком внутри возле окон или стен, где тесёмки, шторы или другие элементы могут позволить ребёнку хватиться за них, что может привести к удушью или давлению.
- Когда изделие не используется, следует хранить его в недоступном для детей месте.

### **СТУЛЬЧИК ДЛЯ КОРМЛЕНИЯ (6м+)** **ПРЕДУПРЕЖДЕНИЯ ПРИ ИСПОЛЬЗОВАНИИ СТУЛЬЧИКА ДЛЯ КОРМЛЕНИЯ**

- **ПРЕДУПРЕЖДЕНИЕ:** Обязательно используйте систему крепления.
- **ПРЕДУПРЕЖДЕНИЕ:** Риск падения: не позволяйте ребёнку карабкаться на изделие.
- **ПРЕДУПРЕЖДЕНИЕ:** Не пользуйтесь стульчиком для кормления, если не все его компоненты закреплены и отрегулированы соответствующим образом.
- **ПРЕДУПРЕЖДЕНИЕ:** Учитывайте возможный риск возгорания, создаваемый открытым огнём и другими источниками тепла, расположенными вблизи изделия.
- **ПРЕДУПРЕЖДЕНИЕ:** Учитывайте риск опрокидывания изделия в случае, если ребёнок оттолкнётся ногами от стола или от любого другого предмета.
- **ПРЕДУПРЕЖДЕНИЕ:** Обязательно проверяйте правильную установку систем удержания перед использованием стульчика для кормления.

- **ПРЕДУПРЕЖДЕНИЕ:** Перед использованием всегда проверяйте безопасность и устойчивость стульчика для кормления.
- **ПРЕДУПРЕЖДЕНИЕ:** Перед началом использования проверьте исправность защитных механизмов. В частности, убедитесь, что стульчик для кормления заблокирован в разложенном положении.
- Не пользуйтесь стульчиком для кормления пока ребёнок не может самостоятельно сидеть.
- Использование стульчика для кормления рекомендуется для детей, которые могут сидеть самостоятельно, возрастом от 6 до 36 месяцев и весом не более 15 кг.
- Сама по себе столешница не гарантирует безопасного удерживания ребенка. Обязательно используйте ремни безопасности.
- Не опирайтесь на столешницу и не подвешивайте на каркас стульчика для кормления сумки или другие предметы, чтобы не нарушить равновесие изделия.
- **ПРЕДУПРЕЖДЕНИЕ:** Когда стульчик не используется, держите его в недоступном для детей месте.

### **КОМПОНОВКА "ДЕТСКИЙ СТУЛЬЧИК" (36м+)** **ПРЕДУПРЕЖДЕНИЕ:**

- НЕ устанавливайте это изделие рядом с окном, где шнуры жалюзи или штор могут стать причиной удушья ребенка.
- НЕ устанавливайте изделие рядом с окном, так как ребёнок может использовать его в качестве опоры и упасть из окна.

RU

- Учитывайте возможный риск возгорания, создаваемый открытым огнём и другими источниками тепла, расположенными вблизи изделия.
- **ПРЕДУПРЕЖДЕНИЕ:** Перед использованием в качестве стула снимите ремень безопасности (промежностной ремень и поясной ремень).

## ГАРАНТИЯ

Производитель гарантирует отсутствие дефектов при условии соблюдения правил эксплуатации изделия.

Гарантия не будет действительна в случае ущерба, обусловленного несоответствующим использованием, изнашиванием или непредвиденными обстоятельствами.

Срок действия гарантии на заводские дефекты предусмотрен нормативами, действующими в стране покупки, где это применяется.

SV

# VIKTIGT: LÄS NOGA OCH FÖRVARA FÖR FRAMTIDA BRUK.

**OBS: TA AV OCH SLÄNG EVENTUELLA PLASTPÅSAR OCH ALLA ANDRA DELAR AV FÖRPACKNINGSMATERIALET FÖRE ANVÄNDNING, ELLER FÖRVARA UTOM RÄCKHÅLL FÖR BARN.**

**Denna barnstol har 2 användningskonfigurationer:**

- Bara för användning i hemmet.
  - Barnmatstol: användningsålder från 6 månader till 36 månader, med en vikt på högst 15 kg.
  - Barnstol: Ålder: från 36 månader och upp till en maxvikt på 40 kg.
- **VARNING:** Lämna aldrig barnet utan uppsikt. Flytta eller lyft inte denna produkt när barnet sitter i den.

- Använd inte produkten om någon del är trasig eller saknas.
- Använd bara tillbehör eller reservdelar som godkännts av tillverkaren.
- Montering av produkten och alla dess komponenter får endast göras av en vuxen person.
- Använd aldrig produkten till mer än ett barn åt gången.
- Lämna aldrig produkten på ojäma ytor.
- Låt inte andra barn leka utan tillsyn i närheten av produkten.
- För att undvika risker med eld, placera aldrig produkten nära värmekällor, elektriska apparater, gas, etc.
- Kontrollera alltid att alla komponenter är korrekt fastsatta och monterade.
- Kontrollera regelbundet om det finns slitna delar, lösa skruvar, material som är utnött eller har gått upp i sömmarna och byt omedelbart ut skadade delar.
- Produkten och barnet får inte ställas nära fönster eller väggar, där linor, gardiner och annat kan användas av barnet för att klättra eller orsaka kvävning eller strypning.
- När produkten inte används ska den förvaras utom räckhåll för barn.

**BARNMATSTOL (6m+)**

**VARNING VID ANVÄNDNING SOM BARNSTOL**

- **VARNING:** Fastspänningssystemet ska alltid användas.
- **VARNING:** Fallrisk: Hindra ditt barn från att klättra på produkten.
- **VARNING:** Använd inte produkten om inte alla delar är korrekt monterade och justerade.
- **VARNING:** Var uppmärksam på risken som uppstår av öp-

SV

pen eld eller andra heta värmekällor i närheten av produkten.

- **WARNING:** Var uppmärksam på risken för att produkten kan välta om ditt barn trycker fötterna mot ett bord eller något annat föremål.
- **WARNING:** Kontrollera före användning att fastspänningssystemen är ordentligt fastsatta.
- **WARNING:** Kontrollera alltid barnmatstolens säkerhet och stabilitet före användning.
- **WARNING:** Se till att alla säkerhetsmekanismer är korrekt inkopplade före användning. Se särskilt noga till att barnmatstolen är låst i öppet läge.
- Använd inte barnmatstolen förrän barnet kan sitta själv.
- Användning av barnmatstolen rekommenderas för barn som kan sitta själva och som är mellan 6 och 36 månader och inte väger mer än 15 kg.
- Enbart brickan garanterar inte att barnet hålls fast. Använd alltid säkerhetsbältet.
- Väskor eller andra tyngder får inte läggas på bordet eller hängas på barnmatstolens struktur eftersom den kan bli instabil.
- **WARNING:** När bordet inte används ska det förvaras utom räckhåll för barn.

### UTFÖRANDE SOM BARNSTOL (36m+)

#### OBS:

- Ställ INTE denna produkt i närheten av fönster där snören

till jalousier eller gardiner kan strypa barnet.

- Ställ INTE denna produkt i närheten av fönster eftersom barnet kan använda den som trappsteg och riskera att falla ut genom fönstret.
- Var uppmärksam på risken om öppen eld eller andra heta värmekällor finns i närheten av produkten.
- **WARNING:** Innan du använder som stol, ta bort säkerhets-selen (grenrem och midjebälte).

### GARANTI

Produktens garanti gäller för alla fabrikationsfel vid normal användning av produkten enligt vad som förutses i bruksanvisningen.

Garantin gäller således inte vid skada som orsakats av felaktig användning, slitage eller olycka.

För varaktigheten på garantin för fabrikationsfel, se de specifika bestämmelserna i gällande nationell lagstiftning i inköpslandet, i tillämpliga fall.

NO

# VIKTIG: LES NØYE OG OPPBEVAR FOR FREMTIDIG BRUK.

**OBS: FØR BRUK MÅ DU FJERNE OG ELIMINERE EVENTUELLE PLASTPOSER OG ALLE EMBALLASJELEMENTENE SOM ER DEL AV PRODUKTETS KONFEKSJON ELLER DU MÅ SØRGE FOR AT DISSE OPPBEVARES UTENFOR BARNAS REKKEVIDDE.**

**Denne barnestolen har 2 konfigurasjoner for bruk:**

- Kun for bruk i hjemmet.
- Barnestol: fra 6 måneder til 36 måneder og ikke over en vekt på 15 kg.
- Barnestol: Età DI UTILIZZO: fra 36 måneder til barnet veier 40 kg.

• **ADVARSEL:** Du må aldri la barnet sitte alene uten at noen

passer på. Du må heller aldri flytte eller løfte dette produktet når barnet sitter i det.

- Bruk ikke produktet dersom deler er ødelagte eller mangler.
- Bruk ikke tilbehør eller reservedeler som ikke er godkjente av produsenten.
- Monteringen av produktet og dets komponenter må kun gjøres av en voksen.
- Ikke bruk produktet med mer enn ett barn om gangen.
- La aldri produktet stå på underlag som ikke er perfekt horisontale.
- La aldri barn leke uten oppsyn i nærheten av produktet.
- For å unngå fare for brann eller branntilløp må produktet aldri plasseres i nærheten av varmekilder, elektriske apparat, gassapparat eller lignende.
- Påse alltid at alle komponentene er riktig påheftet og monterte.
- Kontroller regelmessig eventuelle slitte deler, løse skruer, slitt material eller sømmer som er gått opp og skift øyeblikkelig ut eventuelle skadde deler.
- Ikke plassere produktet med barnet i nærheten av vinduer eller vegger, hvor barnet kan benytte snorer, gardiner eller annet til å klatre eller som kan forårsake kvelning.
- Når produktet ikke er i bruk må det holdes utenfor barnas rekkevidde.

**BARNESTOL (6 m+)**

**WARNING TIL BRUK SOM BARNESTOL**

- **ADVARSEL:** Bruk alltid sikringsseleene.
- **ADVARSEL:** Fallrisiko: du må ikke tillate at barnet å klatre

NO

opp på produktet.

- **ADVARSEL:** Ikke bruk produktet dersom ikke alle delene er riktig festet og justert.
- **ADVARSEL:** Vær oppmerksom på risikoen som skapes ved åpen ild eller andre varmekilder i nærheten av produktet.
- **ADVARSEL:** Vær oppmerksom på faren for at produktet kan velte om barnet ditt trykker føttene mot et bord eller andre gjenstander.
- **ADVARSEL:** Påse at setene som holder barnet er riktig montert før bruk.
- **ADVARSEL:** Før bruk må du alltid kontrollere at barnestolen er sikker og stabil.
- **ADVARSEL:** Før bruk må du forsikre deg om at alle blokkeringsmekanismene er riktig innkoblet. Spesielt viktig er det å kontrollere at barnestolen er blokkert i åpen posisjon.
- Bruk ikke barnestolen før barnet er i stand til å sitte på egen hånd.
- Barnestolen anbefales for barn som er i stand til å sitte alene og som er mellom 6 og 36 måneder gamle og i tillegg ikke veier mer enn 15 kg.
- brettet alene er ikke tilstrekkelig for å garantere for barnets sikkerhet. Bruk alltid sikkerhetssele.
- Plasser aldri vesker eller tunge ting på bordflaten eller strukturen til barnestolen slik at produktet kommer ut av balanse.
- **ADVARSEL:** Når bordflaten ikke er i bruk må den holdes utenfor barnas rekkevidde.

## MODALITET BARNESTOL (36m+)

### OBS:

- IKKE plasser dette produktet i nærheten av et vindu med snorer fra persienner eller gardiner. Barnet kan kveles.
- IKKE plasser dette produktet i nærheten av et vindu, siden barnet kan klatre opp i vinduet og falle ut.
- Vær oppmerksom på risikoen som skapes ved åpen ild eller andre varmekilder i nærheten av produktet.
- **ADVARSEL:** Før du bruker som stol, fjern sikkerhetssele (skrittreim og midjebelte).

### GARANTI

Produktet garanteres mot enhver konformitetsfeil under normale bruksforhold i henhold til det som forutsettes i brukerveiledningene.

Garantien vil ikke gjelde dersom skadene skyldes uriktig bruk, slitasje eller ulykkeshendelser.

Når det gjelder garantiens varighet ved manglende samsvar vises det til det som forutsettes i de nasjonale forskriftene i landet hvor produktet kjøpes.

**F**

# TÄRKEÄÄ: LUE HUOLELLISESTI JA SÄILYTÄ VASTAISUUDEN VARALLE.

**HUOMIO: ENNEN KÄYTTÖÖN RYHTYMISTÄ POISTA JA HÄVITÄ MAHDOLLISET MUOVIPUSSIT SEKÄ KAIKKI TUOTTEEN PAKKAUKSEEN KUULUVAT OSAT TAI JOKA TAPAUKSESSA PIDÄ NE POISSA LASTEN ULOTTUVILTA.**

**Tätä syöttötuolia voidaan käyttää 2 eri tavalla:**

- Ainoastaan kotikäyttöön.
- Syöttötuoli: käyttöikä 6–36 kk; ei yli 15 kiloa painaville lapsille.
- Lapsen tuoli: Käyttöikä: 36 kk:n iästä lähtien, korkeintaan 40 kg:n painoon asti.

- **VAROITUS:** Älä jätä lasta koskaan valvomatta. Älä liikuta tai nosta tätä tuotetta kun lapsi on tuotteen sisällä.
- Älä käytä tuotetta, jos jokin sen osa on rikki tai puuttuu.
- Älä käytä lisävarusteita tai varaosia, joilla ei ole valmistajan hyväksyntää.
- Tuotteen ja kaikkien sen komponenttien kokoaminen on ehdottomasti annettava aikuisen tehtäväksi.
- Tuotteeseen saa asettaa kerrallaan vain yhden lapsen.
- Älä jätä tuotetta koskaan tasoille, jotka eivät ole täysin vaakasuorassa.
- Älä anna toisten lasten leikkiä valvomatta tuotteen läheisyydessä.
- Vaaratilanteiden ja tulipalojen syttymisen ehkäisemiseksi älä jätä tuotetta koskaan lämmönlähteiden, sähkö- tai kaasu-laitteiden ja muiden vastaavien läheisyyteen.
- Varmista aina, että kaikki komponentit on asennettu ja kiinnitetty oikein.
- Tarkasta säännöllisesti näkykö osissa kulumista, ovatko ruuvit löystyneet, materiaalit kuluneet tai ompeleet ratkenneet ja vaihda välittömästi mahdollisesti vahingoittuneet osat.
- Älä aseta tuotetta lapsen kanssa ikkunoiden tai seinien läheisyyteen kohtiin, joissa nyörit, verhot tai muut vastaavat kappaleet saattavat houkutella lasta kiipeämään tai jotka saattavat aiheuttaa lapsen tukehtumisen tai kuristumisen.
- Kun tuotetta ei käytetä, pidä se poissa lapsen ulottuvilta.

## **SYÖTTÖTUOLI (6 kk+)**

### **SYÖTTÖTUOLIN KÄYTTÖÄ KOSKEVAT VAROITUKSET**

- **VAROITUS:** Käytä aina turvavaljaita.

**FI**

- **VAROITUS:** Putoamisvaara: älä anna lapsen kiivetä tuotteen päälle.
- **VAROITUS:** Älä käytä tuotetta ellei kaikkia komponentteja ole kiinnitetty ja säädetty oikein.
- **VAROITUS:** Varo tuotteen läheisyydessä olevan avotulen tai muiden voimakkaiden lämmönlähteiden aiheuttamaa vaaraa.
- **VAROITUS:** Kaatumisvaara: Tuoli saattaa kaatua, jos lapsi ylettyy työntämään jalkansa pöytää tai vastaavaa kiinteää esinettä vasten.
- **VAROITUS:** Varmista, että turvajärjestelmät on asennettu asianmukaisesti ennen käyttöä.
- **VAROITUS:** Varmista aina syöttötuolin turvallisuus ja vakaus ennen sen käyttöä.
- **VAROITUS:** Varmista ennen käytön aloittamista, että kaikki turvamekanismit ovat kytkeytyneet paikoilleen asianmukaisesti. Erityisesti varmista, että syöttötuoli on lukkiutunut avoimena olevaan asentoon.
- Älä käytä syöttötuolia ennen kuin lapsi kykenee istumaan itse.
- Syöttötuolin käyttöä suositellaan lapsille, jotka osaavat jo istua yksin, joiden ikä on 6–36 kuukautta ja joiden paino ei ylitä 15 kiloa.
- Tarjotinsa yksinään ei riitä takaamaan lapsen pysymistä turvallisesti paikallaan. Käytä aina turvavöitä.
- Älä ota tukea pöytäosasta äläkä laita syöttötuoliin riippu-

maan pusseja tai painoja, jotka saattaisivat haitata sen tapainoa.

- **VAROITUS:** Kun pöytäosaa ei käytetä, pidä se poissa lasten ulottuvilta.

### **KÄYTTÖ LAPSEN TUOLINA (36m+)** **HUOMIO:**

- ÄLÄ sijoita tätä tuotetta lähelle ikkunaa, jossa kaihtimien tai verhojen nyörit voivat ulottua kuristamaan lapsen.
- ÄLÄ SIIJOITA tätä tuotetta ikkunan läheisyyteen; lapsi saattaisi käyttää sitä portaana ja joutua vaaraan pudota ikkunasta.
- Varo tuotteen läheisyydessä olevan avotulen tai muiden voimakkaiden lämmönlähteiden aiheuttamaa vaaraa.
- **VAROITUS:** Ennen kuin käytät tuolina, poista turvavaljaat (haararemmit ja vyötäröhihna).

### **TAKUU**

Tuotteen taataan olevan virheetön normaaleissa, käyttöohjeiden mukaisissa käyttöolosuhteissa.

Takuu ei ole siis voimassa siinä tapauksessa, että vahingot johtuvat vääränlaisesta käytöstä, kulumisesta tai vahinkota-  
pahtumista.

Virheitä koskevan takuun keston osalta noudatetaan ostomaassa voimassa olevia kansallisia määräyksiä sovellettavilta osin.



BR

**IMPORTANTE LER  
COM ATENÇÃO E  
GUARDAR PARA  
EVENTUAIS CON-  
SULTAS.**

**ATENÇÃO: PARA EVITAR  
O PERIGO DE ASFIXIA, MANTER  
ESTE SACO PLÁSTICO LONGE DO  
ALCANCE DAS CRIANÇAS.**

**Esta cadeira de alimentação possui 2 configurações de uso:**

- Apenas para uso doméstico.
- Cadeira de alimentação: idade de uso de 6 a 36 meses, até um peso máximo de 15 kg.
- Cadeira infantil: Idade para uso: a partir dos 36 meses e até um peso máximo de 40 Kg.

• **ATENÇÃO:** Nunca deixe a criança sem vigilância. Não movimente ou levante o produto com a criança dentro dele.

• **ATENÇÃO!** NÃO UTILIZE A CADEIRA SE HOUVER ALGUM ELEMENTO DANIFICADO OU EM FALTA.

- Utilize somente acessórios vendidos ou aprovados pelo fabricante. A utilização de outros acessórios pode ser perigosa.
- A montagem do produto e de todos os seus acessórios deve ser efetuada exclusivamente por um adulto.
- Não use o produto com mais de uma criança de cada vez.
- Nunca deixe o produto em superfícies não perfeitamente horizontais.
- Não permita que outras crianças brinquem, sem vigilância, perto do produto.
- Para evitar o risco de incêndio, nunca deixe o produto perto de fontes de calor, de aparelhos elétricos, a gás, etc.
- Certifique-se que todos os componentes estão fixados e montados corretamente.
- Verifique periodicamente se há peças gastas, parafusos mal apertados, materiais gastos ou descosturados e substitua

BR

imediatamente as eventuais peças danificadas.

- Não coloque o produto com a criança perto de janelas ou paredes, onde a criança possa usar cordões, cortinas ou outros objetos para se pendurar ou com os quais possa sufocar ou se estrangular.
- Quando não estiver em uso, mantenha o produto longe do alcance da criança.

CADEIRA DE ALIMENTAÇÃO (6m+)

ADVERTÊNCIA USO COMO CADEIRA DE ALIMENTAÇÃO

- **ATENÇÃO:** Use sempre o sistema de segurança.
- **ATENÇÃO:** Risco de queda: não deixe a criança se pendurar no produto.
- **ATENÇÃO:** Não utilize o produto a menos que todos os componentes estejam fixados corretamente e regulados.

- **ATENÇÃO:** ESTEJA CIENTE DO RISCO DE CHAMA ABERTA E OUTRAS FONTES DE CALOR, TAIS COMO AQUECEDORES ELÉTRICOS, AQUECEDORES A GÁS ETC. NAS PROXIMIDADES DA CADEIRA.

- **ATENÇÃO:** Preste atenção ao risco de queda do produto caso a criança empurre com os pés a mesa ou qualquer outra estrutura.
- **ATENÇÃO:** UTILIZE SEMPRE O CINTO DE SEGURANÇA.
- **ATENÇÃO:** Antes de usar, certifique-se sempre da segurança e da estabilidade do produto.

BR

• **ATENÇÃO:** ASSEGURE-SE DE QUE TODOS OS DISPOSITIVOS DE TRAVAMENTO ESTEJAM ACIONADOS ANTES DO USO E QUE O CINTO DE SEGURANÇA ESTEJA CORRETAMENTE AFIVELADO. Especialmente, certifique-se de que a cadeira de alimentação esteja travada na posição aberta.

- Esta cadeira alta não pode ser utilizada por crianças com peso acima de 15kg, ou que ainda não sejam capazes de permanecer em uma posição sentada devido à sua própria coordenação.
- O uso da cadeira de alimentação é recomendado para crianças que conseguem ficar sentadas sozinhas, com idade entre 6 meses e 36 meses e um peso máximo de 15 kg.
- A bandeja, sozinha, não garante a retenção segura da criança. Use sempre os cintos de segurança.
- Não se apoie sobre a bandeja e não pendure na estrutura da cadeira de alimentação bolsas ou objetos pesados para não desequilibrar o produto.

• **ATENÇÃO!** NUNCA DEIXE

A CRIANÇA SOZINHA NA CADEIRA E SEM A SUPERVISÃO DE UM ADULTO.

• **ATENÇÃO!** MANTENHA AS EMBALAGENS FORA DO ALCANCE DA CRIANÇA PARA EVITAR RISCOS DE ASFIXIA.

• **ATENÇÃO!** MANTENHA OS FREIOS ACIONADOS SEMPRE QUE A CADEIRA ESTIVER EM USO.

• **ATENÇÃO!** ESTEJA CIENTE DO RISCO DE CHAMA E OUTRAS FONTES DE CALOR NAS PROXIMIDADES DA CADEIRA.

- A cadeira só deve ser usada por crianças que já conseguem sentar sozinhas.
- Não pendure nenhum peso na cadeira.

BR

- **ATENÇÃO:** NUNCA DEIXE A CRIANÇA SOZINHA SEM A SUPERVISÃO DE UM ADULTO.
- **ATENÇÃO:** NÃO PODEM SER UTILIZADOS ACESSÓRIOS NÃO APROVADOS PELO FABRICANTE.
- **ATENÇÃO:** NÃO PENDURE NENHUM PESO NA CADEIRA ALTA.
- **ATENÇÃO:** MANTENHA OS FREIOS ACIONADOS SEMPRE QUE A CADEIRA ESTIVER EM USO.
- **ATENÇÃO:** Quando não

**estiver sendo usado, mantenha a bandeja fora do alcance das crianças.**

#### **MODO CADEIRA INFANTIL (36m+)**

##### **ATENÇÃO:**

- NÃO coloque este produto próximo de janelas, onde cordões de persianas ou cortinas possam estrangular a criança.
- NÃO coloque este produto próximo de janelas pois pode ser usado como um degrau pela criança e fazer com que ela caia da janela.
- Esteja ciente do risco de chama e outras fontes de calor nas proximidades da cadeira.
- **ATENÇÃO:** Antes de usar como cadeira, remova o cinto de segurança (alça da virilha e cinto da cintura).

##### **GARANTIA**

O produto tem garantia contra qualquer defeito de conformidade em condições normais de uso, de acordo com o que previsto nas instruções de uso.

A garantia não poderá, portanto, ser aplicada em caso de danos no produto provocados por uso impróprio, desgaste ou acidente.

Para o prazo de validade da garantia sobre defeitos de conformidade consulte as disposições específicas das normas nacionais aplicáveis no país de aquisição, se houver.



AR

## مهم: اقرأ التعليمات جيداً واحتفظ بها للرجوع إليها مستقبلاً.

**تحذير: قبل الاستعمال، قم بإزالة كافة الأكياس البلاستيكية وخامات التغليف، وأبعدها عن متناول الأطفال.**

يمكن استخدام الكرسي العالي بطريقتين مختلفتين:  
• للاستخدام المنزلي فقط.

- الكرسي العالي: من عمر 6 أشهر حتى 36 شهر ووزن 15 كجم.
- كرسي الأطفال: من 36 شهراً حتى وزن أقصى مقداره 40 كجم.

- تحذير: يُحظر ترك الطفل دون مراقبة.
- لا تقم بتحريك أو رفع هذا المنتج بينما الطفل بداخله.
- تجنب استخدام المنتج عند تعرض أي من أجزائه إلى الكسر أو الضياع.
- لا تستخدم ملحقات أو قطع غيار أخرى بخلاف تلك المعتمدة من قبل الجهة الصانعة.
- يجب دائماً جميع المنتج وجميع أجزائه معرفة شخص بالغ.
- لا تستخدم المنتج لأكثر من طفل في نفس الوقت.
- لا تترك المقعد أبداً على أسطح غير تامة الاستواء.
- احرص دائماً على مراقبة الأطفال عندما يلعبون بالقرب من المقعد.
- لتجنب الأخطار الناجمة عن نشوب النيران، لا تترك المنتج بالقرب من مصادر الحرارة أو الكهرباء أو الغاز، إلخ.

- تأكد من ثبات جميع الأجزاء في أماكنها على نحو سليم.
- احرص بشكل دوري على فحص المنتج من حيث وجود أجزاء متآكلة أو براغي سائبة أو خامات مهترنة أو مفتوقة وقم باستبدال أية أجزاء متضررة على الفور.
- لا تضع المنتج والطفل بداخله بالقرب من النوافذ أو الجدران المشتملة على أحبال أو ستائر أو أية أشياء أخرى يمكن أن يستخدمها الطفل للنسلق عليها أو قد يتعرض الطفل بسببها لخطر الاختناق.
- عند عدم استخدام المنتج، احفظه في مكان بعيد عن متناول الأطفال.

الكرسي العالي (6 أشهر فما فوق)

استخدام الكرسي العالي تحذير

- تحذير: احرص دائماً على استعمال أنظمة تثبيت الطفل.
- تحذير: خطر السقوط: امنع طفلك من الصعود على المنتج.
- تحذير: لا تستعمل المنتج إلا إذا كانت كافة ومكوناته مركبة ومثبتة بطريقة صحيحة.
- تحذير: انتبه إلى خطر وجود نار مكشوفة ومصادر حرارة أخرى قوية على مقربة من المنتج.
- تحذير: عليك إدراك خطورة إهمال المنتج، وذلك في حالة تمكن طفلك من الدفع بقدميه تجاه طاولة أو أي هيكل آخر.
- تحذير: تأكد من تركيب جميع الأحزمة بشكل صحيح قبل الاستخدام.
- تحذير: احرص دائماً على التحقق من تأمين وثبات الكرسي العالي.
- تحذير: قبل الاستعمال، يجب التأكد أن كافة وسائل السلامة والأمان مثبتة وتعمل بشكل صحيح وبصفة خاصة، تحقق من تثبيت الكرسي العالي في وضعية الفتح.
- لا تستخدم الكرسي العالي إلى عندما يستطيع الطفل الجلوس دون مساعدة.
- تم تصميم الكرسي العالي للاستخدام مع الأطفال القادرين على الوقوف بمفردهم والأطفال بين سن 6 و 36 شهراً ووزن حتى 15 كجم.
- لا تضمن لوحة الأكل وحدها سلامة طفلك. استخدم دائماً حزام الأمان.



- يجب الامتناع تمامًا عن وضع الحفائب أو الأثقال على لوحة الأكل أو تعليقها على هيكل الكرسي العالي. لأن هذا من شأنه أن يؤدي إلى فقدان الكرسي لتوازنه.
- تحذير: احتفظ بلوحة الأكل بعيدا عن متناول الأطفال في حالة عدم استخدامها.
- تحذير: في حالة التجهيز بمكباح، قم دائمًا بتعشيق جهاز الكبح في حالة عدم حرك الكرسي العالي.

#### نمط كرسي الأطفال (36 + شهر)

تحذير:

- لا تضع هذا المنتج بالقرب من نافذة، حيث يمكن أن يختنق الطفل بسبب الأحيال المتدلية من الستائر.
- لا تضع هذا المنتج بالقرب من النافذة، فقد يتسلق الطفل على المنتج ويسقط من النافذة.
- كن على علم بخطورة النيران المكتشوفة والمصادر الأخرى للسخونة الشديدة بالقرب من المنتج.
- تحذير: قبل الاستخدام ككرسي، قم بإزالة حزام الأمان (حزام المنشعب وحزام الخصر).

#### الضمان

هذا المنتج يشتمل على ضمان جودة عند الاستخدام في الظروف الاعتيادية كما هو موضح في تعليمات الاستخدام. لذلك لا يسري الضمان في حالة الأضرار الناجمة عن الاستخدام غير السليم أو التآكل أو الأحداث العارضة. وبالنسبة لمدة الضمان ضد عيوب المطابقة فيرجى الرجوع إلى الأحكام الخاصة الواردة في القوانين المعمول بها محليا في بلد البيع. حيثما وجدت.



**I** ARTSANA S. P. A.  
Via Saldarini Catelli, 1  
22070 Grandate – Como – Italia  
800-188 898  
www.CHICCO.it

**F** ARTSANA FRANCE S.A.S.  
17/19 Avenue De La Metallurgie  
93210 Saint Denis La Plaine - France  
0820 87 00 41 (0.12€Ttc/Mn)  
www.CHICCO.fr

**D** ARTSANA GERMANY GMBH  
Borsigstrasse 1-3  
D-63128 Dietzenbach-Deutschland  
+49 6074 4950  
www.CHICCO.de

**E** ARTSANA SPAIN S.A.U.  
C/Industria 10  
Pol. Industrial Urtinsa  
Apartado De Correos 212 - E  
28923 Alcorcon (Madrid)-Spain  
902 117 093  
www.CHICCO.es

**P** ARTSANA PORTUGAL S.A.  
Rua Humberto Madeira, 9  
2730-097 Queluz De Baixo Barcarena Portugal  
21 434 78 00  
800 20 19 77  
www.CHICCO.pt

**NL** ARTSANA BELGIUM N.V.  
Temselaan 5 B-1853 Strombeek - Bever  
Belgium  
+32 23008240  
www.CHICCO.be

**TR** İthalatçı firma:  
Artsana Turkey Bebek ve Sağlık Ürünleri A.Ş.  
İçerenköy Mh. Erkut Sk. No:12 Üner Plaza K:12  
Ataşehir İSTANBUL  
Tel: 0 216 570 30 30  
Üretici Firma: Artsana S.p.A.  
Via Saldarini Catelli, 1 - 22070 Grandate (CO)-Italy  
Tel: (+39) 031 382 111  
Yetkili Servis:  
Eser Puset Tamir ve Bakım Servisi Tic. Ltd. Şti.  
Seyrantepe Mh. İsparış Merkezi No:107 Kağıthane  
İSTANBUL  
Tel: 0 212 570 30 78

**PL** ARTSANA POLAND Sp.z o.o.  
Ul. Polczyńska 31 A  
01-377 Warszawa  
+48 22 290 59 90  
www.CHICCO.pl

**RUS** ООО «Артсана Рус»  
Россия 125047, г. Москва, вн.терг.  
муниципальный округ Тверской, ул. 1-я  
Брестская, д. 29, Тел/факс +7(495)662-30-27  
www.chicco.ru,  
часы работы : 9:30-18:00  
(время московское)

**CH** ARTSANA SUISSE S.A  
Stabile la Punta Via Cantonale 2/b  
6928 Manno (TI)-Svizzera  
+41 (0)91 935 50 80  
www.CHICCO.ch

**BR** ARTSANA BRASIL LTDA.  
Av. Comendador Aladino Selmi  
4630 – Galpões 06 e 07 – Vila San Martin  
Campinas – SP  
CEP: 13069-096  
+55 11 2246-2100  
www.CHICCO.com.br

**MX** ARTSANA MEXICO S.A  
Dec V. Ruben Dario 1015  
Colonia Lomas De Providencia 44647  
Guadalajara, Jalisco-Mexico  
01800 702 8983  
www.CHICCO.com.mx

**AR** ARTSANA ARGENTINA S.A.  
Av. Santa Rita 2731 Piso 1 Of 5,  
1609 Boulogne, Buenos Aires.  
Argentina.  
Phone: (011) 5254-3030  
www.CHICCO.com.ar

**IN** ARTSANA INDIA PRIVATE LIMITED,  
7Th Floor, Tower B, Paras Twin Towers,  
Golf Course Road, Sector 54  
Gurgaon – 122002 - Haryana, India  
(+91)(124)(4964500)  
www.CHICCO.in



ARTSANA S.p.A.  
Via Saldarini Catelli, 1  
22070 Grandate (CO) - Italy  
Tel. (+39) 031 382 111  
Fax (+39) 031 382 400  
www.CHICCO.com





# NOTE

A series of ten horizontal dotted lines spanning the width of the page, providing a guide for writing notes.







# NOTE

A series of ten horizontal dotted lines spanning the width of the page, providing a guide for writing notes.





# NOTE

A series of ten horizontal dotted lines spanning the width of the page, intended for handwritten notes.





EN17191:2021



[chicco.fr/tri-selectif.html](http://chicco.fr/tri-selectif.html)



ARTSANA S.p.A. - Via Saldarini Catelli, 1 - 22070 Grandate (CO) - Italy  
Tel. (+39) 031 382 111 - Fax (+39) 031 382 400 - [www.chicco.com](http://www.chicco.com)

46 087170 000 000\_2419